

Инструкция по эксплуатации и монтажу

Клапан двигателя
Тип DMK
 Номинальные внутренние диаметры
 Rp 3/4 - Rp 2

Provozní a montážní návod

Motorová klapka
Typ DMK
 Jmenovité světlosti
 Rp 3/4 - Rp 2

Instrukcja obsługi i montażu

Przepustnica uruchamiana siłownikiem
Typ DMK
 średnice znamionowe
 Rp 3/4 - Rp 2

Kullanım ve Montaj Kılavuzu

Motor klapesi
Tip DMK
 Nominal çap
 Rp 3/4 - Rp 2

Применяется вместе с сервоприводом типа DMA...P...: положение при сборке может быть любое. В случае применения с другими сервоприводами, следует соблюдать технические данные сервопривода!

Použití se servopohonem typu DMA...P...: poloha vestavění libovolná. Použití s jinými servopohony: dbát technických dat servopohonu!

Wykorzystanie z siłownikami typu DMA...P...: Położenie zabudowy dowolne. Wykorzystanie z innymi siłownikami: należy przestrzegać danych technicznych siłownika!

Montaj pozisyonu DMA...P...: Tipi servo motoru ile olan kullanım: Herhangi bi rpozisyonda monte edilebilir. Diğer servo motoru ile olan kullanım: Servo motorun teknik özelliklerine dikkat edin!

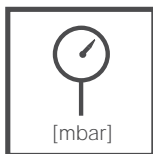
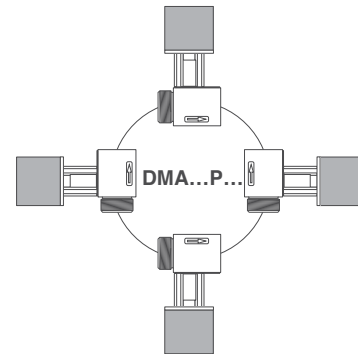

Макс. рабочее давление
 Max. provozní tlak
 Maksymalne ciśnienie robocze
 Max. İşletme basıncı
 P_{max./макс.} = 500 mbar (50 kPa)

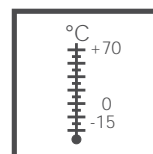

Температура окружающей среды
 Teplota okolí
 Temperatura otoczenia
 Çevre sıcaklığı
 -15 °C... +70 °C



DMK 507 - 520
 согласно / podle / wg / göre
 DIN 3394 T2

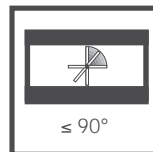

См. сервопривод!
 Viz servopohon!
 Patrz siłownik!
 Servo motoruna bakın!

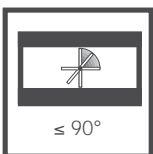

Макс. установочный угол
 max. nastavovací úhel
 maks. kąt regulacji
 max. regülasyon açısı
 90°

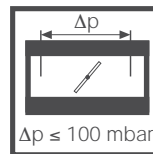

Макс. дифференциальное давление
 max. diferenčni tlak
 maks. ciśnienie różnicowe
 max. basınç farkı
 100 mbar



Соблюдайте технические данные сервопривода!
 Dbát technických dat servopohonu!
 Należy przestrzegać danych technicznych siłownika!
 Servo motorun teknik özelliklerine dikkat edin!

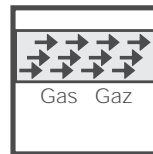

Семейство 1 + 2 + 3
 Skupina 1 + 2 + 3
 Rodzina 1 + 2 + 3
 Familia 1 + 2 + 3

DMK 507 - 520

Сервопривод
Actuator
Siłownik
Servo motoru
DMA ... P ...

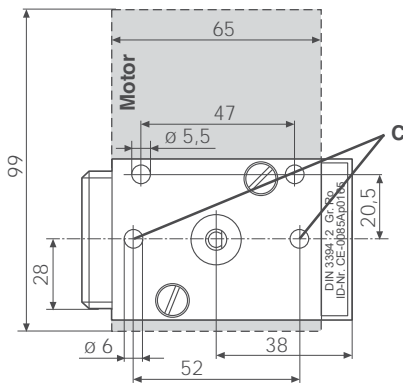
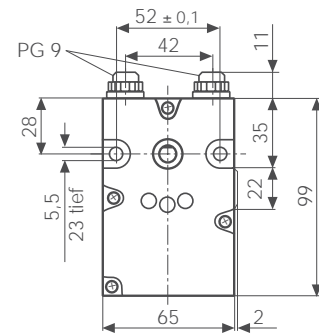
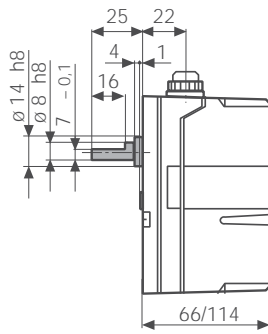
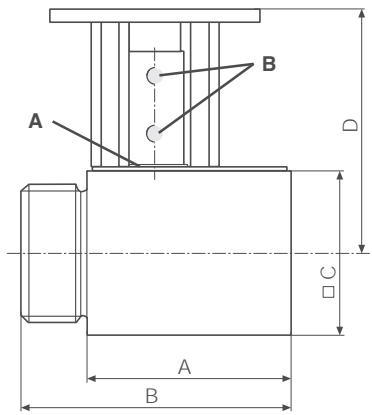

- A** Индикатор положения клапана
Zobrazení nastavení polohy klapek.
Wskaźnik kontrolny położenia kłapy.
Kłape pozisyonu regülasyon göstergesi
- B** Стопорный винт вала двигателя
Шестигранное углубление под ключ SW2,5, пункт 4, соблюдать указания на стр. 3!
Aretační šroub hřídele motoru
Vnitřní šestihran SW2,5, dbát bodu 4, strana 3!
Śruba ustalająca wału silnika
gniazdo sześciokątne SW2,5, należy przestrzegać punktu 4 strona 3!
Motor mili sabitleme civatası
Alyen civatası SW 2,5 Madde 4. Sayfa 3'e dikkat edin
- C** Отверстия для крепления двигателя: для крепления требуются два цилиндрических винта M5x35 с гайками (не входят в объем поставки)
Vrtání pro upevnění motoru: k upevnění jsou potřeba dva šrouby s válcovou hlavou M5 x 35 s maticemi (nejsou obsaženy v rozsahu dodávky)
Otwory mocowania silnika: do mocowania należy wykorzystać dwie śruby z łbem walcowym M5 x 35 z nakrętkami (nie są objęte dostawą)
Motor bağlantısı delikleri: Bağlantı için M5x35 ölçülerinde somunları ile birlikte iki adet silindirik başlı civata gereklidir (sevkiyata dahil değildir)

	$P_{max.}$	A	B	C	D
DMK 507 Rp 3/4 - R 3/4	500 mbar	59,0	76,0	40,0	70,0
DMK 510 Rp 1 - R 1	500 mbar	62,5	81,5	50,0	75,0
DMK 512 Rp 1 1/4 - R 1 1/4	500 mbar	62,5	83,0	50,0	75,0
DMK 515 Rp 1 1/2 - R 1 1/2	500 mbar	66,0	90,0	60,0	80,0
DMK 520 Rp 2 - R 2	500 mbar	70,0	98,0	75,0	87,5

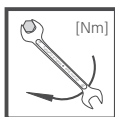

Макс. крутящие моменты / Трубопроводная арматура max. kroučící momenty / příslušenství systému Maks. momenty obrotowe/wyposażenie systemu max. Tork değerleri / Sistem aksesuarı	M 4	M 5	M 6	M 8	G 1/8	G 1/4	G 1/2	G 3/4
	2,5 Nm	5 Nm	7 Nm	15 Nm	5 Nm	7 Nm	10 Nm	15 Nm



Используйте специальные инструменты!
Používat vhodné nářadí!
Wykorzystać odpowiednie narzędzia!
Uygun alet kullanın!

Узел запрещается использовать в качестве рычага.
Přístroj nesmí být používán jako páka.
Urządzenia nie używać w charakterze dźwigni.
Cihaz kol olarak kullanılmayacaktır.

Rp	3/4	1 1/4	2	
$M_{max.}$	225	475	1100	[Nm] $t \leq 10$ s
$T_{max.}$	85	160	250	[Nm] $t \leq 10$ s

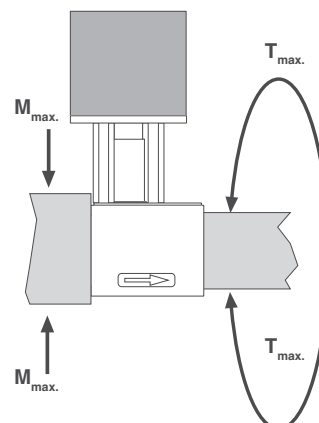

Монтаж DMK 507 - 520

1. Закрыть подачу газа.
2. Если в паре комбинируются детали, изготовленные из **материала алюминий - алюминий**, то перед затяжкой винтов следует на внутреннюю и внешнюю резьбу нанести аэрозольное средство, улучшающее скольжение.
3. Затяжка и герметизация
Соблюдать направление потока, указанное на кожухе (стрелкой).
4. Соединение сервопривода: **соблюдайте инструкцию изготовителя!**
Контролировать положение клапана.
5. При электрическом соединении: **соблюдайте инструкцию изготовителя!**
6. После окончания работ необходимо произвести проверку на герметичность и правильность функционирования.

Montáž DMK 507 - 520

1. Přerušit zásobování plynem.
2. U dvojice materiálů hliník-hliník: před utěsněním nastříkat vnitřní a vnější závit vhodným kluzným prostředkem.
3. Utěsnit. Dbát směru průtoku na krytu (šipka)
4. Připojení servopohonu: dbát návodu příslušného výrobce! Zkontrolovat polohu klapky.
5. Provést elektrické připojení, dodržovat návod příslušného výrobce!
6. Po ukončení prací provést kontrolu těsnosti a funkční zkoušku.

Montaż DMK 507 - 520

1. Odciąć doprowadzanie gazu.
2. W przypadku **połączenia materiałów aluminium-aluminium**: w celu uszczelnienia gwinty wewnętrzne i zewnętrzne przesmarować przez natryśnięcie odpowiednim środkiem smarowym.
3. Uszczelnienie
Przestrzegać kierunku przepływu wskazanego na korpusie (strzałka).
4. Podłączenie silownika: **Należy przestrzegać wskazówek producenta!**
Skontrolować położenie kłapy.
5. Założyć połączenia elektryczne. **Należy przestrzegać wskazówek producenta!**
6. Po zakończeniu prac przeprowadzić kontrolę szczelności i działania.

DMK 507 - 520 Montajı

1. Gaz akışını kesin.
2. Alüminyum-Alüminyum malzeme eşleşmesinde: Sızdırmazlık işleminden önce iç ve dış vida dişine kayıcı malzeme sürün.
3. Sızdırmazlık işlemini gerçekleştirin.
Gövde üzerindeki akış yönüne dikkat edin (Ok)
4. Servo motorunun bağlanması: İlgili imalatçı firmanın talimatlarına dikkat edin! **Klape pozisyonunu kontrol edin.**
5. Elektrik bağlantısını gerçekleştirin.
İlgili imalatçı firmanın talimatlarına dikkat edin!
6. Çalışmalar sonunda sızdırmazlık ve fonksiyon kontrolü yapın.

⚠ При монтаже следить, чтобы детали не вибрировали!

⚠ Dbát na montáž bez vibrací!

⚠ Zapewnić zabudowę gwarantującą wyeliminowanie drgań!

⚠ Montajın titreşimsiz şekilde yapılmasına dikkat edin!

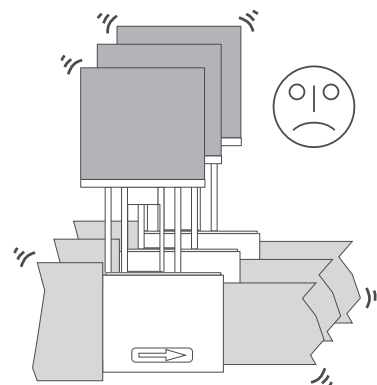
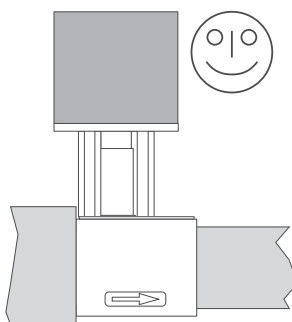

Запасные части/Оснастка
Náhradní díly / příslušenství
Części zamienne/osprzęt
Yedek parçalar / Aksesuar

Заказной №
Objednávací číslo
Nr zamów.
Sipariş Numarası

Стандартный сервопривод
Standardní servopohon
Silownik standardowy
Standart servo motor
DMA 30 P 230/03 0

238 811

Стандартный сервопривод
Standardní servopohon
Silownik standardowy
Standart servo motor
DMA 40 P 230/02 3

226 240

Стандартный сервопривод
Standardní servopohon
Silownik standardowy
Standart servo motor
DMA 40 P 230/02 4

238 811

Комплект потенциометра для дооснастки
Potenciometr – sada příslušenství
Zestaw dodatkowy - potencjometr
Potansiyometre yeni donanim seti

240 498

Диаграмма расхода 1

DMK 507 - DMK 520

V_{\min} положение клапана 0°

Клапан закрыт

Průtokový diagram 1

DMK 507 - DMK 520

V_{\min} poloha klapky 0°

Klapka zavřená

Charakterystyki przepływu 1

DMK 507 - DMK 520

położenie kłapy V_{\min} 0°

kłapa zamknięta

Akış diyagramı 1

DMK 507 - DMK 520

V_{\min} Klapa pozisyonu 0°

Klapa kapalı



Диаграмма расхода 1

DMK 510

Положение клапана V_{\max} 90°

Клапан открыт

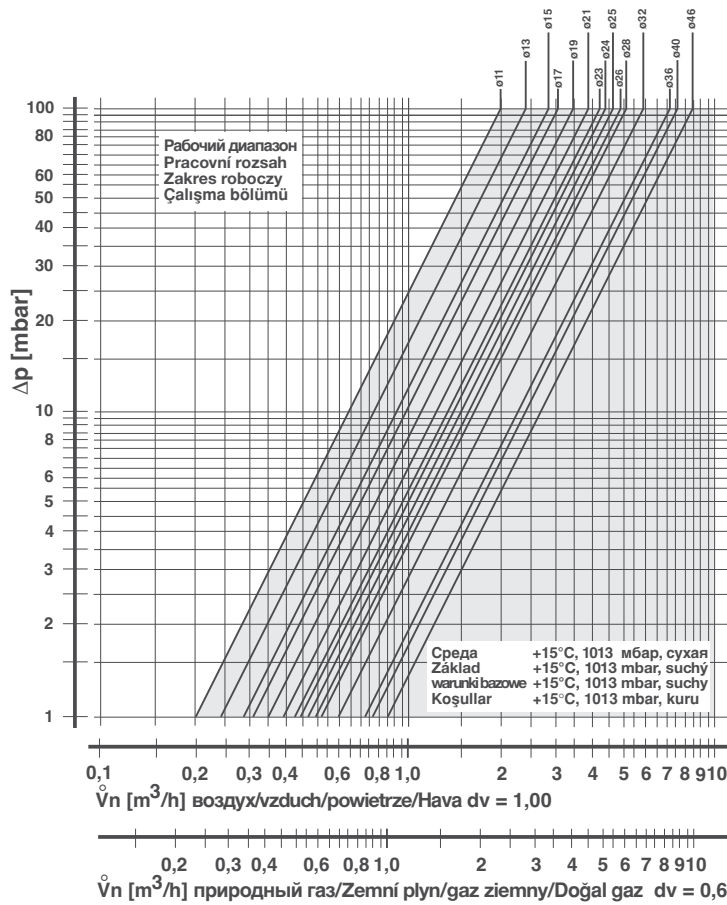
Průtokový diagram 1

DMK 510

Poloha klapky V_{\max} 90°

Klapka otevřená

Charakterystyki przepływu 1

DMK 510

Położenie kłapy V_{\max} 90°

kłapa otwarta

Akış diyagramı 1

DMK 510

Klapa pozisyonu V_{\max} 90°

Klapa açık



Диаграмма расхода 2
DMK 507, DMK 515
Положение клапана V_{\max} 90°
Клапан открыт

Průtokový diagram 2
DMK 507, DMK 515
Poloha klapky V_{\max} 90°
Klapka otevřená

Charakterystyki przepływu 2
DMK 507, DMK 515
położenie kłapy V_{\max} 90°
klapa otwarta

Akış diyagramı 2
DMK 507 - DMK 515
Klape pozisyonu V_{\max} 90°
Klape açık

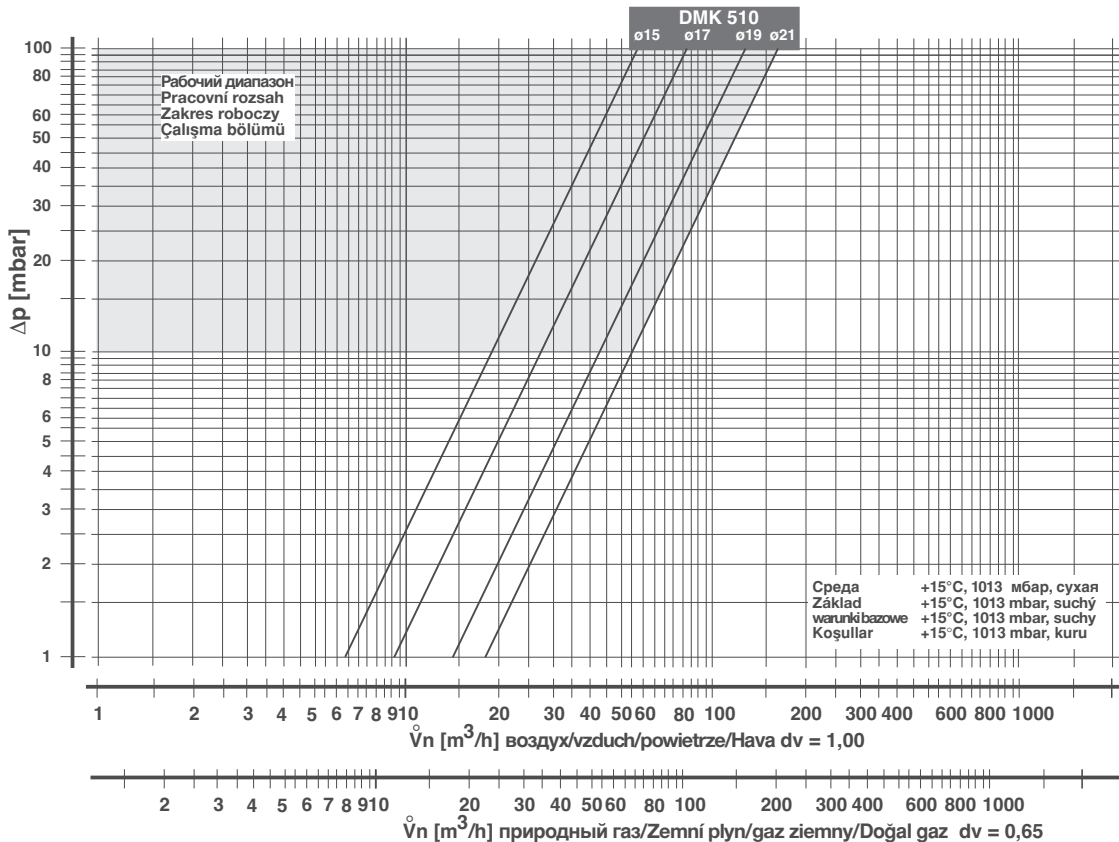

Диаграмма расхода 3
DMK 512, DMK 520
Положение клапана V_{\max} 90°
Клапан открыт

Průtokový diagram 3
DMK 512, DMK 520
Poloha klapky V_{\max} 90°
Klapka otevřená

Charakterystyki przepływu 3
DMK 512, DMK 520
położenie kłapy V_{\max} 90°
klapa otwarta

Akış diyagramı 3
DMK 512 - DMK 520
Klape pozisyonu V_{\max} 90°
Klape açık

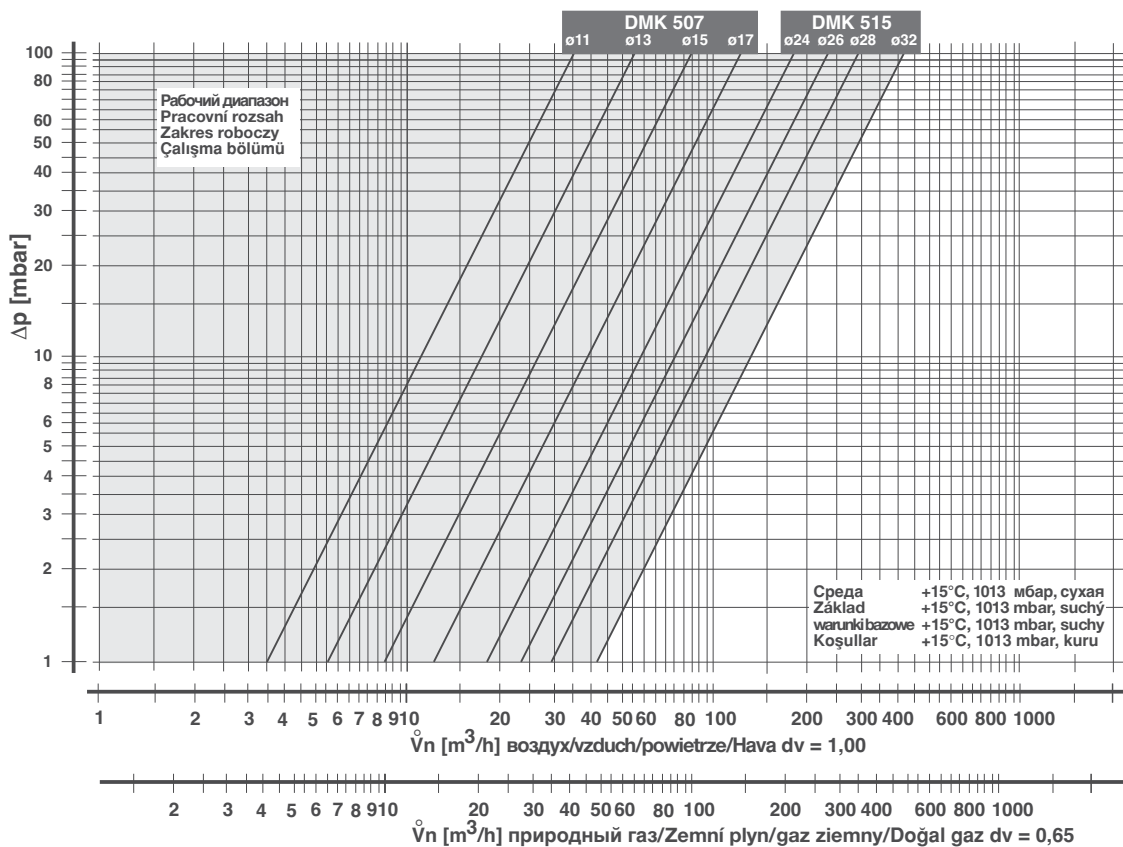
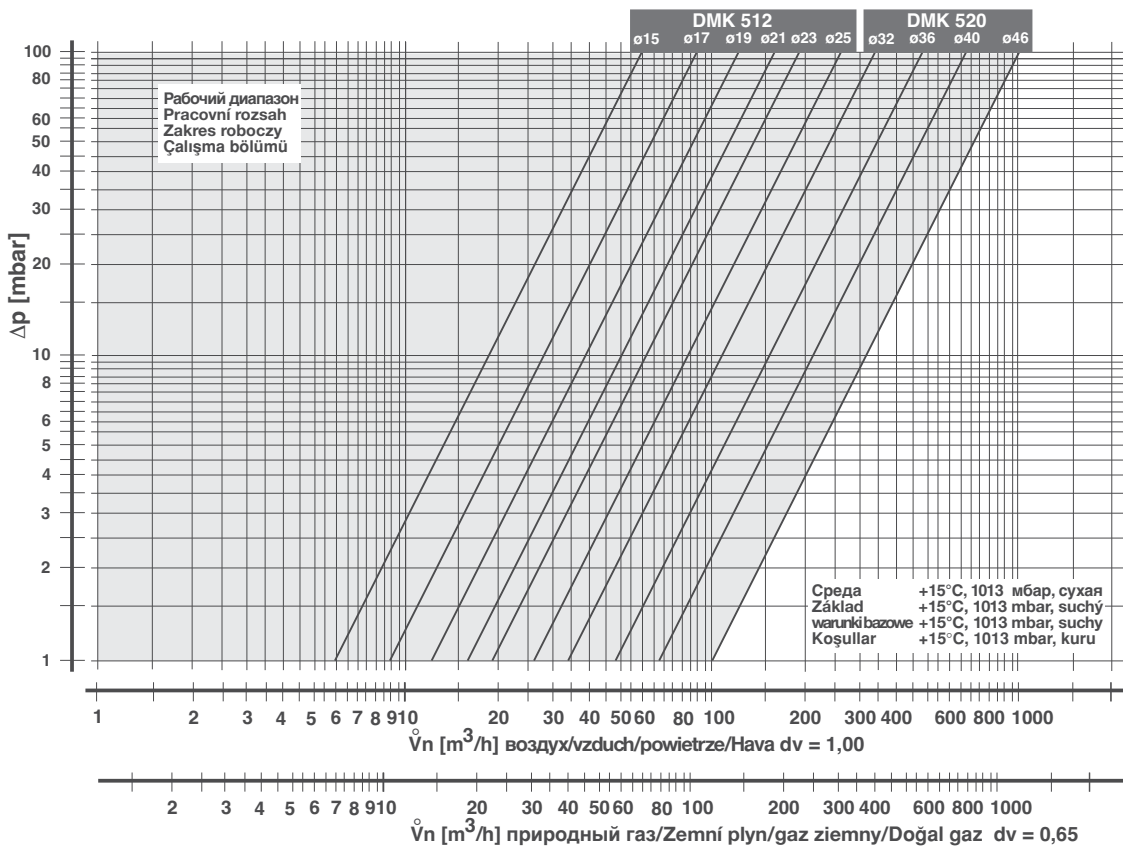



Проводить работы на DMK разрешается только квалифицированному персоналу.

Práce na DMK smějí být prováděny pouze odborným personálem.

Prace w obrębie DMK mogą być wykonywane wyłącznie przez fachowców.

DMK ünitesinde yapılması gereken işlemler sadece yetkili servis elemanları tarafından yapılmalıdır.

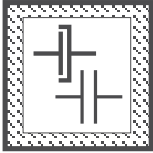

Предохраняйте поверхности фланцев от повреждений. Винты вкручивайте крестообразно. Производите сборку, не создавая внутренних напряжений.

Chránit přírubové plochy. Šrouby přitahovat křížem. Dbát na montáž bez mechanického prnutí.

Chronić powierzchnie kołnierzy. Śruby dokręcać na krzyż. Zapewnić montaż bez naprężeń mechanicznych!

Flanş yüzeylerini koruyunuz. Civataları karşılıklı (çapraz) olarak sıkınız. Montaj esnasında mekanik gerilme olmamasına dikkat ediniz.

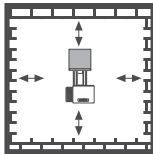

Не допускается прямой контакт между DMK и кирпичными, бетонными стенами, полом.

Přímý kontakt mezi DMK z tvrdnocím zdivem, betonovými stěnami, podlahou není přípustný.

Bezpośredni kontakt DMK z murami, ścianami betonowymi i podłożem jest niedopuszczalny.

DMK ile sertleşmiş (kurumuş) duvar, beton duvarlar ve zemin arasında doğrudan temas olması yasaktır.

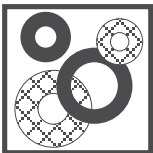

После проведения разборки или изменения конструкции уплотнители необходимо заменять новыми.

Po demontáži/přestavbě dílů používat zásadně nová těsnění.

Po demontażu części i dokonaniu zmian montażowych należy z zasady wykorzystać nowe uszczelki.

Parça değiştirirken / söküp takarken genel olarak yeni contalar kullanınız.

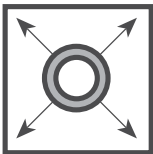

При проведении проверки трубопровода на герметичность шаровой кран перед арматурой следует закрутить.

Zkouška těsnosti potrubí: kulový kohout před armaturami zavřít.

Kontrola szczelności rurociągu: zamknąć zawór kulowy leżący przed armaturą.

DMK ünitesindeki çalışmalardan sonra: Sızdırmazlık ve fonksiyon kontrolü yapınız.



После завершения работ на DMK провести проверку на герметичность и правильность функционирования.

Po ukončení prací na DMK: provést zkoušku těsnosti a funkční zkoušku.

Po zakończeniu prac w obrębie DMK należy przeprowadzić kontrolę szczelności i działania.

Gaz basıncı veya elektrik gerilimi mevcutta katliyen sistemde herhangi bir çalışma (bakım / onarım / değiştirme vs.) yapmayınız. Açık ateş bulundurmayınız. Kanuni yönetmeliklere uyunuz.

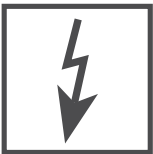

Запрещается проведение работ, если узел находится под газовым давлением или напряжением. Избегайте открытого огня. Соблюдайте инструкции государственных ведомств.

Nikdy neprovádět práce tehdy, když je zařízení pod tlakem plynu nebo pod napětím. Nepřibližovat se s otevřeným ohněm. Dodržovat místní předpisy.

Nigdy nie podejmować czynności roboczych przy utrzymaniu ciśnienia gazu lub przy doprowadzeniu napięcia. Unikać otwartych źródeł ognia. Przestrzegać przepisów bhp.

In nessun caso si debbono effettuare lavori in presenza di pressione gas o di tensione elettrica. Evitare i fuochi aperti e osservare le prescrizioni di sicurezza locali.



При несоблюдении указаний может быть нанесен физический или материальный ущерб.

Při nedodržování pokynů jsou možné následné škody na zdraví nebo věčné škody.

Nie przestrzeganie wskazówek postępowania może być przyczyną szkód osobowych i rzeczowych.

Verilen bilgi ve talimatlara uyulmazsa, can ve mal kaybı veya hasar söz konusudur.

Фирма сохраняет за собой право на изменения, проводимые в процессе технического совершенствования. / Změny, které slouží technickému pokroku, vyhrazeny. / Zmiany podyktowane potrzebami postępu technicznego zastrzeżone. / Teknik gelişme ve geliştirme açısından yararlı olabilecek değişiklikler yapma hakkı saklıdır.

Администрация и производство
Administração e provoz
Adres zarządu i zakładu
idare ve işletme

Karl Dungs GmbH & Co.
Siemensstr. 6 - 10
D-73660 Urbach, Germany
Telefon +49 (0)7181-804-0
Telefax +49(0)7181-804-166

Почтовый адрес
Korespondenční adresa
Adres korespondencyjny
Yazışma adresi

Karl Dungs GmbH & Co.
Postfach 12 29
D-73602 Schorndorf
e-mail info@dungs.com
Internet. www.dungs.com