

Регулятор давления сжиженного газа тип EN 61



Регулятор низкого давления с постоянно установленным выходным давлением для применения на баллонах с сжиженным газом, выборочно с ПСК



Регулятор давления поддерживает заданное давление в 30, 37, или 50 мбар независимо от колебаний входного давления (давления в баллоне) и изменений расхода и температуры внутри установленных границ.



Регулятор давления с ПСК: Для предотвращения недопустимо высокого выходного давления и защиты потребляющего аппарата сжиженный газ может выходить через встроенный сбросной клапан избыточного давления „ПСК“ с ограничением расхода. Применение этого регулятора давления в пределах закрытых помещений не допустимо. Данные регуляторы предназначены для применения в промышленности и коммунальном хозяйстве. Не применять в бытовых целях.



- 1 Подключение вход
- 2 Подключение выход
- 4 Вентиляционная пробка

Тип EN 61

Для эксплуатации по назначению и сохранения гарантии необходимо следовать данной инструкции по монтажу и обслуживанию и передать её пользователю.

Опция: исполнение с манометром: регулятор давления опционально может быть поставлен с манометром для индикации выходного давления и контроля герметичности.

РАБОЧИЕ СРЕДЫ	LPG (газообразный)	Сжиженный газ пропан/бутан согласно DIN 51622 / DIN EN 589
----------------------	------------------------------	--

МОНТАЖ

Перед монтажом необходимо проверить регулятор давления на транспортные повреждения. Условием для безупречной работы регулятора давления является профессиональный монтаж при соблюдении действующих технических правил расчёт, монтажа и эксплуатации всей установки.

- Монтаж проводить исключительно гаечным ключом соответственного размера. Постоянно придерживать за присоединительные штутцеры в обратном направлении. Только при наличии литых штутцеров придерживать за корпус регулятора давления в обратном направлении.
- Перед монтажом произвести визуальный контроль на возможные металлические стружки или другие остатки в местах соединений. Удалить их, например, выдуванием.
- Соблюдать направление монтажа! Направление потока обозначено на регуляторе давления стрелкой.
- Уплотнения должны быть чистыми и без повреждений!
- Барашковая гайка и гайка с накаткой затягиваются только вручную. Не использовать инструменты.

ОБОЗНАЧЕНИЕ



Система обеспечения качества в соответствии с директивами 97/23/EG приложение III, Modul D

Согласно сертификату №. DGR-0036-QS-104-01

CE 0085 BM 0270 для типа EN 61

EG-свидетельство проверки образца

ПРИСОЕДИНЕНИЯ: согласно DIN EN 12864

ПРИСОЕДИНЕНИЕ ВХОД Ⓢ к газовому баллону под давлением LH = ЛЕВАЯ РЕЗЬБА!

Боковые штуцеры на клапане баллона	Присоединение вход регулятора давления соединить с боковыми штуцерами		Разъяснения
Вес до 14 кг 	G.12 (KLF) 	G.19 (комбини рованное -А- мягкое) 	1 – уплотнение в клапане баллона 2 – накидная гайка: барашковая или с накаткой 3 – уплотнение в регуляторе давления (Al-алюминий, PA-полиамид, oder NBR-каучук) 4 – накидная гайка: шестигранная 5 – мягкое уплотнение на регуляторе давления резьба W 21,8x1,814-LH
Вес до 33 кг 	G.4 (GF) 	G.5 (комбини рованное -А) 	
Для баллонов с бутаном для кемпинга 	(GAZ) 	G.3 	1 – уплотнение в клапане баллона 3 – уплотнение на регуляторе давления (NBR-каучук) 7 – устройство с обратным клапаном резьба M 16x1,5-RH
		G.8 (Kombi - Shell) 	3 – уплотнение на регуляторе давления (NBR-каучук) 4 – накидная гайка: шестигранная резьба W 21,8x1,814-LH
		G.2 (Shell) 	2 – накидная гайка: барашковая или с накаткой 3 – уплотнение на регуляторе давления (NBR-каучук) резьба W 21,8x1,814-LH
		(Esso / Shell) 	3 – уплотнение на регуляторе давления (NBR-каучук) 4 – накидная гайка: шестигранная резьба W 21,8x1,814-LH + резьба M 22x2 LH
	Итальянское присоединение	G.1 	3 – уплотнение на регуляторе давления (NBR-каучук) 4 – накидная гайка: шестигранная резьба W 20x1,814-LH

ПРИСОЕДИНЕНИЕ ВЫХОД ②

LN = левая резьба!

Присоединение регулятор давления	Присоединение трубопровод или шланг	Разъяснения	
H.4 		резьба G 1/4-LH 45 ° внутренний конус	
H.5		резьба G 1/2 -LH 45 ° внутренний конус	
H.6		резьба G 3/8-LH 45 ° внутренний конус	
H.50 		Шланг согласно DIN 4815-1 с диаметром	8 мм
H.52			13 мм
H.51 		Шланг по DIN 4815-1 С диаметром	10 мм

ПРИСОЕДИНЕНИЕ двухстороннее ① + ②

LN = левая резьба!

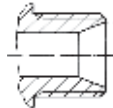
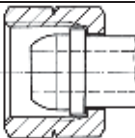
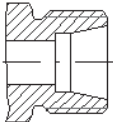
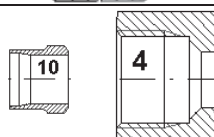
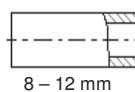
Присоединение регулятор давления	Присоединение трубопровод или шланг	Разъяснения	
H.4 		Резьба G 1/4-LH 45 ° внутренний конус	
G.15 H.15 			4 – накидная гайка: шестигранная 10 – зажимное кольцо 24 °резьбовое сое динение с зажимными кольцами согласно EN ISO 8434-1 конструкционный ряд L

Монтаж по инструкции по монтажу GOK для резьбовых соединений с зажимными кольцами согласно DIN EN ISO 8434-1 следуя нормам DIN 3859-2. Запросить при необходимости!

После затяжки накидной гайки регулятор давления нельзя перекручивать. Перекручивание может привести к негерметичности соединений. Демонтаж и/или подтягивание резьбовых соединений или деталей резьбовых соединений допускаются только, если давление полностью отсутствует !

КОНТРОЛЬ ГЕРМЕТИЧНОСТИ

Установка, работающая на сжиженном газе, перед первым вводом в эксплуатацию и после длительного неиспользования должна быть проверена на герметичность. Для этого закрыть всю запорную арматуру потребляющего аппарата и открыть клапан баллона. Затем проверить все места соединений на герметичность при помощи аэрозоля для поиска утечек или другого предназначенного для этих целей пенообразующего средства.

Регулятор давления в исполнении с манометром ③ (опционально):

Открыть клапан баллона. Красную стрелку, поворачивая её, установить на чёрной стрелке (индикация давления в баллоне) для фиксации мгновенного давления в баллоне. Закрыть клапан баллона. Время ожидания: 2 минуты для выравнивания температуры. При необходимости отрегулировать красную стрелку. Время проверки: 10 минут. Показываемое давление газа не должно падать во время проверки. Если давление падает, то вся установка, работающая на сжиженном газе, должна быть проверена на герметичность.

Указание для манометров без красной стрелки: Установку стрелки маркировать вручную.

КОНТРОЛЬ ГЕРМЕТИЧНОСТИ считается выполненным только с результатом „герметично“ .

Не применять для контроля герметичности открытого пламени.

ВВОД В ЭКСПЛУАТАЦИЮ

Регулятор давления сразу после монтажа и проведённого контроля герметичности готов к эксплуатации. Ввод в эксплуатацию производится путём медленного открывания клапана баллона при закрытой запорной арматуре потребляющего аппарата. Само потребляющее устройство может быть теперь введено в эксплуатацию согласно прилагаемой инструкции.

ПРОВЕРКА ФУНКЦИЙ

- Измерение выходного давления на выходящего регулятора давления во время эксплуатации:
 - **30 мбар:** 27-35 мбар. (потеря давления до потребляющего аппарата 2 мбар)
 - **37 мбар:** 27-45 мбар (потеря давления до потребляющего аппарата 2 мбар)
 - **50 мбар:** 47,5-57,5 мбар (потеря давления до потребляющего аппарата 5 мбар)
- видимая неполадка потребляющего устройства: **неправильная картина пламени**

ОБСЛУЖИВАНИЕ



Сжиженный газ – легко воспламеняемый горючий газ! Соблюдать соответственные законы, предписания и технические правила!
Рекомендуется проводить во время эксплуатации установки, работающей на сжиженном газе, через определённые промежутки времени **КОНТРОЛЬ ГЕРМЕТИЧНОСТИ** и **ПРОВЕРКУ ФУНКЦИЙ** регулятора давления

Вентиляционная заглушка  должна плотно сидеть в отверстии на крышке регулятора давления. Вентиляционная пробка или вентиляционное отверстие не должны быть закрыты. При появлении запаха газа, негерметичности, утечки газа через **ПСК** и неполадках в потребляющем аппарате произвести срочный **ВЫВОД ИЗ ЭКСПЛУАТАЦИИ!** Обратиться к специализированному предприятию. Не передвигать газовый баллон во время эксплуатации! При закручивании и раскручивании соединений клапан баллона – регулятор давления пользоваться только накидной гайкой.

ВЫВОД ИЗ ЭКСПЛУАТАЦИИ

Закрыть клапан баллона и запорную арматуру потребляющего аппарата. При не использовании установки, работающей на сжиженном газе, все клапаны должны быть закрыты.

РЕМОНТ

Если меры, описанные в гл. **ВВОД В ЭКСПЛУАТАЦИЮ** и **ОБСЛУЖИВАНИЕ** не приводят к надлежащему повторному вводу в эксплуатацию и нет ошибки в монтаже, то регулятор давления должен быть отправлен для перепроверки к продавцу. Несанкционированные действия приводят к утрате разрешения на применение, а также гарантии.

ТЕХНИЧЕСКИЕ ДАННЫЕ

Ступень давления	PS 16
Входное давление p	0,3 - 7,5 bar, 0,3 - 16 bar bzw. 1 - 16 bar
Номинальное выходное давление p_a	30 мбар, 37 мбар, 50 мбар
Гарантированный расход M_g	0,8, 1,0, 1,2 или 1,5 кг/час
Диапазон рабочих температур:	-30 до +60 °C
Давление срабатывания ПСК	135 мбар ±15мбар
Материал корпуса:	сплав цинка
Материал входного штуцера:	латунь
Материал мембрана/уплотнение:	каучук

Прочие технические данные и отклонения выходных давлений см. типовую табличку регулятора давления.

Производитель оставляет за собой право на изменение инструкции по монтажу и эксплуатации.

Срок службы

При обычных условиях эксплуатации рекомендуется для того, чтобы обеспечить правильное функционирование установки, менять данную арматуру после истечения 10 лет с даты изготовления.

Гарантийный срок

12 месяцев с даты изготовления

Рекламация

Вопросы к продукту, оказания помощи при неполадках установки или неисправностях самого продукта выясняются через продавца, у которого был приобретён продукт.



Дата изготовления: _____ (писать с типовой таблички)

Контроль качества

**GOK Regler- und Armaturen-Gesellschaft mbH & Co. KG**

Oberbreiter Straße 2-16, D-97 340 Marktbreit ☎ +49 9332 404-0 Fax +49 9332 404-43

E-Mail: info@gok-online.de Internet: www.gok-online.de