

Bild 1 / Fig. 1



Bild 2 / Fig. 2



Bild 3 / Fig. 3

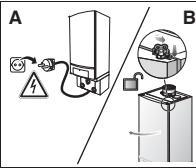

Bild 4 / Fig. 4

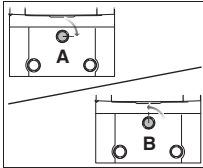

Bild 5 / Fig. 5

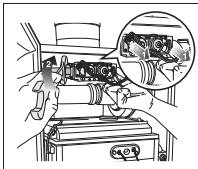

Bild 6 / Fig. 6

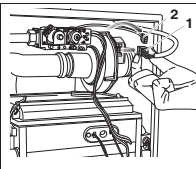

Bild 7 / Fig. 7

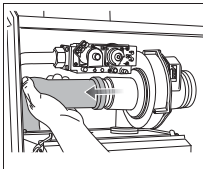

Bild 8 / Fig. 8

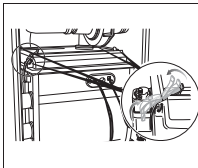

Bild 9 / Fig. 9

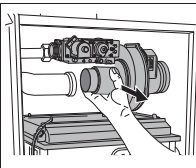

Bild 10 / Fig. 10

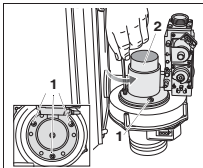

Bild 11 / Fig. 11

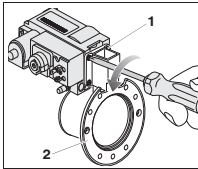

Bild 12 / Fig. 12

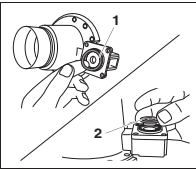

Bild 13 / Fig. 13

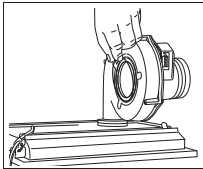

Bild 14 / Fig. 14

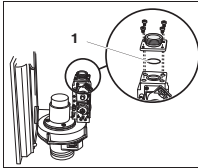

Bild 15 / Fig. 15

## Montageanleitung Austausch der Gasarmatur Logamax plus GB162-80/100

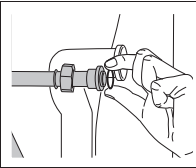
### Lieferumfang (Bild 1)

- |                                     |   |
|-------------------------------------|---|
| Pos. 1 1 x Gasarmatur               | Pos. 5 1 x Flachdichtung Gasarmatur     |
| Pos. 2 1 x O-Ring Gasdüse           | Pos. 6 3 x Schrauben Venturi-Gebläse    |
| Pos. 3 1 x O-Ring Gebälse           | Pos. 7 4 x Schrauben Venturi-Gasarmatur |
| Pos. 4 1 x Flachdichtung Gasleitung | Pos. 8 1 x Montageanleitung             |

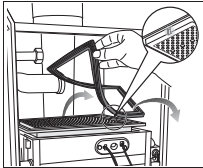
### Montage

#### LEBENSGEFAHR

durch Explosion entzündlicher Gase.

- Führen Sie Arbeiten an gasführenden Bauteilen nur dann aus, wenn Sie für diese Arbeiten eine Konzession besitzen.

- Heizungsanlage stromlos schalten (Bild 2, Pos. A).
- Gashahn schließen. Hierzu Gashahn eindrücken und ¼ Umdrehung nach rechts drehen (Bild 3, Pos. A).
- Verschluss der Kesselstür mit dem Entlüftungsschlüssel ¼ Umdrehung lösen (Bild 2, Pos. B, Lupe).
- Verschluss nach unten drücken (Bild 2, Pos. B) und Kesselstür öffnen.
- Netzversorgungsstecker an der Gasarmatur (Bild 4, Pos. 1) abziehen und Überwurfmutter an der Gasleitung (Bild 4, Pos. 2) lösen.
- Stecker des Tachokabels (Bild 5, Pos. 1) am Gebläse abziehen. Hierzu die Verriegelung am Stecker durch Drücken lösen.
- Luftansaugrohr vom Venturi abziehen (Bild 6).
- Die 4 Schnappverschlüsse an der Brennerabdeckung öffnen (Bild 7).
- Brennerabdeckung mit Gas-/Luftreinheit abnehmen (Bild 8).
- 3 Schrauben (Bild 9, Pos. 1) lösen und Gasarmatur mit Venturi (Bild 9, Pos. 2) vom Gebläse abnehmen.
- 4 Schrauben (Bild 10, Pos. 1) lösen und Gasarmatur vom Venturi (Bild 10, Pos. 2) abnehmen.
- O-Ring (Bild 11, Pos. 1) herausnehmen.
- Gasdüse (Bild 11, Pos. 2) herausnehmen.
- Neuen O-Ring (Bild 1, Pos. 2) am Venturi einsetzen (Bild 11).
- Gasdüse (Bild 11, Pos. 2) am Venturi einsetzen.
- Venturi in umgekehrter Reihenfolge wieder an der neuen Gasarmatur montieren.
- Neuen O-Ring (Bild 1, Pos. 3) am Gebläse einsetzen (Bild 12).
- Venturi inklusive neuer Gasarmatur in umgekehrter Reihenfolge wieder am Gebläse montieren.
- Gasflansch der alte Gasarmatur lösen (Bild 13).
- Neue Flachdichtung Gasarmatur (Bild 1, Pos. 5) montieren (Bild 13, Pos. 1).
- Gasflansch zu der neuen Gasarmatur montieren (Bild 13).
- Flachdichtung von der Gasleitung entfernen und neue Dichtung (Bild 1, Pos. 4) einsetzen (Bild 14).
- Alles in umgekehrter Reihenfolge wieder montieren. Achten Sie bei der Rückmontage des Brenners darauf, dass die Einkerbung sich an der rechten Seite befindet (Bild 15, Lupe).
- Gashahn öffnen. Hierzu Gashahn eindrücken und ¼ Umdrehung nach links drehen (Bild 3, Pos. B).
- Gas-/Luftverhältnis gemäß der Montage- und Wartungsanleitung des Heizkessels einstellen.
- Inbetriebnahmearbeiten gemäß der Montage- und Wartungsanleitung des Logamax plus GB162-80/100 durchführen und dortiges Inbetriebnahmeprotokoll neu ausfüllen.

#### KESSLSCHADEN

durch falsch eingestellte Gasarmatur.

- Achten Sie darauf, dass das Gas-/Luftverhältnis nach dem Austausch der Gasarmatur erneut eingestellt wird. Siehe dazu die Montage- und Wartungsanleitung des Heizkessels.

#### BRENNERSCHADEN

durch falsches Einstellen des Gas-/Luftverhältnisses möglich!

- Gas-/Luftverhältnis **ausschließlich** in Teillast (Kleinlast) einstellen!
- Gas-/Luftverhältnis **nur** auf Basis des Gas-/Luftdruckunterschiedes und niemals auf Basis der gemessene Abgaswerte, wie CO/CO<sub>2</sub>/NO<sub>x</sub>, einstellen!

#### LEBENSGEFAHR

durch Explosion entzündlicher Gase.

- Achten Sie darauf, dass die Dichtheitskontrolle nach dem Austausch der Gasarmatur durchgeführt wird. Siehe hierzu die Montage- und Wartungsanleitung des Heizkessels.

- Kesselstür schließen und Schloss mit dem Entlüftungsschlüssel mit ¼ Umdrehung nach rechts verschließen.

Änderungen aufgrund technischer Verbesserungen vorbehalten!

## Assembly instructions for Logamax plus GB162-80/100 gas valve replacement

### Items supplied with unit (fig. 1)

- |                                    |                                      |
|------------------------------------|--------------------------------------|
| Item 1 1 x Gas valve               | Item 5 3 x Venturi fan unit screws   |
| Item 2 1 x Gas injector O-ring     | Item 6 4 x Venturi gas valve screws  |
| Item 3 1 x Fan unit O-ring         | Item 7 1 x Installation instructions |
| Item 4 1 x Flat seal for gas valve |                                      |

### Installation

#### DANGER OF FATAL ACCIDENT

from explosive gas.

- No naked flames.
- Only carry out work on gas pipework if you are a competent engineer (e.g. Gas Safe registered).

- Disconnect the heating system from the power supply (fig. 2, item A).
- Close the gas isolating valve by pushing on the gas isolating valve and turning it ¼ rotation in a clockwise direction (fig. 3, item A).
- Turn the vent key through ¼ rotation to undo the boiler door lock (fig. 2, item B, magnification).
- Push the fastener down (fig. 2, item B) and open the boiler door.
- Pull the mains connection (fig. 4, item 1) and undo the gas valve screw connection (fig. 4, item 2) from the gas pipe.
- Pull the mains plug (fig. 5, item 1) from the fan unit.
- Pull the tachometer cable plug (fig. 5, item 2) from the fan unit while pushing on the plug lock facility to loosen it.
- Pull the air suction tube from the Venturi (fig. 6).
- Open the 4 quick clip fastenings on the burner cover (fig. 7).
- Remove the burner cover with the gas air unit (fig. 8).
- Undo the 3 screws (fig. 9, item 1) and remove the gas valve with the Venturi (fig. 9, item 2) from the fan unit.
- Undo the 4 screws (fig. 10, item 1) and remove the gas valve from the Venturi (fig. 10, item 2).
- Remove the O-ring (fig. 11, item 1).
- Remove the gas injector (fig. 11, item 2).
- Install a new O-ring (fig. 1, item 2) on the Venturi (fig. 11).
- Install the gas injector (fig. 11, item 2) on the Venturi.
- Install the Venturi on the new gas valve, following the above procedure in reverse order.
- Install a new O-ring (fig. 1, item 3) on the fan unit (fig. 12).
- Install the Venturi including the new gas valve on the fan unit, following the above procedure in reverse order.
- Remove the gas flange from the old gas valve (fig. 13).
- Install a new flat seal (fig. 1, item 5) on the gas valve (fig. 13, item 1).
- Install the gas flange on the new gas valve (fig. 13).
- Remove the flat seal from the gas tube (fig. 14) and install a new seal (fig. 1, item 4).
- Refit all parts in reverse order. When re-installing the burner plate make sure that the notch is on the right-hand side (fig. 15, magnification).
- Open the gas isolating valve by pushing on it and turning it ¼ rotation in an anticlockwise direction (fig. 3, item B).
- Adjust the gas/air ratio as described in the Installation and servicing instructions of the boiler assembly.
- Carry out the start-up activities in accordance with the Logamax plus GB162-80/100 Installation and servicing instructions and fill out the start-up report (contained in the Installation and servicing instructions) again.

#### DAMAGE TO THE BOILER

if the gas valve is set incorrectly.

- Make sure you adjust the gas/air ratio again after replacing the gas valve. See the Installation and servicing instructions of the boiler assembly.

#### DAMAGE TO THE BURNER

by incorrect adjustment of the gas-/air ratio.

- Adjust gas-/air ratio **ONLY** only with part load! That is mandatory.
- Adjust gas-/air ratio **ONLY** based on the gas/air pressure differential and never based on measured flue gas values such as CO/CO<sub>2</sub>/NO<sub>x</sub>! That is also mandatory.

#### DANGER OF FATAL ACCIDENT

from explosive gas.

- No naked flames.
- Do not forget to carry out the tightness test after replacing the gas valve. See the Installation and servicing instructions of the boiler assembly.

- Close the boiler door and lock the fastener by turning the vent screw through ¼ rotation in a clockwise direction.

We reserve the right to make technical modifications.

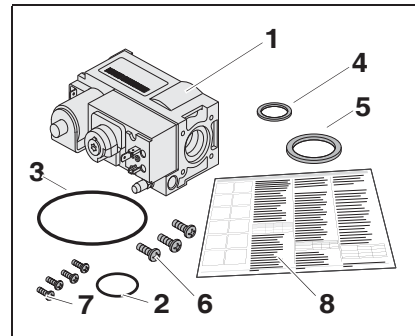

Afb. 1 / Fig. 1

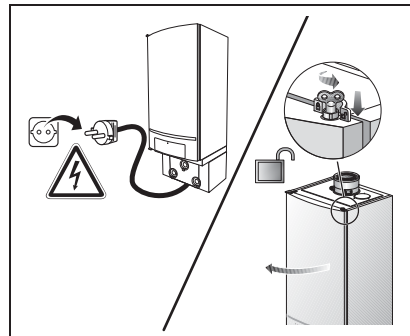

Afb. 2 / Fig. 2

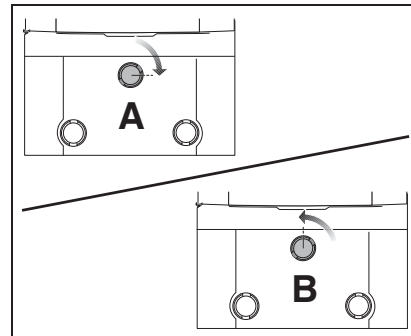

Afb. 3 / Fig. 3

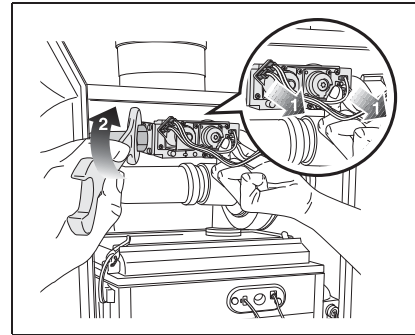

Afb. 4 / Fig. 4

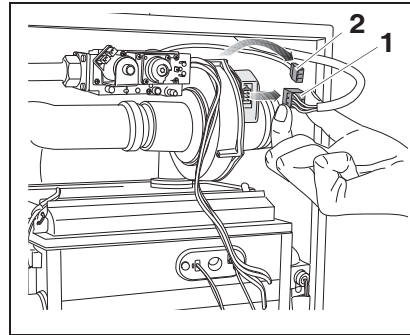

Afb. 5 / Fig. 5

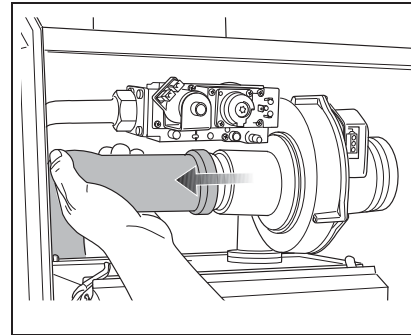

Afb. 6 / Fig. 6

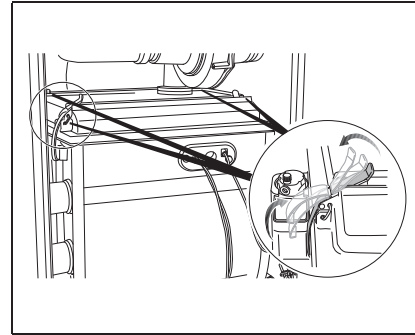

Afb. 7 / Fig. 7

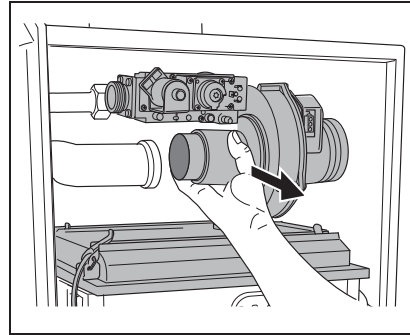

Afb. 8 / Fig. 8

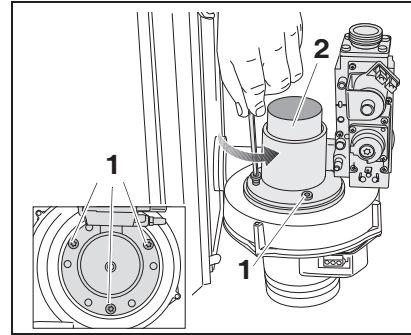

Afb. 9 / Fig. 9

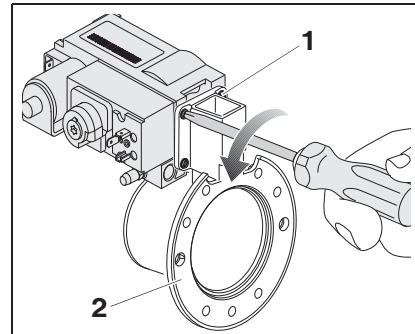

Afb. 10 / Fig. 10

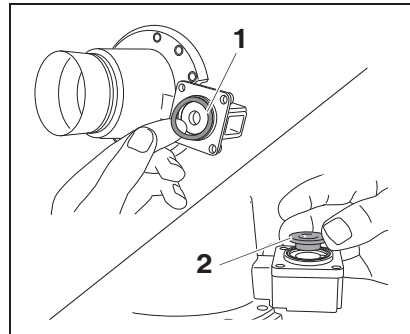

Afb. 11 / Fig. 11

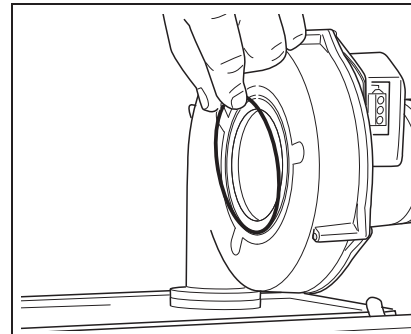

Afb. 12 / Fig. 12

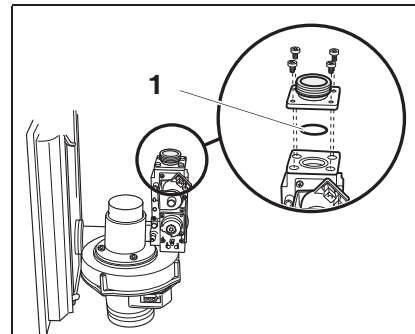

Afb. 13 / Fig. 13

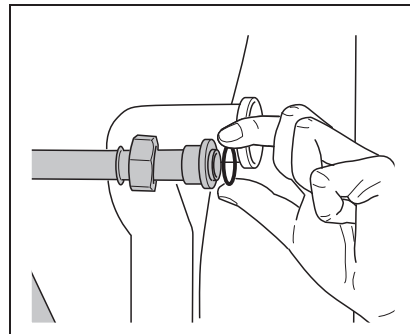

Afb. 14 / Fig. 14

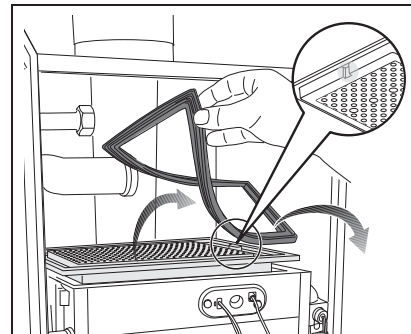

Afb. 15 / Fig. 15

## Montagevoorschrift voor de vervanging van het gasblok bij de Logamax plus GB162-80/100

### Leveringsomvang (afb. 1)

- |                                   |  |
|-----------------------------------|--|
| Pos. 1 1x Gasblok                 | Pos. 5 3x Schroeven Venturi-ventilator |
| Pos. 2 1x O-ring gasinspuitter    | Pos. 6 4x Schroeven Venturi-gasblok    |
| Pos. 3 1x O-ring ventilator       | Pos. 7 1x Montagevoorschrift           |
| Pos. 4 1x Vlakke dichting gasblok |  |

### Montage



#### LEVENSGEVAAR

door explosie van brandbare gassen.

- Voer werkzaamheden aan gasgeleidende componenten alleen dan uit wanneer u in bezit bent van de voor deze werkzaamheden vereiste vergunning.

- Schakel de cv-installatie stroomloos (afb. 2, pos. A).
- Sluit de gaskraan. Druk de gaskraan hiervoor in en draai deze ¼ omwenteling naar rechts (afb. 3, pos. A).
- Draai de sluiting van de deur van de cv-ketel door middel van een ontluingsleutel ¼ omwenteling naar links (afb. 2, pos. B, loep).
- Druk de sluiting naar beneden (afb. 2, pos. B) en open de deur van de cv-ketel.
- Verwijder de stekker van de netvoeding van het gasblok (afb. 4, pos. 1) en draai de schroefverbinding (afb. 4, pos. 2) op het gasblok los.
- Verwijder de stekker van de netvoeding (afb. 5, pos. 1) van de ventilator.
- Verwijder de tachokabel (afb. 5, pos. 2) van de ventilator. Haal hiervoor de vergrendeling op de stekker los door erop te drukken.
- Verwijder de luchtaanzuigbuis van de Venturi (afb. 6).
- Open de 4 snelsluitingen op de branderkap (afb. 7).
- Verwijder de branderkap met gas/luchteenheid (afb. 8).
- Draai 3 schroeven (afb. 9, pos. 1) los en verwijder het gasblok met Venturi (afb. 9, pos. 2) van de ventilator.
- Draai 4 schroeven (afb. 10, pos. 1) los en verwijder het gasblok van de Venturi (afb. 10, pos. 2).
- Verwijder de O-ring (afb. 11, pos. 1).
- Verwijder de gasinspuitter (afb. 11, pos. 2).
- Plaats een nieuwe O-ring (afb. 1, pos. 2) op de Venturi (afb. 11).
- Plaats de gasinspuitter (afb. 11, pos. 2) op de Venturi.
- Monteer de Venturi in omgekeerde volgorde weer op het nieuwe gasblok.
- Plaats een nieuwe O-ring (afb. 1, pos. 3) op de ventilator (afb. 12).
- Monteer de Venturi inclusief het nieuwe gasblok in omgekeerde volgorde weer op de ventilator.
- Demonteer de gasflens van het gasblok (fig. 13).
- Plaats de nieuwe vlakke afdichtring (fig. 1, pos. 5) in het gasblok (fig. 13, pos. 1).
- Monteer de gasflens op het nieuwe gasblok (fig. 13).
- Verwijder de vlakke dichting van de gasbuis en plaats (afb. 14) een nieuwe dichting (afb. 1, pos. 4).
- Monteer alles weer in omgekeerde volgorde. Let er bij het terugplaatsen van de brander op, dat de inkeping zich aan de rechterzijde bevindt (afb. 15, loep).
- Open de gaskraan. Druk de gaskraan hiervoor in en draai deze ¼ omwenteling naar links (afb. 3, pos. B).
- Stel de gas-/luchtverhouding in volgens het montage- en onderhoudsvoorschrift van de cv-ketel.
- Voer de werkzaamheden voor de inbedrijfstelling volgens het montage- en onderhoudsvoorschrift van de Logamax plus GB162-80/100 uit en vul het inbedrijfstellingsprotocol in het voorschrift opnieuw in.



#### SCHADE AAN DE CV-KETEL

door foutief ingesteld gasblok.

- Let erop dat de gas-/luchtverhouding na het vervangen van de gasinspuitter wordt ingesteld. Zie hiervoor het montage- en onderhoudsvoorschrift van de cv-ketel.



#### BRANDERSCHADE

door foutieve instelling van de gas-/luchtverhouding!

- Stel de gas-/luchtverhouding **uitsluitend** in op laaglast (deellast)!
- Stel de gas-/luchtverhouding **uitsluitend** in op basis van het gemeten drukverschil gas/lucht en nooit op basis van gemeten rookgaswaarden, zoals CO/CO<sub>2</sub>/NO<sub>x</sub>!



#### LEVENSGEVAAR

door explosie van brandbare gassen.

- Let erop dat de dichtheidscontrole na het vervangen van de gasinspuitter wordt uitgevoerd. Zie hiervoor het montage- en onderhoudsvoorschrift van de cv-ketel.

- Sluit de deur van de cv-ketel en het slot door de ontluingsleutel ¼ omwenteling naar rechts te draaien.

Wijzigingen op basis van technische verbeteringen voorbehouden!

Uitgave 03/2010

## Notice de montage du remplacement du bloc gaz Logamax plus GB162-80/100

### Contenu de la livraison (figure 1)

- |                                       |                                      |
|---------------------------------------|--------------------------------------|
| Pos. 1 1x Bloc gaz                    | Pos. 5 3x Vis de Venturi-ventilateur |
| Pos. 2 1x Joint torique injecteur gaz | Pos. 6 4x Vis de Venturi-bloc gaz    |
| Pos. 3 1x Joint torique ventilateur   | Pos. 7 1x Notice de montage          |
| Pos. 4 1x Joint plat bloc gaz         |                                      |

### Montage



#### DANGER DE MORT

dû à l'explosion de gaz inflammables.

- Les travaux réalisés sur les conduites de gaz ne doivent être exécutés que par un professionnel agréé.

- Mettre l'installation hors tension (fig. 2, pos. A).
- Fermer le robinet de gaz. Pour cela, appuyer sur le robinet de gaz et tourner vers la droite de ¼ de rotation (fig. 3, pos. A).
- Desserrer la fermeture de la porte de chaudière d'un quart de rotation vers la gauche à l'aide d'une clé de purge (fig. 2, pos. B, loupe).
- Appuyer vers le bas (fig. 2, pos. B) et ouvrir la porte.
- Retirer la fiche de raccordement au réseau du bloc gaz (fig. 4, pos. 1) et desserrer le raccord-union de la conduite de gaz (fig. 4, pos. 2).
- Retirer la fiche du raccordement au réseau (fig. 5, pos. 1) sur le ventilateur.
- Retirer la fiche du câble du compteur (fig. 5, pos. 2) sur le ventilateur. Pour cela, déverrouiller la fiche en appuyant.
- Retirer le tuyau d'aspiration d'air du ventilateur (fig. 6).
- Ouvrir les 4 fermetures à dé clic du couvercle du brûleur avec précaution (fig. 7).
- Retirer le couvercle du brûleur avec l'unité air/gaz (fig. 8).
- Desserrer les 3 vis (fig. 9, pos. 1) et retirer la ligne gaz avec Venturi du ventilateur (fig. 9, pos. 2).
- Desserrer les 4 vis (fig. 10, pos. 1) et retirer la ligne gaz du Venturi (fig. 10, pos. 2).
- Retirer le joint torique (fig. 11, pos. 1).
- Retirer l'injecteur gaz (fig. 11, pos. 2).
- Remplacer le nouveau joint torique (fig. 1, pos. 2) sur le Venturi (fig. 11).
- Remplacer l'injecteur gaz (fig. 11, pos. 2) sur le Venturi.
- Remonter le Venturi dans l'ordre inverse sur le nouveau bloc gaz.
- Remplacer le nouveau joint torique (fig. 1, pos. 3) sur le ventilateur (fig. 12).
- Monter en sens inverse le Venturi avec le nouveau bloc gaz sur le ventilateur.
- Desserrer la bride gaz de l'ancien bloc gaz (fig. 13).
- Monter le nouveau bloc gaz (fig. 1, pos. 5) à joint plat (fig. 13, pos. 1).
- Monter la bride de gaz sur le nouveau bloc gaz (fig. 13).
- Retirer le joint plat du tuyau d'évacuation des fumées et placer le nouveau joint (fig. 1, pos. 4) en place (fig. 14).
- Remonter toutes les pièces dans l'ordre inverse. En remettant le brûleur à sa place, veillez à ce que la rainure soit située du côté droit (fig. 15, loupe).
- Ouvrir le robinet de gaz. Pour cela, appuyer sur le robinet de gaz et tourner vers la gauche de ¼ de rotation (fig. 3, pos. B).
- Régler le rapport air/gaz conformément à la notice de montage et d'entretien de la chaudière.
- Effectuer les travaux de mise en service selon la notice de montage et d'entretien de la Logamax plus GB162-80/100 et remplir un nouveau protocole de mise en service.



#### DÉGATS SUR LA CHAUDIÈRE

dûs au mauvais réglage du bloc gaz.

- Veillez effectuer un nouveau réglage du rapport air/gaz après avoir remplacé le bloc gaz. Voir également le notice de montage et d'entretien de la chaudière.



#### DÉGATS SUR LA BRÛLEUR

à cause d'un mauvais réglage du rapport air/gaz!

- Régler le rapport air/gaz **uniquement** en charge minimale !
- Régler le rapport air/gaz **uniquement** en fonction de la différence de pression air/gaz et jamais sur base des valeurs mesurées des fumées comme par exemple CO/CO<sub>2</sub>/NO<sub>x</sub> !



#### DANGER DE MORT

dû à l'explosion de gaz inflammables.

- Veillez effectuer le contrôle d'étanchéité après le remplacement du bloc gaz. Voir également le notice de montage et d'entretien de la chaudière.

- Fermer la porte de la chaudière et fermer la serrure à l'aide d'une clé de purge en tournant de ¼ de rotation vers la droite.

Sous réserves de modifications techniques !

Version 03/2010



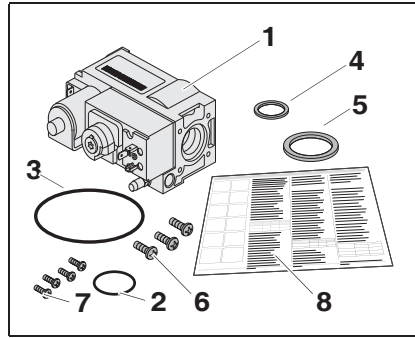

Resim 1 / fig. 1

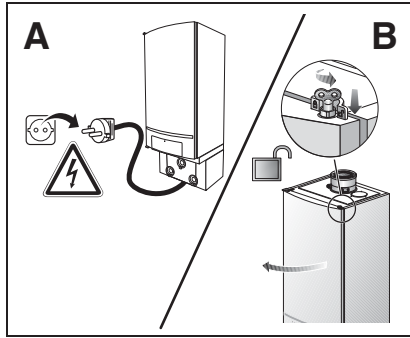

Resim 2 / fig. 2

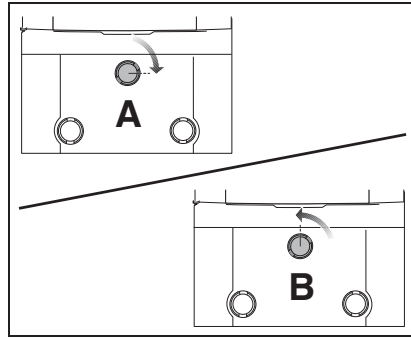

Resim 3 / fig. 3

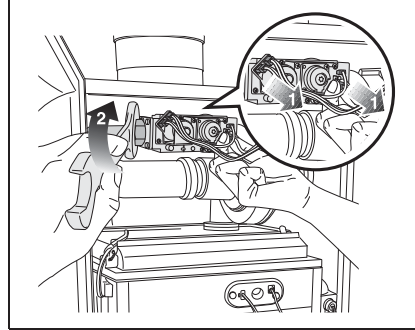

Resim 4 / fig. 4

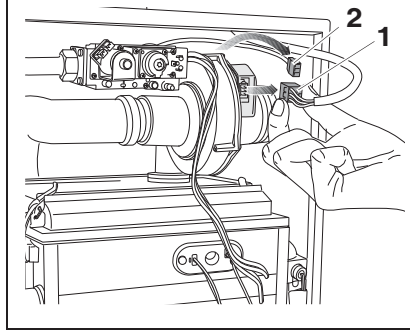

Resim 5 / fig. 5

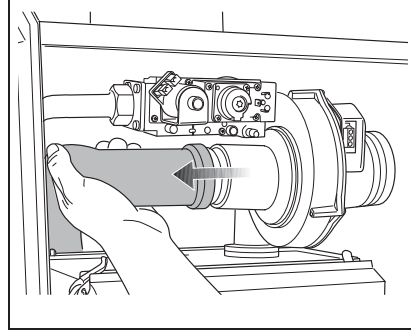

Resim 6 / fig. 6

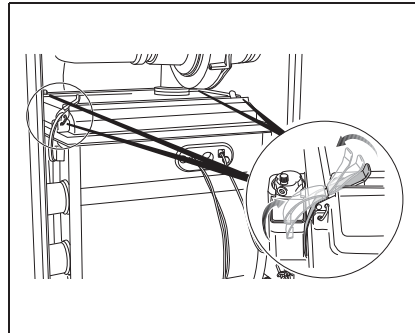

Resim 7 / fig. 7

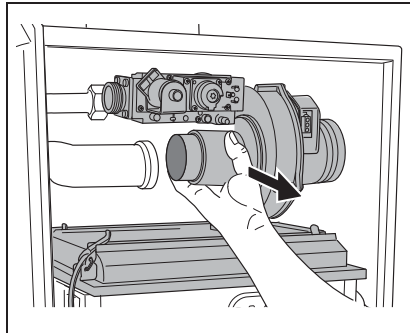

Resim 8 / fig. 8

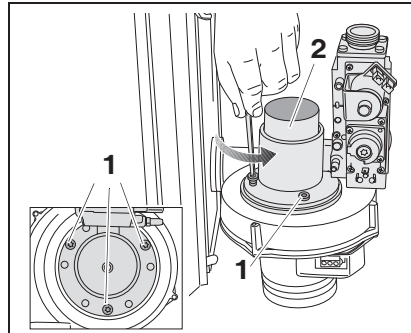

Resim 9 / fig. 9

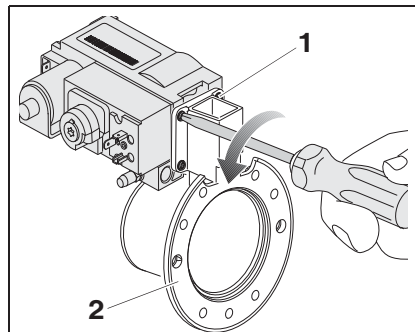

Resim 10 / fig. 10

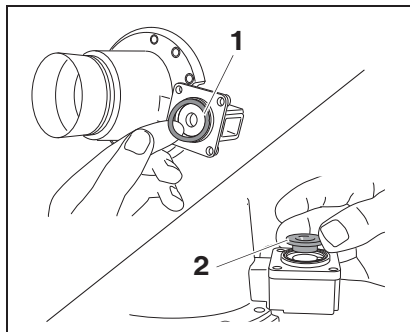

Resim 11 / fig. 11

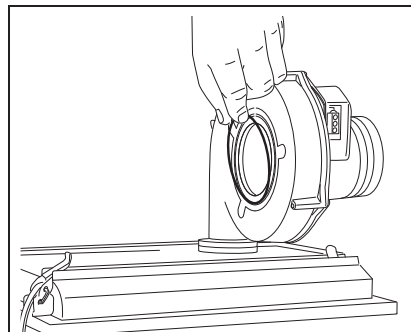

Resim 12 / fig. 12

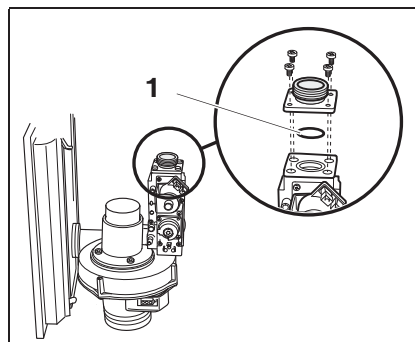

Resim 13 / fig. 13

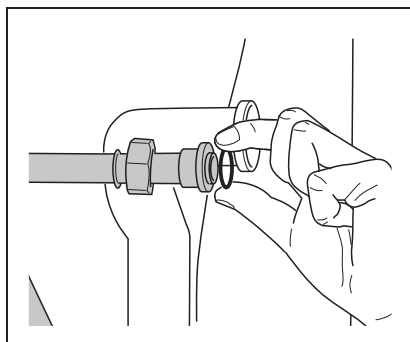

Resim 14 / fig. 14

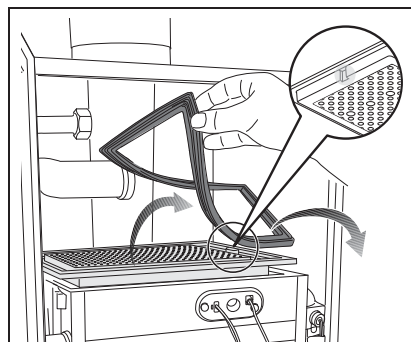

Resim 15 / fig. 15

## Logamax plus GB162-80/100 gaz armatürünün değiştirilmesi ile ilgili montaj talimatı

### Teslimat kapsamı (resim 1)

- |        |                           |        |                                     |
|--------|---------------------------|--------|-------------------------------------|
| Poz. 1 | 1 x Gaz armatürü          | Poz. 5 | 1 x Conta, gaz armatürü             |
| Poz. 2 | 1 x O-ring, gaz memesi    | Poz. 6 | 3 x Civatalar, venturi fanı         |
| Poz. 3 | 1 x O-ring, fan           | Poz. 7 | 4 x Civatalar, venturi gaz armatürü |
| Poz. 4 | 1 x Conta, gaz borusundan | Poz. 8 | 1 x Montaj talimatı                 |

### Montaj



#### HAYATİ TEHLİKE

Gaz patlaması nedeniyle.

- Gaz dönüşümü sadece yetkili ISISAN-BUDERUS servisleri tarafından yapılmalıdır.

- Kazanın enerjisini kesin (resim 2, poz. A).
- Gaz vanasını kapatın. Bunun için gaz vanasını ileri bastırıp ve sağa doğru ¼ tur çevirin (resim 3, poz. A).
- Kazan kapağı kilidini hava tahliye anahtarıyla ¼ tur gevşetin (resim 2, poz. B, büyüteç).
- Kilit üzerine bastırarak (resim 2, poz. B) kazan kapağını açın.
- Gaz armatürünün enerji beslemesi fişini (resim 4, poz. 1) ve gaz armatürü gaz giriş rakorunu sökün (resim 4, poz. 2).
- Fan üzerindeki elektrik bağlantı soketini (resim 5, poz. 1) çekip çıkarın.
- Fan üzerindeki devir hız sensörü kablosunun fişini (resim 5, poz. 2) çekip çıkarın. Bunun için fişin üzerindeki kilidi bastırarak çözün.
- Hava emiş borusunu venturiden çekip çıkarın (resim 6).
- Brülör kapağındaki 4 adet geçme kilidini açın (resim 7).
- Brülör kapağını gaz/hava ünitesiyle çıkarın (resim 8).
- 3 adet civatasını (resim 9, poz. 1) sökün ve gaz armatürünü venturi ile (resim 9, poz. 2) fandan çekip çıkarın.
- 4 adet civatasını (resim 10, poz. 1) sökün ve gaz armatürünü venturiden (resim 10, poz. 2) çekip çıkarın.
- O-ringi (resim 11, poz. 1) çıkarın.
- Gaz memesini (resim 11, poz. 2) çıkarın.
- Yeni O-ringi (resim 1, poz. 2) venturiye takın (resim 11).
- Gaz memesini (resim 11, poz. 2) venturiye takın.
- Venturiyi ters işlem sırasına göre tekrar yeni gaz armatürüne monte edin.
- Yeni O-ringi (resim 1, poz. 3) fana takın (resim 12).
- Venturiyi yeni gaz armatürüyle birlikte ters işlem sırasına göre tekrar fana monte edin.
- Eski gaz armatürünün gaz flanşını çözün (resim 13).
- Yeni gaz armatürü yassı contasını (resim 1, poz. 5) monte edin (resim 13, poz. 1).
- Gaz flanşını yeni gaz armatürüne monte edin (resim 13).
- Yassı contayı gaz borusundan çıkarın ve yeni conta (resim 1, poz. 4) takın (resim 14).
- Tümünü ters işlem sırasına göre tekrar monte edin. Brülörü tekrar yerleştirirken, çentiğin sağ tarafta bulunmasına dikkat edin (resim 15, büyüteç).
- Gaz vanasını açın. Bunun için gaz vanasını içe doğru bastırın ve sola doğru ¼ tur çevirin (resim 3, poz. B).
- İşletime alma çalışmalarını Logamax plus GB162-80/100 montaj ve bakım talimatı uyarınca gerçekleştirin ve oradaki işleme alma protokolünü yeniden doldurun.
- Gaz/Hava yakıt karışımını kazanın montaj ve bakım talimatnamesinde belirtildiği şekilde ayarlayın.



#### SİSTEM HASARI

Yanlış ayarlanan gaz armatürü nedeniyle.

- Gaz armatürünü değiştirdikten sonra gaz/hava oranının yeniden ayarlanmasına dikkat edin. Bunun için kazanın montaj ve bakım talimatına bakın.

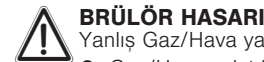

#### BRÜLÖR HASARI

Yanlış Gaz/Hava yakıt karışımı ayarı nedeniyle olası.

- Gaz/Hava yakıt karışımını cihaz sadece minimum yükte iken ayarlayın.
- Gaz/Hava yakıt karışımını sadece basınç farkına göre ayarlayın, asla bacagazı analiz cihazı kullanarak CO/CO<sub>2</sub>/NO<sub>x</sub>'e göre ayarlamaya çalışmayın.



#### HAYATİ TEHLİKE

Gaz patlaması nedeniyle.

- Gaz armatürü değiştirildikten sonra sızdırmazlık kontrolünün yapılmasına dikkat edin. Bunun için kazanın montaj ve bakım talimatına bakın.

- Kazan kapağını kapatın ve kilidini hava tahliye anahtarıyla sağa doğru ¼ tur çevirerek kilitleyin.

Teknik gelişmeler nedeniyle değişiklik hakkı saklıdır !

## Istruzioni di montaggio Sostituzione della valvola del gas della Logamax plus GB162-80/100

### Volume di fornitura (fig. 1)

- |        |  |        |  |
|--------|--|--------|--|
| Pos. 1 | 1 x Valvola del gas                            | Pos. 5 | 1 x Guarnizione piatta della valvola del gas |
| Pos. 2 | 1 x O-ring dell'ugello del gas                 | Pos. 6 | 3 x Viti ventilatore Venturi                 |
| Pos. 3 | 1 x O-ring del ventilatore                     | Pos. 7 | 4 x Viti della valvola del gas Venturi       |
| Pos. 4 | 1 x Guarnizione piatta della tubazione del gas | Pos. 8 | 1 x Istruzioni per il montaggio              |

### Montaggio



#### PERICOLO DI MORTE

a causa dell'esplosione di gas infiammabili.

- Eseguire lavori su componenti che conducono gas solo se si è in possesso del relativo permesso.

- Togliere la corrente all'impianto di riscaldamento (fig. 2, pos. A).
- Chiudere il rubinetto del gas. Premere il rubinetto del gas e compiere un quarto di giro verso destra (fig. 3, pos. A).
- Allentare di un quarto di giro la chiusura dello sportello della caldaia con la chiave di sfiato (fig. 2, pos. B, zoom).
- Premere la chiusura verso il basso (fig. 2, pos. B) e aprire lo sportello della caldaia.
- Estrarre la spina dell'allacciamento alla rete della valvola del gas (fig. 4, pos. 1) e allentare il dado di raccordo della tubazione del gas (fig. 4, pos. 2).
- Estrarre la spina dell'allacciamento alla rete (fig. 5, pos. 1) del ventilatore.
- Estrarre la spina del cavo tachimetrico (fig. 5, pos. 2) del ventilatore.
- Inoltre, togliere il blocco della spina esercitando pressione.
- Rimuovere il tubo di aspirazione dal tubo Venturi (fig. 6).
- Aprire le 4 chiusure a scatto del coperchio del bruciatore (fig. 7).
- Togliere il coperchio del bruciatore con unità di miscelazione aria/gas (fig. 8).
- Allentare le 3 viti (fig. 9, pos. 1) ed estrarre la valvola del gas con tubo Venturi (fig. 9, pos. 2) dal ventilatore.
- Allentare le 4 viti (fig. 10, pos. 1) ed estrarre la valvola del gas dal tubo Venturi (fig. 10, pos. 2).
- Togliere l'O-ring (fig. 11, pos. 1).
- Togliere l'ugello del gas (fig. 11, pos. 2).
- Inserire un nuovo O-ring (fig. 1, pos. 2) sul tubo Venturi (fig. 11).
- Inserire l'ugello del gas (fig. 11, pos. 2) sul tubo Venturi.
- Rimontare il tubo Venturi sulla nuova valvola del gas in sequenza inversa.
- Inserire un nuovo O-ring (fig. 1, pos. 3) sul ventilatore (fig. 12).
- Rimontare il tubo Venturi, comprensivo della nuova valvola del gas, sul ventilatore in sequenza inversa.
- Allentare la flangia del gas della vecchia valvola del gas (fig. 13).
- Montare (fig. 13, pos. 1) la nuova guarnizione piatta della valvola del gas (fig. 1, pos. 5).
- Montare la flangia del gas sulla nuova valvola del gas (fig. 13).
- Rimuovere la guarnizione piatta dal tubo del gas e inserire una nuova guarnizione (fig. 1, pos. 4) (fig. 14).
- Rimontare tutto in sequenza inversa. Verificare, al reinserimento del bruciatore, che la scanalatura si trovi a destra (fig. 15, zoom).
- Aprire il rubinetto del gas. Premere il rubinetto del gas e compiere un quarto di giro verso sinistra (fig. 3, pos. B).
- Regolare il rapporto gas/aria come indicato nelle istruzioni di montaggio e manutenzione della caldaia.
- Eseguire le operazioni di messa in servizio come indicato nelle istruzioni di montaggio e manutenzione della Logamax plus GB162-80/100 e compilare il protocollo di messa in servizio.



#### DANNI ALLA CALDAIA

a causa della non corretta installazione della valvola del gas.

- Regolare nuovamente il rapporto aria/gas dopo la sostituzione della valvola del gas. Consultare allo scopo le istruzioni di montaggio e manutenzione della caldaia.



#### DANNI AL BRUCIATORE

a causa di un'impostazione sbagliata del rapporto gas/aria!

- Tarare il rapporto gas/aria **esclusivamente** con caldaia a carico parziale (carico ridotto)!
- Tarare il rapporto gas/aria **solo** in base alla differenza di pressione aria/gas e mai in base ai valori di gas combusti, come CO/CO<sub>2</sub>/NO<sub>x</sub>, misurati!



#### PERICOLO DI MORTE

a causa dell'esplosione di gas infiammabili.

- Assicurarsi che venga eseguito il controllo della tenuta dopo la sostituzione della valvola del gas. Consultare allo scopo le istruzioni di montaggio e manutenzione della caldaia.

- Chiudere lo sportello della caldaia effettuando un quarto di giro con la chiave di sfiato.

Con riserva di modifiche in seguito a miglioramenti tecnici!



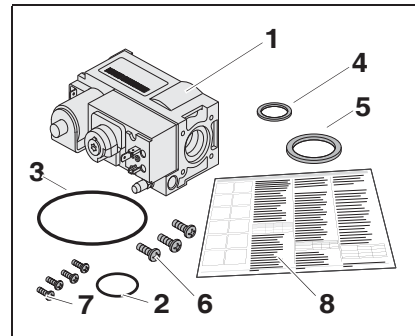

Fig. 1

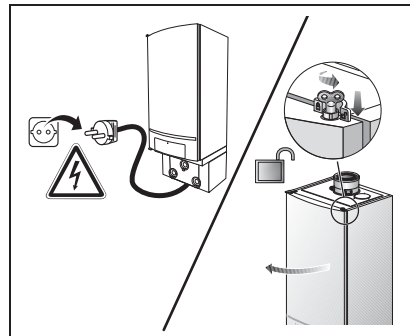

Fig. 2

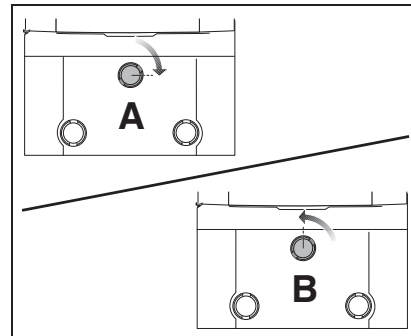

Fig. 3

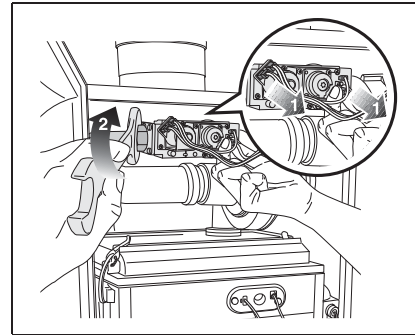

Fig. 4

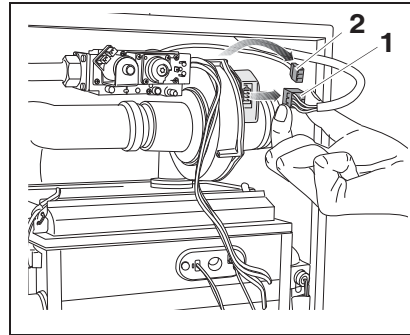

Fig. 5

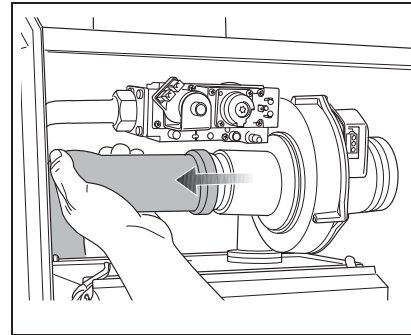

Fig. 6

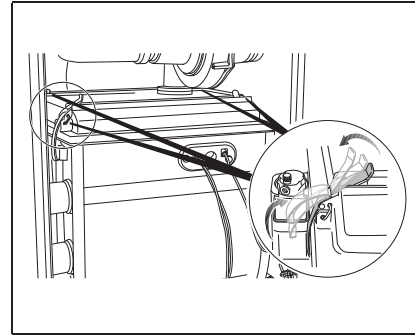

Fig. 7

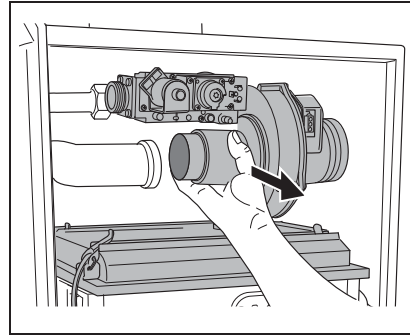

Fig. 8

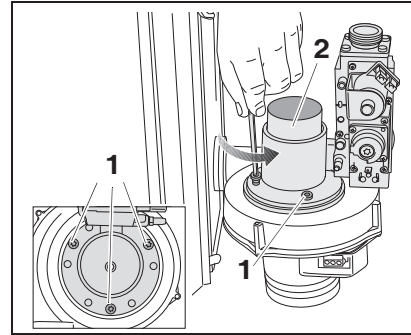

Fig. 9

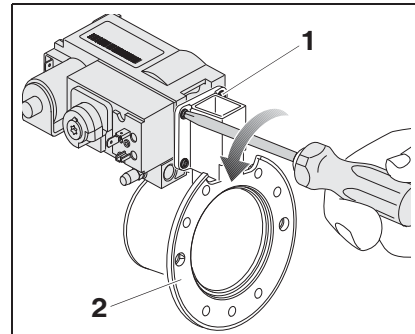

Fig. 10

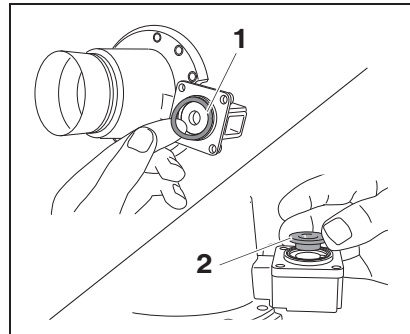

Fig. 11

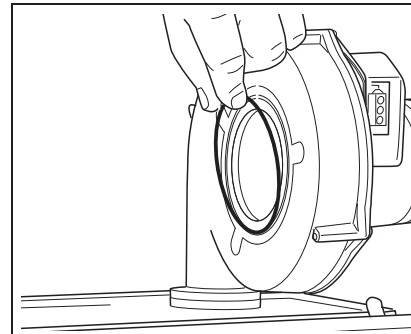

Fig. 12

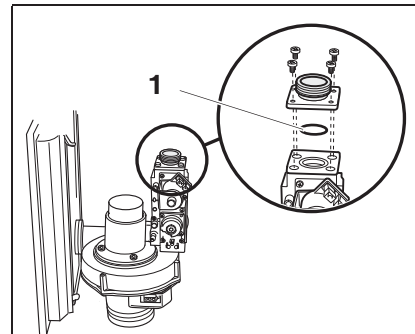

Fig. 13

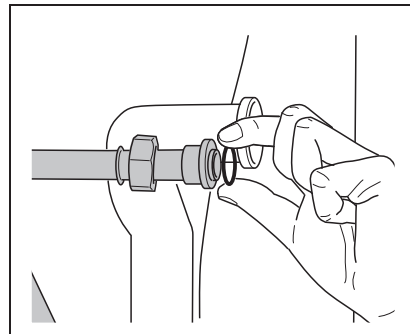

Fig. 14

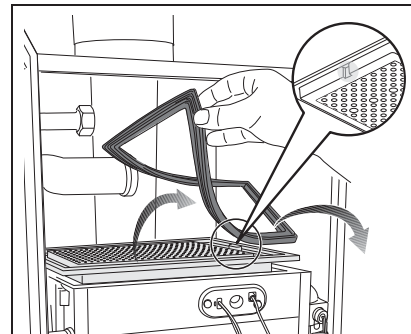

Fig. 15

## Manual de montaje para cambiar la válvula de gas Logamax plus GB162-80/100

### Volumen de suministro (figura 1)

- Pos. 1 1x Válvula de gas  
 Pos. 2 1x Junta tórica de la tobera de gas  
 Pos. 3 1x Junta tórica del ventilador  
 Pos. 4 1x Junta plana de la válvula de gas  
 Pos. 5 3x Tornillos del ventilador venturi  
 Pos. 6 4x Tornillos de la válvula de gas del venturi  
 Pos. 7 1x Instrucciones de montaje

### Montaje

**! PELIGRO MORTAL**  
 Por riesgo de explosión de gases.

- Realice trabajos en los componentes que conducen gas únicamente si tiene autorización específica para hacerlo.

- Desconecte la corriente de la instalación de calefacción (figura 2, pos. A).
- Cierre la llave de gas. Para ello, gire la llave hacia la derecha ¼ vuelta (figura 3, pos. A).
- Afloje el cierre de la puerta de la caldera ¼ vuelta utilizando la llave de purgado (figura 2, pos. B, lupa).
- Presione el cierre hacia abajo (figura 2, pos. B) y abra la puerta de la caldera.
- Desenchufar la alimentación de la válvula de gas (figura 4, pos. 1) y desenroscar la válvula (figura 4, pos. 2).
- Retire la clavija de la conexión de alimentación (figura 5, pos. 1) del ventilador.
- Retire la clavija de control (figura 5, pos. 2) del ventilador. Afloje el bloqueo de la clavija presionándolo.
- Extraiga el tubo de aspiración de aire del venturi (figura 6).
- Abra los 4 cierres de conexión rápida de la cubierta del quemador (figura 7).
- Extraiga la cubierta del quemador con la unidad de gas/aire (figura 8).
- Afloje 3 tornillos (figura 9, pos. 1) y extraiga la válvula de gas con el venturi (figura 9, pos. 2) del ventilador.
- Afloje 4 tornillos (figura 10, pos. 1) y extraiga la válvula de gas del venturi (figura 10, pos. 2).
- Extraiga la junta tórica (figura 11, pos. 1).
- Extraiga la tobera de gas (figura 11, pos. 2).
- Coloque la nueva junta tórica (figura 1, pos. 2) en el venturi (figura 11).
- Coloque la tobera de gas (figura 11, pos. 2) en el venturi.
- Vuelva a montar el venturi en la nueva válvula de gas siguiendo la secuencia inversa.
- Coloque la nueva junta tórica (figura 1, pos. 3) en el ventilador (figura 12).
- Vuelva a montar el venturi en el ventilador, incluida la válvula de gas, en la secuencia inversa.
- Suelte la brida de gas de la válvula de gas vieja (figura 13).
- Monte (figura 1, pos. 5) la nueva junta plana de la válvula de gas (figura 13, pos. 4).
- Monte la brida de gas en la válvula nueva (figura 13).
- Retire la junta plana del tubo de gas y coloque la nueva junta (figura 1, pos. 4) (figura 14).
- Vuelva a montar todas las piezas en la secuencia inversa. A la hora de volver a colocar el quemador, asegúrese de que la muesca se encuentre en el lado derecho (figura 15, lupa).
- Abra la llave de gas. Para ello, gire la llave hacia la izquierda ¼ vuelta (figura 3, pos. B).
- Ajustar la proporción aire/gas conforme al manual de montaje y mantenimiento de la caldera.
- Realice los trabajos de puesta en marcha según las instrucciones de montaje y mantenimiento de la Logamax plus GB162-80/100 y rellene de nuevo el acta de puesta en marcha realizada.

**! DAÑOS EN LA CALDERA**  
 si la válvula de gas se ha ajustado de forma incorrecta.

- Asegúrese de que la proporción gas/aire se vuelve a ajustar después de cambiar la válvula de gas. Consulte a tal fin las instrucciones de montaje y mantenimiento de la caldera de calefacción.

**! DAÑOS EN EL QUEMADOR**  
 debidos a un mal ajuste gas/aire!

- Ajustar únicamente la proporción gas/aire a carga parcial o mínimo!
- Realizar el ajuste gas/aire únicamente por el método de presión y nunca por el contenido de CO/CO<sub>2</sub>/NO<sub>x</sub> !

**! PELIGRO MORTAL**  
 Por riesgo de explosión de gases.

- Asegúrese de realizar una prueba de estanqueidad después de cambiar la válvula de gas. Consulte a tal fin las instrucciones de montaje y mantenimiento de la caldera de calefacción.

- Cierre la puerta de la caldera y bloquee el cerrojo con la llave de purgado girando ésta ¼ vuelta hacia la derecha.

Reservado el derecho de introducir modificaciones técnicas para realizar mejoras.

## Instruções de montagem para a substituição da válvula de gás Logamax plus GB162-80/100

### Conteúdo do fornecimento (fig. 1)

- Pos. 1 1x Válvula de gás  
 Pos. 2 1x Anel em O do injetor de gás  
 Pos. 3 1x Anel em O do ventilador  
 Pos. 4 1x Junta plana da válvula de gás  
 Pos. 5 3x Parafusos do ventilador Venturi  
 Pos. 6 4x Parafusos da válvula de gás Venturi  
 Pos. 7 1x Instruções de montagem

### Montagem

**! PERIGO DE VIDA**  
 devido a explosão de gases inflamáveis.

- Execute os trabalhos em componentes condutores de gás apenas se estiver autorizado a realizar tais trabalhos.

- Desligar a corrente da instalação de aquecimento (fig. 2, pos. A).
- Fechar a válvula de corte de gás. Para este efeito, pressionar a válvula de corte de gás para dentro e rodá-la para a direita em ¼ de volta (fig. 3, pos. A).
- Soltar o fecho da porta da caldeira com a chave de purga em um quarto de volta (fig. 2, pos. B, lupa).
- Pressionar o fecho para baixo (fig. 2, pos. B) e abrir a porta da caldeira.
- Estrair le spine della valvola del gas (fig. 4, pos. 1) ed allentare il raccordo a vite del tubo de gas (fig. 4, pos. 2).
- Retirar a ficha da ligação de rede (fig. 5, pos. 1) do ventilador.
- Retirar a ficha do cabo do taquímetro (fig. 5, pos. 2) do ventilador.
- Para este efeito soltar o bloqueio na ficha, pressionando a mesma.
- Retirar o tubo de aspiração de ar do Venturi (fig. 6).
- Abrir os 4 grampos de tensão na cobertura do queimador (fig. 7).
- Retirar a cobertura do queimador com a unidade de gás/ar (fig. 8).
- Desapertar os 3 parafusos (fig. 9, pos. 1) e retirar a válvula de gás com Venturi (fig. 9, pos. 2) do ventilador.
- Desapertar os 4 parafusos (fig. 10, pos. 1) e retirar a válvula de gás do Venturi (fig. 10, pos. 2).
- Retirar o anel em O (fig. 11, pos. 1).
- Retirar o injetor de gás (fig. 11, pos. 2).
- Inserir o anel em O novo (fig. 1, pos. 2) no Venturi (fig. 11).
- Inserir o injetor de gás (fig. 11, pos. 2) no Venturi.
- Voltar a montar o Venturi na nova válvula de gás na sequência inversa.
- Inserir o anel em O novo (fig. 1, pos. 3) no ventilador (fig. 12).
- Voltar a montar o Venturi, incluindo a válvula de gás nova, no ventilador na sequência inversa.
- Soltar o flange de gás da válvula de gás usada (figura 13).
- Montar (figura 1, pos. 5) a nova junta plana na válvula de gás (figura 13, pos. 1).
- Montar o flange de gás na nova válvula de gás (figura 13).
- Retirar a junta plana do tubo de gás e inserir uma junta nova (fig. 1, pos. 4) (fig. 14).
- Voltar a montar tudo na sequência inversa. A la hora de volver a colocar el quemador, asegúrese de que la muesca se encuentre en el lado derecho (fig. 15, lupa).
- Abrir a válvula de corte do gás. Para este efeito, pressionar a válvula de corte de gás para dentro e rodá-la para a esquerda em ¼ de volta (fig. 3, pos. B).
- Ajustar a relação gás/ar de acordo com as instruções de montagem e manutenção da caldeira.
- Realizar os trabalhos de colocação em funcionamento de acordo com as instruções de montagem e manutenção da Logamax plus GB162-80/100 e preencher aí o protocolo de colocação em funcionamento.

**! DANOS NA CALDEIRA**  
 devido a uma válvula de gás mal regulada.

- Preste atenção para que a relação gás/ar seja reajustada depois da substituição da válvula de gás. Para este efeito consulte as instruções de montagem e manutenção da caldeira.

**! DANOS AO QUEIMADOR**  
 devido a um eventual mau ajuste da relação gás/ar.

- Ajustar **exclusivamente** a relação gás/ar a carga parcial (potência mínima).
- Ajustar a relação gás/ar **com** base na diferença de pressão entre gás/ar e nunca com base dos valores medidos da exaustão dos gases CO/CO<sub>2</sub>/NO<sub>x</sub>.

**! PERIGO DE VIDA**  
 devido a explosão de gases inflamáveis.

- Preste atenção para que seja realizado um controlo de estanquidade depois da substituição da válvula de gás. Para este efeito consulte as instruções de montagem e manutenção da caldeira.

- Fechar a porta da caldeira e fechar a fechadura com a chave de purga em um ¼ de volta para a direita.

Reservado o direito de alterações por motivos de melhorias técnicas!



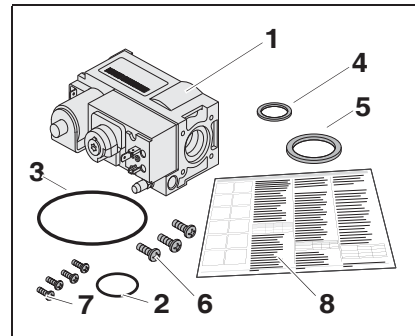

Figur 1 / Rys. 1

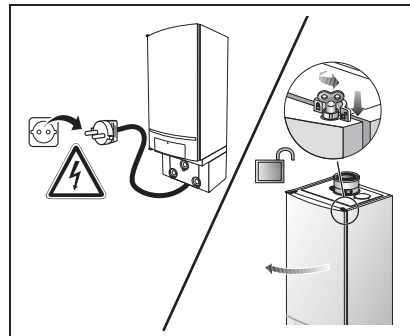

Figur 2 / Rys. 2

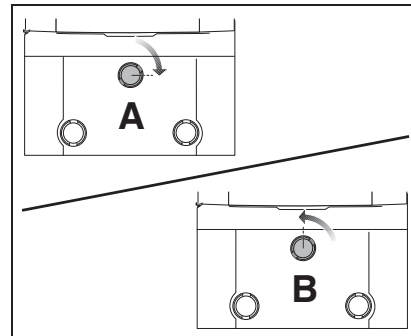

Figur 3 / Rys. 3

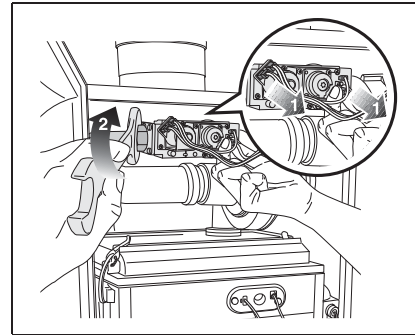

Figur 4 / Rys. 4

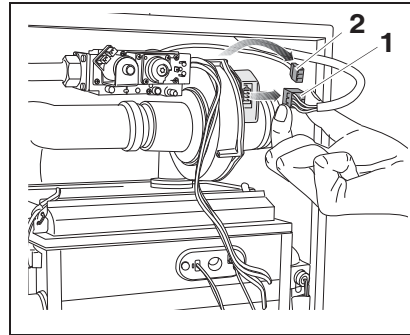

Figur 5 / Rys. 5

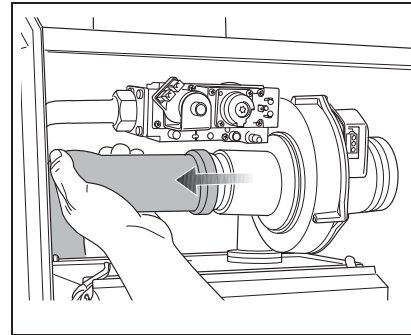

Figur 6 / Rys. 6

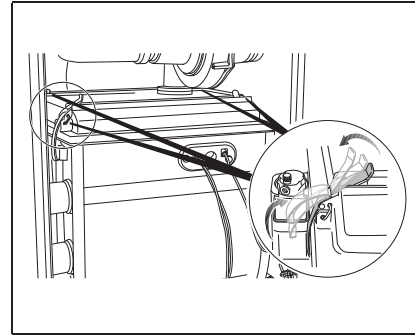

Figur 7 / Rys. 7

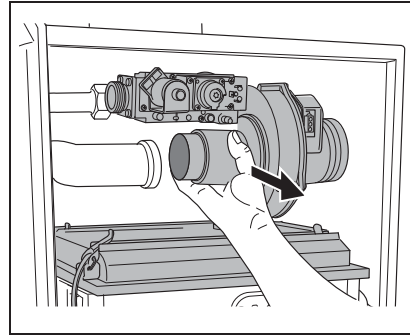

Figur 8 / Rys. 8

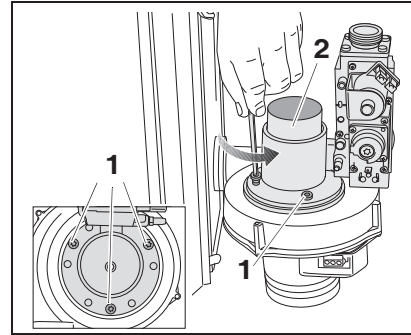

Figur 9 / Rys. 9

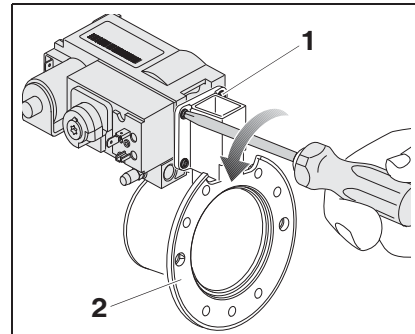

Figur 10 / Rys. 10

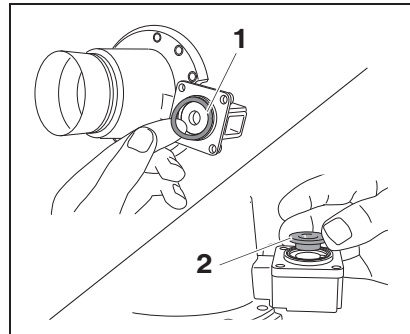

Figur 11 / Rys. 11

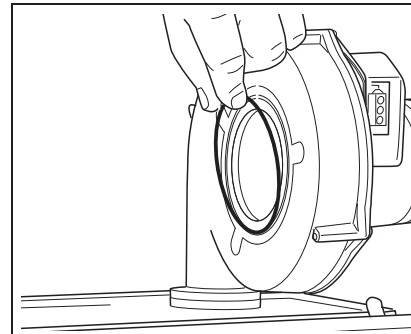

Figur 12 / Rys. 12

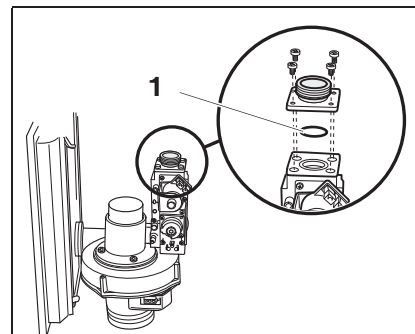

Figur 13 / Rys. 13

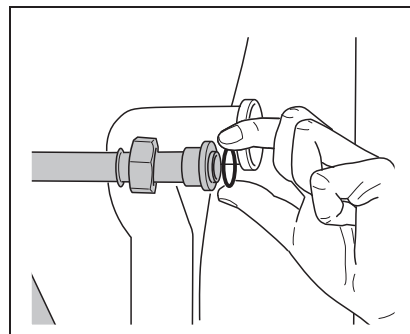

Figur 14 / Rys. 14

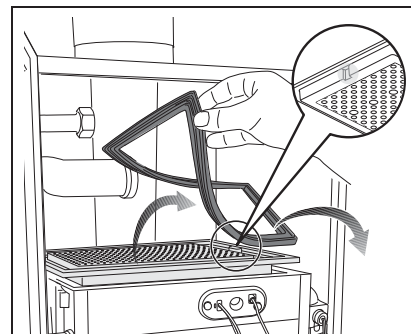

Figur 15 / Rys. 15

## Vejledning for Udskiftning af gasarmaturet Logamax plus GB162-80/100

### Leveringsomfang (fig. 1)

- |                                       |   |
|---------------------------------------|---|
| Pos. 1 1x Gasarmatur                  | Pos. 5 3x Skruer til venturi-blæser     |
| Pos. 2 1x O-ring til gasdysse         | Pos. 6 4x skruer til venturi-gasarmatur |
| Pos. 3 1x O-ring til blæser           | Pos. 7 1x Vejledning                    |
| Pos. 4 1x flad pakning til gasarmatur |   |

### Montage



**LIVSFARE**  
på grund af eksplosion af antændelige gasser.

- Udfør kun arbejde på gasførende komponenter, hvis du har autorisation til dette arbejde.

- Afbryd strømmen til varmeanlægget (fig. 2, pos. A).
- Luk gashanen. Dette gøres ved at trykke gashanen ind og dreje den en ¼ omdrejning til højre (fig. 3, pos. A).
- Løsn kedellågens lås ¼ omdrejning med udluftningsnøglen (fig. 2, pos. B, lup).
- Tryk låsen nedad (fig. 2, pos. B), og åbn kedellågen.
- Træk el-forsyningsstikket af gasarmaturet (fig. 4, pos. 1), og løsn omløbermøtrikken på gasledningen (fig. 4, pos. 2).
- Træk stikket til el-tilslutningen (fig. 5, pos. 1) af blæseren.
- Træk takokablets stik (fig. 5, pos. 2) af blæseren. Løsn låsen på stikket ved at trykke.
- Træk luftudsugningsrøret af venturien (fig. 6).
- Åbn de 4 snaplåse på brænderafskærmningen (fig. 7).
- Tag brænderafskærmningen med gas-/luftenhed af (fig. 8).
- Løsn de 3 skruer (fig. 9, pos. 1), og tag gasarmaturet med venturi (fig. 9, pos. 2) af blæseren.
- Løsn de 4 skruer (fig. 10, pos. 1), og tag gasarmaturet af venturien (fig. 10, pos. 2).
- Tag O-ringen (fig. 11, pos. 1) ud.
- Tag gasdysen (fig. 11, pos. 2) ud.
- Sæt den nye O-ring (fig. 1, pos. 2) på venturien (fig. 11).
- Sæt gasdysen (fig. 11, pos. 2) på venturien.
- Monter igen venturien på det nye gasarmatur i omvendt rækkefølge.
- Sæt den nye O-ring (fig. 1, pos. 3) på blæseren (fig. 12).
- Monter venturien inklusive det nye gasarmatur på blæseren igen i omvendt rækkefølge.
- Løsn gasflangen til det gamle gasarmatur (fig. 13).
- Monter den nye pakning til gasarmaturet (fig. 1, pos. 5) (fig. 13, pos. 1).
- Monter gasflangen til det nye gasarmatur (fig. 13).
- Fjern fladpakningen fra gasrøret, og sæt den nye pakning (fig. 1, pos. 4) i (fig. 14).
- Monter alt igen i omvendt rækkefølge. Vær ved genmonteringen af brænderen opmærksom på, at indhaket sidder på højre side (fig. 15, lup).
- Åbn gashanen. Dette gøres ved at trykke gashanen ind og dreje den en ¼ omdrejning til venstre (fig. 3, pos. B).
- Indstil gas-/luft-forholdet i henhold til montage- og vedligeholdelsesvejledningen til gaskedlen.
- Udfør idrifttagningsarbejdet i henhold til montage- og vedligeholdelsesvejledningen til Logamax plus GB162-80/100, og udfyld den lokale idrifttagningsprotokol.



**KEDELSKADER**  
på grund af forkert indstillet gasarmatur.

- Sørg for, at gas-/luftforholdet indstilles igen efter udskiftning af gasarmaturet. Se montage- og vedligeholdelsesvejledningen til gaskedlen.



**BRÆNDERSKADER**  
mulige på grund af forkert indstilling af gas-/luftforholdet!

- Indstil **kun** gas-/luftforholdet under delvis belastning (lav belastning)!
- Indstil **kun** gas-/luftforholdet på basis af gas-/lufttrykforskellen og aldrig på basis af de målte emissionsværdier, som eksempelvis CO/CO<sub>2</sub>/NO<sub>x</sub>!



**LIVSFARE**  
på grund af eksplosion af antændelige gasser.

- Sørg for, at tæthedskontrollen udføres efter udskiftning af gasarmaturet. Se montage- og vedligeholdelsesvejledningen til gaskedlen.

- Luk kedellågen, og lås låsen med udluftningsnøglen med ¼ omdrejning til højre.

## Instrukcja montażu – wymiana armatury gazowej kotła Logamax plus GB162-80/100

### Zakres dostawy (rys. 1)

- |   |   |
|---|---|
| Poz. 1 1x Armatura gazowa                                 | Poz. 5 3x Śruby do połączenia zwężki Venturiego z wentylatorem    |
| Poz. 2 1x Pierścień uszczelniający typu "O" dyszy gazowej | Poz. 6 4x Śruby do połączenia zwężki Venturiego z armaturą gazową |
| Poz. 3 1x Pierścień uszczelniający typu "O" wentylatora   | Poz. 7 1x Instrukcja montażu                                      |
| Poz. 4 1x Uszczelka płaska armatury gazowej               |   |

### Montaż



**ZAGROŻENIE ŻYCIA**  
w wyniku eksplozji gazów palnych.

- Prace na instalacji gazowej mogą prowadzić jedynie osoby posiadające odpowiednie uprawnienia.

- Odłączyć instalację grzewczą od napięcia (rys. 2, poz. A).
- Zamknąć zawór gazowy. W tym celu należy wcisnąć zawór gazowy i przekręcić w prawo o ¼ obrotu (rys. 3, poz. A).
- Przekręcić o ¼ obrotu zamknięcie drzwi kotła za pomocą klucza odpowietrzającego (rys. 2, poz. B, lupa).
- Przycisnąć zamknięcie (rys. 2, poz. B) i otworzyć drzwi kotła.
- Wyciągnąć wtyczkę zasilania sieciowego na armaturze gazowej (rys. 4, poz. 1) i połuzować nakrętkę kołpakową na przewodzie gazowym (rys. 4, poz. 2).
- Wyciągnąć wtyczkę zasilania sieciowego (rys. 5, poz. 1) na wentylatorze.
- Wyciągnąć wtyczkę przewodu sterującego (rys. 5, poz. 2) na wentylatorze. W tym celu zwolnić blokadę na wtyczce poprzez naciśnięcie blokady.
- Rurę zasysającą powietrze wyciągnąć ze zwężki Venturiego (rys. 6).
- Otworzyć 4 zatrzaski na pokrywie palnika (rys. 7).
- Zdjąć pokrywę palnika z zespołem gazowo-powietrznym (rys. 8).
- Połuzować 3 śruby (rys. 9, poz. 1) i zdjąć z wentylatora armaturę gazową ze zwężką Venturiego (rys. 9, poz. 2).
- Połuzować 4 śruby (rys. 10, poz. 1) i zdjąć armaturę gazową ze zwężki Venturiego (rys. 10, poz. 2).
- Wyjąć pierścień uszczelniający typu "O" (rys. 11, poz. 1).
- Wyjąć dyszę gazową (rys. 11, poz. 2).
- Założyć nowy pierścień uszczelniający typu "O" (rys. 1, poz. 2) na zwężce Venturiego (rys. 11).
- Zainstalować dyszę gazową (rys. 11, poz. 2) na zwężce Venturiego.
- Ponownie zamontować zwężkę Venturiego na nowej armaturze gazowej, wykonując czynności w odwrotnej kolejności.
- Założyć nowy pierścień uszczelniający typu "O" (rys. 1, poz. 3) na wentylatorze (rys. 12).
- Zamontować zwężkę Venturiego wraz z nową armaturą gazową na wentylatorze, wykonując czynności w odwrotnej kolejności.
- Odkręcić kołnierz ze starej armatury gazowej (rys. 13).
- Na armaturze gazowej (rys. 1, poz. 5) założyć nową uszczelkę (rys. 13, poz. 1).
- Zamontować kołnierz rury gazowej do nowej armatury gazowej (rys. 13).
- Usunąć uszczelkę płaską z rury gazowej i założyć nową uszczelkę (rys. 1, poz. 4) (rys. 14).
- Wszystkie elementy ponownie zmontować w odwrotnej kolejności. Przy ponownym zakładaniu palnika należy zwrócić uwagę, aby karbowanie znajdowało się po prawej stronie (rys. 15, lupa).
- Otworzyć zawór gazowy. W tym celu należy wcisnąć zawór gazowy i przekręcić w lewo o ¼ obrotu (rys. 3, poz. B).
- Nastawić stosunek mieszania gazu/powietrza, wg instrukcji montażu i konserwacji kotła.
- Przeprowadzić czynności związane z uruchomieniem zgodnie z instrukcją montażu i konserwacji kotła Logamax plus GB162-80/100, a następnie ponownie wypełnić dołączony protokół uruchomienia.



**USZKODZENIA KOTŁA**  
spowodowane nieprawidłowymi nastawami armatury gazowej.

- Upewnić się, że po wymianie armatury gazowej został ponownie nastawiony stosunek gazu/powietrza. Patrz instrukcja montażu i konserwacji kotła grzewczego.

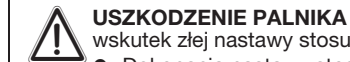

**USZKODZENIE PALNIKA**  
wskutek złej nastawy stosunku gaz/powietrze !

- Dokonania nastawy stosunku gaz/powietrze, wyłącznie przy małej (częściowej) mocy !
- Nastawy stosunku gaz/powietrze, tylko na podstawie różnicy ciśnień gazu i powietrza, bez uwzględnienia wyników pomiaru spalin, jak CO/CO<sub>2</sub>/NO<sub>x</sub> !

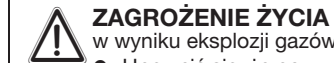

**ZAGROŻENIE ŻYCIA**  
w wyniku eksplozji gazów palnych.

- Upewnić się, że po wymianie armatury gazowej została przeprowadzona kontrola szczelności. Patrz instrukcja montażu i konserwacji kotła grzewczego.

- Zamknąć drzwi kotła i przekręcić zamek o ¼ obrotu w prawo za pomocą klucza odpowietrzającego.



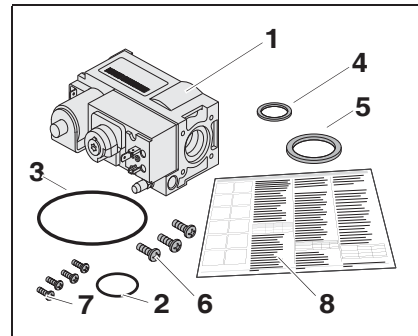

Obr. 1

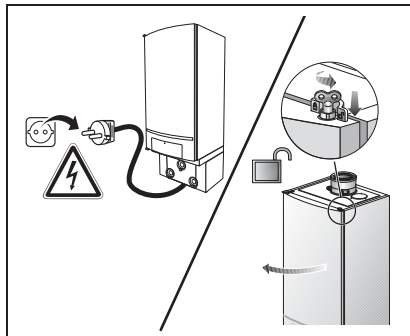

Obr. 2

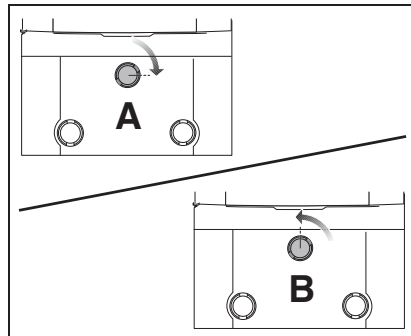

Obr. 3

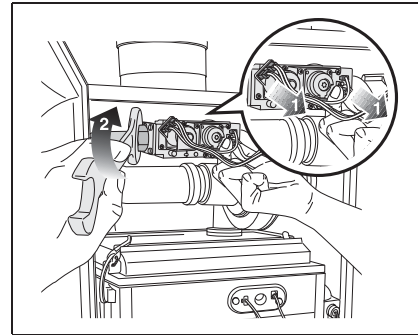

Obr. 4

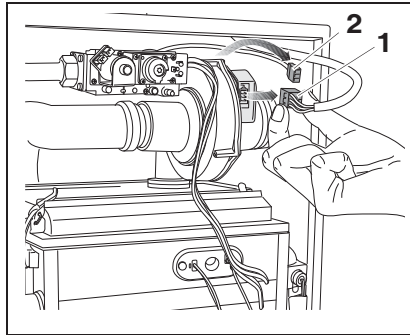

Obr. 5

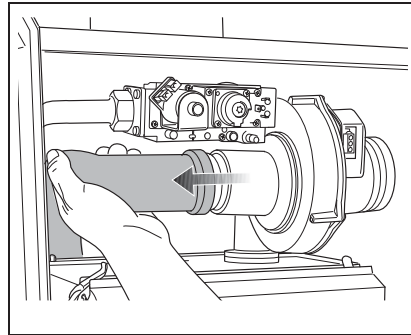

Obr. 6

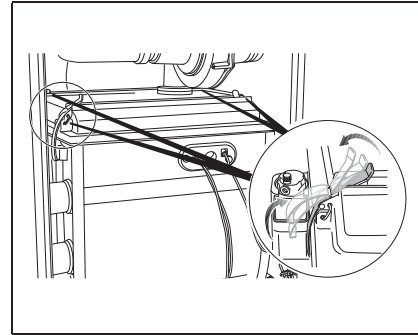

Obr. 7

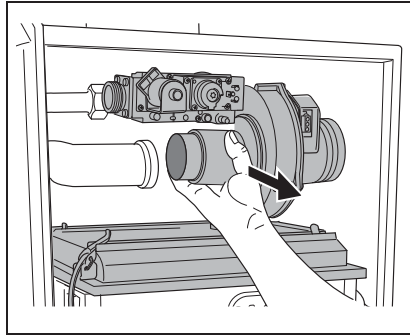

Obr. 8

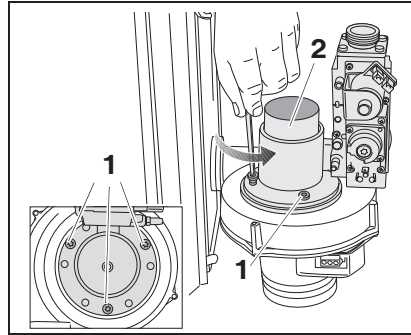

Obr. 9

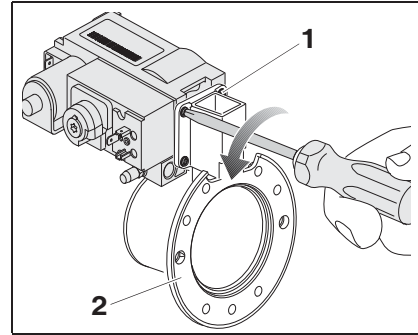

Obr. 10

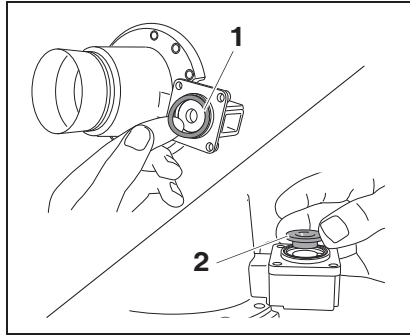

Obr. 11

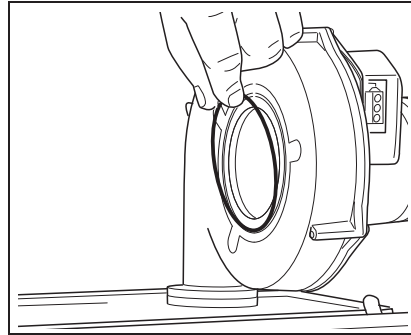

Obr. 12

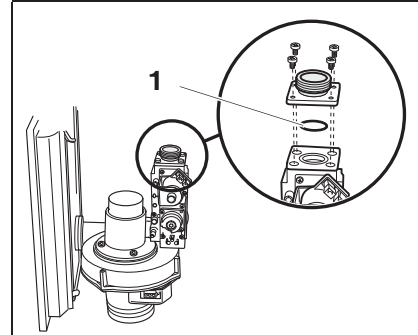

Obr. 13

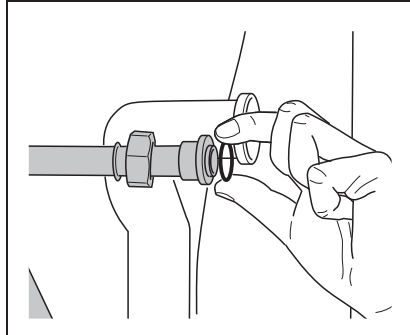

Obr. 14

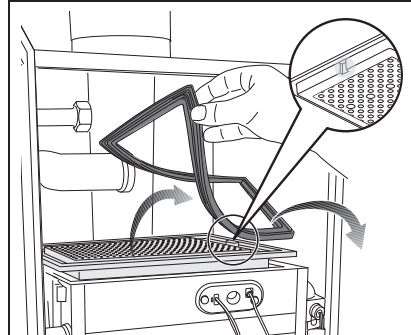

Obr. 15

## Návod k montáži - Výměna plynové armatury Logamax plus GB162-80/100

### Rozsah dodávky (obr. 1)

- |        |                                     |        |                                       |
|--------|-------------------------------------|--------|---------------------------------------|
| Poz. 1 | 1 x Plynová armatura                | Poz. 5 | 3 x Šrouby Venturiho ventilátoru      |
| Poz. 2 | 1 x Těsnící O kroužek trysky plynu  | Poz. 6 | 4 x Šrouby Venturiho plynové armatury |
| Poz. 3 | 1 x Těsnící O kroužek ventilátoru   | Poz. 7 | 1 x Montážní návod                    |
| Poz. 4 | 1 x Ploché těsnění plynové armatury |        |                                       |

### Montáž

#### ⚠ OHROŽENÍ ŽIVOTA výbuchem snadno zápalných plynů.

- Provádějte práce na plynové vedení jen tehdy, pokud máte pro tyto práce oprávnění.

- Vypněte topné zařízení (obr. 2, poz. A).
- Zavřete plynový kohout. Za tímto účelem zatlačte plynový kohout a otočte jej o ¼ otáčky doprava (obr. 3, poz. A).
- Pomocí odvzdušňovacího klíče uvolněte závěr dveří kotle o ¼ otáčky (obr. 2, poz. B, detail).
- Zatlačte závěr dolů (obr. 2, poz. B) a otevřete dveře kotle.
- Odpojte konektory na plynové armaturě (obr. 4, poz. 1) a uvolněte šroubení na plynové vedení (obr. 4, poz. 2).
- Odpojte konektory síťového přívodu (obr. 5, poz. 1) na ventilátoru.
- Odpojte konektory kabelu otáčkoměru (obr. 5, poz. 2) na ventilátoru. Za tímto účelem uvolněte stisknutím zajištění na konektoru.
- Vytáhněte trubku sání vzduchu z Venturiho trubice (obr. 6).
- Otevřete 4 západkové uzávěry na krytu hořáku (obr. 7).
- Vymontujte kryt hořáku s plynovou/vzduchovou jednotkou (obr. 8).
- Uvolněte 3 šrouby (obr. 9, poz. 1) a odpojte plynovou armaturu s Venturiho trubicí od ventilátoru (obr. 9, poz. 2).
- Uvolněte 4 šrouby (obr. 10, poz. 1) a sejměte plynovou armaturu z Venturiho trubice (obr. 10, poz. 2).
- Vymontujte těsnící O kroužek (obr. 11, poz. 1).
- Vymontujte trysku plynu (obr. 11, poz. 2).
- Nasadte nový těsnící O kroužek (obr. 1, poz. 2) na Venturiho trubicu (obr. 11).
- Nasadte trysku plynu (obr. 11, poz. 2) na Venturiho trubicu.
- Namontujte v opačném pořadí Venturiho trubicu na novou plynovou armaturu.
- Nasadte nový těsnící O kroužek (obr. 1, poz. 3) na ventilátor (obr. 12).
- Namontujte opět v opačném pořadí Venturiho trubicu včetně nové plynové armatury na ventilátor.
- Povolte plynovou přírubu staré plynové armatury (obr. 13).
- Namontujte nové ploché těsnění plynové armatury (obr. 1, poz. 5) (obr. 13, poz. 1).
- Namontujte plynovou přírubu k nové plynové armaturě (obr. 13).
- Vymontujte ploché těsnění z plynové trubky a nasadte nové těsnění (obr. 1, poz. 4) (obr. 14).
- Všechny součásti namontujte v opačném pořadí, než probíhala demontáž. Při opětovné montáži hořáku dbejte na to, aby zářez byl na pravé straně (obr. 15, detail).
- Otevřete plynový kohout. Za tímto účelem zatlačte plynový kohout a otočte jej o ¼ otáčky doleva (obr. 3, poz. B).
- Nastavit poměr plynu/spalovacího vzduchu dle návodu k montáži a údržbě.
- Proveďte uvedení do provozu podle Návodu k montáži a údržbě Logamax plus GB162-80/100 a znovu vyplňte zde připojený protokol o uvedení do provozu.

#### ⚠ POŠKOZENÍ KOTLE v důsledku chybně nastavené plynové armatury.

- Po výměně trysky plynu nezapomeňte znovu nastavit poměr plynu/vzduchu. Viz k tomuto tématu Návod k montáži a údržbě topného kotle.

#### ⚠ POŠKOZENÍ KOTLE špatným nastavením poměru plynu/spalovacího vzduchu!

- Poměr plynu/spalovacího vzduchu nastavujte pouze při částečném (minimálním) výkonu kotle!
- Poměr plynu/spalovacího vzduchu nastavovat pouze na základě tlakových rozdílů, nikoliv na základě naměřených hodnot CO/CO<sub>2</sub>/NO<sub>x</sub> ve spalínách!

#### ⚠ OHROŽENÍ ŽIVOTA výbuchem snadno zápalných plynů.

- Po výměně plynové armatury nezapomeňte provést kontrolu těsnosti. Viz k tomuto tématu Návod k montáži a údržbě topného kotle.

- Zavřete dveře kotle a uzamkněte zámek pomocí odvzdušňovacího klíče otočením o ¼ otáčky doprava.

## Návod na montáž: Výměna plynovej armatury Logamax plus GB162-80/100

### Rozsah dodávky (obr. 1)

- |          |                                      |          |  |
|----------|--------------------------------------|----------|--|
| Polož. 1 | 1x Plynová armatura                  | Polož. 5 | 3x Skrutka ventilátora Venturiho trubice       |
| Polož. 2 | 1x Kruhové tesnenie plynovej trysky  | Polož. 6 | 4x Skrutka plynovej armatury Venturiho trubice |
| Polož. 3 | 1x Kruhové tesnenie ventilátora      | Polož. 7 | 1x Návod na montáž                             |
| Polož. 4 | 1x Ploché tesnenie plynovej armatury |          |  |

### Montáž

#### ⚠ OHROŽENIE ŽIVOTA v dôsledku výbuchu zápalných plynů.

- Práce na konštrukčných prvkoch vedúcich plyn vykonávajte len vtedy, keď vlastníte povolenie na vykonávanie týchto prác.

- Vykurovací kotol odpojiť od prúdu (obr. 2, polož. A).
- Plynový kohút uzavrieť. K tomu treba zatlačiť plynový kohút a otočiť doprava o ¼ otáčky (obr. 3, polož. A).
- Uzáver dverí kotla uvoľniť s odvzdušňovacím kľúčom ¼ otáčky (obr. 2, polož. B, lupa).
- Uzáver stlačiť nadol (obr. 2, polož. B) a otvoriť kotlové dvere.
- Vytiahnuť zástrčky (obr. 4, polož. 1) na plynovej armatúre a skrutkové spojenie (obr. 4, polož. 2) na prívode plynu uvoľniť.
- Zástrčku sieťového pripojenia (obr. 5, polož. 1) na ventilátore vytiahnuť.
- Zástrčku tachokábla (obr. 5, polož. 2) na ventilátore vytiahnuť. K tomu treba stlačením uvoľniť blokovanie na zástrčke.
- Potrubie nasávacieho vzduchu z Venturiho trubice vytiahnuť (obr. 6).
- 4 západkové uzávěry na kryte horáku otvoriť (obr. 7).
- Kryt horáku s plynovo/vzduchovou jednotkou zložiť (obr. 8).
- 3 skrutky (obr. 9, polož. 1) uvoľniť a plynovú armaturu s Venturiho trubicou (obr. 9, polož. 2) zložiť z ventilátora.
- 4 skrutky (obr. 10, polož. 1) uvoľniť a plynovú armaturu zložiť z Venturiho trubice (obr. 10, polož. 2).
- Kruhové tesnenie (obr. 11, polož. 1) vybrať.
- Plynovú trysku (obr. 11, polož. 2) vybrať.
- Nové kruhové tesnenie (obr. 1, polož. 2) nasadiť na Venturiho trubicu (obr. 11).
- Plynovú trysku (obr. 11, polož. 2) nasadiť na Venturiho trubicu.
- Venturiho trubicu v opačnom poradí opäť namontovať na novú plynovú armaturu.
- Nové kruhové tesnenie (obr. 1, polož. 3) nasadiť na ventilátor (obr. 12).
- Venturiho trubicu vrátane novej plynovej armatury v opačnom poradí opäť namontovať na ventilátor.
- Uvoľnite prírubu starej plynovej armatury (obr. 13).
- Namontujte nové ploché tesnenie plynovej armatury (obr. 1, polož. 5) (obr. 13, polož. 1).
- Namontujte prírubu k novej plynovej armatúre (obr. 13).
- Ploché tesnenie odstrániť z plynovej rúry a nové tesnenie (obr. 1, polož. 4) nasadiť (obr. 14).
- Všetko v opačnom poradí opäť namontovať. Pri opätovnom nasadzovaní horáku dbajte nato, aby sa zárez nachádzal na pravej strane (obr. 15, lupa).
- Plynový kohút otvoriť. K tomu treba zatlačiť plynový kohút a otočiť o ¼ otáčky doľava (obr. 3, polož. B).
- Pomer plyn/vzduch nastaviť podľa návodu na montáž a údržbu vykurovacieho kotla.
- Práce pri uvedení do prevádzky vykonávať v súlade s návodom na montáž a údržbu Logamax plus GB162-80/100 a protokol o uvedení do prevádzky znova vyplniť.

#### ⚠ POŠKOZENIE KOTLA v dôsledku nesprávne nastavenej plynovej armatury.

- Dbajte na to, aby bol pomer plyn/vzduch po výmene plynovej armatury nanovo nastavený. K tomu si pozrite návod na montáž a údržbu vykurovacieho kotla.

#### ⚠ POŠKOZENIE KOTLA je možné v dôsledku nesprávneho nastavenia pomeru plyn/vzduch!

- Pomer plyn/vzduch nastavovať len pri čiastočnej záťaž!
- Pomer plyn/vzduch nastavovať len na základe rozdielu tlaku plynu a vzduchu a nikdy nenastavovať na základe nameraných hodnôt spalín CO/CO<sub>2</sub>/NO<sub>x</sub>!

#### ⚠ OHROŽENIE ŽIVOTA v dôsledku výbuchu zápalných plynů.

- Dbajte na to, aby sa vykonala kontrola tesnosti po výmene plynovej armatury. K tomu si pozrite návod na montáž a údržbu vykurovacieho kotla.

- Dvere kotla zatvoriť a uzáver s odvzdušňovacím kľúčom pootočením o ¼ otáčky doprava uzavrieť.



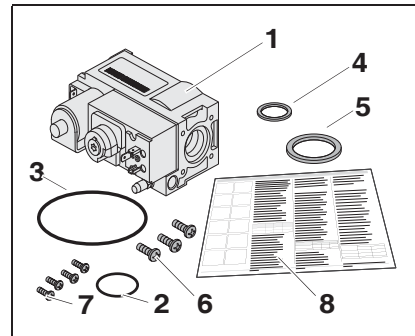

1. ábra / sl. 1

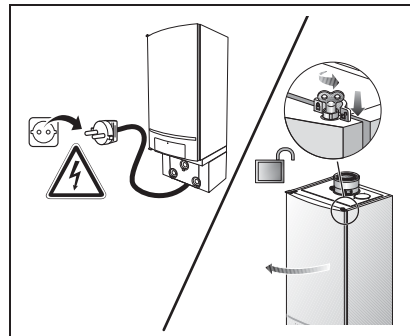

2. ábra / sl. 2

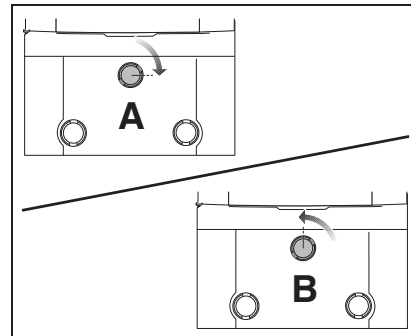

3. ábra / sl. 3

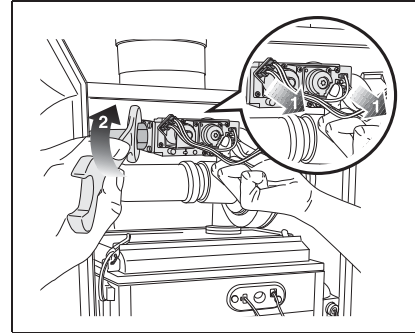

4. ábra / sl. 4

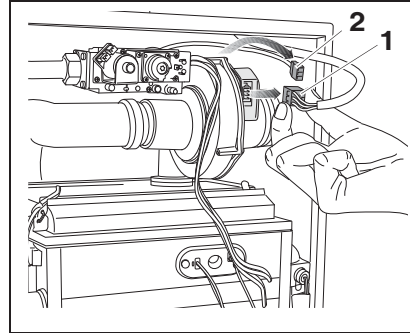

5. ábra / sl. 5

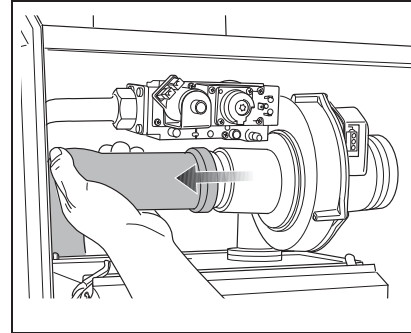

6. ábra / sl. 6

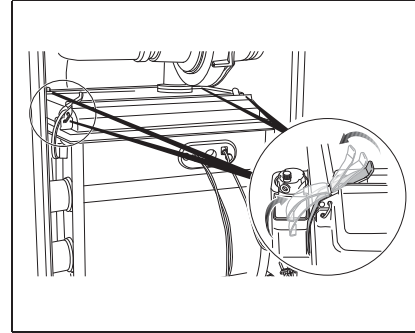

7. ábra / sl. 7

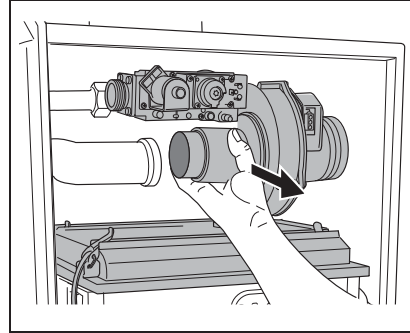

8. ábra / sl. 8

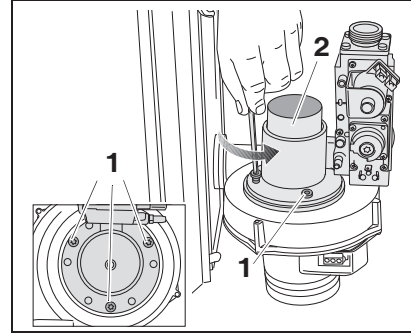

9. ábra / sl. 9

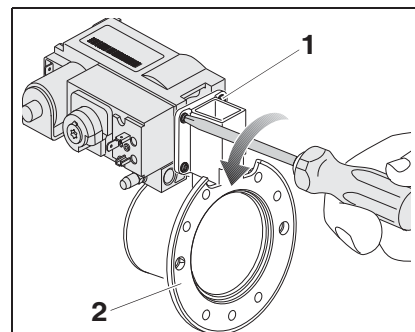

10. ábra / sl. 10

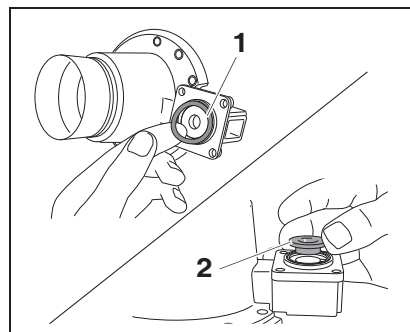

11. ábra / sl. 11

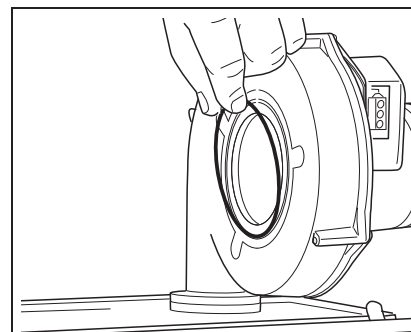

12. ábra / sl. 12

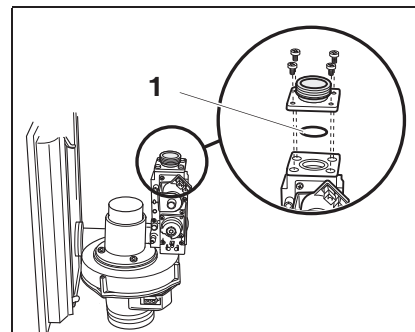

13. ábra / sl. 13

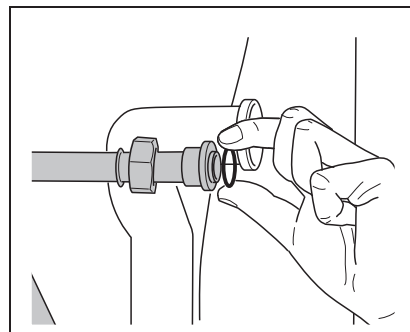

14. ábra / sl. 14

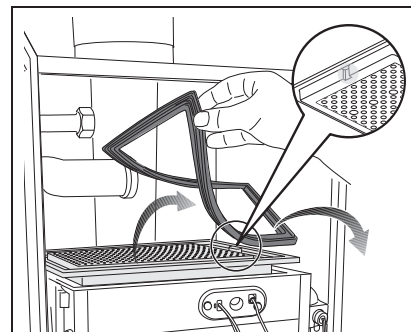

15. ábra / sl. 15

## Szerelési utasítás Logamax plus GB162-80/100 gáz szerelvényesor csere

### Szállítási terjedelem (1. ábra)

- |   |   |
|---|---|
| 1. poz. 1x Gáz szerelvényesor               | 5. poz. 3x Ventilátor-Venturi csavarok          |
| 2. poz. 1x Gázfűvóka O-gyűrű                | 6. poz. 4x Gáz szerelvényesor –Venturi csavarok |
| 3. poz. 1x Ventilátor O-gyűrű               | 7. poz. 1x Szerelési utasítás                   |
| 4. poz. 1x Gáz szerelvényesor lapos tömítés |   |

### Szerelés



#### ÉLETVESZÉLY

a gyúlékony gázok robbanása miatt.

- Gázzal átjárt részekben csak akkor végezzen munkákat, ha Ön ahhoz engedéllyel rendelkezik.

- Áramtalanítsa a fűtőberendezést (2. ábra, A. poz.).
- Zárja el a gázcsapot. Ehhez nyomja be a gázcsapot és fordítsa el jobbra ¼ fordulattal (3. ábra, A. poz.).
- Nyissa ki a kazánajtó zárját egy légtelenítő kulcs segítségével, ¼ fordulattal történő elfordítással (2. ábra, B. poz., nagyított rész).
- Nyomja le a zárat (2. ábra, B. poz.) és nyissa ki a kazánajtót.
- Húzza le a gáz szerelvényesor hálózati csatlakozóját (4. ábra, 1. poz.) és lazítsa meg a gázvezeték hollandiját (4. ábra, 2. poz.).
- Húzza le a ventilátor hálózati csatlakozóját (5. ábra, 1. poz.).
- Húzza le a ventilátor tachokábelét (5. ábra, 2. poz.). Ehhez egy nyomással oldja a dugós csatlakozó reteszt.
- Húzza le a levegő beszívó csövet a Venturi-csőről (6. ábra).
- Nyissa ki az égőburkolaton lévő 4 csappantyúzárát (7. ábra).
- Vegye le az égőburkolatot a gáz-/levegőegységtől (8. ábra).
- Csavarja ki a 3 csavart (9. ábra, 1. poz.) és vegye le a gáz szerelvényesort a Venturi-csővel (9. ábra, 2. poz.) a ventilátorról.
- Csavarja ki a 4 csavart (10. ábra, 1. poz.) és vegye le a gáz szerelvényesort a Venturi-csőről (10. ábra, 2. poz.).
- Vegye ki az O-gyűrűt (11. ábra, 1. poz.).
- Vegye ki a gázfűvókát (11. ábra, 2. poz.).
- Helyezze az új O-gyűrűt (1. ábra, 2. poz.) a Venturi-csőre (11. ábra).
- Helyezze a gázfűvókát (11. ábra, 2. poz.) a Venturi-csőre.
- Szerelje vissza a Venturi-csövet fordított sorrendben az új gáz szerelvényesorra.
- Helyezze az új O-gyűrűt (1. ábra, 3. poz.) a ventilátorra (12. ábra).
- Szerelje vissza a Venturi-csövet az új gáz szerelvényesorról fordított sorrendben a ventilátorra.
- Eski gáz armatűrűn gaz flantýny çözún (resim 13).
- Yeni gaz armatűrü yassy contasýny (resim 1, poz. 5) monte edin (resim 13, poz. 1).
- Gaz flantýny yeni gaz armatűrüne monte edin (resim 13).
- A gázcsőről távolítsa el a lapos tömítést és helyezze be az új tömítést (1. ábra, 4. poz.) (14. ábra).
- Mindent szereljen vissza fordított sorrendben. Az égő visszahelyezésekor ügyeljen arra, hogy a bevágás (15. ábra, nagyított rész) a jobb oldalon legyen.
- Nyissa ki a gázcsapot. Ehhez nyomja be a gázcsapot és fordítsa el balra ¼ fordulattal. (3. ábra, B. poz.).
- Állítsa be a gáz-/levegőarányt a kazán Szerelési és karbantartási utasítása szerint.
- A szerelési és karbantartási utasítás alapján végezze el a Logamax plus GB162-80/100 üzembe helyezését és tölts ki az abban lévő üzembe helyezési jegyzőkönyvet.



#### KAZÁNKÁROK

a rosszul beállított gáz szerelvényesor miatt.

- Ügyeljen arra, hogy a gáz-/levegőarányt beállítását a gáz szerelvényesor cseréje után ismét el kell végezni. Ehhez lásd a kazán szerelési és karbantartási utasítását.



#### BRÜLÖR HASARI

lehetséges a gáz-/levegőarányt hibás beállítása miatt!

- A gáz-/levegőarányt kizárólag részterhelésen (kis terhelésen) állítsa be!
- A gáz-/levegőarányt csak a gáz-/levegő nyomáskülönbség alapján állítsa be, soha ne olyan mért füstgáz értékek alapján, mint a CO/CO<sub>2</sub>/NO<sub>x</sub>!



#### ÉLETVESZÉLY

a gyúlékony gázok robbanása miatt.

- Ügyeljen arra, hogy a tömörség ellenőrzését a gáz szerelvényesor cseréje után ismét el kell végezni. Ehhez lásd a kazán szerelési és karbantartási utasítását.

- Zárja be a kazánajtót és egy légtelenítő kulcs segítségével fordítsa el a zárat ¼ fordulattal jobbra.

A muszaki fejlesztések miatti változtatás joga fenntartva!

## Upute za instaliranje / Zamjena plinske armature Logamax plus GB162-80/100

### Opseg isporuke (sl. 1)

- |   |  |
|---|--|
| Poz. 1 1x Plinska armatura                | Poz. 5 3x vijci Venturi-ventilator       |
| Poz. 2 1x O-prsten plinske sapnice        | Poz. 6 4x vijci Venturi-plinska armatura |
| Poz. 3 1x O-prsten ventilatora            | Poz. 7 1x Upute za instaliranje          |
| Poz. 4 1x Plosnata brtva plinske armature |  |

### Montaža



#### OPASNOST PO ŽIVOT

od eksplozije zapaljivog plina.

- Radove na dijelovima koji provode plin izvodite samo ako ste ovlašteni za izvođenje ovih radova.

- Prekinite opskrbu strujom instalacije grijanja (sl. 2, poz. A).
- Zatvorite plinski pipac. Za to utisnite plinski pipac i okrećite ga na desno 1 okreta (sl. 3, poz. A).
- Otpustite bravu vrata kotla 1 okreta pomoću ključa za odzračivanje (sl. 2, poz. B, povećalo).
- Pritisnite bravu prema dolje (sl. 2, poz. B) i otvorite vrata kotla.
- Izvucite mrežni utikač na plinskoj armaturi (sl. 4, poz. 1) i otpustite završnu maticu na plinskoj cijevi (sl. 4, poz. 2).
- Izvucite utikač mrežnog priključka (sl. 5, poz. 1) na ventilatoru.
- Izvucite utikač kabela mjerača broja okretaja (sl. 5, poz. 2) na ventilatoru. Ovdje pritiskom otpustite zapor na utikaču.
- Skinite usisnu cijev zraka s Venturijeve cijevi (sl. 6).
- Otvorite 4 okidna zatvarača na poklopcu plamenika (sl. 7).
- Skinite poklopac plamenika s jedinicom plin/zrak (sl. 8).
- Otpustite 3 vijka (sl. 9, poz. 1) i skinite plinsku armaturu s Venturijevom cijevi (sl. 9, poz. 2) s ventilatora.
- Otpustite 4 vijka (sl. 10, poz. 1) i skinite plinsku armaturu s Venturijeve cijevi (sl. 10, poz. 2).
- Izvadite O-prsten (sl. 11, poz. 1).
- Izvadite plinsku sapnicu (sl. 11, poz. 2).
- Umetnite novi O-prsten (sl. 1, poz. 2) na Venturijevoj cijevi (sl. 11).
- Umetnite plinsku sapnicu (sl. 11, poz. 2) na Venturijevoj cijevi.
- Ponovno obrnutim redoslijedom montirajte Venturijevu cijev na novu plinsku armaturu.
- Umetnite novi O-prsten (sl. 1, poz. 3) na ventilator (sl. 12).
- Ponovno obrnutim redoslijedom montirajte Venturijevu cijev s novom plinskom armaturom na ventilator.
- Odvojite plinsku priрубnicu stare plinske armature (sl. 13).
- Stavite (sl. 13, poz. 1) novo brtvilo plinske armature (sl. 1, poz. 5).
- Ugradite plinsku priрубnicu za novu plinsku armaturu (sl. 13).
- Skinite plosnata brtva s plinske cijevi i umetnite novu brtva (sl. 1, poz. 4) (sl. 14).
- Sve dijelove ponovno montirajte obrnutim redoslijedom. Pri ponovnoj montaži plamenika pazite da se zarez nalazi na desnoj strani (sl. 15, povećalo).
- Otvorite plinski pipac. Za to utisnite plinski pipac i okrećite ga na lijevo 1 okreta (sl. 3, poz. B).
- Podesite omjer plin/zrak sukladno uputama za instaliranje i održavanje kotla.
- Provedite radove pri puštanju u pogon sukladno uputama za instaliranje i održavanje kotla Logamax plus GB162-80/100 i nanovo ispunite priloženi protokol za puštanje u pogon.



#### ŠTETE NA KOTLU

zbog pogrešno podešene plinske armature.

- Obratite pažnju da se omjer plina/zraka mora nanovo podesiti nakon zamjene plinske armature. Za to vidi Upute za instaliranje i održavanje kotla.



#### ŠTETE NA PLAMENIKU

moгуće zbog pogrešnog podešenja omjera plina/zraka!

- Omjer plina/zraka podešavajte isključivo u djelomičnom opterećenju (malom opterećenju)!
- Omjer plina/zraka podešavajte samo na temelju razlike tlaka plina/zraka, a nikada na temelju izmjernih vrijednosti dimnih plinova, kao što su CO/CO<sub>2</sub>/NO<sub>x</sub>!



#### OPASNOST PO ŽIVOT

od eksplozije zapaljivog plina.

- Obratite pažnju da se nakon zamjene plinske armature mora provesti kontrola zabrtvljenosti. Za to vidi Upute za instaliranje i održavanje kotla.

- Zatvorite vrata kotla i zaključajte bravu ključem za odzračivanje 1 okreta na desno.

Zadržavamo pravo na promjene zbog tehničkih poboljšanja!



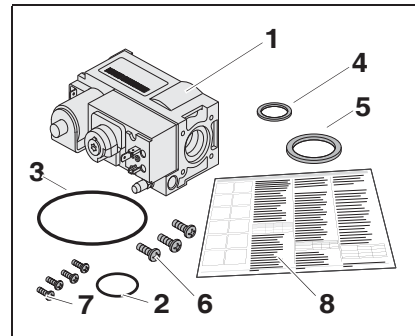

Sl. 1 / fig. 1

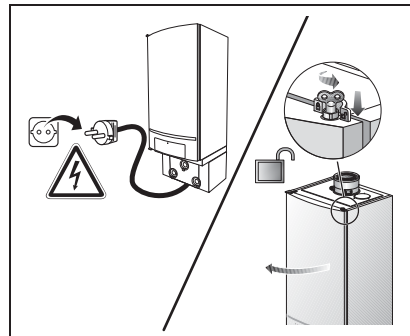

Sl. 2 / fig. 2

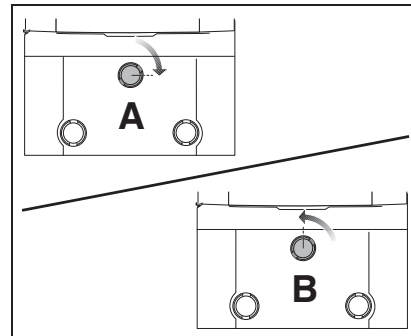

Sl. 3 / fig. 3

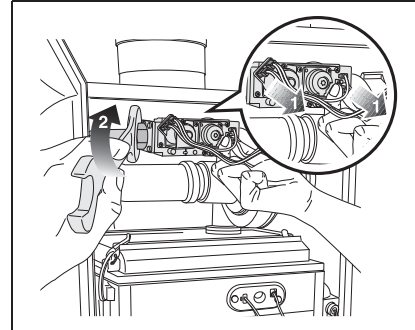

Sl. 4 / fig. 4

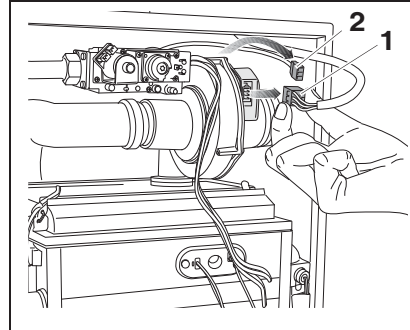

Sl. 5 / fig. 5

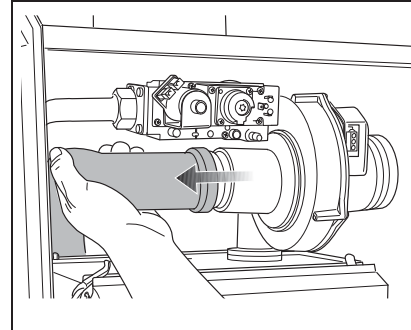

Sl. 6 / fig. 6

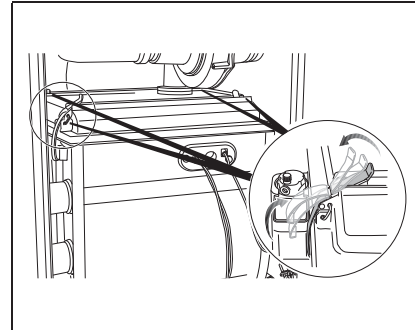

Sl. 7 / fig. 7

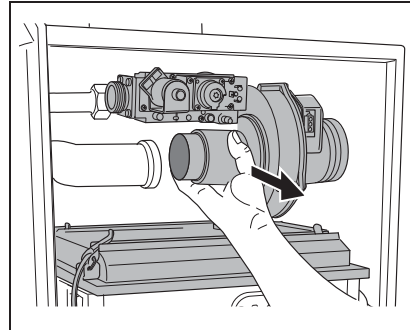

Sl. 8 / fig. 8

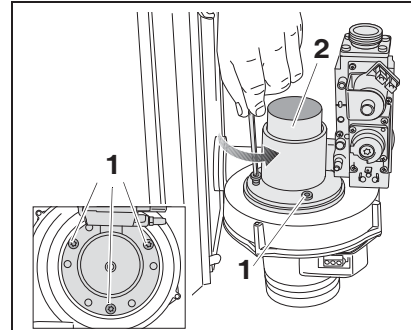

Sl. 9 / fig. 9

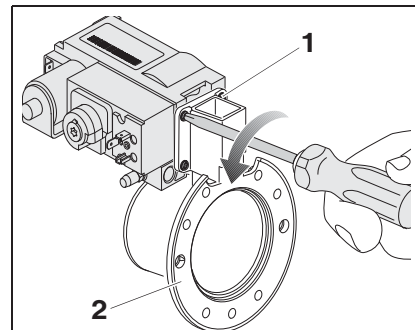

Sl. 10 / fig. 10

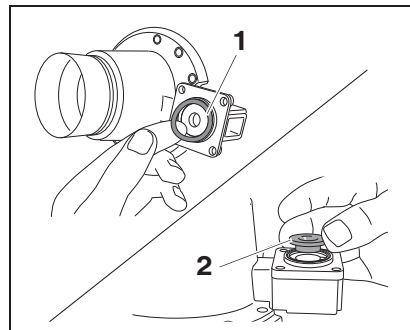

Sl. 11 / fig. 11

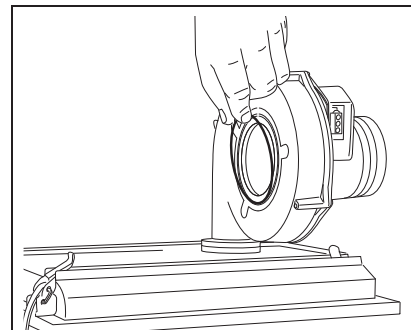

Sl. 12 / fig. 12

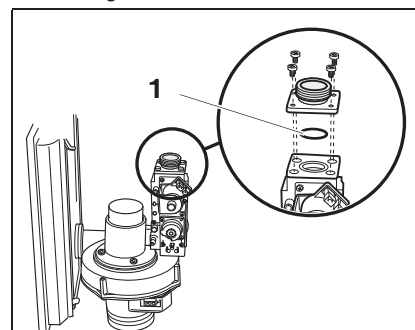

Sl. 13 / fig. 13

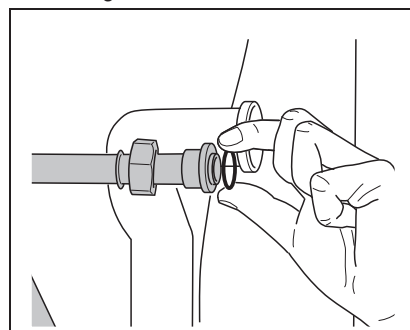

Sl. 14 / fig. 14

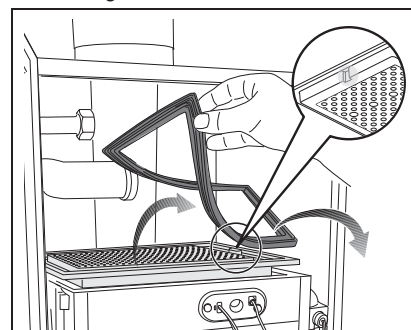

Sl. 15 / fig. 15

## Navodila za montažo pri menjavi plinske armature Logamax plus GB162-80/100

### Opis dobavljene opreme (sl. 1)

- Poz. 1 1x plinska armatura      Poz. 5 3x vijaki Venturijeve cev ventilator
- Poz. 2: 1x o-tesnilo za plinsko šobo      Poz. 6: 4x vijaki Venturijeve cev plinska armatura
- Poz. 3: 1x o-tesnilo za ventilator      Poz. 7: 1x navodila za montažo
- Poz. 4 1x ploščato tesnilo plinske armature

### Montaža

#### ⚠ ŽIVLJENJSKA NEVARNOST zaradi eksplozije vnetljivih plinov.

- Dela na plinovodnih delih naprave smete opravljati le, če imate koncesijo za izvajanje del na plinskih napeljavah.

- Ogrevno napravo pod napetostjo izklopite (sl. 2, poz. A).
- Zaprite plinsko pipo. Pri tem plinsko pipo potisnite navzdol in jo obrnite za ¼ obrata v desno (sl. 3, poz. A).
- Zapiralo na vratih kotla odvijte z odzračevalnim ključkom za ¼ obrata (sl. 2, poz. B, detajl).
- Zapiralo potisnite navzdol (sl. 2, poz. B) in odprite vrata kotla.
- Odvijte holandsko matico cevne zveze (sl. 4, poz. 1) med dovodom plina in plinsko armaturo in iztaknite 4 vtiče (sl. 4, poz. 2) na plinski armaturi.
- Izvlecite vtič omrežnega priključka (sl. 5, poz. 1) na ventilatorju.
- Iztaknite vtič krmilnega kabla (sl. 5, poz. 2) na ventilatorju. Stisniti morate zapah na vtiču.
- Z ventilatorja odklopite sesalno cev za zrak (sl. 6).
- Odprite 4 zapirala na pokrovu gorilnika (sl. 7).
- Odstranite pokrov gorilnika z enoto za plin/zrak (sl. 8).
- Odvijete 3 vijake (sl. 9, poz. 1) in snemite plinsko amaturu skupaj z Venturijevo cevjo (sl. 9, poz. 2) z ventilatorja.
- Odvijete 4 vijake (sl. 10, poz. 1) in snemite plinsko amaturu z Venturijeve cevi (sl. 10, poz. 2).
- Odstranite o-tesnilo (sl. 11, poz. 1).
- Odstranite plinsko šobo (sl. 11, poz. 2).
- Vstavite novo o-tesnilo (sl. 1, poz. 2) na Venturijevo cev (sl. 11).
- Vstavite plinsko šobo (sl. 11, poz. 2) na Venturijevo cev.
- Montirajte Venturijevo cev nazaj na novo plinsko amaturu (v obratnem vrstnem redu kot pri demontaži).
- Vstavite novo o-tesnilo (sl. 1, poz. 3) na ventilatorju (sl. 12).
- Venturijevo cev z novo plinsko amaturu montirajte v obratnem vrstnem redu na ventilator.
- Odstranjevanje plinske prirobnice s stare plinske armature (sl. 13).
- Montaža (sl. 13, poz. 1) novega ploščatega tesnila plinske armature (sl. 1, poz. 5).
- Montaža plinske prirobnice za novo plinsko amaturu (sl. 13).
- Zamenjajte ploščato tesnilo (sl. 1, poz. 4) na plinski cevi z novim (sl. 14).
- Vse odmontirane dele sestavite nazaj v obratnem vrstnem redu. Ko vstavljate gorilnik nazaj v kotel, pazite, da je zareza na desni strani (sl. 15, detajl).
- Odprite plinsko pipo. Pri tem plinsko pipo potisnite navzdol in jo obrnite za ¼ obrata v desno (sl. 3, poz. B).
- Razmerje plin-zrak nastavite skladno z navodili za montažo in vzdrževanje kotla.
- Opravite dela za zagon skladno z navodili za montažo in vzdrževanje Logamax plus GB162-80/100 in izpolnite nov kontrolni list.

#### ⚠ NEVARNOST POŠKODOVANJA KOTLA zaradi napačno nastavljenih plinske armature.

- Pazite, da po zamenjavi plinske armature razmerje plin-zrak ponovno nastavite. Upoštevajte navodila za montažo in vzdrževanje kotla.

#### ⚠ NEVARNOST POŠKODOVANJA GORILNIKA zaradi napačne nastavitve razmerja plin-zrak!

- Razmerje plin-zrak nastavljajte izključno pod delno obremenitvijo (minimalna moč kotla)!
- Razmerje plin-zrak nastavljajte samo na osnovi tlačne razlike plin-zrak in nikoli na osnovi izmerjenih vrednosti zgorevalnega zraka (CO/CO<sub>2</sub>/NO<sub>x</sub>)!

#### ⚠ ŽIVLJENJSKA NEVARNOST zaradi eksplozije vnetljivih plinov.

- Pazite, da po zamenjavi plinske armature ponovno opravite kontrolo tesnosti. Upoštevajte navodila za montažo in vzdrževanje kotla.

- Zaprite vrata kotla in z odzračevalnim ključkom zaklenite ključavnico za ¼ obrata v desno.

## Instrucțiuni de montare / schimbare a armăturii de gaz Logamax plus GB162-80/100

### Conținut livrare (fig. 1)

- Poz. 1 1x Armătură de gaz      Poz. 5 3x Suruburi suflantă Venturi
- Poz. 2 1x Ajutăj de gaz cu garnitură inelară toroidală      Poz. 6 4x Suruburi armătură de gaz Venturi
- Poz. 3 1x Suflantă cu garnitură inelară toroidală      Pos. 7 1x Instrucțiuni de montare
- Pos. 4 1x Garnitură plată Armătură de gaz

### Montajul

#### ⚠ PERICOL DE MOARTE prin explozia gazelor inflamabile.

- Se poate lucra la părți ale instalației conducătoare de gaze, numai de către persoane care posedă permis de lucru pentru astfel de lucrări.

- Deconectați instalația de încălzire (fig. 2, poz. A).
- Închideți robinetul de gaz. În acest scop apăsați robinetul de gaz și rotiți-l ¼ de tura de tura spre dreapta (fig. 3, poz. A).
- Deschideți zăvorul uși cazanului cu cheia de aerisire rotindu-l cu ¼ de tura (fig. 2, poz. B, lupă).
- Apăsați zăvorul (fig. 4) și deschideți ușa cazanului.
- Scoateți ștecherul de alimentare la rețea din armătura de gaz (fig. 4, poz. 1) și deșurubați piulița olandeză de la conducta de gaz (fig. 4, poz. 2).
- Scoateți ștecherul de alimentare la rețea de la suflantă (fig. 5, poz. 1).
- Scoateți ștecherul cablului tahometric de la suflantă (fig. 5, poz. 2). În acest scop deblocați ștecherul prin apăsare.
- Scoateți țeava de aspirare a aerului din tubul Venturi (fig. 6).
- Deschideți cele 4 zăvoare cu închidere automată de la capacul arzătorului (fig. 7).
- Scoateți capacul arzătorului împreună cu unitatea de gaz/aer (fig. 8).
- Desfaceți 3 șuruburi (fig. 9, poz. 1) și îndepărtați armătura de gaz împreună cu tubul Venturi (fig. 9, poz. 2) din suflantă.
- Desfaceți 4 șuruburi (fig. 10, poz. 1) și scoateți armătura de gaz din tubul Venturi (fig. 10, poz. 2).
- Scoateți garnitura inelară toroidală (fig. 11, poz. 1).
- Scoateți ajutațul de gaz (fig. 11, poz. 2).
- Montați noua garnitură inelară toroidală (fig. 1, poz. 2) la Venturi (fig. 11).
- Montați ajutațul de gaz (fig. 11, poz. 2) la Venturi.
- Montați din nou tubul Venturi în ordine inversă la armătura de gaz.
- Montați garnitura toroidală nouă (fig. 1, poz. 3) la suflantă (fig. 12).
- Montați în ordine inversă Venturi-ul și inclusiv armătura de gaz cea nouă la suflantă.
- Desfaceți flanșa vechii armături de gaz (fig. 13).
- Montați (fig. 13, poz. 1) noua garnitură plată a armăturii de gaz (fig. 1, poz. 5).
- Montați flanșa la noua armătură de gaz (fig. 13).
- Îndepărtați garnitura plată de la conducta de gaz și montați noua garnitură (fig. 1, poz. 4) (fig. 14).
- Montați din nou totul în ordine inversă. Fiți atenți la montarea inversă a arzătorului ca partea zimțată să se afle pe partea dreaptă (fig. 15, lupă).
- Deschideți robinetul de gaz. În acest scop apăsați robinetul de gaz și rotiți-l ¼ de tura stânga (fig. 3, poz. B).
- Reglați raportul gaz/aer conform montajului și instrucțiunilor de întreținere ale cazanului de încălzire.
- Executați lucrările de pus în funcțiune conform instrucțiunilor de montaj și instrucțiunilor de întreținere a lui Logamax plus GB162-80/100 și completați din nou protocolul de punere în funcțiune de acolo.

#### ⚠ DAUNE ALE CAZANULUI cauzate de o armătură de gaz montată greșit.

- Fiți atenți ca raportul de gaz/aer să fie reglat din nou după schimbarea armăturii de gaz.

#### ⚠ DAUNE LA ARZĂTOR posibil prin reglarea greșită a raportului de gaz/aer!

- Reglați raportul gaz/aer exclusiv în sarcină parțială (sarcină mică).
- Reglați raportul gaz/aer numai pe baza diferenței de presiune de gaz/aer pe baza valorilor măsurate de gaz ars precum CO/CO<sub>2</sub>/NO<sub>x</sub>!

#### ⚠ PERICOL DE MOARTE prin explozia gazelor inflamabile.

- Fiți atenți să efectuați controlul de etanșitate după schimbarea armăturii de gaz. Vedeți pentru aceasta instrucțiunile de montaj și instrucțiunile de întreținere ale cazanului de încălzire.

- Închideți ușa cazanului și zăvorâți încuietoarea cu cheia de aerisire cu ¼ de tura către dreapta.



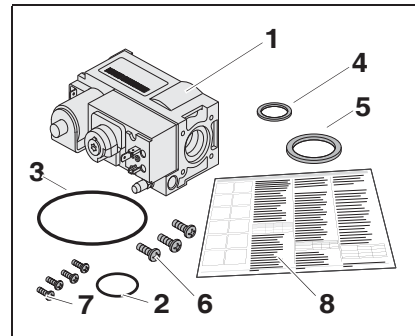

Joon. 1 / 1 pav.

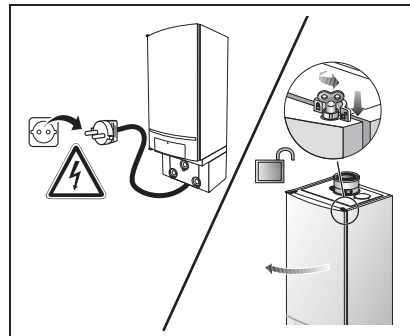

Joon. 2 / 2 pav.

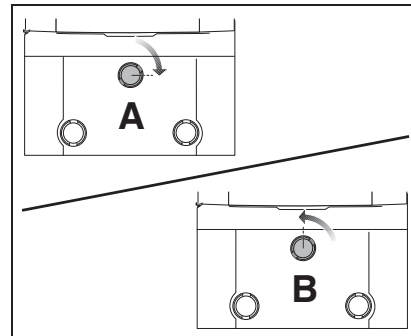

Joon. 3 / 3 pav.

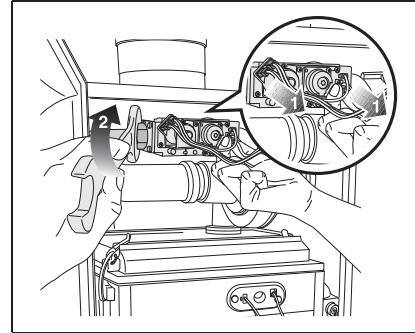

Joon. 4 / 4 pav.

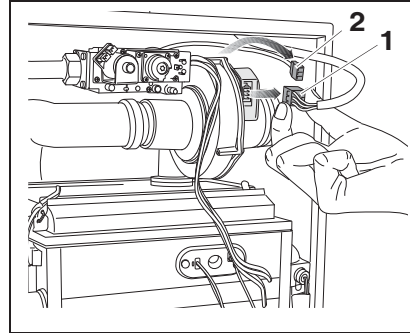

Joon. 5 / 5 pav.

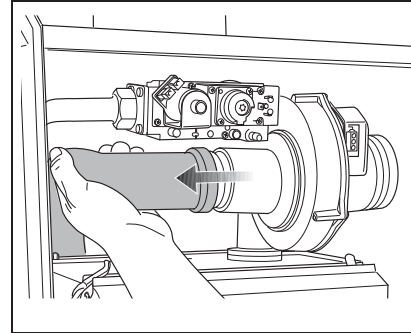

Joon. 6 / 6 pav.

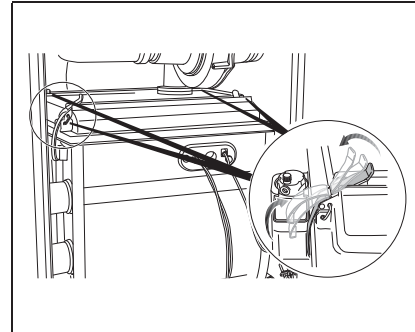

Joon. 7 / 7 pav.

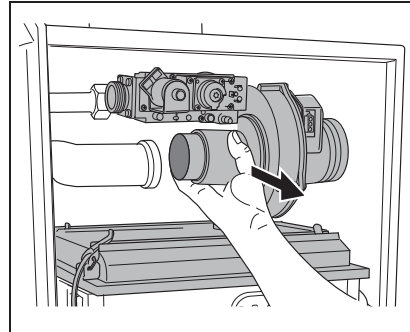

Joon. 8 / 8 pav.

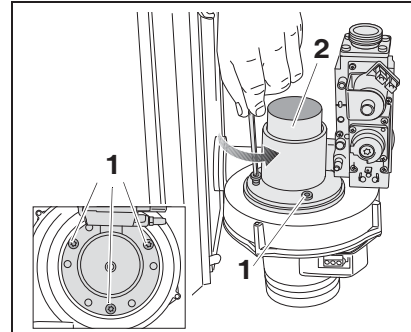

Joon. 9 / 9 pav.

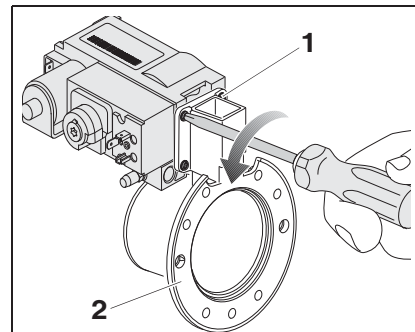

Joon. 10 / 10 pav.

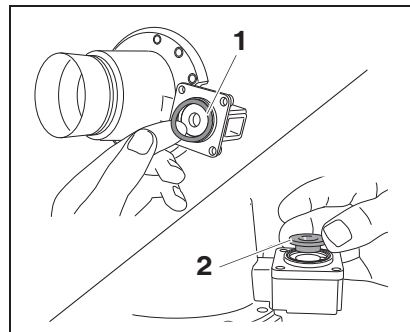

Joon. 11 / 11 pav.

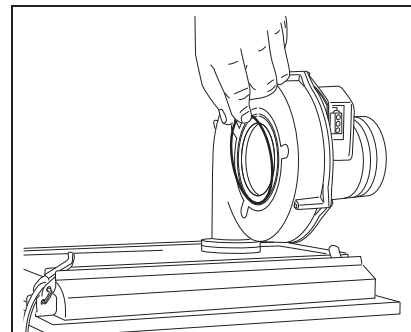

Joon. 12 / 12 pav.

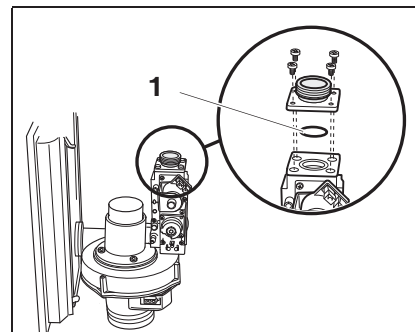

Joon. 13 / 13 pav.

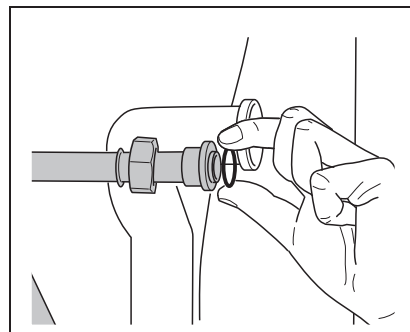

Joon. 14 / 14 pav.

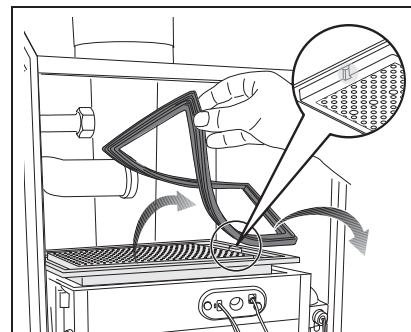

Joon. 15 / 15 pav.

## Paigaldusjuhend Gaasisegisti vahetamine Logamax plus GB162-80/100

### Tarnekomplekt (Joon. 1)

- Pos. 1 1x gaasisegisti  
Pos. 2 1x gaasidüüsi O-rõngas  
Pos. 3 1x ventilaatori O-rõngas  
Pos. 4 1x gaasisegisti lametihend  
Pos. 5 3x ventuuriventilaatori kruvi  
Pos. 6 4x ventuuri gaasisegisti kruvi  
Pos. 7 1x paigaldusjuhend

### Paigaldus



**ELUOHTLIK**  
tuleohtlike gaaside plahvatamise tõttu.

- Gaasi juhtivate osade juures viige töid läbi vaid siis, kui Teil on nende tööde läbiviimiseks vajalik luba.

- Lülitage kütteseadme vooluvõrgust välja. (Joon. 2, pos. A).
- Sulgege gaasikraan. Selleks vajutage gaasikraan sisse ja keerake veerand pööret paremale (Joon. 3, pos. A).
- Avage katlaukse lukustus, keerates ventilatsioonivõtiti veerand pööret (Joon. 2, pos. B, suurendus).
- Vajutage lukustus alla (Joon. 2, pos. B) ja avage katlaüks.
- Eemaldage gaasisegistilt toitepistik (Joon. 4, pos. 1) ja keerake lahti gaasitoru kübarmutter (Joon. 4, pos. 2).
- Eemaldage ventilaatorilt toiteühenduse pistik (Joon. 5, pos. 1).
- Eemaldage ventilaatorilt tahhomeetri kaabli pistik (Joon. 5, pos. 2). Selleks vabastage pistiku riivist vajutamise teel.
- Eemaldage ventuuri torult õhu sisenemistoru (Joon. 6).
- Avage põleti kate 4 fiksaatorit (Joon. 7).
- Eemaldage põleti kate koos gaasi-/õhuseadmega (Joon. 8).
- Avage 3 kruvi (Joon. 9, pos. 1) ja eemaldage ventilaatorilt gaasisegisti koos ventuuriga (Joon. 9, pos. 2).
- Avage 4 kruvi (Joon. 10, pos. 1) ja eemaldage ventuurilt gaasisegisti (Joon. 10, pos. 2).
- Võtke O-rõngas (Joon. 11, pos. 1) välja.
- Võtke gaasidüüs (Joon. 11, pos. 2) välja.
- Kasutage ventuuril uut O-rõngast (Joon. 1, pos. 2) (Joon. 11).
- Paigaldage ventuurile gaasidüüs (Joon. 11, pos. 2).
- Paigaldage ventuuri vastupidises järjekorras uuele gaasisegistile tagasi.
- Kasutage ventilaatoril uut O-rõngast (Joon. 1, pos. 3) (Joon. 12).
- Paigaldage ventuuri koos uuegaasisegistiga vastupidises järjekorras ventilaatorile tagasi.
- Avage vana gaasisegisti gaasiflants (Joon. 13).
- Monteerige uus gaasisegisti (Joon. 1, pos. 5) tihend (Joon. 13, pos. 1).
- Monteerige gaasiflants uue gaasisegisti juurde (Joon. 13).
- Eemaldage gaasitorult lametihend ja paigaldage uus tihend (Joon. 1, pos. 4) (Joon. 14).
- Paigaldage kõik vastupidises järjekorras tagasi. Jälgige põleti tagasipaigaldamisel, et täke oleks paremal pool (Joon. 15, suurendus).
- Avage gaasikraan. Selleks vajutage gaasikraan sisse ja keerake veerand pööret vasakule (Joon. 3, pos. B).
- Seadke gaasi-õhu suhe vastavalt küttekatla paigaldus- ja hooldusjuhendile.
- Viige läbi käikuandmistööd vastavalt Logamax plus GB162-80/100 paigaldus- ja hooldusjuhendile ning täitke uuesti sealolev käikuandmisprotokoll.



**KATLA KAHJUSTUSED**  
valesi seadistatud gaasisegisti tõttu.

- Arvestage, et gaasi-õhu suhe tuleb pärast gaasisegisti vahetamist uuesti reguleerida. Vaadake selle kohta küttekatla paigaldus- ja hooldusjuhendit.



**PÕLETI KAHJUSTUSED**  
võimalik gaasi-õhu suhte vale reguleerimise korral!

- Gaasi-õhu suhet tohib reguleerida **ainult** osakoormusel (väikekoormusel)!
- Gaasi-õhu suhet tohib reguleerida **ainult** gaasi-õhu rõhuerinevuse alusel ning mitte kunagi mõõdetud heitgaasi väärtuste, nt CO/CO<sub>2</sub>/NO<sub>x</sub> alusel!



**ELUOHTLIK**  
tuleohtlike gaaside plahvatamise tõttu.

- Arvestage, et pärast gaasisegisti vahetamist tuleb läbi viia lekkekandluse kontroll. Vaadake selle kohta küttekatla paigaldus- ja hooldusjuhendit.



- Sulgege katlaüks ja lukustage see, keerates lukku ventilatsioonivõtme veerand pööret paremale.

Tehniliste parendustega seotud muudatuste õigus reserveeritud!

Väljaanne 03/2010

## Dujų sistemos armatūros Logamax plus GB162-80/100 keitimo instrukcija

### Komplektacija (1 pav.)

- 1 poz. 1x dujų sistemos armatūra 5 poz. 3x difuzoriaus ventiliatoriaus varžtai  
2 poz. 1x dujų antgalio sandarinimo žiedas 6 poz. 4x difuzoriaus dujų sistemos armatūros varžtai  
3 poz. 1x ventiliatoriaus sandarinimo žiedas 7 poz. 1x montavimo instrukcija  
4 poz. 1x dujinės armatūros sandarinimo tarpinė

### Montavimas



**PAVOJUS GYVYBEI**  
dėl degių dujų galimo sprogdimo.

- Dujų įrengimo darbus galite atlikti, jei turite šiems darbams atitinkamą leidimą.

- Šildymo sistemą išjunkite iš elektros tinklo (2 pav., A poz.).
- Užsukite dujų čiaupą. Norėdami tai padaryti, įspauskite dujų čiaupą ir ¼ pasukimu pasukite į dešinę (3 pav., A poz.).
- Katilo durelių užraktą atrakininkite, nuorinimo raktelį pasukdami ¼ pasukimu (2 pav., B poz., padidinta).
- Užraktą spustelėkite į apačią (2 pav., B poz.) ir atidarykite katilo dureles.
- Ištraukite dujų sistemos armatūros matavimo laido kištuką (4 pav., 1 poz.) ir atlaisvinkite dujų linijos jungiamąją veržlę (4 pav., 2 poz.).
- Ištraukite ventiliatoriaus maitinimo laido kištuką (5 pav., 1 poz.).
- Ištraukite ventiliatoriaus tacho kabelio kištuką (5 pav., 2 poz.). Spustelėję atšaukite kištuko fiksavimo įtaisą.
- Ištraukite difuzoriaus oro įsiurbimo vamzdį (6 pav.).
- Atkabinkite 4 degiklio dangčio spyruoklinius užraktus (7 pav.).
- Nuimkite degiklio dangtį, ant kurio yra dujų ir oro blokas (8 pav.).
- Atlaisvinkite 3 varžtus (9 pav., 1 poz.) ir nuimkite dujų sistemos armatūrą su ventiliatoriaus difuzoriumi (9 pav., 2 poz.).
- Atlaisvinkite 4 varžtus (10 pav., 1 poz.) ir nuimkite difuzoriaus dujų sistemos armatūrą (10 pav., 2 poz.).
- Nuimkite sandarinimo žiedą (11 pav., 1 poz.).
- Nuimkite dujų antgalį (11 pav., 2 poz.).
- Ant difuzoriaus (11 pav.) uždėkite naują sandarinimo žiedą (1 pav., 2 poz.).
- Ant difuzoriaus uždėkite dujų žikerinį antgalį (11 pav., 2 poz.).
- Difuzorių atvirkščia tvarka vėl sumontuokite ant naujos dujų sistemos armatūros.
- Ant ventiliatoriaus (12 pav.) uždėkite naują sandarinimo žiedą (1 pav., 3 poz.).
- Difuzorių ir naują armatūrą atvirkščia tvarka vėl sumontuokite ant ventiliatoriaus.
- Nuo senos dujų armatūros nuimkite dujų sistemos jungę (13 pav.).
- Sumontuokite (13 pav., 1 poz.) naują plokščiąją dujų armatūros sandarinimo tarpinę (1 pav., 5 poz.).
- Ant naujos dujų armatūros sumontuokite dujų sistemos jungę (13 pav.).
- Nuo dujų vamzdžio nuimkite sandarinimo tarpinę ir uždėkite naują (1 pav., 4 poz.) (14 pav.).
- Visus komponentus sumontuokite atvirkščia tvarka. Montuodami degiklį, užtikrinkite, kad įpjovą būtų dešinėje pusėje (15 pav., padidinta).
- Atsukite dujų čiaupą. Norėdami tai padaryti, įspauskite dujų čiaupą ir ¼ pasukimu pasukite į kairę (3 pav., B poz.).
- Dujų ir oro santykį nustatykite, vadovaudamiesi šildymo katilo montavimo ir techninės priežiūros instrukcija.
- Vadovaudamiesi Logamax plus GB162-80/100 montavimo ir techninės priežiūros instrukcija, atlikite šildymo katilo pirminę eksploataciją ir iš naujo užpildykite ten esantį atidavimo eksploatacijai protokolą.



**KATILAS GALI SUGESTI**  
dėl netinkamai nustatytos dujų sistemos armatūros.

- Atkreipkite dėmesį į tai, kad pakeitę dujų sistemos armatūrą, turite iš naujo nustatyti dujų ir oro santykį. Žr. šildymo katilo montavimo ir techninės priežiūros instrukciją.



**DEGIKLIO GEDIMAI**  
dėl netinkamo dujų ir oro santykio nustatymo!

- Dujų ir oro santykį nustatykite **tik**, esant daliai apkrovai (minimaliai apkrovai)!
- Dujų ir oro santykį nustatykite **tik** pagal dujų ir oro slėgio skirtumą, o ne pagal išmatuotas išmetamųjų dujų vertes, kaip pvz., CO/CO<sub>2</sub>/NO<sub>x</sub>!



**PAVOJUS GYVYBEI**  
dėl degių dujų sprogdimo.

- Pasirūpinkite, kad pakeitus dujų sistemos armatūrą, būtų atlikta sandarumo patikra. Žr. šildymo katilo montavimo ir techninės priežiūros instrukciją.

- Uždarykite katilo dureles ir, nuorinimo raktelį ¼ pasukdami į dešinę, užšaukite užraktą.

Dėl nuolatinio gaminių tobulinimo galimi techniniai pakeitimai!

Leidimas 03/2010



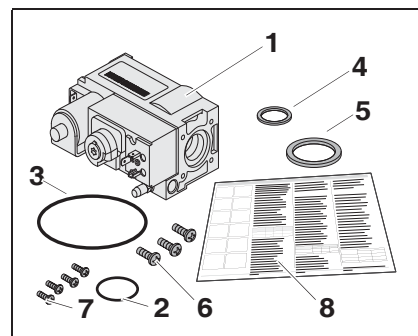

1. att. / Рис. 1

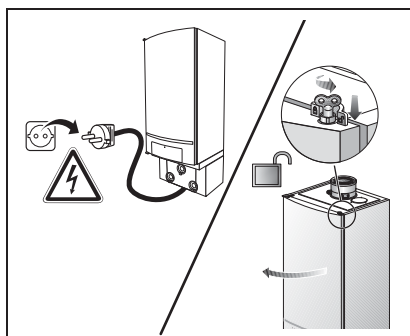

2. att. / Рис. 2

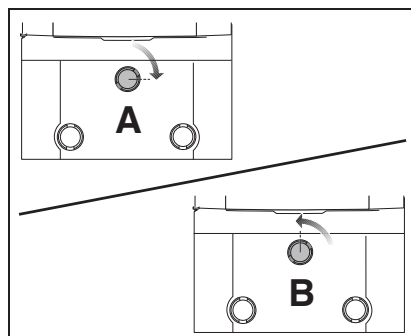

3. att. / Рис. 3

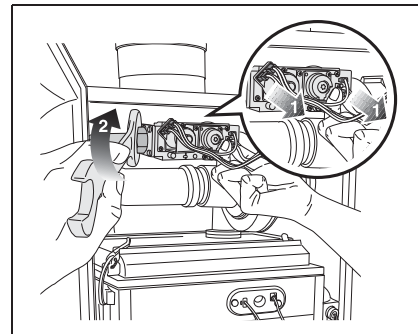

4. att. / Рис. 4

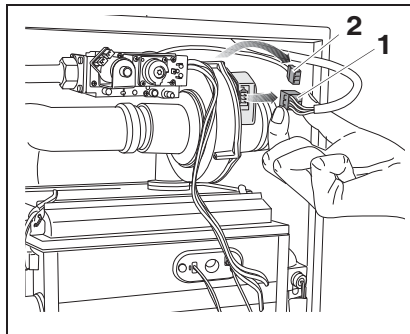

5. att. / Рис. 5

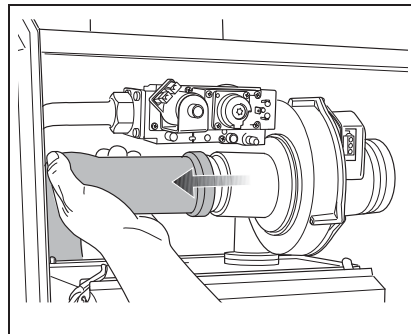

6. att. / Рис. 6

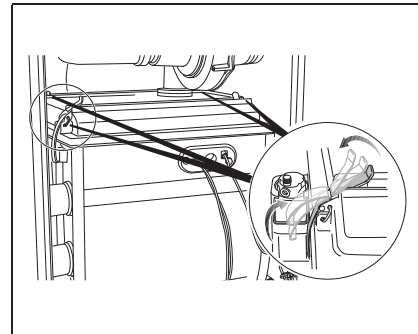

7. att. / Рис. 7

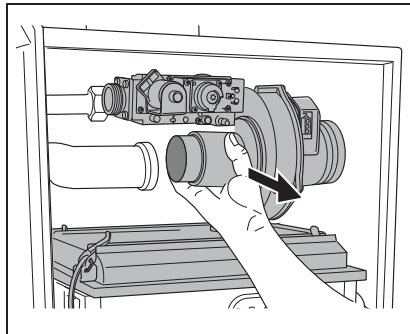

8. att. / Рис. 8

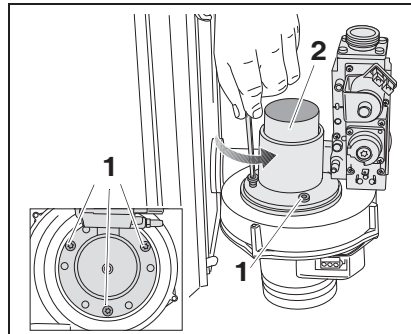

9. att. / Рис. 9

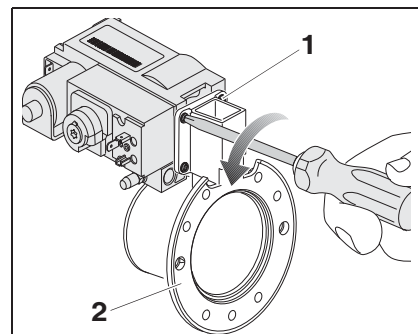

10. att. / Рис. 10

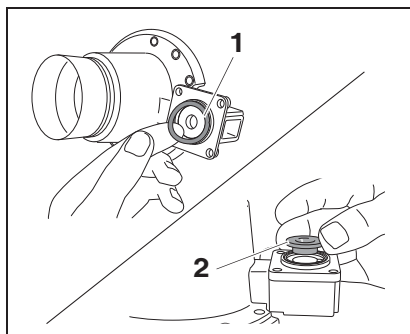

11. att. / Рис. 11

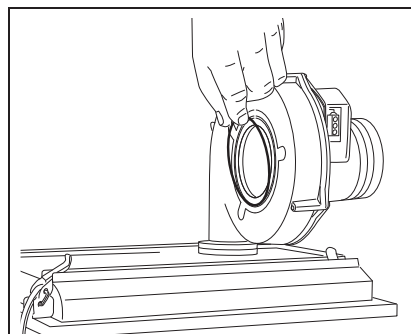

12. att. / Рис. 12

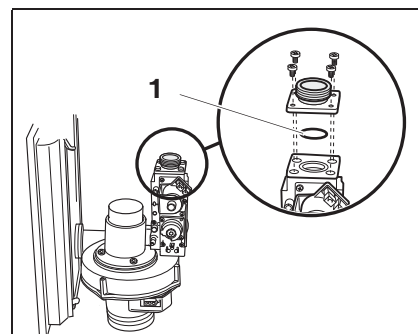

13. att. / Рис. 13

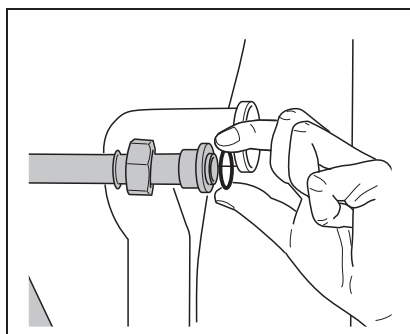

14. att. / Рис. 14

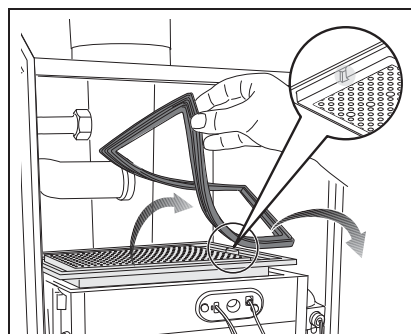

15. att. / Рис. 15

## Gāzes armatūras nomaiņas montāžas instrukcija Logamax plus GB162-80/100

### Piegādes komplekts (1. att.)

- |   |  |
|---|--|
| Poz. 1 1x gāzes armatūra                | Poz. 5 3x Venturi sprauslas un ventilatora skrūves     |
| Poz. 2 1x gāzes sprauslas starplika     | Poz. 6 4x Venturi sprauslas un gāzes armatūras skrūves |
| Poz. 3 1x ventilatora starplika         | Poz. 7 1x montāžas instrukcija                         |
| Poz. 4 1x gāzes armatūras plakana blīve |  |

### Montāža



#### APDRAUD DZĪVĪBU

uzliesmojošu gāzu eksplozijas rezultātā.

- Veiciet darbus ar gāzesvadiem tikai tad, ja Jums ir licence šādu darbu veikšanai.

- Atslēdziet apkures sistēmu no strāvas (2. att., poz. A).
- Aizveriet gāzes krānu. Nedaudz iespiediet to un pagrieziet uz labo pusi par ¼ apgrieziena (3. att., poz. A).
- Atveriet katla durvju slēdzi, par ¼ apgrieziena pagriežot ar atgaisotāja atslēgu (2. att., poz. B, palielinājumā).
- Piespiediet slēdzi uz leju (2. att., poz. B) un atveriet katla durvis.
- Izvelciet no gāzes armatūras (4. att., poz. 1) elektrotīkla kontaktspraudņus un atskrūvējiet gāzes cauruļvada uzdeva tipa uzgriezni (4. att., poz. 2).
- Izvelciet barošanas tīkla spraudni (5. att., poz. 1), kas atrodas pie ventilatora.
- Izvelciet tahometra kabeļa spraudni (5. att., poz. 2), kas atrodas pie ventilatora. Lai to izdarītu, piespiediet spraudņa savienojumu.
- Noņemiet no Venturi sprauslas gaisa iesūkšanas cauruli (6. att.).
- Atveriet degļa virsmas 4 atspērķatorus (7. att.).
- Noņemiet degļa virsmu ar gāzes/gaisa sekciju (8. att.).
- Atskrūvējiet 3 skrūves (9. att., poz. 1) un noņemiet no ventilatora gāzes armatūru ar Venturi sprauslu (9. att., poz. 2).
- Atskrūvējiet 4 skrūves (10. att., poz. 1) un noņemiet gāzes armatūru no Venturi sprauslas (10. att., poz. 2).
- Izņemiet starpliku (11. att., poz. 1).
- Izņemiet gāzes sprauslu (11. att., poz. 2).
- Ielieciet Venturi sprauslā jaunu starpliku (1. att., poz. 2) (11. att.).
- Ielieciet Venturi sprauslā jaunu gāzes sprauslu (11. att., poz. 2).
- Apgrīzītā secībā iemontējiet Venturi sprauslu atpakaļ jaunajā gāzes armatūrā.
- Ielieciet ventilatorā jaunu starpliku (1. att., poz. 3) (12. att.).
- Apgrīzītā secībā iemontējiet atpakaļ Venturi sprauslu kopā ar jauno gāzes armatūru pie ventilatora.
- Noņemiet iepriekšējās gāzes armatūras atloku (13. att.).
- Uzmontējiet (13. att., poz. 1) jaunu gāzes armatūras plakano blīvi (1. att., poz. 5).
- Uzmontējiet jaunās gāzes armatūras atloku (13. att.).
- Izņemiet no gāzes vada plakano blīvi un ielieciet jaunu blīvi (1. att., poz. 4) (14. att.).
- Iemontējiet visas detaļas atpakaļ apgrīzītā secībā. Ievietojot atpakaļ degli, raugieties, lai ierobe būtu labajā pusē (15. att., palielinājumā).
- Atveriet gāzes krānu. Nedaudz iespiediet to un pagrieziet uz kreiso pusi par ¼ apgrieziena (3. att., poz. B).
- Ieregulējiet gāzes/degšanai nepieciešamā gaisa attiecību kā aprakstīts apkures katla montāžas un apkopes instrukcijā.
- Iedarbiniet iekārtu, kā aprakstīts Logamax plus GB162-80/100 montāžas un apkopes instrukcijā, un no jauna aizpildiet tai pievienoto iedarbināšanas protokolu.



#### KATLA VOJĀJUMI

nepareizi ieregulētas gāzes armatūras dēļ.

- Ievērojiet, ka gāzes/degšanai nepieciešamā gaisa attiecība pēc gāzes armatūras nomaiņas jāieregulē no jauna. Šajā sakarā skatīt apkures katla montāžas un apkopes instrukciju.



#### DEĢĻA VOJĀJUMI

nepareiza gāzes/degšanai nepieciešamā gaisa ieregulējuma rezultātā!

- Gāzes/degšanai nepieciešamā gaisa attiecības ieregulēšanu veikt **tikai** pie daļējas slodzes (nelielas slodzes)!
- Gāzes/degšanai nepieciešamā gaisa attiecības ieregulējumus vienmēr veikt **tikai**, balstoties uz gāzes/degšanai nepieciešamā gaisa spiediena starptību, un nekad, balstoties uz izmēritajām dūmgāzu vērtībām, kā piemēram, CO/CO<sub>2</sub>/NO<sub>x</sub>!



#### APDRAUD DZĪVĪBU

uzliesmojošu gāzu eksplozijas rezultātā.

- Sekoņiet, lai pēc gāzes armatūras nomaiņas tiktu veikta blīvējumu pārbaude. Šajā sakarā skatīt apkures katla montāžas un apkopes instrukciju.

- Aizveriet katla durvis un aizslēdziet tās, pagriežot atgaisotāja atslēgu par ¼ apgrieziena pa labi.

Tehnisku uzlabojumu rezultātā iespējamas izmaiņas!

## Инструкция по замене газовой арматуры Logamax plus GB162-80/100

### Объем поставки (рис. 1)

- |  |   |
|--|---|
| Поз. 1 1x газовая арматура                     | Поз. 5 3x винты вентилятора трубку Вентури      |
| Поз. 2 1x уплотнительное кольцо газового сопла | Поз. 6 4x винты газовой арматуры трубку Вентури |
| Поз. 3 1x уплотнительное кольцо вентилятора    | Поз. 7 1x инструкция по монтажу                 |
| Поз. 4 1x плоское уплотнение газовой арматуры  |   |

### Монтаж



#### ОПАСНО ДЛЯ ЖИЗНИ

из-за взрыва воспламенившихся газов.

- Работы с газовым оборудованием возможны только при наличии разрешения на их проведение.

- Отключить отопительную установку от электросети (рис. 2, поз. A).
- Закрывать кран подачи газа. Для этого нажать кран для подачи газа и повернуть вправо на четверть оборота (рис. 3, поз. A).
- Повернуть замок двери котла с помощью ключа для удаления воздуха на четверть оборота (рис. 3, поз. B, лупа).
- Нажать замок вниз (рис. 2, поз. B) и открыть дверь котла.
- Отсоединить сетевой штекер газовой арматуры (рис. 4, поз. 1) и снять накидную гайку на газопроводе (рис. 4, поз. 2).
- Отсоединить штекер подключения к сети (рис. 5, поз. 1) на вентиляторе.
- Отсоединить штекер тахокабеля (рис. 5, поз. 2) от вентилятора. Для этого деблокировать штекер, нажав на блокировку.
- Снять всасывающую трубу с трубки Вентури (рис. 6).
- Открыть 4 защелки на крышке горелки (рис. 7).
- Снять крышку горелки с блоком газа/воздуха (рис. 8).
- Вывинтить 3 винта (рис. 9, поз. 1) и отсоединить газовую арматуру с трубкой Вентури (рис. 9, поз. 2) от вентилятора.
- Вывинтить 4 винта (рис. 10, поз. 1) и отсоединить газовую арматуру от трубки Вентури (рис. 10, поз. 2).
- Извлечь уплотнительное кольцо (рис. 11, поз. 1).
- Извлечь газовое сопло (рис. 11, поз. 2).
- Установить новое газовое сопло (рис. 1, поз. 2) на трубку Вентури (рис. 11).
- Установить новое уплотнительное кольцо (рис. 11, поз. 2) на трубку Вентури.
- Установить трубку Вентури на газовой арматуре в обратной последовательности.
- Установить новое уплотнительное кольцо (рис. 1, поз. 3) на вентилятор (рис. 12).
- Смонтировать трубку Вентури вместе с новой газовой арматурой на вентиляторе в обратной последовательности.
- Отсоедините фланец старой газовой арматуры (рис. 11).
- Установите новое плоское уплотнение газовой арматуры (рис. 1, поз. 5) (рис. 13, поз. 1).
- Подсоедините газовый фланец к новой газовой арматуре (рис. 13).
- Снять плоское уплотнение с газовой трубы и установить новое уплотнение (рис. 1, поз. 4) (рис. 14).
- Смонтировать всё в обратной последовательности. При установке горелки на место следите за тем, чтобы прорезь находилась с правой стороны (рис. 15, лупа).
- Открыть кран подачи газа. Для этого нажать кран подачи газа и повернуть влево на четверть оборота (рис. 3, поз. B).
- Установить соотношение газ/воздух в соответствии с инструкцией по монтажу и техническому обслуживанию.
- Провести работы по пуску в эксплуатацию согласно инструкции по монтажу и техническому обслуживанию Logamax plus GB162-80/100 и заполнить соответствующий протокол ввода в эксплуатацию.



#### ВОЗМОЖНО ПОВРЕЖДЕНИЕ КОТЛА

из-за неправильных установок газовой арматуры.

- Не забудьте после замены газовой арматуры заново установить соотношение газ/воздух. См. также инструкцию по монтажу и техническому обслуживанию отопительного котла.



#### ВОЗМОЖНО ПОВРЕЖДЕНИЕ ГОРЕЛКИ

из-за неверной установки соотношения газа и воздуха!

- Соотношение газ/воздух устанавливать **исключительно** при частичной нагрузке (малой нагрузке)!
- Соотношение газа и воздуха устанавливать **только** на основе разницы давления газа и воздуха, а не основе измеренных параметров дымовых газов, таких как содержание CO/CO<sub>2</sub>/NO<sub>x</sub>!



#### ОПАСНО ДЛЯ ЖИЗНИ

из-за взрыва воспламенившихся газов.

- Проведите контроль герметичности после замены газовой арматуры. См. также инструкции по монтажу и техническому обслуживанию отопительного бака.

- Закрывать дверь котла и запирать замок с помощью ключа для удаления воздуха, повернув его на четверть оборота вправо.

Оставляем за собой право на изменения!



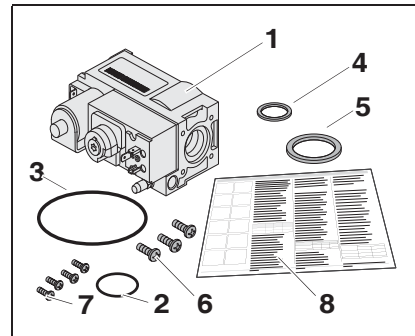

Фиг. 1 / мал. 1

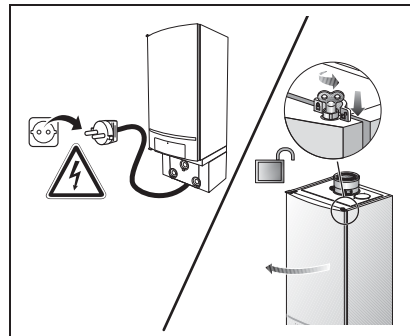

Фиг. 2 / мал. 2

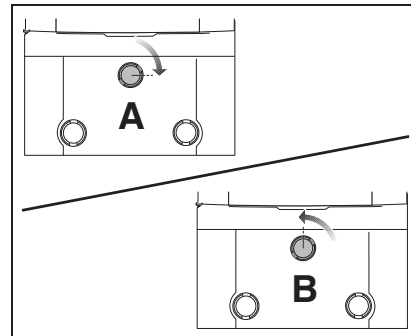

Фиг. 3 / мал. 3

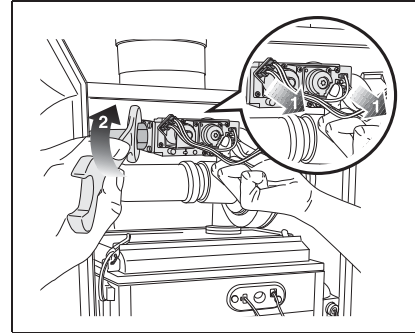

Фиг. 4 / мал. 4

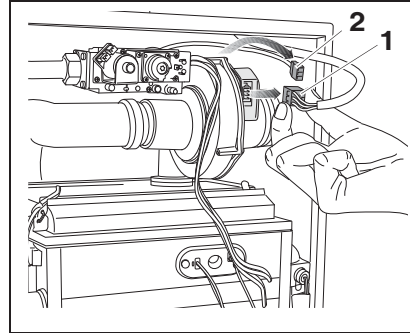

Фиг. 5 / мал. 5

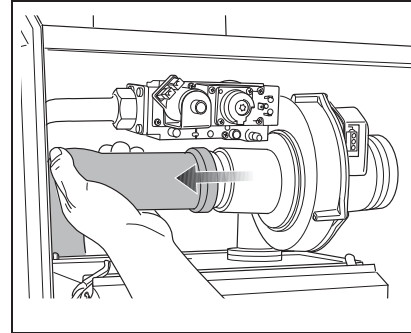

Фиг. 6 / мал. 6

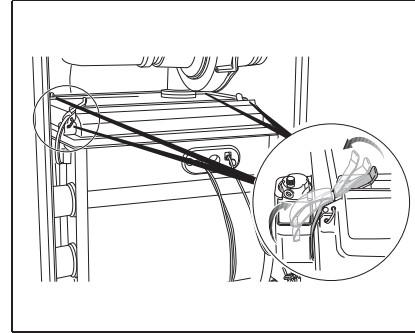

Фиг. 7 / мал. 7

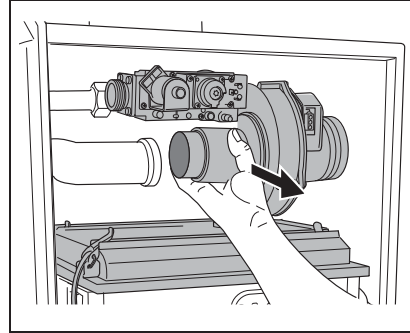

Фиг. 8 / мал. 8

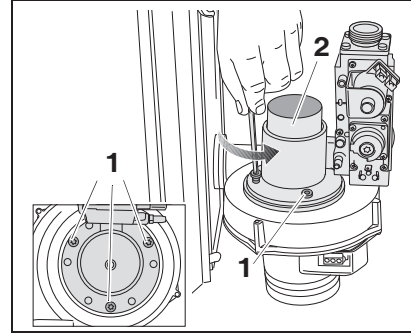

Фиг. 9 / мал. 9

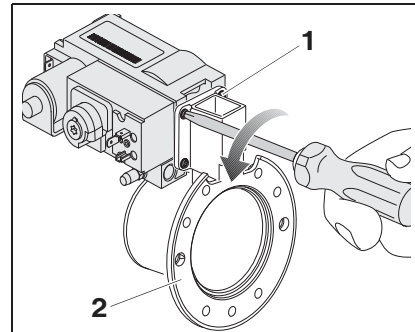

Фиг. 10 / мал. 10

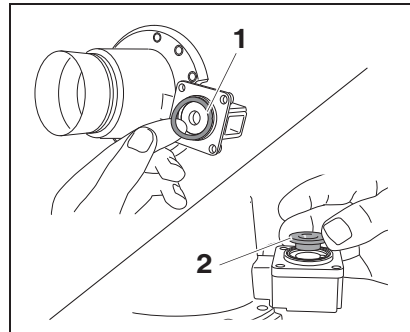

Фиг. 11 / мал. 11

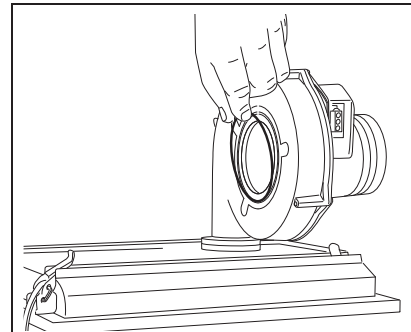

Фиг. 12 / мал. 12

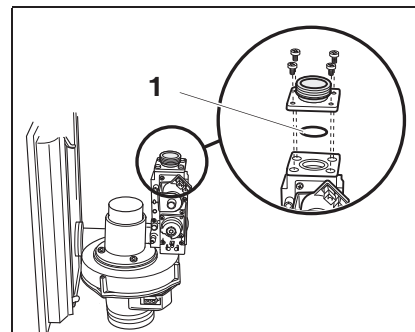

Фиг. 13 / мал. 13

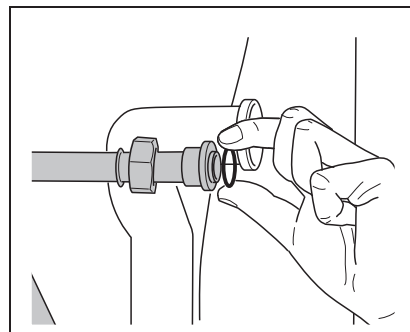

Фиг. 14 / мал. 14

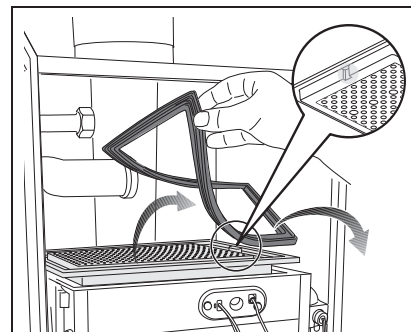

Фиг. 15 / мал. 15

## Ръководство за монтаж Смяна на газовата арматура Логамакс плюс GB162-80/100

### Обем на доставката (Фиг. 1)

- Поз. 1: 1x газова арматура      Поз. 5: 3x болтове вентури на вентилатора  
Поз. 2: 1x уплътнителен пръстен О-газова дюза      Поз. 6: 4x болтове вентури на вентилатора  
Поз. 3: 1x уплътнителен пръстен О-вентилатор      Поз. 7: 1x ръководство за монтаж  
Поз. 4: 1x плоско уплътнение Газова арматура

### Монтаж



#### ОПАСНОСТ ЗА ЖИВОТА

от експлозия на запалими газове.

- Работите по газопроводните части на инсталацията могат да се провеждат само от концесионирана фирма.

- Изключете електрическото захранване на отоплителната инсталация (Фиг. 2, поз. А).
- Затворете крана за газ. За целта натиснете крана за газ и го въртете с ¼ оборот на дясно (Фиг. 3, поз. А).
- Освободете бравата на вратата на котела посредством ключа за обезвъздушаване с ¼ оборот (Фиг. 2, поз. В, лупа).
- Натиснете бравата надолу (Фиг. 2, поз. В) и отворете вратата на котела.
- Издърпайте щекера на газовата арматура (Фиг. 4, поз. 1) и освободете съединителната гайка на газовата арматура (Фиг. 4, поз. 2).
- Издърпайте щекера на връзката на вентилатора с мрежата (Фиг. 5, поз. 1).
- Издърпайте щекера на тахометровия кабел (Фиг. 5, поз. 2) на вентилатора. За целта освободете залостването на щекера чрез натискане.
- Издърпайте всмукателната тръба от вентурито (Фиг. 6).
- Отваряйте 4 затварящи пружини на капака на горелката (Фиг. 7).
- Свалете капака на горелката заедно с единицата газ/въздух (Фиг. 8).
- Освободете 3 болтове (Фиг. 9, поз. 1) и свалете газовата арматура с вентурито (Фиг. 9, поз. 2) от вентилатора.
- Освободете 4 болтове (Фиг. 10, поз. 1) и свалете газовата арматура с вентурито (Фиг. 10, поз. 2) от вентилатора.
- Свалете уплътнителния пръстен О (Фиг. 11, поз. 1).
- Свалете газовата дюза (Фиг. 11, поз. 2).
- Поставете новия уплътнителен пръстен О (Фиг. 1, поз. 2) на вентурито (Фиг. 11).
- Поставете газовата дюза (Фиг. 11, поз. 2) на вентурито.
- Монтирайте в обратна последователност вентурито отново към газовата арматура.
- Поставете новия уплътнителен пръстен О (Фиг. 1, поз. 3) на вентилатора (Фиг. 12).
- Монтирайте в обратна последователност вентурито включително с газовата арматура отново към вентилатора.
- Освободете фланеца за газ на старата газова арматура (Фиг. 13).
- Монтирайте (Фиг. 13, поз. 1) новото плоско уплътнение газова арматура (Фиг. 1, поз. 5).
- Монтирайте фланеца за газ към новата газова арматура (Фиг. 13).
- Свалете плоското уплътнение от газовата тръба и поставете новото уплътнение (Фиг. 1, поз. 4) (Фиг. 14).
- Монтирайте отново всички компоненти в обратна последователност. При обратно поставяне на горелката имайте предвид, жлебът да се намира от дясната страна (Фиг. 15, лупа).
- Отворете крана за газ. За целта натискайте крана за газ на вътре и го въртете с ¼ оборот на ляво (Фиг. 3, поз. В).
- Настроете съотношението газ/въздух съгласно ръководствата за монтаж и поддръжка на отоплителния котел.
- Извържете работите по пускането в експлоатация съгласно ръководствата за монтаж и поддръжка на Логамакс плюс GB162-80/100 и попълнете намиращия се там протокол за пускане в експлоатация.



#### УВРЕЖДАНЕ НА КОТЕЛА

поради грешно настроена газова арматура.

- Обърнете внимание да настроите след смяната на газовата арматура отново съотношението газ/въздух. За целта вижте ръководствата за монтаж и поддръжка на отоплителния котел.



#### УВРЕЖДАНЕ НА ГОРЕЛКАТА

поради грешна настройка на съотношението газ/въздух!

- Настройте съотношението газ/въздух **изключително** само под частичен товар (малък товар)!
- Настройте съотношението газ/въздух **само** въз основа на разликата в налягането газ/въздух а никога въз основа на измерените стойности на отработените газове, като CO/CO<sub>2</sub>/NO<sub>x</sub>!



#### ОПАСНОСТ ЗА ЖИВОТА

от експлозия на запалими газове.

- Обърнете внимание след смяната на газовата арматура отново да извържете контрол на уплътнеността. За целта вижте ръководствата за монтаж и поддръжка на отоплителния котел.

- Затворете вратата на котела и заключете бравата с ключа за обезвъздушаване с ¼ оборот на дясно.

Запазваме си правото на изменения поради технически подобрения!

## Інструкція по заміні газової арматури Logamax plus GB162-80/100

### Обсяг поставки (мал. 1)

- Поз. 1: 1x газова арматура      Поз. 5: 3x гвинти сопла Вентури  
Поз. 2: 1x O-подібне кільце газового сопла      Поз. 6: 4x гвинти газової арматури Вентури  
Поз. 3: 1x O-подібне кільце вентилатора      Поз. 7: 1x Інструкція з монтажу  
Поз. 4: 1x Плоский ущільнювач газової арматури

### Монтаж



#### НЕБЕЗПЕКА ДЛЯ ЖИТТЯ

через вибух займистото газу.

- Проводити роботи на газовому обладнанні дозволяється лише фахівцю, який має дозвіл для цієї роботи.

- Знеструмити опалювальний прилад (мал. 2, поз. А).
- Закрийте газовий кран. Крім того натисніть на газовий кран та поверніть на ¼ оберта праворуч (мал. 3, поз. А).
- Послабте замок дверця котла за допомогою ключа для повітровидалення на ¼ оберта (мал. 2, поз. В, лупа).
- Натисніть на замок вниз (мал. 2, поз. В) та відкрийте дверця котла.
- Витягніть мережевий штекер з газової арматури (мал. 4, поз. 1) та відкрутіть нікниту гайку з газопровода (мал. 4, поз. 2).
- Витягніть штекер підключення до мережі (мал. 5, поз. 1) на корпусі.
- Витягніть штекер кабеля тахометра (мал. 5, поз. 2) на корпусі. При цьому штекер звільняється за допомогою натискання.
- Зніміть повітрозбірник з Вентури (мал. 6).
- Відкрити 4 клямки на кришці пальника (мал. 7).
- Зніміть кришку з газоповітряного елемента (мал. 8).
- 3 болти з профілем (мал. 9, поз. 1) та зніміть газову арматуру разом з Вентури (мал. 9, поз. 2).
- 4 болти з профілем (мал. 10, поз. 1) та зніміть газову арматуру з Вентури (мал. 10, поз. 2).
- Витягнути O-подібне кільце (мал. 11, поз. 1).
- Витягнути газове сопло (мал. 11, поз. 2).
- Вставити нове O-подібне кільце (мал. 1, поз. 2) у Вентури (мал. 11).
- Вставити газове сопло (мал. 11, поз. 2) у Вентури.
- Встановити Вентури у нову газову арматуру у зворотньому порядку.
- Вставити нове O-подібне кільце (мал. 1, поз. 3) у вентилатор (мал. 12).
- Знову встановити у сопло Вентури, включаючи нову газову арматуру у зворотньому порядку.
- Зняти газовий фланець старої газопровідної арматури (мал. 13).
- Встановити (мал. 13, поз. 1) нове плоске ущільнення газопровідної арматури (мал. 1, поз. 5).
- Встановити газовий фланець на нову газопровідну арматуру (мал. 13).
- Видалити плоске ущільнення з газової труби та вставте нове ущільнення (мал. 1, поз. 4), (мал. 14).
- Все змонтувати у зворотньому порядку. Уважно слідкуйте, щоб при встановленні пальника насічка знаходилася на правому боці (мал. 15, лупа).
- Відкрийте газовий кран. Крім того натисніть на газовий кран та поверніть на ¼ оберта ліворуч (мал. 3, поз. В).
- Настройте співвідношення газ/повітря відповідно до інструкції з монтажу та обслуговуванню опалювального котла.
- Роботи по введенню в експлуатацію проводити згідно з інструкцією з монтажу та сервісу для Logamax plus GB162-80/100 та повторно заповнити протокол введення в експлуатацію, який там знаходиться.



#### ПОШКОДЖЕННЯ КОТЛА

через неправильно встановлену газову арматуру.

- Слідкуйте за тим, щоб було знову встановлене співвідношення газ/повітря після заміни газопровідної арматури. Дивіться для цього інструкцію з монтажу та обслуговування.



#### ПОШКОДЖЕННЯ ВІД ПОЖЕЖІ

можливе через неправильну настройку співвідношення газ/повітря!

- Відношення газ/повітря настроювати **виключно** з частковим навантаженням (малим навантаженням)!
- Співвідношення газ/повітря встановлюйте **лише** на підставі різниці тиску між газом та повітрям та ніколи не встановлюйте на підставі виміряного значення відпрацьованих газів, як, наприклад, CO/CO<sub>2</sub>/NO<sub>x</sub>!



#### НЕБЕЗПЕКА ДЛЯ ЖИТТЯ

через вибух займистото газу.

- Слідкуйте, будь ласка, щоб після заміни газової арматури був проведений контроль герметичності. Дивіться для цього інструкцію з монтажу та обслуговування.

- Зачинити дверця котла та закрити замок за допомогою ключа для повітровидалення на ¼ оберти праворуч.

Технічні вдосконалення враховано!



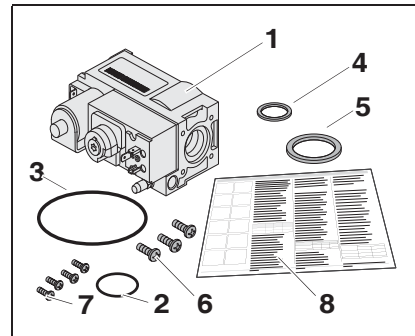

Sl. 1 / Σχ. 1

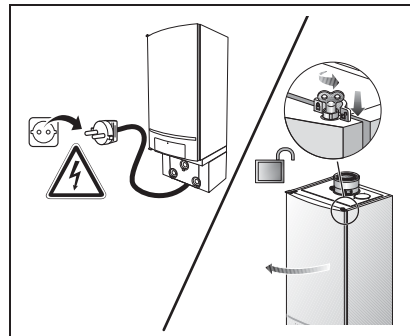

Sl. 2 / Σχ. 2

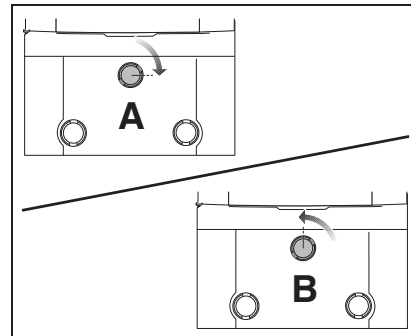

Sl. 3 / Σχ. 3

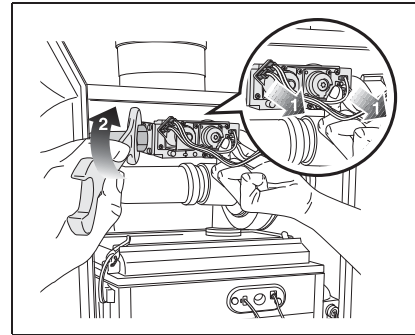

Sl. 4 / Σχ. 4

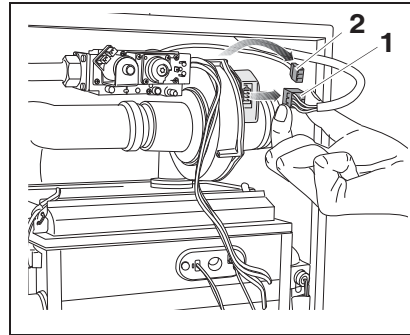

Sl. 5 / Σχ. 5

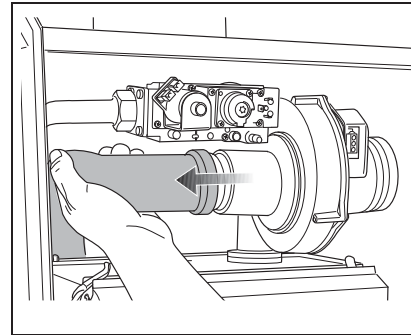

Sl. 6 / Σχ. 6

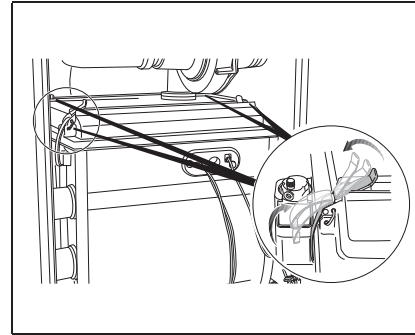

Sl. 7 / Σχ. 7

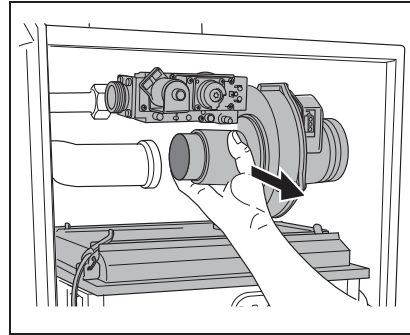

Sl. 8 / Σχ. 8

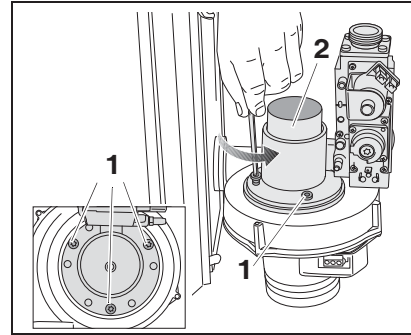

Sl. 9 / Σχ. 9

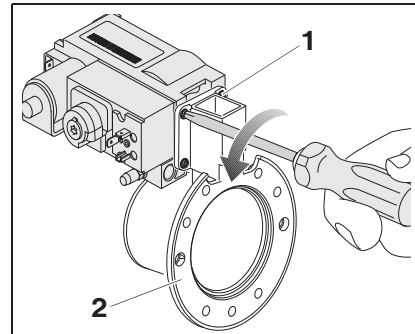

Sl. 10 / Σχ. 15

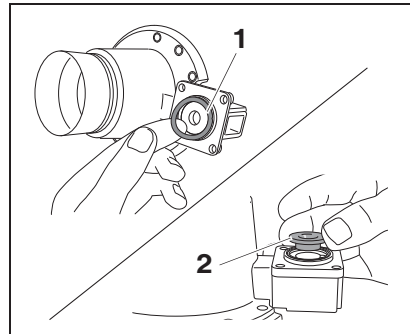

Sl. 11 / Σχ. 15

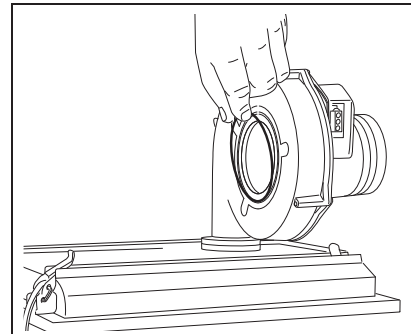

Sl. 12 / Σχ. 15

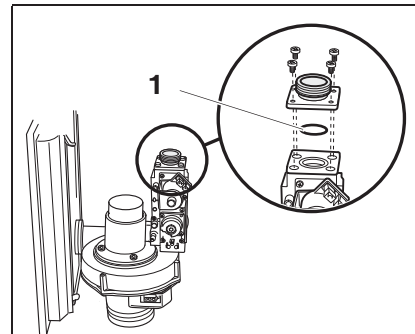

Sl. 13 / Σχ. 15

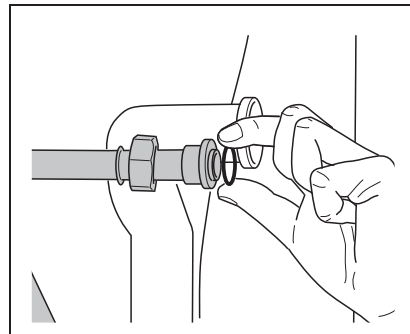

Sl. 14 / Σχ. 15

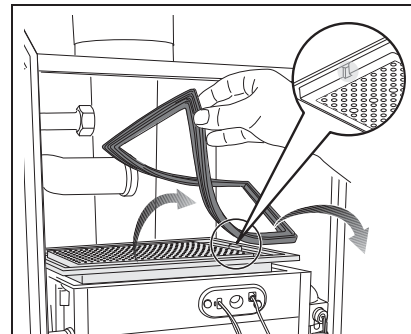

Sl. 15 / Σχ. 15

## Uputstvo za montažu: Zamena gasne armature Logamax plus GB162-80/100

### Sadržaj pakovanja (sl. 1)

- |   |  |
|---|--|
| Poz. 1 1x Gasna armatura                | Poz. 5 3x Zavrtnji za Venturi-ventilator     |
| Poz. 2 1x O-prsten gasne mlaznice       | Poz. 6 4x Zavrtnji za Venturi-gasnu armaturu |
| Poz. 3 1x O-prsten ventilatora          | Poz. 7 1x Uputstvo za montažu                |
| Poz. 4 1x Ravni zaptivač gasne armature |  |

### Montaža



#### OPASNOST PO ŽIVOT

zbog gasova zapaljivih eksplozijom.

- Obavljajte radove na komponentama za vodenje gasa, samo ukoliko imate dozvolu za ove radove.
- Isključite dovod struje u sistem grejanja (sl. 2, poz. A).
- Zatvorite slavinu gasa. Pritisnite slavinu za gas i okrenite je za ¼ okreta u desno (sl. 3, poz. A).
- Bravicu za vrata kotla olabavite za ¼ okreta pomoću ključa za ispuštanje vazduha (sl. 2, poz. B, lupa).
- Bravicu pritisnite na dole (sl. 2, poz. B) i otvorite vrata kotla.
- Izvucite utikač za napajanje na gasnoj armaturi (sl. 4, poz. 1) i opustite priključni navrtak na gasnim vodovima (sl. 4, poz. 2).
- Izvucite utikač mrežnog priključka (sl. 5, poz. 1) na ventilatoru.
- Izvucite utikač taho kabla (sl. 5, poz. 2) na ventilatoru. Pritiskom olabavite zaključavanje na utikaču.
- Skinite dovodnu cev za vazduh sa venturi cevi (sl. 6).
- Otvorite 4 brave sa oprugom na poklopcu gorionika (sl. 7).
- Skinite poklopac gorionika sa jedinicom za gas/vazduh (sl. 8).
- Odvrtite 3 zavrtnja (sl. 9, poz. 1) i skinite gasnu armaturu zajedno sa venturi cevkom (sl. 9, poz. 2) sa ventilatora.
- Odvrtite 4 zavrtnja (sl. 10, poz. 1) i skinite gasnu armaturu sa venturi cevi (sl. 10, poz. 2).
- Izvucite O-prsten (sl. 11, poz. 1).
- Izvucite gasnu mlaznicu (sl. 11, poz. 2).
- Stavite novi O-prsten (sl. 1, poz. 2) na venturi cevi (sl. 11).
- Stavite gasnu mlaznicu (sl. 11, poz. 2) na venturi cev.
- Venturi cev ponovo montirajte na novu gasnu armaturu ali obrnutim redosledom.
- Stavite novi O-prsten (sl. 1, poz. 3) na ventilator (sl. 12).
- Venturi cev zajedno sa novom gasnom armaturom ponovo montirajte na ventilator ali obrnutim redosledom.
- Oslobodite gasnu prirubnicu na staroj gasnoj armaturi (sl. 13).
- Montirajte (sl. 13, poz. 1) novi ravni zaptivač gasne armature (sl. 1, poz. 5).
- Montirajte gasnu prirubnicu na novu gasnu armaturu (sl. 13).
- Uklonite ravni zaptivač sa cevi za gas i stavite (sl. 1, poz. 4) novi zaptivač (sl. 14).
- Sklopote sve ponovo ali obrnutim redosledom. Kod ponovne montaže gorionika pazite na to, da se urez nalazi sa desne strane (sl. 15, lupa).
- Otvorite slavinu za gas. Pritisnite slavinu za gas i okrenite je za ¼ okreta u levo (sl. 3, poz. B).
- Podesite odnos gas/vazduh u skladu sa uputstvom za montažu i održavanje kotla za grejanje.
- Izvršite radove za puštanje u pogon prema uputstvu za montažu i održavanje Logamax plus GB162-80/100 uređaja i ponovo popunite zapisnik o puštanju u rad.



#### KVAROVI NA KOTLU

zbog pogrešno postavljene gasne armature.

- Pazite na to, da se nakon zamene gasne armature odnos gas/vazduh ponovo podesi. Pogledajte uputstvo za montažu i održavanje grejnog kotla.



#### KVAROVI NA KOTLU

mogući zbog pogrešno postavljenog odnosa gas/vazduh!

- Podesite odnos gas/vazduh isključivo u delimičnom opterećenju (malo opterećenje)!
- Podesite odnos gas/vazduh samo na osnovu razlike gas/vazduh a nikada na osnovu izmerenih vrednosti izduvnih gasova, kao CO/CO<sub>2</sub>/NO<sub>x</sub>!



#### OPASNOST PO ŽIVOT

zbog gasova zapaljivih eksplozijom.

- Pazite na to, da se obavi kontrola zaptivanja posle zamene gasne armature. Pogledajte uputstvo za montažu i održavanje grejnog kotla.
- Zatvorite vrata kotla i zatvorite bravu pomoću ključa za otpuštanje vazduha sa ¼ okretanja u desno.

## Οδηγία συναρμολόγησης Αντικατάσταση του οπλισμού αερίου Logamax plus GB162-80/100

### Περιεχόμενο παραγγελίας (σχ. 1)

- |  |   |
|--|---|
| Θέση 1 1x οπλισμός αερίου                        | Θέση 5 3x κοχλίες ανεμιστήρα Venturi      |
| Θέση 2 1x στεγανοποιητικός δακτύλιος μπεκ αερίου | Θέση 6 4x κοχλίες οπλισμού αερίου Venturi |
| Θέση 3 1x στεγανοποιητικός δακτύλιος ανεμιστήρα  | Θέση 7 1x οδηγία συναρμολόγησης           |
| Θέση 4 1x παρέμβυσμα οπλισμού αερίου             |   |

### Συναρμολόγηση



#### KINΔYNOΣ ΘΑΝΑΤΟΥ

από έκρηξη εύφλεκτων αερίων.

- Διεξάγετε εργασίες σε μηχανικά τμήματα διέλευσης αερίου, μόνον αν κατέχετε σχετική άδεια.
- Διακόψτε την τροφοδοσία ρεύματος της εγκατάστασης θέρμανσης (σχ. 2, θέση Α).
- Κλείστε τη βάνα αερίου. Για το σκοπό αυτό πιέστε προς τα μέσα τη βάνα αερίου και περιστρέψτε την αριστερά κατά ¼ περιστροφής (σχ. 3, θέση Α).
- Ξεβιδώστε το μάνδαλο της πόρτας λέβητα κατά ¼ περιστροφής χρησιμοποιώντας το κλειδί εξεάερσης (σχ. 2, θέση Β, μεγέθυνση).
- Πιέστε το μάνδαλο προς τα κάτω (σχ. 2, θέση Β) και ανοίξτε την πόρτα του λέβητα.
- Αφαιρέστε το βύσμα ρεύματος από τον οπλισμό αερίου (σχ. 4, θέση 1) και ξεβιδώστε το περικόχλιο από τον αγωγό αερίου (σχ. 4, θέση 2).
- Αφαιρέστε το βύσμα παροχής ρεύματος (σχ. 5, θέση 1) από τον ανεμιστήρα.
- Αφαιρέστε το βύσμα του καλωδίου "Tacho" (σχ. 5, θέση 2) από τον ανεμιστήρα. Για το σκοπό αυτό αφαιρέστε την ασφάλεια από το βύσμα πιέζοντάς την.
- Αφαιρέστε το σωλήνα αναρρόφησης αέρα από το Venturi (σχ. 6).
- Ανοίξτε τους 4 ταχυσυνδέσμους στο κάλυμμα του καυστήρα (σχ. 7).
- Αφαιρέστε το κάλυμμα του καυστήρα μαζί με τη μονάδα αερίου/αέρα (σχ. 8).
- Ξεβιδώστε τους 3 κοχλίες τύπου (σχ. 9, θέση 1) και αφαιρέστε τον οπλισμό αερίου μαζί με το Venturi (σχ. 9, θέση 2) από τον ανεμιστήρα.
- Ξεβιδώστε τους 4 κοχλίες τύπου (σχ. 10, θέση 1) και αφαιρέστε τον οπλισμό αερίου από το Venturi (σχ. 10, θέση 2).
- Αφαιρέστε το στεγανοποιητικό δακτύλιο (σχ. 11, θέση 1).
- Αφαιρέστε το μπεκ αερίου (σχ. 11, θέση 2).
- Εγκαταστήστε νέο στεγανοποιητικό δακτύλιο (σχ. 1, θέση 2) στο Venturi (σχ. 11).
- Εγκαταστήστε το μπεκ αερίου (σχ. 11, θέση 2) στο Venturi.
- Τοποθετήστε ξανά το Venturi στο νέο οπλισμό αερίου με την αντίστροφη σειρά.
- Εγκαταστήστε νέο στεγανοποιητικό δακτύλιο (σχ. 1, θέση 3) στον ανεμιστήρα (σχ. 12).
- Τοποθετήστε ξανά το Venturi μαζί με το νέο οπλισμό αερίου στον ανεμιστήρα ακολουθώντας την αντίστροφη σειρά.
- Χαλαρώστε τη φλάντζα αερίου του παλιού οπλισμού αερίου (σχ. 13).
- Τοποθετήστε νέο παρέμβυσμα στον οπλισμό αερίου (σχ. 1, θέση 5) (σχ. 13, θέση 1).
- Τοποθετήστε τη φλάντζα αερίου στο νέο οπλισμό αερίου (σχ. 13).
- Αφαιρέστε το παρέμβυσμα από το σωλήνα αερίου και εγκαταστήστε νέο παρέμβυσμα (σχ. 1, θέση 4) (σχ. 14).
- Συναρμολογήστε εκ νέου όλα τα εξαρτήματα ακολουθώντας την αντίστροφη σειρά. Κατά την επανασυναρμολόγηση του καυστήρα προσέξτε η εγχοπή να βρίσκεται στη δεξιά πλευρά (σχ. 15, μεγέθυνση).
- Ανοίξτε τη βάνα αερίου. Για το σκοπό αυτό πιέστε προς τα μέσα τη βάνα και περιστρέψτε την αριστερά κατά ¼ περιστροφής (σχ. 3, θέση Β).
- Ρυθμίστε την αναλογία αερίου/αέρα με τον τρόπο που περιγράφεται στις οδηγίες συναρμολόγησης και συντήρησης του λέβητα.
- Διεξαγάγετε τις εργασίες έναρξης λειτουργίας σύμφωνα με τις οδηγίες συναρμολόγησης και συντήρησης του Logamax plus GB162-80/100 και συμπληρώστε εκ νέου το αντίστοιχο πρωτόκολλο έναρξης λειτουργίας.



#### ΒΛΑΒΗ ΣΤΟ ΛΕΒΗΤΑ

λόγω λανθασμένης ρύθμισης του οπλισμού αερίου.

- Φροντίστε μετά την αντικατάσταση του οπλισμού αερίου η αναλογία αερίου/αέρα να ρυθμιστεί εκ νέου. Βλέπε σχετικά τις οδηγίες συναρμολόγησης και συντήρησης του λέβητα.



#### ΒΛΑΒΗ ΣΤΟ ΛΕΒΗΤΑ

μπορεί να προκληθεί λόγω εσφαλμένης ρύθμισης της αναλογίας αερίου/αέρα!

- Ρυθμίστε την αναλογία αερίου/αέρα **αποκλειστικά** με μερικό φορτίο (μικρό φορτίο)!
- Ρυθμίστε την αναλογία αερίου/αέρα **μόνο** βάσει της διαφοράς πίεσης αερίου/αέρα και ποτέ βάσει των μετρηθείσων τιμών καυσίμων, όπως CO/CO<sub>2</sub>/NO<sub>x</sub>!



#### KINΔYNOΣ ΘΑΝΑΤΟΥ

από έκρηξη εύφλεκτων αερίων.

- Προσέξτε ο έλεγχος στεγανότητας να διεξάγεται μετά την αντικατάσταση του οπλισμού αερίου. Βλέπε σχετικά τις οδηγίες συναρμολόγησης και συντήρησης του λέβητα.
- Κλείστε την πόρτα λέβητα και κλείστε την κλειδαριά με ¼ περιστροφής προς τα δεξιά με το κλειδί εξεάερσης.