

ПАСПОРТ

ВИБРОКОМПЕНСОТОР (гибкая вставка) Ду 50-300, Ру 16 бар



ФИРМА ИЗГОТОВИТЕЛЬ: фирма "General Hydraulic"
Via Garibaldi, 14, 25014 Ponte S.Marco Di Calcinato (Brescia), Италия.

СЕРТИФИКАТЫ: продукция GH TEC сертифицирована
СЭЗ № 77.01.16.250.П.051723.12.05

ОБЛАСТЬ ПРИМЕНЕНИЯ: Виброкомпенсаторы предназначены для предотвращения передачи механических вибраций по трубопроводным системам. Также они могут использоваться в качестве компенсаторов тепловых удлинений трубопровода в пределах деформаций.

КОМПЛЕКТНОСТЬ ПОСТАВКИ:

1. Виброкомпенсатор.
2. Технический паспорт.

ОСНОВНЫЕ ТЕХНИЧЕСКИЕ ХАРАКТЕРИСТИКИ:

Условный проход Ду	50-300 мм
Ру номинальное давление	16 бар
Рпр давление гидроиспытаний	24 бар
Рабочая температура	от -10С° до +110С°
Рабочая среда	Воздух, вода, морская вода, нейтральные среды

ИСПОЛЬЗУЕМЫЕ МАТЕРИАЛЫ:

Наименование	Исполнение
1. Корпус	Специальная резина EPDM
2. Вставка в корпус	Нейлоновый шинный корд
3. Проволочное кольцо	Стальная проволока
4. Фланец	Сталь

ГАРАНТИЙНЫЕ УСЛОВИЯ

- Требования потребителя, соответствующие законодательству РФ, могут быть представлены в течении гарантийного срока. Срок действия **гарантии- 12 месяцев** со дня продажи.

- Для подтверждения покупки оборудования в случае гарантийного ремонта или при предъявлении иных, не предусмотренных законом требований, необходимо иметь полностью заполненный гарантийный талон.

- Неисправное оборудование (детали, узлы) в течение гарантийного периода бесплатно ремонтируются или заменяются на новые.

- Сервисный центр General Hydraulic оставляет за собой право решения вопроса о целесообразности его замены или ремонта. Замененное по гарантии оборудование (детали, узлы) остаются в сервисном центре General Hydraulic.

-Гарантийные обязательства не распространяются на оборудование, получившее повреждения в результате:

1. гидравлического, механического повреждения.
2. использование оборудования не по назначению или не в соответствии с инструкцией по установке и эксплуатации.

3. несоответствие электрического питания государственным стандартам и нормам

4. транспортировки и внешних механических воздействий.

5. затопления, пожара и другие форс-мажорные обстоятельства.

6. разборка и ремонт, произведённых лицом не являющимся представителем сервисного центра General Hydraulic.

- Фирма General Hydraulic не несёт ответственность за возможные расходы, связанные с монтажом и демонтажем гарантийного оборудования.

ТЕЛЕФОНЫ СЕРВИСНЫХ ЦЕНТРОВ:

- | | |
|---|---|
| 1. Москва - (495) 937- 22- 42. | 6. Ростов- на- Дону-(863) 227- 61- 41\42\ 43. |
| 2. Санкт- Петербург- (812) 448- 80- 45. | 7. Самара- (846) 266- 65- 02\03\ 04. |
| 3. Новосибирск (383) 362- 02- 03\ 04. | 8. Тюмень- (3452) 59- 34- 42. |
| 4. Екатеринбург- (343) 345- 22- 77. | 9. Казань- (843) 555- 77- 88. |
| 5. Краснодар (861) 210- 12- 93\ 94. | |

Наименование изделия _____	
ДУ _____	Кол-во _____шт
Дата продажи _____ 200__ г.	штамп магазина
Продавец _____ (подпись).	

Внимание!

Гарантийный талон действителен только при наличии отметки о дате покупки, штампа торгующей организации и подписи продавца. Наличие чека/счета на покупку **обязательно.**

- Монтаж виброкомпенсаторов следует производить только между фланцами воротниковыми изготовленными по **DIN 2501 PN10/ 16** или **ГОСТ 12815 - 80 PN10/ 16** рис.1.
- Соблюдать параметры, указанные в таблице №2 16. (см. рис. 1)
- Установку виброкомпенсатора необходимо выполнить после закрепления трубопроводов; недопустимо использование компенсатора в качестве опорной конструкции.
- Не рекомендуется, чтобы предварительное сжатие резинового компенсатора при монтаже превышало 3- 5 мм.
- Недопустимо скручивание компенсатора при монтаже.
- Перед началом монтажа необходимо отцентрировать подводящий и отводящий трубопроводы, зафиксировав их на расстоянии не менее трех диаметров трубы от резинового компенсатора.
- Болты должны быть установлены без прямого контакта с резиной (гайки устанавливаются на стороне противоположной резиновым элементам - на стороне трубопровода).
- Исключить возможность повреждения компенсатора острыми краями трубы.
- Недопустима одновременная работа компенсатора на растяжение и сдвиг.
- При установке резинового компенсатора на всасывании насоса недопустимо его растяжение
- При проведении сварочных работ в непосредственной близости от резинового компенсатора он должен быть защищен или демонтирован.
- Не рекомендуется окрашивать компенсатор или покрывать его слоем изоляции
- Хранить компенсаторы следует в ненагруженном состоянии в сухом прохладном месте.

ТАБЛИЦА № 1. ПРИСОЕДИНИТЕЛЬНЫЕ РАЗМЕРЫ ФЛАНЦА (см рис. 1).

Ду		Внутренний диаметр фланцев DN		Фланцевое соединение	
				Наружный диаметр D	Диаметр отверстия К
мм	дюймы	min	max	мм	мм
50	1"1/2	Ø40	Ø61	Ø165	Ø125
65	2"	Ø60	Ø75	Ø185	Ø145
80	2" 1/2	Ø70	Ø90	Ø200	Ø160
100	3"	Ø90	Ø115	Ø220	Ø180
125	4"	Ø115	Ø140	Ø250	Ø210
150	5"	Ø140	Ø165	Ø285	Ø240
200	8"	Ø195	Ø220	Ø340	Ø295
250	10"	Ø245	Ø265	Ø405	Ø355
300	12"	Ø295	Ø320	Ø460	Ø410



Рис. 1

ТАБЛИЦА № 2.

III ИССЛЕДОВАТЕЛЬСКИЕ РАЗМЕРЫ И ДОП. ДЕФОРМАЦИЯ ВИБРОКОМПОНЕНТОВ А (см. рис. 2).

DN (мм)	L (мм)	D1 (мм)	$\varnothing d_{0,1}$	допустимая деформация под нагрузкой в процессе эксплуатации			
				сжатие	расширение	линейное смещение оси	угловое смещение оси
				мм	мм	мм	мм
50	105	125	17,5x4	10	7	10	15
65	115	145	17,5x4	13	7	12	15
80	130	160	17,5x8	15	8	12	15
100	135	180	17,5x8	19	10	13	15
125	170	210	17,5x8	19	12	13	15
150	180	240	22x8	20	12	14	15
200	205	295	22x8	25	15	22	15
250	240	350	22x12	25	16	22	15
300	260	400	22x12	25	16	22	15

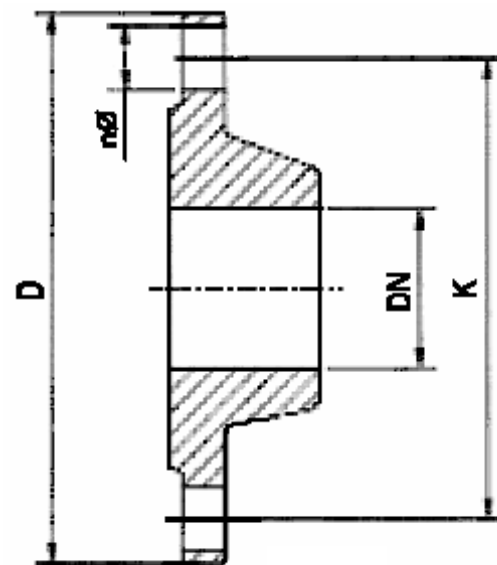
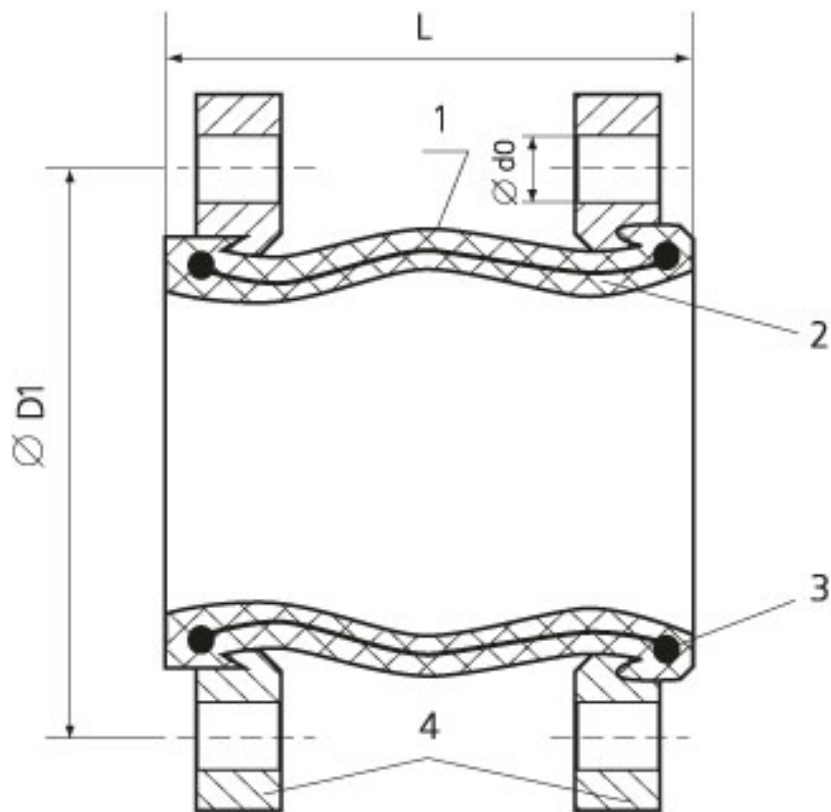

Рис. 2