



ФОРМИРУЯ ЗАВТРА ВМЕСТЕ С ВАМИ!



**FUJITSU**

МУЛЬТИСПЛИТ-СИСТЕМЫ

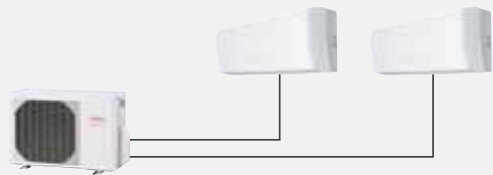
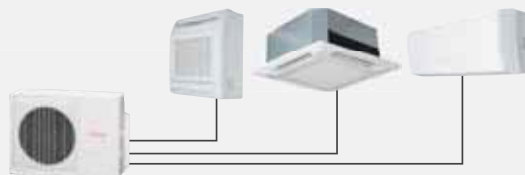
## Наружные блоки

Код модели	Диапазон производительности					
	14	18	24	30	45	
Холодопроизводительность, кВт	4,0	5,0	5,4	6,8	8,0	14,0
До 2 внутренних блоков						
 <p>Наружный блок</p>	<p>•</p> <p>AOYG14LAC2</p>	<p>•</p> <p>AOYG18LAC2</p>				
До 3 внутренних блоков						
 <p>Наружный блок</p>			<p>•</p> <p>AOYG18LAT3</p>	<p>•</p> <p>AOYG24LAT3</p>		
До 4 внутренних блоков						
 <p>Наружный блок</p>					<p>•</p> <p>AOYG30LAT4</p>	
До 8 внутренних блоков						
 <p>Разветвитель-тройник</p> <p>Электронный модуль-разветвитель</p> <p>Наружный блок</p>						<p>•</p> <p>AOYG45LBT8</p>

### Примечания

- AOGY14LAC2: суммарная производительность подключенных внутренних блоков должна составлять от 4 до 6,2 кВт.
- AOGY18LAC2: суммарная производительность подключенных внутренних блоков должна составлять от 4 до 7 кВт.
- AOGY18LAT3: суммарная производительность подключенных внутренних блоков должна составлять от 4 до 8,5 кВт.
- AOGY24LAT3: суммарная производительность подключенных внутренних блоков должна составлять от 4 до 10,5 кВт.
- AOGY30LAT4: суммарная производительность подключенных внутренних блоков должна составлять от 7,9 до 14,4 кВт.
- AOGY45LBT8: суммарная производительность подключенных внутренних блоков должна составлять от 11,2 до 18,2 кВт.

# Линейка подключаемых внутренних блоков

Наружный блок	Тип		До 2 внутренних блоков		До 3 внутренних блоков		До 4 внутренних блоков		До 8 внутренних блоков		
	Модель		AOYG14LAC2	AOYG18LAC2	AOYG18LAT3	AOYG24LAT3	AOYG30LAT4		AOYG45LBT8		
	Производительность, кВт	Охлаждение	4,0	5,0	5,4	6,8	8,0		14,0		
Обогрев		4,4	5,6	6,8	8,0	9,6		16,0			
Внутренний блок	BTU	кВт									
 ASYG07/09/12LJCA	7000	2,0	●	●	●	●	●	●	●	●	
	9000	2,5	●	●	●	●	●	●	●	●	
	12000	3,5	●	●	●	●	●	●	●	●	
 ASYG07/09/12/14LMCA	7000	2,0	●	●	●	●	●	●	●	●	
	9000	2,5	●	●	●	●	●	●	●	●	
	12000	3,5	●	●	●	●	●	●	●	●	
	14000	4,0	—	●	●	●	●	●	●	●	
 ASYG07/09/12/14LUCA	7000	2,0	●	●	●	●	●	●	●	●	
	9000	2,5	●	●	●	●	●	●	●	●	
	12000	3,5	●	●	●	●	●	●	●	●	
	14000	4,0	—	●	●	●	●	●	●	●	
 ASYG18LFCA / ASYG24LFCC	18000	5,0	—	—	—	●	●	●	●	●	
	24000	7,0	—	—	—	—	●	●	●	●	
 AGYG09/12/14LVCA	9000	2,5	—	●	●	●	●	●	●	●	
	12000	3,5	—	●	●	●	●	●	●	●	
	14000	4,0	—	—	●	●	●	●	●	●	
 AUYG07/09/LVLA / AUYG12/14/18LVLB	7000	2,0	—	●	●	●	●	●	●	●	
	9000	2,5	—	●	●	●	●	●	●	●	
	12000	3,5	—	●	●	●	●	●	●	●	
	14000	4,0	—	—	●	●	●	●	●	●	
 ABYG14LVTA / ABYG18LVTB	14000	4,0	—	—	●	●	●	●	●	●	
	18000	5,0	—	—	—	●	●	●	●	●	
	7000	2,0	—	●	●	●	●	●	●	●	
 ARYG07/09LLTA / ARYG12/14/18LLTB	9000	2,5	—	●	●	●	●	●	●	●	
	12000	3,5	—	●	●	●	●	●	●	●	
	14000	4,0	—	—	●	●	●	●	●	●	
	18000	5,0	—	—	—	●	●	●	●	●	

## Функции внутренних блоков

	Up/Down	Double	Adjust	Restart	Auto-Charge	HEAT 10°C	Fresh	Fresh	Economy	POWERFUL	Sleep	Program	Weekly	W/S	Filter	Ion	AF	Wave
ASYG07/09/12LJCA	●		●	●	●	●			●	●	●	●		○	●	●	●	●
ASYG07/09/12/14LMCA	●		●	●	●	●			●	●	●	●		○	●	●	●	●
ASYG07/09/12/14LUCA	●		●	●	●	●			●	●	●	●	●	○	●	●	●	●
ASYG18LFCA / ASYG24LFCC		●	●	●	●	●			●	●	●	●		○	●	●	●	●
ASYG09/12/14LVCA	●		●	●	●	●			●	●	●	●		○	●	●	●	●
AUYG07/09/LVLA / AUYG12/14/18LVLB	●		●	●	●	●	○	○	●	●	●	●		○	●	●	●	●
ABYG14LVTA / ABYG18LVTB		●	●	●	●	●			●	●	●	●		○	●	●	●	●
ARYG07/09LLTA / ARYG12/14/18LLTB	○		●	●	●	○	○	○	●	●	○	○		●	●	●	●	●

○ : Опция.



### Индивидуальный микроклимат в каждом из помещений

Температурные условия в разных помещениях внутри здания могут сильно отличаться. В подвальных помещениях температура обычно ниже средней; в комнатах с большими теплопритоками, таких, как комнаты на солнечной стороне дома или комнаты с большими окнами, температура летом, как правило, выше.

Мультисплит-системы Fujitsu способны создавать и поддерживать комфортные температурные параметры в каждом помещении, исходя из температурных условий и индивидуальных предпочтений пользователей. Таким образом, в каждой из комнат, где установлен внутренний блок мультисплит-системы Fujitsu, устанавливается свой персональный микроклимат.

Современные многофункциональные мультисплит-системы Fujitsu предназначены для комплексного создания комфортного микроклимата на таких объектах, как многоквартирные квартиры, коттеджи, рестораны, отели или офисы.

К одному наружному блоку мультисплит-системы Fujitsu можно подключить от 2 до 8 внутренних блоков. Наличие всего одного наружного блока упрощает обслуживание системы и позволяет экономить место на стене здания без ущерба для внешнего вида его фасада.

Уникальные особенности мультисплит-систем Fujitsu — компактность, гибкость размещения и высокая производительность наружных блоков, — позволяют смонтировать систему в соответствии с индивидуальными требованиями заказчика и делают технологии комфорта Fujitsu малогабаритными и не занимающими много места.



От 2 до 4 внутренних блоков



### Высокая эффективность работы в реальных условиях

По данным последних исследований Fujitsu, компрессор кондиционера работает со 100% нагрузкой только 10% времени своего срока службы. Именно поэтому инженеры Fujitsu специально разработали инверторный двухроторный компрессор с повышенной производительностью при частичных нагрузках. Если у большинства традиционных компрессоров номинальные показатели эффективности могут сильно отличаться от фактических, двухроторные компрессоры Fujitsu способны поддерживать высокую мощность работы в условиях реальной эксплуатации при частичной нагрузке.



От 2 до 8 внутренних блоков

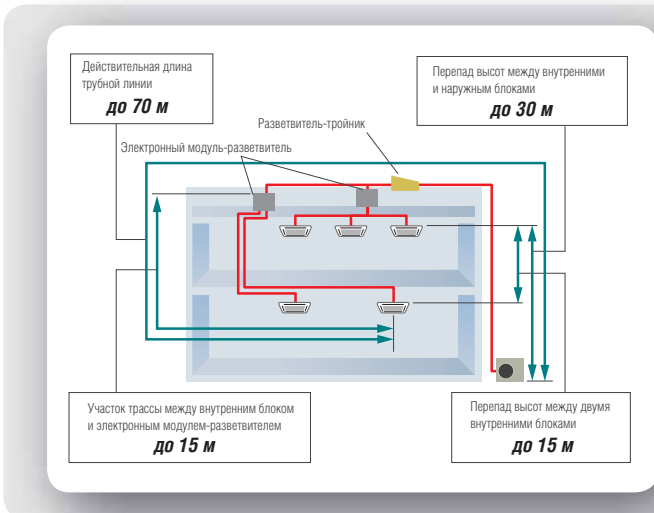

### Гибкое проектирование мультисплит-системы

При проектировании системы кондиционирования для таких объектов, как кафе или загородные коттеджи, требуется сохранить уникальный дизайн дома, расположив наружный блок за фасадом на большом расстоянии от внутренних блоков. Если оборудование устанавливается в многоэтажном здании, необходимо учитывать перепад высот между внутренними и наружным блоками.

Мультисплит-системы Fujitsu отвечают самым высоким требованиям к проектированию. Благодаря максимальной суммарной длине трассы 115 м и перепаду высот между внутренними блоками 15 м они могут быть применены для кондиционирования многоэтажных зданий, выполненных по самым требовательным дизайн-проектам.

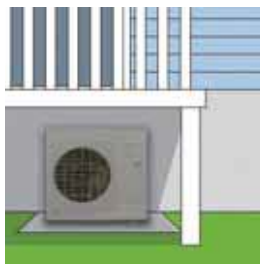
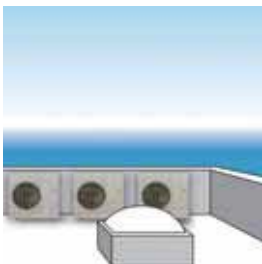
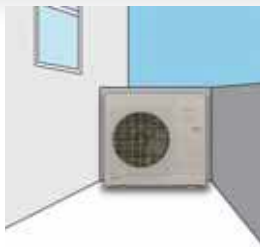
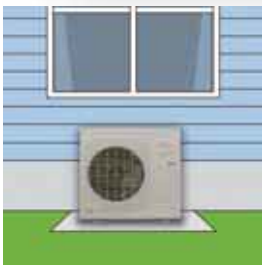

### Компактный и тихий наружный блок

Инженерам Fujitsu удалось достичь высокой производительности мультисплит-системы при сохранении компактности ее компонентов. Высота наружного блока составляет всего 914 мм. Такое преимущество значительно расширяет свободу размещения наружного блока мультисплит-системы. Возможны варианты его установки под окном, лестницей или верандой. При размещении наружного блока близко к часто посещаемым комнатам (например, при монтаже под окном гостиной) важным фактором является шум при работе. Для обеспечения максимального акустического комфорта пользователей можно дополнительно снизить уровень шума наружного блока на 9 дБ, установив на сервисной плате специальный тихий режим.

### Режим самодиагностики

Наружный блок мультисплит-системы AOYG45LBT8 поддерживает автоматическую диагностику. В этом режиме мультисплит-система самостоятельно проверяет корректность подключения внутренних блоков, газовой и жидкостной трубы, управляющего кабеля. При определении неисправности на дисплей сервисной платы наружного блока выводится сообщение с кодом ошибки.

AOYG14LAC2 / AOYG18LAC2 / AOYG18LAT3 /  
AOYG24LAT3 / AOYG30LAT4

Наименование модели		Наружный блок	AOYG14LAC2	AOYG18LAC2	AOYG18LAT3	AOYG24LAT3	AOYG30LAT4
Параметры электропитания		ф/В/Гц	1 / 230 / 50	1 / 230 / 50	3 / 400 / 50	1 / 230 / 50	1 / 230 / 50
Производительность	Охлаждение	кВт	4,00 (1,4–4,4)	8,40	10,50	12,70	14,50
	Нагрев	кВт	4,40 (1,1–5,4)	9,50	11,80	14,30	16,50
Потребляемая мощность	Охлаждение	кВт	1,09	2,95	3,48	4,38	5,16
	Нагрев	кВт	1,03	2,78	3,65	4,39	5,30
Коэффициент энергетической эффективности	Охлаждение	кВт	3,67-A	2,85-C	3,02-B	2,90-D	2,81-D
	Нагрев	кВт	4,27-A	3,42-B	3,23-C	3,26-C	3,11-D
Рабочий ток	Охлаждение	A	5,1	13,6	5,9	7,7	9,5
	Нагрев	A	4,9	13,1	6,2	7,7	9,5
Уровень шума	Охлаждение	дБ(A)	47	50	46	48	50
	Нагрев	дБ(A)	49	51	47	49	51
Производительность вентилятора (высокая скорость)		м³/ч	1850	2050	2750	3300	3500
Габаритные размеры (В×Ш×Г)	Наружный блок	мм	540×790×290	540×790×290	700×900×330	700×900×330	830×900×330
	Упаковка	мм	648×910×380	648×910×380	835×1050×445	835×1050×445	970×1050×445
Вес		кг	37	38	55	55	68
Диаметр соединительных труб (жидкостная линия)		мм	Ø6,35×2	Ø6,35×2	Ø6,35×3	Ø9,52 / 19,05	Ø9,52 / 19,05
Диаметр соединительных труб (газовая линия)		мм	Ø9,52×2	Ø9,52×2	Ø9,52×2 + 12,7×1	Ø9,52×2 + 12,7×1	Ø9,52×2 + 12,7×2
Макс. суммарная длина магистрали (без доп. заправки)		м	30 (20)	30 (20)	50 (30)	50 (30)	70 (50)
Макс. длина между наружным и внутренними блоками		м	20	20	25	25	25
Макс. перепад высот между наружным и внутренними блоками		м	15	15	15	15	15
Макс. перепад высот между внутренними блоками		м	10	10	10	10	10
Диапазон рабочих температур	Охлаждение	°C	+10...+46	+10...+46	+10...+46	+10...+43	0...+46
	Нагрев	°C	-15...+24	-15...+24	-15...+24	-15...+24	-15...+24
Тип хладагента			R410A	R410A	R410A	R410A	R410A
Кабель подключения	Межблочный	мм²	4×1,5	4×1,5	4×1,5	4×1,5	4×1,5
	Питающий	мм²	3×2,5	3×2,5	3×2,5	3×4,0	3×4,0
Автомат токовой защиты		A	16	20	25	25	25
Макс. количество подключаемых внутренних блоков		шт.	2	2	3	3	4

### Выносной ресивер UTR-RTLA

Опциональная принадлежность



Выносной ресивер UTR-RTLA применяется при подключении 2 внутренних блоков\* к одному наружному блоку мультисплит-системы AOYG30LAT4.

Ресивер должен устанавливаться между 2- и 3-ходовыми запорными клапанами на наружном блоке. На рисунке обозначено как место подключения блока С.

\* Допустимые комбинации подключаемых внутренних блоков строго ограничены. Для ознакомления со списком возможных комбинаций обратитесь к специалистам технической поддержки.

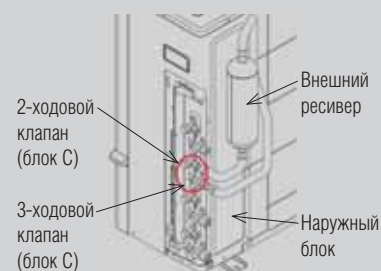

### Допустимые длины магистралей

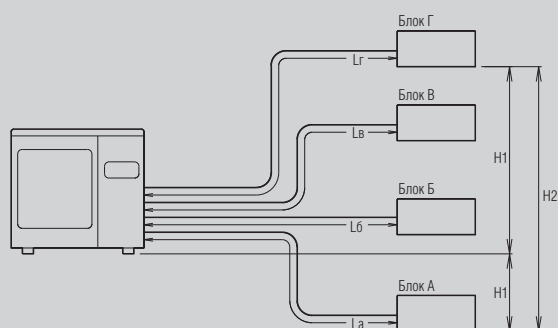

	Длина		Перепад	
	Суммарная (в том числе ответвления)	Между наружным и внутренними блоками	Между наружным и внутренними блоками	Между внутренними блоками
	м	м	м	м
Участок	La + Lb + Lc + Lg	La, Lb, Lc, Lg	H1	H2
<b>AOYG14LAC2</b> <b>AOYG18LAC2</b>	30	20	15	10
<b>AOYG18LAT3</b> <b>AOYG24LAT3</b>	50	25	15	15
<b>AOYG30LAT4</b>	70	25	10	10

## Габаритные размеры

AOYG14LAC2 / AOYG18LAC2

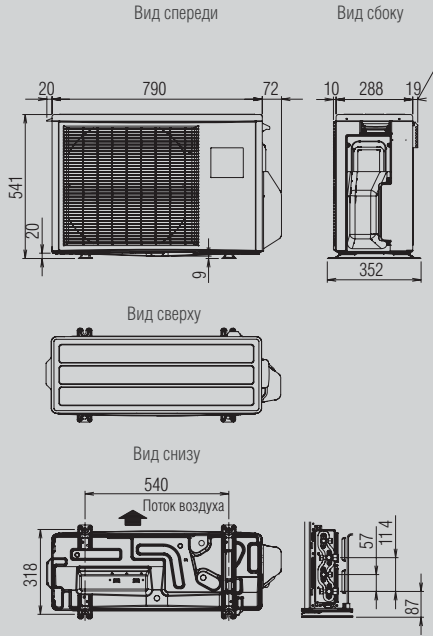

AOYG18LAT3 / AOYG24LAT3

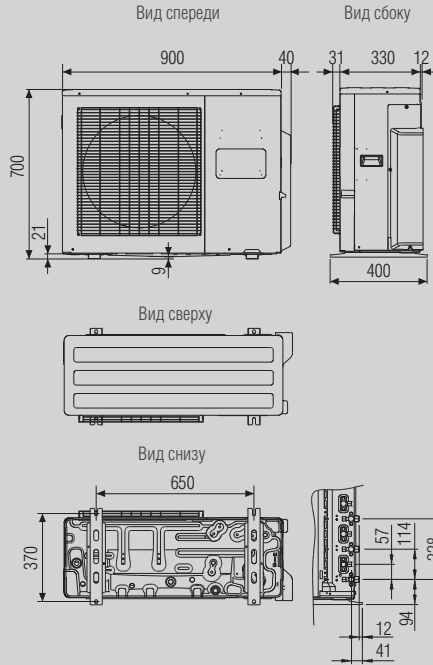

AOYG30LAT4

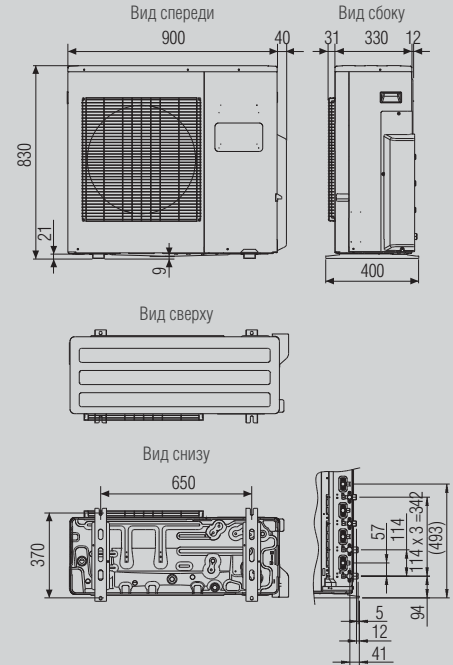

Размеры: мм

## Схемы подключений

AOYG14LAC2 / AOYG18LAC2

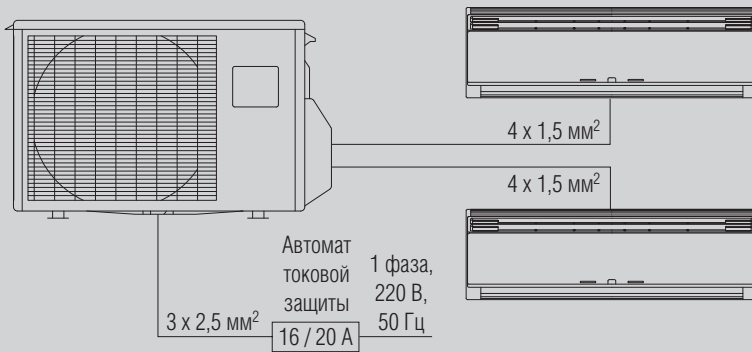

AOYG30LAT4

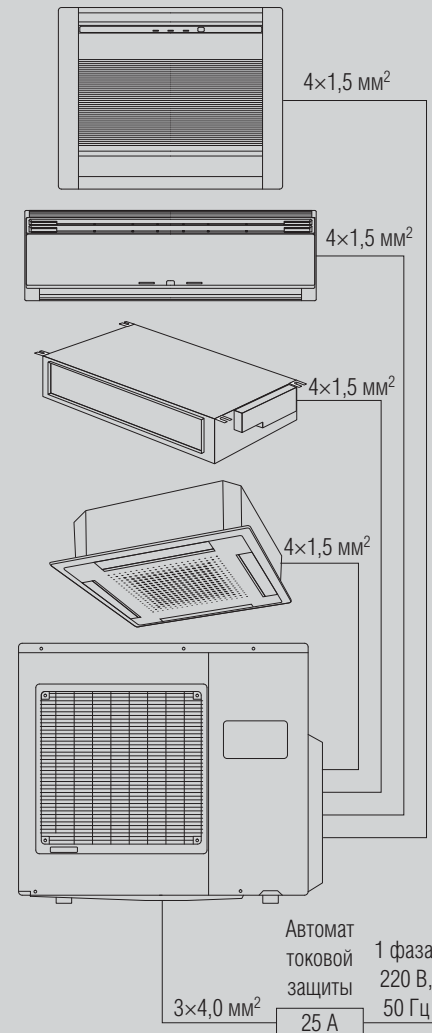

AOYG18LAT3 / AOYG24LAT3

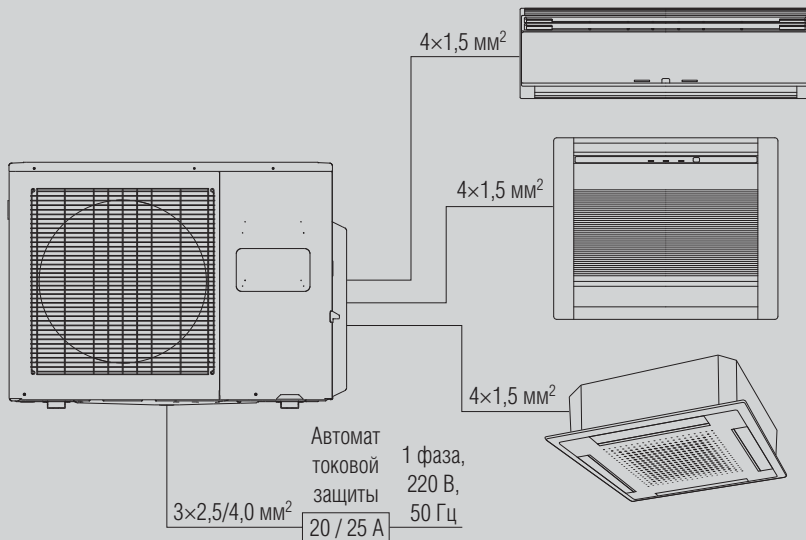

## AOYG45LBT8

Наименование модели			AOYG45LBT8	
Макс. кол-во подключаемых внутренних блоков			8	
Производительность подкл. внутр. блоков в режиме охлаждения			кВт	11,2–18,2
Параметры электропитания			ф/В/Гц	1 / 230 / 50
Производительность	Охлаждение	кВт	14,0	
	Нагрев	кВт	16,0	
Потребляемая мощность	Охлаждение	кВт	5,20	
	Нагрев	кВт	5,07	
Расход воздуха	Охлаждение	м³/ч	4650	
	Нагрев	м³/ч	4800	
Уровень шума	Охлаждение	дБ(А)	56	
	Нагрев	дБ(А)	58	
Оребрение теплообменника			Пластинчатый теплообменник	
Габариты без упаковки (В×Ш×Г)			мм	914×970×370
Вес			кг	98
Диаметр соединительных труб (жидкость/газ)			мм	∅9,52 / 15,88
Максимальная длина трубной линии			м	115 (суммарная)
Максимальный перепад высот (наружный/внутренний)			м	30
Диапазон рабочих температур	Охлаждение	°С	–5...+46	
	Нагрев	°С	–15...+24	
Тип хладагента			R410A	

Наименование модели			UTP-PY03A		UTP-PY02A	
Подключаемые блоки			1–3		1–2	
Параметры электропитания			ф/В/Гц	1 / 230 / 50	1 / 230 / 50	
Диапазон напряжения			В	198–264	198–264	
Энергопотребление			В	10	10	
Рабочий ток			А	0,05	0,05	
Габаритные размеры, В×Ш×Г			мм	195×433×370	195×433×370	
Вес			кг	9	9	
Соединительный патрубок	Размер	Жидкость	мм	Главный: ∅9,52×1. Вспомогательный: ∅6,35×3	Главный: ∅9,52×1. Вспомогательный: ∅6,35×2	
		Газ	мм	Главный: ∅15,88×1. Вспомогательный: ∅12,7×2	Главный: ∅15,88×1. Вспомогательный: ∅12,7×2	
	Метод	Развальцовка				Развальцовка

Примечание. Спецификация рассчитана для следующих условий: параметры электропитания 230 В.

### Габаритные размеры

AOYG45LBT8

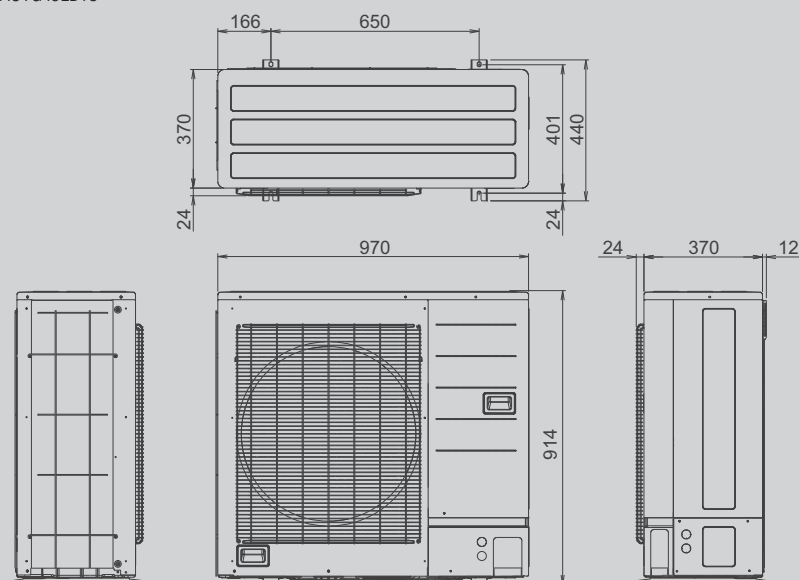

UTP-PY03A

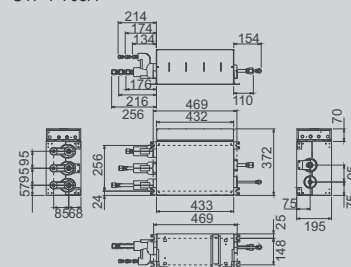

UTP-PY02A

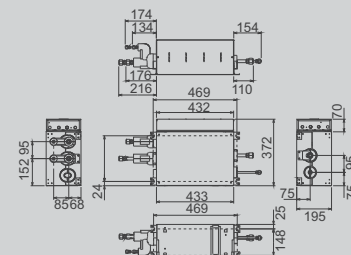

Размеры: мм



## Схема подключений

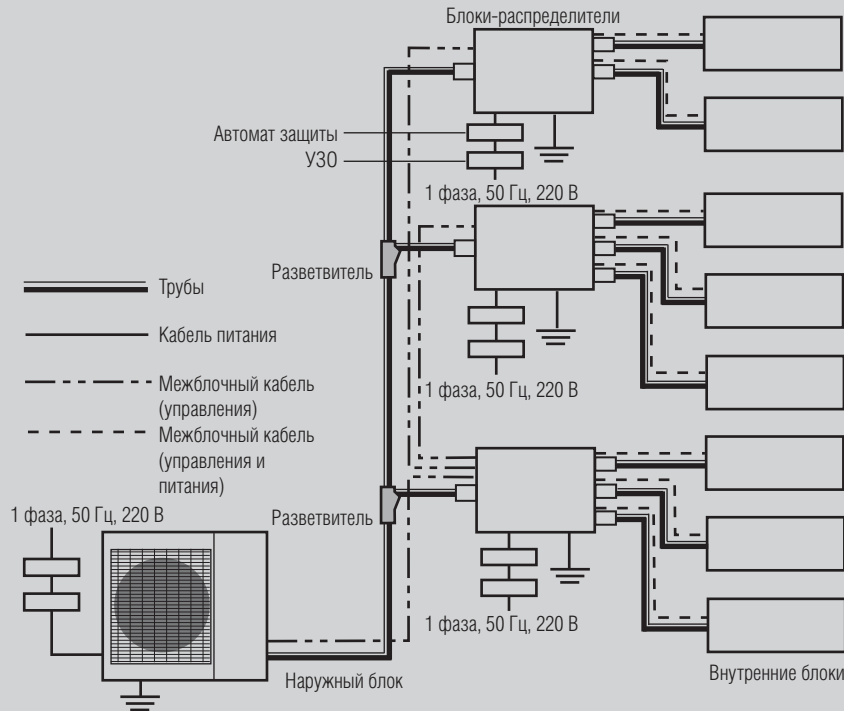

		Сечение, мм <sup>2</sup>	Тип, количество жил
Кабель питания	Внешний блок	6,0	HO7RN-F или аналог, 3-жильный
	Блок-распределитель	1,5	HO7RN-F или аналог, 3-жильный
Межблочный кабель	Блок-распределитель и внутренние блоки	> 1,5 (если общая длина < 50 м)	HO7RN-F или аналог, 4-жильный
		> 2,5 (если общая длина > 50 м)	HO7RN-F или аналог, 4-жильный

Автомат защиты наружного блока — 32 А.

Автомат защиты блоков-распределителей — 16 А.

УЗО (устройство защитного отключения) — 30 мА, 0,1 с или больше.

## Допустимые длины магистралей

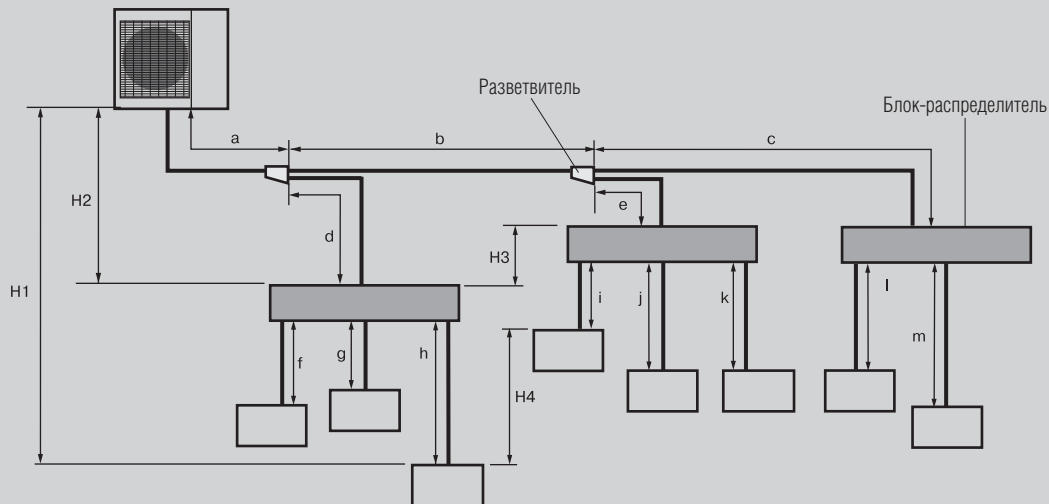

	Длина	Участок
Общая длина трассы	115 м	Всего
Между наружным и самым дальним внутренним блоками	70 м	a + b + c + m
Между наружным блоком и блоками-распределителями	55 м	a + b + c + d + e
Между блоком-распределителем и внутренним блоком	Всего	f + g + h + i + j + k + l + m
	Каждый	от 3 до 15 м
Между наружным блоком и первым разветвителем	не менее 5 м	a
Между наружным блоком и блоком-распределителем (при отсутствии разветвителя)	не менее 5 м	a+d
Между наружным и внутренним блоками	30 м	H1
Между наружным блоком и блоком-распределителем	30 м	H2
Между двумя блоками-распределителями	15 м	H3
Между внутренними блоками	15 м	H4



## Характеристики (настенные блоки)

Модель	Внутренний блок			ASYG07LUCA	ASYG09LUCA	ASYG12LUCA	ASYG14LUCA
Холодопроизводительность				2,05	2,64	3,52	4,1
Параметры электропитания	кВт			1 / 230 / 50	1 / 230 / 50	1 / 230 / 50	1 / 230 / 50
Уровень шума	Охлаждение	Т/Н/С/В	дБ(А)	21 / 28 / 30 / 35	21 / 28 / 32 / 36	21 / 31 / 34 / 37	25 / 33 / 36 / 41
	Нагрев	Т/Н/С/В	дБ(А)	21 / 28 / 30 / 35	21 / 28 / 32 / 36	21 / 31 / 34 / 37	27 / 34 / 36 / 41
Расход воздуха	Охлаждение	Т/Н/С/В	м³/ч	330 / 470 / 520 / 570	330 / 470 / 550 / 600	330 / 530 / 600 / 660	390 / 570 / 640 / 710
	Нагрев	Т/Н/С/В	м³/ч	330 / 470 / 520 / 570	330 / 470 / 550 / 600	330 / 530 / 600 / 660	430 / 590 / 640 / 710
Габаритные размеры	Блок	мм		282×870×185	282×870×185	282×870×185	282×870×185
	Упаковка	мм		247×920×373	247×920×373	247×920×373	247×920×373
Вес	кг			9,5	9,5	9,5	9,5
Диаметр трубок	Жидкость	мм		Ø6,35	Ø6,35	Ø6,35	Ø6,35
	Газ	мм		Ø9,52	Ø9,52	Ø9,52	Ø12,7
Запасной инфракрасный пульт управления						AR-REA2E	



## Характеристики (настенные блоки)

Модель	Внутренний блок			ASYG07LMCA	ASYG09LMCA	ASYG12LMCA	ASYG14LMCA
Холодопроизводительность				2,05	2,64	3,52	4,1
Параметры электропитания	кВт			1 / 230 / 50	1 / 230 / 50	1 / 230 / 50	1 / 230 / 50
Уровень шума	Охлаждение	Т/Н/С/В	дБ(А)	21 / 29 / 32 / 36	21 / 29 / 33 / 37	21 / 30 / 36 / 40	21 / 30 / 36 / 40
	Нагрев	Т/Н/С/В	дБ(А)	22 / 29 / 32 / 36	22 / 29 / 33 / 37	22 / 31 / 36 / 40	22 / 31 / 36 / 40
Расход воздуха	Охлаждение	Т/Н/С/В	м³/ч	310 / 430 / 500 / 560	310 / 430 / 520 / 600	310 / 450 / 560 / 660	310 / 450 / 560 / 660
	Нагрев	Т/Н/С/В	м³/ч	330 / 430 / 500 / 560	330 / 430 / 520 / 600	330 / 470 / 560 / 660	330 / 470 / 560 / 660
Габаритные размеры	Блок	мм		280×790×203	280×790×203	280×790×203	280×790×203
	Упаковка	мм		300×840×375	300×840×375	300×840×375	300×840×375
Вес	кг			8	8	8	8
Диаметр трубок	Жидкость	мм		Ø6,35	Ø6,35	Ø6,35	Ø6,35
	Газ	мм		Ø9,52	Ø9,52	Ø9,52	Ø9,52
Запасной инфракрасный пульт управления						AR-REA1E	



## Характеристики (настенные блоки)

Модель	Внутренний блок			ASYG07LJCA	ASYG09LJCA	ASYG12LJCA	ASYG18LFCA	ASYG24LFCC
Холодопроизводительность				2,0	2,5	3,5	5,27	7,03
Параметры электропитания	кВт			1 / 230 / 50	1 / 230 / 50	1 / 230 / 50	1 / 230 / 50	1 / 230 / 50
Уровень шума	Охлаждение	Т/Н/С/В	дБ(А)	21 / 29 / 32 / 36	21 / 29 / 33 / 37	21 / 30 / 36 / 40	26 / 33 / 37 / 43	33 / 37 / 42 / 49
	Нагрев	Т/Н/С/В	дБ(А)	22 / 29 / 32 / 36	22 / 29 / 33 / 37	22 / 31 / 36 / 40	25 / 33 / 37 / 42	33 / 37 / 42 / 48
Расход воздуха	Охлаждение	Т/Н/С/В	м³/ч	310 / 430 / 500 / 560	310 / 430 / 520 / 600	310 / 450 / 560 / 660	550 / 620 / 740 / 900	620 / 740 / 900 / 1120
	Нагрев	Т/Н/С/В	м³/ч	330 / 430 / 500 / 560	330 / 430 / 520 / 600	330 / 470 / 560 / 660	550 / 620 / 740 / 900	620 / 740 / 900 / 1100
Габаритные размеры	Блок	мм		280×790×203	280×790×203	280×790×203	320×998×238	320×998×238
	Упаковка	мм					329×1090×420	329×1090×420
Вес	кг			8	8	8	14	14
Диаметр трубок	Жидкость	мм		Ø6,35	Ø6,35	Ø6,35	Ø6,35	Ø6,35
	Газ	мм		Ø9,52	Ø9,52	Ø9,52	Ø12,7	Ø15,88
Запасной инфракрасный пульт управления						AR-RAH2E		



## Характеристики (напольные блоки)

Модель	Внутренний блок			AGYG09LV	AGYG12LV	AGYG14LV
Холодопроизводительность				2,64	3,52	4,10
Параметры электропитания	кВт			1 / 230 / 50	1 / 230 / 50	1 / 230 / 50
Уровень шума	Охлаждение	Т/Н/С/В	дБ(А)	22 / 28 / 34 / 39	22 / 30 / 36 / 42	22 / 31 / 38 / 44
	Нагрев	Т/Н/С/В	дБ(А)	22 / 30 / 35 / 39	22 / 32 / 38 / 42	22 / 33 / 39 / 44
Расход воздуха	Охлаждение	Т/Н/С/В	м³/ч	270 / 380 / 440 / 530	270 / 380 / 490 / 600	270 / 400 / 520 / 650
	Нагрев	Т/Н/С/В	м³/ч	270 / 380 / 460 / 530	270 / 410 / 510 / 600	270 / 430 / 540 / 650
Габаритные размеры	Блок	мм		600×740×200	600×740×200	600×740×200
	Упаковка	мм		700×820×310	700×820×310	700×820×310
Вес	кг			14	14	14
Диаметр трубок	Жидкость	мм		Ø6,35	Ø6,35	Ø6,35
	Газ	мм		Ø9,52	Ø9,52	Ø12,7
Запасной инфракрасный пульт управления						AR-RAH1E

Примечание. Уровень шума приведен в зависимости от скорости вращения вентилятора: Т — тихий режим/сверхнизкая скорость; Н — низкая; С — средняя; В — высокая.



## Характеристики (универсальные блоки)

Модель	Внутренний блок		ABYG14LVTА		ABYG18LVTB	
Холодопроизводительность		кВт	4,10		5,27	
Параметры электропитания		ф/В/Гц	1 / 230 / 50		1 / 230 / 50	
Уровень шума	Охлаждение	Т/Н/С/В	дБ(А)		дБ(А)	
			29 / 33 / 34 / 36 (под потолком)		32 / 34 / 38 / 41 (под потолком)	
	Нагрев	Т/Н/С/В	дБ(А)		дБ(А)	
			29 / 33 / 34 / 36 (под потолком)		32 / 34 / 38 / 41 (под потолком)	
Расход воздуха	Охлаждение	Т/Н/С/В	м³/ч		м³/ч	
			480 / 540 / 590 / 640		500 / 560 / 700 / 780	
Габаритные размеры	Блок	Упаковка	мм		мм	
			199×990×655		199×990×655	
Вес		кг	27		27	
Диаметр трубок	Жидкость	Газ	мм		мм	
			Ø6,35		Ø6,35	
Запасной инфракрасный пульт управления			AR-RAH2E			



## Характеристики (компактные кассетные блоки)

Модель	Внутренний блок		AUYG07LVLA	AUYG09LVLA	AUYG12LVLB	AUYG14LVLB	AUYG18LVLB	
Холодопроизводительность		кВт	2,05	2,64	3,52	4,10	5,27	
Параметры электропитания		ф/В/Гц	1 / 230 / 50		1 / 230 / 50		1 / 230 / 50	
Уровень шума	Охлаждение	Т/Н/С/В	дБ(А)		дБ(А)		дБ(А)	
			27 / 29 / 31 / 33		28 / 31 / 33 / 37		29 / 32 / 35 / 40	
	Нагрев	Т/Н/С/В	дБ(А)		дБ(А)		дБ(А)	
			27 / 29 / 32 / 34		28 / 31 / 33 / 37		29 / 34 / 37 / 40	
Расход воздуха	Охлаждение	Т/Н/С/В	м³/ч		м³/ч		м³/ч	
			390 / 440 / 490 / 540		390 / 440 / 490 / 540		410 / 470 / 530 / 610	
	Нагрев	Т/Н/С/В	м³/ч		м³/ч		м³/ч	
			390 / 440 / 490 / 540		390 / 440 / 490 / 540		410 / 470 / 530 / 610	
Габаритные размеры	Блок	Упаковка	мм		мм		мм	
			245×570×570		245×570×570		245×570×570	
Вес		кг	15	15	15	15	15	
Декоративная панель			UTG-UFYD-W					
Диаметр трубок	Жидкость	Газ	мм		мм		мм	
			Ø6,35		Ø6,35		Ø6,35	
Запасной инфракрасный пульт управления			AR-RAH1E					



## Характеристики (компактные каналные блоки)

Модель	Внутренний блок		ARYG07LLTA	ARYG09LLTA	ARYG12LLTB	ARYG14LLTB	ARYG18LLTB	
Холодопроизводительность		кВт	2,05	2,64	3,52	4,10	5,27	
Параметры электропитания		ф/В/Гц	1 / 230 / 50		1 / 230 / 50		1 / 230 / 50	
Уровень шума	Охлаждение	Т/Н/С/В	дБ(А)		дБ(А)		дБ(А)	
			24 / 25 / 26 / 28		25 / 26 / 27 / 28		26 / 27 / 28 / 29	
	Нагрев	Т/Н/С/В	дБ(А)		дБ(А)		дБ(А)	
			24 / 25 / 26 / 28		24 / 25 / 26 / 28		25 / 28 / 30 / 33	
Расход воздуха	Охлаждение	Т/Н/С/В	м³/ч		м³/ч		м³/ч	
			440 / 470 / 490 / 550		450 / 500 / 550 / 600		480 / 550 / 600 / 650	
	Нагрев	Т/Н/С/В	м³/ч		м³/ч		м³/ч	
			440 / 470 / 490 / 550		450 / 500 / 550 / 600		480 / 550 / 600 / 650	
Габаритные размеры	Блок	Упаковка	мм		мм		мм	
			198×700×620		198×700×620		198×700×620	
Вес		кг	17	19	19	19	23	
Диаметр трубок	Жидкость	Газ	мм		мм		мм	
			Ø6,35		Ø6,35		Ø6,35	
Внешнее статическое давление			Па				от 0 до 90	
Насос отвода конденсата							Стандартно	
Инфракрасный пульт управления + приемник сигнала							UTY-LRHYM	

## Опции

Название	Модель
Проводной пульт управления	UTY-RNNYM
Проводной пульт управления	UTY-RVNYM
Упрощенный проводной пульт	UTY-RSNYM
Центральный пульт управления (только в комбинации с AOYG45LBT8)	UTY-DMMYM
Соединительный кабель для подключения внешнего управления	UTY-XWZXZ5 / UTY-XWZX
Соединительный кабель для подключения внешнего управления	UTD-ECS5A / UTY-XWZX
Сетевой конвертер для подключения к сети системы VRF V-II	UTY-VGGXZ1
Адаптер для подключения проводного пульта или внешнего управления	UTY-TWBXF / UTY-TCBXZ2
Разветвитель	UTP-SX248A
Запасные яблочно-катехиновый + ионный дезодорирующий фильтры для ASYG07-12	UTR-FA16

Название	Модель
Запасные яблочно-катехиновый + ионный дезодорирующий фильтры для ASHG18-24	UTR-FA13
Заглушка для AGYG18-24LVCA (используется при частичном монтаже блока в стену)	UTR-STA
Заглушка воздуховывпускного отверстия для AUYG07-18LVLA(B)	UTR-YDZB
Комплект изоляции для работы в условиях высокой влажности для AUYG07-18LVLA(B)	UTZ-KXGC
Комплект для подмеса свежего воздуха для AUYG07-18LVLA(B)	UTZ-VXAA
Разветвитель	UTP-SX248A
Выносной датчик температуры для ARYG07-18LLTA(B)	UTY-XSZX
Регулируемые жалюзи для ARYG07-14	UTD-GHSA-W
Регулируемые жалюзи для ARYG18	UTD-GHSB-W

## Системы для 2 помещений

АОУГ14LAC2	Сочетание внутренних блоков		РЕЖИМ ОХЛАЖДЕНИЯ				Потребляемая мощность (мин.–макс.) кВт	EER
			Холодопроизводительность			Всего (мин.–макс.) кВт		
			Помещение 1 кВт	Помещение 2 кВт	Всего (мин.–макс.) кВт			
2 помещения	7	7	2,00	2,00	4,00 (1,4–4,4)	1,09 (0,35–1,40)	3,67	
	7	9	1,95	2,05	4,00 (1,4–4,4)	1,09 (0,35–1,40)	3,67	
	7	12	1,65	2,35	4,00 (1,4–4,6)	1,05 (0,35–1,47)	3,81	
	9	9	2,00	2,00	4,00 (1,4–4,5)	1,09 (0,35–1,43)	3,67	
	9	12	1,70	2,30	4,00 (1,4–4,7)	1,05 (0,35–1,47)	3,81	

АОУГ18LAC2	Сочетание внутренних блоков		РЕЖИМ ОХЛАЖДЕНИЯ				Потребляемая мощность (мин.–макс.) кВт	EER
			Холодопроизводительность			Всего (мин.–макс.) кВт		
			Помещение 1 кВт	Помещение 2 кВт	Всего (мин.–макс.) кВт			
2 помещения	7	7	2,10	2,10	4,20 (0,50–5,2)	1,24 (0,35–1,68)	3,39	
	7	9	2,10	2,50	4,60 (1,7–5,3)	1,26 (0,35–1,79)	3,65	
	7	12	1,90	3,10	5,00 (1,7–5,6)	1,55 (0,35–1,95)	3,23	
	7	14	1,80	3,20	5,00 (1,8–5,7)	1,55 (0,40–1,99)	3,23	
	9	9	2,50	2,50	5,00 (1,7–5,6)	1,56 (0,35–1,95)	3,21	
	9	12	2,10	2,90	5,00 (1,7–5,7)	1,55 (0,35–1,95)	3,23	
	9	14	2,00	3,00	5,00 (1,8–5,8)	1,55 (0,40–1,99)	3,23	
	12	12	2,50	2,50	5,00 (1,7–5,8)	1,56 (0,35–1,99)	3,21	

### Примечания

- Холодопроизводительность приводится для следующих условий: 27 °С (по сухому термометру) / 19 °С (по влажному термометру) температура в помещении, 35 °С (по сухому термометру) температура наружного воздуха.
- Должны быть подключены 2 внутренних блока.
- Длина трубной линии: 5 м.
- Табличные значения приводятся только для общей информации. Значения приводятся для стандартных условий работы.
- Перепад высот: 0 м между внутренним и наружным блоками.
- При подборе оборудования для конкретных рабочих условий необходимо использовать соответствующее техническое руководство.

## Системы для 3 помещений

АОУГ18LAT3	Сочетание внутренних блоков			РЕЖИМ ОХЛАЖДЕНИЯ				Потребляемая мощность (мин.–макс.) кВт	EER
				Холодопроизводительность			Всего (мин.–макс.) кВт		
				Помещение 1 кВт	Помещение 2 кВт	Помещение 3 кВт			
2 помещения	7	7	—	2,30	2,30	—	4,60 (1,8–5,0)	1,22 (0,50–1,43)	3,77
	7	9	—	2,30	2,70	—	5,00 (1,8–5,7)	1,35 (0,50–1,81)	3,70
	7	12	—	1,98	3,02	—	5,00 (1,8–6,1)	1,34 (0,50–2,06)	3,73
	7	14	—	1,88	3,42	—	5,30 (1,8–6,6)	1,34 (0,50–2,06)	3,96
	9	9	—	2,50	2,50	—	5,00 (1,8–6,2)	1,35 (0,50–2,06)	3,70
	9	12	—	2,18	2,82	—	5,00 (1,8–6,3)	1,35 (0,50–2,06)	3,70
	9	14	—	2,07	3,23	—	5,30 (1,8–6,7)	1,35 (0,50–2,06)	3,93
	12	12	—	2,55	2,55	—	5,10 (1,8–6,3)	1,35 (0,50–2,06)	3,78
	12	14	—	2,41	2,89	—	5,30 (1,8–6,7)	1,35 (0,50–2,06)	3,93
	3 помещения	7	7	7	1,80	1,80	1,80	5,40 (1,8–6,8)	1,35 (0,50–2,06)
7		7	9	1,70	1,70	2,00	5,40 (1,8–6,8)	1,35 (0,50–2,06)	4,00
7		7	12	1,53	1,53	2,33	5,40 (1,8–6,8)	1,35 (0,50–2,06)	4,00
7		7	14	1,41	1,41	2,58	5,40 (2,0–6,8)	1,35 (0,60–2,06)	4,00
7		9	9	1,61	1,89	1,89	5,40 (1,8–6,8)	1,35 (0,50–2,06)	4,00
7		9	12	1,46	1,72	2,22	5,40 (1,8–6,8)	1,35 (0,50–2,06)	4,00
7		9	14	1,35	1,58	2,47	5,40 (2,0–6,8)	1,35 (0,60–2,06)	4,00
9		9	9	1,80	1,80	1,80	5,40 (1,8–6,8)	1,35 (0,50–2,06)	4,00
9		9	12	1,64	1,64	2,12	5,40 (1,8–6,8)	1,35 (0,50–2,06)	4,00

АОУГ24LAT3	Сочетание внутренних блоков			РЕЖИМ ОХЛАЖДЕНИЯ				Потребляемая мощность (мин.–макс.) кВт	EER	
				Холодопроизводительность			Всего (мин.–макс.) кВт			
				Помещение 1 кВт	Помещение 2 кВт	Помещение 3 кВт				Всего (мин.–макс.) кВт
2 помещения	7	7	—	2,30	2,30	—	4,60 (1,8–5,0)	1,20 (0,50–1,40)	3,83	
	7	9	—	2,30	2,70	—	5,00 (1,8–5,7)	1,36 (0,50–1,78)	3,68	
	7	12	—	2,38	3,42	—	5,80 (1,8–6,1)	1,70 (0,50–1,97)	3,41	
	7	14	—	2,37	4,13	—	6,50 (1,8–7,2)	1,91 (0,50–2,46)	3,40	
	7	18	—	2,08	4,52	—	6,60 (1,8–7,8)	1,91 (0,50–2,87)	3,46	
	9	9	—	2,75	2,75	—	5,50 (1,8–6,2)	1,55 (0,50–2,02)	3,55	
	9	12	—	2,79	3,41	—	6,20 (1,8–6,8)	1,90 (0,50–2,45)	3,26	
	9	14	—	2,66	3,94	—	6,60 (1,8–7,7)	1,91 (0,50–2,77)	3,46	
	9	18	—	2,35	4,35	—	6,70 (1,8–7,9)	1,91 (0,50–2,87)	3,51	
	12	12	—	3,15	3,15	—	6,30 (1,8–7,2)	1,90 (0,50–2,74)	3,32	
	12	14	—	3,03	3,67	—	6,70 (1,8–7,8)	1,91 (0,50–2,87)	3,51	
	12	18	—	2,66	4,04	—	6,70 (1,8–7,9)	1,92 (0,50–2,87)	3,49	
	3 помещения	7	7	7	2,23	2,23	2,23	6,70 (1,8–7,4)	1,89 (0,50–2,37)	3,54
		7	7	9	2,14	2,14	2,52	6,80 (1,8–7,8)	1,94 (0,60–2,87)	3,51
7		7	12	1,98	1,98	2,84	6,80 (1,8–8,1)	1,93 (0,50–2,87)	3,52	
7		7	14	1,82	1,82	3,16	6,80 (2,0–8,4)	1,94 (0,60–2,87)	3,51	
7		7	18	1,63	1,63	3,54	6,80 (2,0–8,5)	1,94 (0,60–2,87)	3,51	
7		9	9	2,03	2,38	2,38	6,80 (1,8–8,2)	1,93 (0,50–2,87)	3,52	
7		9	12	1,88	2,21	2,70	6,80 (1,8–8,2)	1,93 (0,50–2,87)	3,52	
7		9	14	1,74	2,04	3,02	6,80 (2,0–8,4)	1,94 (0,60–2,87)	3,51	
7		9	18	1,56	1,84	3,40	6,80 (2,0–8,5)	1,94 (0,60–2,87)	3,51	
7		12	12	1,76	2,52	2,52	6,80 (1,8–8,2)	1,94 (0,50–2,87)	3,51	
7		12	14	1,63	2,34	2,83	6,80 (2,0–8,5)	1,94 (0,60–2,87)	3,51	
9		9	9	2,27	2,27	2,27	6,80 (1,8–8,2)	1,94 (0,50–2,87)	3,51	
9		9	12	2,11	2,11	2,58	6,80 (1,8–8,3)	1,94 (0,50–2,87)	3,51	
9		9	14	1,95	1,95	2,89	6,80 (2,0–8,5)	1,94 (0,60–2,87)	3,51	
9		9	18 <sup>1)</sup>	1,77	1,77	3,27	6,80 (2,0–8,5)	1,94 (0,60–2,87)	3,51	
9		12	12	1,97	2,41	2,41	6,80 (1,8–8,3)	1,94 (0,50–2,87)	3,51	
9		12	14	1,84	2,24	2,72	6,80 (2,0–8,5)	1,94 (0,60–2,87)	3,51	
12		12	12	2,27	2,27	2,27	6,80 (1,8–8,3)	1,94 (0,50–2,87)	3,51	

### Примечания

- Холодопроизводительность приводится для следующих условий: 27 °С (по сухому термометру) / 19 °С (по влажному термометру) температура в помещении, 35 °С (по сухому термометру) температура наружного воздуха.
- Должны быть подключены 2 и более внутренних блока.
- Длина трубной линии: 5 м.
- Табличные значения приводятся только для общей информации. Значения приводятся для стандартных условий работы.
- Перепад высот: 0 м между внутренним и наружным блоками.
- При подключении ASYG18L необходимо подключить хотя бы один внутренний настенный блок 9 кВт.
- При подборе оборудования для конкретных рабочих условий необходимо использовать соответствующее техническое руководство.

# ТАБЛИЦЫ ВОЗМОЖНЫХ СОЧЕТАНИЙ БЛОКОВ РЕЖИМ ОБОГРЕВА

## Системы для 2 помещений

АОУГ14LAC2	Сочетание внутренних блоков			РЕЖИМ ОБОГРЕВА				
				Теплопроизводительность			Потребляемая мощность (мин.–макс.) кВт	COP
				Помещение 1 кВт	Помещение 2 кВт	Всего (мин.–макс.) кВт		
2 помещения	7	7	—	2,20	2,20	4,40 (1,1–5,4)	1,03 (0,25–1,78)	4,27
	7	9	—	2,15	2,25	4,40 (1,1–5,4)	1,03 (0,25–1,78)	4,27
	7	12	—	1,95	2,45	4,40 (1,1–5,5)	1,02 (0,25–1,76)	4,31
	9	9	—	2,20	2,20	4,40 (1,1–5,4)	1,03 (0,25–1,78)	4,27
	9	12	—	2,00	2,40	4,40 (1,1–5,5)	1,02 (0,25–1,76)	4,31

АОУГ18LAC2	Сочетание внутренних блоков			РЕЖИМ ОБОГРЕВА				
				Теплопроизводительность			Потребляемая мощность (мин.–макс.) кВт	COP
				Помещение 1 кВт	Помещение 2 кВт	Всего (мин.–макс.) кВт		
2 помещения	7	7	—	2,70	2,70	5,40 (1,8–6,0)	1,24 (0,50–1,61)	4,37
	7	9	—	2,50	3,00	5,50 (1,8–6,0)	1,36 (0,50–1,87)	4,04
	7	12	—	2,30	3,30	5,60 (1,8–6,1)	1,38 (0,50–1,88)	4,06
	7	14	—	2,25	3,35	5,60 (1,9–6,2)	1,35 (0,55–1,86)	4,15
	9	9	—	2,80	2,80	5,60 (1,8–6,1)	1,41 (0,50–1,90)	3,97
	9	12	—	2,45	3,15	5,60 (1,8–6,2)	1,38 (0,50–1,88)	4,07
	9	14	—	2,35	3,25	5,60 (1,9–6,3)	1,35 (0,55–1,86)	4,15
	12	12	—	2,80	2,80	5,60 (1,8–6,3)	1,34 (0,50–1,84)	4,18

### Примечания

- Теплопроизводительность приводится для следующих условий: 20 °С (по сухому термометру) температура в помещении, 7 °С (по сухому термометру)/6 °С (по влажному термометру) температура наружного воздуха.
- Длина трубной линии: 5 м.
- Перепад высот: 0 м между внутренним и наружным блоками.

- Должны быть подключены 2 внутренних блока.

- Табличные значения приводятся только для общей информации. Значения приводятся для стандартных условий работы. Возможно подключение 14 модели внутреннего настенного блока, другие внутренние блоки 14 модели не могут быть подключены.

При подборе оборудования для конкретных рабочих условий необходимо использовать соответствующее техническое руководство.

## Системы для 3 помещений

АОУГ18LAT3	Сочетание внутренних блоков			РЕЖИМ ОБОГРЕВА					
				Теплопроизводительность			Потребляемая мощность (мин.–макс.) кВт	COP	
				Помещение 1 кВт	Помещение 2 кВт	Помещение 3 кВт			Всего (мин.–макс.) кВт
2 помещения	7	7	—	2,70	2,70	—	5,40 (2,0–6,1)	1,59 (0,52–1,93)	3,40
	7	9	—	2,75	3,25	—	6,00 (2,0–6,4)	1,87 (0,52–2,06)	3,21
	7	12	—	2,59	3,71	—	6,30 (2,0–6,5)	1,98 (0,52–2,06)	3,18
	7	14	—	2,51	4,29	—	6,80 (2,0–7,1)	1,92 (0,50–2,06)	3,54
	9	9	—	3,15	3,15	—	6,30 (2,0–6,5)	1,98 (0,52–2,06)	3,18
	9	12	—	2,89	3,51	—	6,40 (2,0–6,6)	1,99 (0,52–2,06)	3,22
	9	14	—	2,77	4,03	—	6,80 (2,0–7,2)	1,91 (0,50–2,06)	3,56
	12	12	—	3,20	3,20	—	6,40 (2,0–6,6)	1,98 (0,52–2,06)	3,23
3 помещения	7	7	7	2,27	2,27	2,27	6,80 (2,0–7,7)	1,62 (0,50–2,06)	4,20
	7	7	9	2,14	2,14	2,52	6,80 (2,0–7,8)	1,62 (0,50–2,06)	4,20
	7	7	12	1,98	1,98	2,83	6,80 (2,0–7,8)	1,59 (0,50–2,06)	4,28
	7	7	14	1,83	1,83	3,14	6,80 (2,0–8,0)	1,61 (0,50–2,06)	4,22
	7	9	9	2,03	2,39	2,39	6,80 (2,0–7,8)	1,60 (0,50–2,06)	4,25
	7	9	12	1,89	2,22	2,69	6,80 (2,0–7,9)	1,59 (0,50–2,06)	4,28
	7	9	14	1,75	2,06	2,99	6,80 (2,0–8,0)	1,60 (0,50–2,06)	4,25
	9	9	9	2,27	2,27	2,27	6,80 (2,0–7,9)	1,59 (0,50–2,06)	4,28
	9	9	12	2,12	2,12	2,57	6,80 (2,0–7,9)	1,59 (0,50–2,06)	4,28

АОУГ24LAT3	Сочетание внутренних блоков			РЕЖИМ ОБОГРЕВА					
				Теплопроизводительность			Потребляемая мощность (мин.–макс.) кВт	COP	
				Помещение 1 кВт	Помещение 2 кВт	Помещение 3 кВт			Всего (мин.–макс.) кВт
2 помещения	7	7	—	2,75	2,75	—	5,50 (2,0–6,1)	1,55 (0,52–1,93)	3,55
	7	9	—	2,80	3,30	—	6,10 (2,0–7,0)	1,82 (0,52–2,52)	3,35
	7	12	—	2,88	4,12	—	7,00 (2,0–7,3)	2,31 (0,52–2,66)	3,03
	7	14	—	2,80	4,80	—	7,60 (2,0–8,3)	2,28 (0,50–2,87)	3,33
	7	18	—	2,51	5,39	—	7,90 (2,0–8,3)	2,34 (0,50–2,87)	3,38
	9	9	—	3,30	3,30	—	6,60 (2,0–7,4)	2,04 (0,52–2,68)	3,24
	9	12	—	3,30	4,00	—	7,30 (2,0–7,7)	2,43 (0,52–2,87)	3,00
	9	14	—	3,22	4,68	—	7,90 (2,0–8,3)	2,38 (0,50–2,87)	3,32
	9	18	—	2,84	5,16	—	8,00 (2,0–8,5)	2,32 (0,50–2,87)	3,45
	12	12	—	3,80	3,80	—	7,60 (2,0–7,8)	2,54 (0,52–2,87)	2,99
	12	14	—	3,59	4,31	—	7,90 (2,0–8,4)	2,37 (0,50–2,87)	3,33
	12	18	—	3,20	4,80	—	8,00 (2,0–8,6)	2,31 (0,50–2,87)	3,46
3 помещения	7	7	7	2,60	2,60	2,60	7,80 (2,0–8,6)	1,94 (0,50–2,68)	4,02
	7	7	9	2,52	2,52	2,96	8,00 (2,0–8,8)	2,00 (0,50–2,87)	4,00
	7	7	12	2,34	2,34	3,32	8,00 (2,0–8,9)	1,99 (0,50–2,80)	4,02
	7	7	14	2,16	2,16	3,68	8,00 (2,0–9,2)	1,91 (0,50–2,72)	4,19
	7	7	18	1,94	1,94	4,12	8,00 (2,0–9,2)	1,89 (0,50–2,70)	4,23
	7	9	9	2,38	2,81	2,81	8,00 (2,0–9,0)	1,99 (0,50–2,87)	4,02
	7	9	12	2,23	2,62	3,15	8,00 (2,0–9,1)	1,98 (0,50–2,87)	4,04
	7	9	14	2,06	2,42	3,52	8,00 (2,0–9,2)	1,91 (0,50–2,72)	4,19
	7	9	18	1,85	2,18	3,97	8,00 (2,0–9,2)	1,89 (0,50–2,69)	4,23
	7	12	12	2,08	2,96	2,96	8,00 (2,0–9,1)	1,97 (0,50–2,87)	4,06
	7	12	14	1,93	2,76	3,31	8,00 (2,0–9,2)	1,90 (0,50–2,70)	4,21
	9	9	9	2,67	2,67	2,67	8,00 (2,0–9,1)	1,98 (0,50–2,87)	4,04
	9	9	12	2,49	2,49	3,02	8,00 (2,0–9,2)	1,97 (0,50–2,87)	4,06
	9	9	14	2,32	2,32	3,37	8,00 (2,0–9,2)	1,89 (0,50–2,70)	4,23
	9	9	18 <sup>1)</sup>	2,10	2,10	3,81	8,00 (2,0–9,2)	1,87 (0,50–2,68)	4,28
	9	12	12	2,34	2,83	2,83	8,00 (2,0–9,2)	1,96 (0,50–2,80)	4,08
	9	12	14	2,18	2,64	3,17	8,00 (2,0–9,2)	1,89 (0,50–2,69)	4,23
	12	12	12	2,67	2,67	2,67	8,00 (2,0–9,2)	1,95 (0,50–2,78)	4,10

### Примечания

- Теплопроизводительность приводится для следующих условий: 20 °С (по сухому термометру) температура в помещении, 7 °С (по сухому термометру)/6 °С (по влажному термометру) температура наружного воздуха.
- Длина трубной линии: 5 м.
- Перепад высот: 0 м между внутренним и наружным блоками.

- Должны быть подключены 2 и более внутренних блока.

- Табличные значения приводятся только для общей информации. Значения приводятся для стандартных условий работы.

<sup>1)</sup> При подключении ASYG18L необходимо подключить хотя бы один внутренний настенный блок 9 кВтL.

При подборе оборудования для конкретных рабочих условий необходимо использовать соответствующее техническое руководство.

## Системы для 4 помещений

АОУГ30ЛАТ4	Сочетание внутренних блоков				РЕЖИМ ОХЛАЖДЕНИЯ						
					Холодопроизводительность					Потребляемая мощность (мин.–макс.) кВт	EER
					Помещение 1 кВт	Помещение 2 кВт	Помещение 3 кВт	Помещение 4 кВт	Всего (мин.–макс.) кВт		
3 помещения	7	7	14	—	1,96	1,96	3,27	—	7,20 (1,6–8,9)	2,22 (0,68–3,43)	3,24
	7	7	18	—	1,81	1,81	4,08	—	7,70 (2,8–10,0)	2,22 (0,98–3,55)	3,47
	7	7	24	—	1,61	1,61	4,57	—	7,80 (2,8–10,1)	2,19 (0,98–3,53)	3,56
	7	9	12	—	2,08	2,34	2,78	—	7,20 (1,6–8,9)	2,22 (0,68–3,41)	3,24
	7	9	14	—	1,90	2,14	3,16	—	7,20 (2,8–9,1)	2,22 (0,98–3,56)	3,24
	7	9	18	—	1,76	1,98	3,96	—	7,70 (2,8–9,9)	2,22 (0,98–3,56)	3,47
	7	9	24	—	1,57	1,77	4,46	—	7,80 (2,8–10,1)	2,19 (0,98–3,53)	3,56
	7	12	12	—	1,96	2,62	2,62	—	7,20 (1,6–9,1)	2,22 (0,68–3,54)	3,24
	7	12	14	—	1,83	2,43	3,04	—	7,30 (2,8–9,2)	2,22 (0,98–3,56)	3,29
	7	12	18	—	1,68	2,24	3,78	—	7,70 (2,8–9,9)	2,22 (0,98–3,56)	3,47
	7	12	24	—	1,51	2,01	4,28	—	7,80 (2,8–10,1)	2,19 (0,98–3,56)	3,56
	7	14	14	—	1,68	2,81	2,81	—	7,30 (2,8–9,3)	2,22 (0,98–3,58)	3,29
	7	14	18	—	1,57	2,61	3,52	—	7,70 (3,5–10,0)	2,22 (1,17–3,58)	3,47
	7	14	24	—	1,44	2,39	4,07	—	7,90 (3,5–10,1)	2,20 (1,17–3,58)	3,59
	7	18	18	—	1,42	3,19	3,19	—	7,80 (3,5–10,1)	2,22 (1,17–3,58)	3,51
	7	18	24	—	1,30	2,92	3,68	—	7,90 (4,7–10,1)	2,22 (1,27–3,58)	3,56
	9	9	9	—	2,40	2,40	2,40	—	7,20 (2,8–8,9)	2,22 (0,98–3,42)	3,24
	9	9	12	—	2,26	2,26	2,68	—	7,20 (2,8–9,1)	2,22 (0,98–3,54)	3,24
	9	9	14	—	2,10	2,10	3,11	—	7,30 (2,8–9,2)	2,22 (0,98–3,57)	3,29
	9	9	18	—	1,93	1,93	3,85	—	7,70 (2,8–9,9)	2,22 (0,98–3,56)	3,47
	9	9	24	—	1,73	1,73	4,35	—	7,80 (2,8–10,1)	2,20 (1,17–3,54)	3,55
	9	12	12	—	2,14	2,53	2,53	—	7,20 (2,8–9,1)	2,22 (0,98–3,54)	3,24
	9	12	14	—	1,99	2,36	2,95	—	7,30 (2,8–9,2)	2,22 (0,98–3,57)	3,29
	9	12	18	—	1,84	2,18	3,68	—	7,70 (2,8–9,9)	2,22 (0,98–3,56)	3,47
	9	12	24	—	1,66	1,97	4,18	—	7,80 (2,8–10,1)	2,19 (0,98–3,56)	3,56
	9	14	14	—	1,84	2,73	2,73	—	7,30 (3,5–9,3)	2,22 (1,17–3,58)	3,29
	9	14	18	—	1,74	2,58	3,48	—	7,80 (3,5–10,0)	2,22 (1,17–3,58)	3,51
	9	14	24	—	1,58	2,34	3,98	—	7,90 (3,5–10,1)	2,22 (1,27–3,56)	3,56
	9	18	18	—	1,56	3,12	3,12	—	7,80 (4,7–10,1)	2,22 (1,27–3,58)	3,51
	12	12	12	—	2,43	2,43	2,43	—	7,30 (2,8–9,2)	2,22 (0,98–3,55)	3,29
	12	12	14	—	2,28	2,28	2,85	—	7,40 (2,8–9,3)	2,22 (0,98–3,58)	3,33
	12	12	18	—	2,12	2,12	3,57	—	7,80 (3,5–10,0)	2,22 (1,17–3,57)	3,51
12	12	24	—	1,92	1,92	4,07	—	7,90 (3,5–10,1)	2,20 (1,17–3,54)	3,59	
12	14	14	—	2,11	2,64	2,64	—	7,40 (3,5–9,4)	2,22 (1,17–3,58)	3,33	
12	14	18	—	1,98	2,48	3,34	—	7,80 (3,5–10,1)	2,22 (1,17–3,58)	3,51	
12	18	18	—	1,81	3,05	3,05	—	7,90 (4,7–10,1)	2,22 (1,27–3,58)	3,56	
4 помещения	7	7	7	7	1,93	1,93	1,93	1,93	7,70 (1,6–9,6)	2,20 (0,68–3,41)	3,50
	7	7	7	9	1,89	1,89	1,89	2,13	7,80 (1,6–9,8)	2,22 (0,68–3,54)	3,51
	7	7	7	12	1,83	1,83	1,83	2,41	7,90 (1,6–9,9)	2,22 (0,68–3,54)	3,56
	7	7	7	14	1,70	1,70	1,70	2,80	7,90 (2,8–9,9)	2,22 (0,98–3,56)	3,56
	7	7	7	18	1,52	1,52	1,52	3,43	8,00 (2,8–10,1)	2,20 (0,98–3,55)	3,64
	7	7	9	9	1,86	1,86	2,09	2,09	7,90 (2,8–9,7)	2,22 (0,98–3,42)	3,56
	7	7	9	12	1,78	1,78	1,99	2,35	7,90 (2,8–9,9)	2,22 (0,98–3,55)	3,56
	7	7	9	14	1,68	1,68	1,88	2,76	8,00 (2,8–10,0)	2,22 (0,98–3,57)	3,60
	7	7	9	18	1,49	1,49	1,67	3,35	8,00 (3,5–10,1)	2,20 (1,17–3,55)	3,64
	7	7	12	12	1,72	1,72	2,28	2,28	8,00 (2,8–10,0)	2,22 (0,98–3,55)	3,60
	7	7	12	14	1,61	1,61	2,13	2,65	8,00 (2,8–10,0)	2,22 (0,98–3,57)	3,60
	7	7	12	18	1,43	1,43	1,91	3,22	8,00 (3,5–10,1)	2,20 (1,17–3,56)	3,64
	7	7	14	14	1,50	1,50	2,50	2,50	8,00 (3,5–10,1)	2,22 (1,17–3,58)	3,60
	7	7	14	18	1,35	1,35	2,25	3,04	8,00 (3,5–10,1)	2,22 (1,17–3,58)	3,60
	7	9	9	9	1,81	2,03	2,03	2,03	7,90 (2,8–9,9)	2,22 (0,98–3,56)	3,56
	7	9	9	12	1,76	1,96	1,96	2,32	8,00 (2,8–10,0)	2,22 (0,98–3,56)	3,60
	7	9	9	14	1,64	1,83	1,83	2,70	8,00 (3,5–10,1)	2,22 (1,17–3,58)	3,60
	7	9	9	18	1,45	1,64	1,64	3,27	8,00 (3,5–10,1)	2,22 (1,17–3,56)	3,60
	7	9	12	12	1,68	1,88	2,22	2,22	8,00 (2,8–10,0)	2,22 (0,98–3,56)	3,60
	7	9	12	14	1,57	1,76	2,08	2,59	8,00 (3,5–10,1)	2,22 (1,17–3,58)	3,60
	7	9	12	18	1,40	1,58	1,87	3,15	8,00 (3,5–10,1)	2,22 (1,17–3,56)	3,60
	7	9	14	14	1,48	1,66	2,43	2,43	8,00 (3,5–10,1)	2,22 (1,17–3,58)	3,60
	7	9	14	18	1,32	1,49	2,21	2,98	8,00 (4,7–10,1)	2,22 (1,27–3,57)	3,60
	7	12	12	12	1,61	2,13	2,13	2,13	8,00 (2,8–10,1)	2,22 (0,98–3,56)	3,60
	7	12	12	14	1,51	2,00	2,00	2,49	8,00 (3,5–10,1)	2,22 (1,17–3,58)	3,60
	7	12	12	18	1,35	1,80	1,80	3,04	8,00 (3,5–10,1)	2,22 (1,17–3,56)	3,60
	7	12	14	14	1,41	1,89	2,35	2,35	8,00 (3,5–10,1)	2,22 (1,17–3,58)	3,60
	9	9	9	9	2,00	2,00	2,00	2,00	8,00 (3,5–10,0)	2,22 (1,17–3,56)	3,60
	9	9	9	12	1,91	1,91	1,91	2,27	8,00 (3,5–10,0)	2,22 (1,17–3,56)	3,60
	9	9	9	14	1,79	1,79	1,79	2,63	8,00 (3,5–10,0)	2,22 (1,17–3,56)	3,60
	9	9	9	18 <sup>1</sup>	1,60	1,60	1,60	3,20	8,00 (4,7–10,0)	2,22 (1,17–3,56)	3,60
	9	9	12	12	1,83	1,83	2,17	2,17	8,00 (3,5–10,0)	2,22 (1,17–3,56)	3,60
	9	9	12	14	1,72	1,72	2,03	2,53	8,00 (3,5–10,0)	2,22 (1,17–3,56)	3,60
	9	9	12	18 <sup>2</sup>	1,54	1,54	1,83	3,09	8,00 (4,7–10,0)	2,22 (1,17–3,56)	3,60
	9	9	14	14	1,62	1,62	2,38	2,38	8,00 (4,7–10,0)	2,22 (1,17–3,56)	3,60
	9	12	12	12	1,76	2,08	2,08	2,08	8,00 (3,5–10,0)	2,22 (1,17–3,56)	3,60
	9	12	12	14	1,66	1,95	1,95	2,44	8,00 (3,5–10,0)	2,22 (1,17–3,56)	3,60
	9	12	14	14	1,55	1,85	2,30	2,30	8,00 (4,7–10,0)	2,22 (1,17–3,56)	3,60
	12	12	12	12	2,00	2,00	2,00	2,00	8,00 (3,5–10,0)	2,22 (1,17–3,56)	3,60

### Примечания

- Холодопроизводительность приводится для следующих условий: 27 °C (по сухому термометру)/19 °C (по влажному термометру) температура в помещении, 35 °C (по сухому термометру) температура наружного воздуха.
  - Длина трубной линии: 5 м
  - Перепад высот: 0 м между внутренним и наружным блоками.
  - Должны быть подключены 3 и более внутренних блока.
  - Табличные значения приводятся только для общей информации. Значения приводятся для стандартных условий работы.
  - Подключение ASYG18L + ARYG09L + ARYG09L + ARYG09L невозможно. Любые другие комбинации могут быть подключены.
  - Подключение ASYG18L + ARYG12L + ARYG09L + ARYG09L невозможно. Любые другие комбинации могут быть подключены.
- При подборе оборудования для конкретных рабочих условий необходимо использовать соответствующее техническое руководство.

# ТАБЛИЦЫ ВОЗМОЖНЫХ СОЧЕТАНИЙ БЛОКОВ РЕЖИМ ОБОГРЕВА

## Системы для 4 помещений

A0YG30LAT4	Сочетание внутренних блоков				РЕЖИМ ОБОГРЕВА							
					Теплопроизводительность					Всего (мин.–макс.) кВт	Потребляемая мощность (мин.–макс.) кВт	COP
					Помещение 1 кВт	Помещение 2 кВт	Помещение 3 кВт	Помещение 4 кВт	Помещение 5 кВт			
3 помещения	7	7	14	—	2,42	2,42	4,15	—	9,00 (1,8–10,1)	2,66 (0,58–3,53)	3,38	
	7	7	18	—	2,27	2,27	4,86	—	9,40 (3,3–11,2)	2,46 (0,87–3,52)	3,82	
	7	7	24	—	2,03	2,03	5,44	—	9,50 (3,3–11,5)	2,47 (0,87–3,52)	3,85	
	7	9	12	—	2,49	2,94	3,56	—	9,00 (1,8–10,0)	2,69 (0,58–3,51)	3,35	
	7	9	14	—	2,33	2,75	4,00	—	9,10 (3,3–10,2)	2,64 (0,87–3,50)	3,45	
	7	9	18	—	2,17	2,56	4,66	—	9,40 (3,3–11,3)	2,45 (0,87–3,50)	3,84	
	7	9	24	—	1,98	2,33	5,29	—	9,60 (3,3–11,5)	2,46 (0,87–3,51)	3,90	
	7	12	12	—	2,33	3,33	3,33	—	9,00 (1,8–10,1)	2,66 (0,58–3,48)	3,38	
	7	12	14	—	2,22	3,17	3,80	—	9,20 (3,3–10,3)	2,62 (0,87–3,48)	3,51	
	7	12	18	—	2,08	2,97	4,45	—	9,50 (3,3–11,4)	2,44 (0,87–3,47)	3,89	
	7	12	24	—	1,88	2,69	5,03	—	9,60 (3,3–11,7)	2,45 (0,87–3,56)	3,92	
	7	14	14	—	2,10	3,60	3,60	—	9,30 (3,3–10,6)	2,59 (0,87–3,48)	3,59	
	7	14	18	—	1,96	3,35	4,19	—	9,50 (3,7–11,5)	2,42 (0,97–3,52)	3,93	
	7	14	24	—	1,78	3,05	4,77	—	9,60 (3,3–11,7)	2,45 (0,87–3,56)	3,92	
	7	18	18	—	1,82	3,89	3,89	—	9,60 (3,7–12,0)	2,40 (0,97–3,52)	4,00	
	7	18	24	—	1,65	3,53	4,42	—	9,60 (4,3–12,0)	2,40 (1,12–3,52)	4,00	
	9	9	9	—	3,00	3,00	3,00	—	9,00 (3,3–10,0)	2,69 (0,87–3,51)	3,35	
	9	9	12	—	2,80	2,80	3,39	—	9,00 (3,3–10,1)	2,67 (0,87–3,48)	3,37	
	9	9	14	—	2,66	2,66	3,87	—	9,20 (3,3–10,3)	2,63 (0,87–3,48)	3,50	
	9	9	18	—	2,49	2,49	4,52	—	9,50 (3,7–11,4)	2,44 (0,97–3,48)	3,89	
	9	9	24	—	2,25	2,25	5,11	—	9,60 (3,7–11,7)	2,45 (0,97–3,57)	3,92	
	9	12	12	—	2,65	3,22	3,22	—	9,10 (3,3–10,3)	2,65 (0,87–3,52)	3,43	
	9	12	14	—	2,53	3,07	3,69	—	9,30 (3,3–10,5)	2,61 (0,87–3,52)	3,56	
	9	12	18	—	2,36	2,86	4,29	—	9,50 (3,7–11,4)	2,43 (0,97–3,47)	3,91	
	9	12	24	—	2,14	2,59	4,86	—	9,60 (3,7–11,8)	2,44 (0,97–3,55)	3,93	
	9	14	14	—	2,38	3,46	3,46	—	9,30 (3,7–10,7)	2,58 (0,97–3,46)	3,60	
	9	14	18	—	2,22	3,23	4,04	—	9,50 (3,7–11,6)	2,41 (0,97–3,51)	3,94	
	9	14	24	—	2,03	2,95	4,62	—	9,60 (4,3–11,9)	2,42 (1,12–3,57)	3,97	
	9	18	18	—	2,07	3,76	3,76	—	9,60 (4,3–12,0)	2,40 (1,12–3,52)	4,00	
	12	12	12	—	3,07	3,07	3,07	—	9,20 (3,3–10,3)	2,63 (0,87–3,49)	3,50	
	12	12	14	—	2,91	2,91	3,49	—	9,30 (3,3–10,6)	2,59 (0,87–3,49)	3,59	
	12	12	18	—	2,71	2,71	4,07	—	9,50 (3,7–11,6)	2,42 (0,97–3,52)	3,93	
	12	12	24	—	2,48	2,48	4,65	—	9,60 (3,7–11,8)	2,43 (0,97–3,54)	3,95	
	12	14	14	—	2,76	3,32	3,32	—	9,40 (3,7–10,8)	2,40 (0,97–3,50)	3,92	
	12	14	18	—	2,57	3,08	3,85	—	9,50 (3,7–11,6)	2,40 (0,97–3,49)	3,96	
	12	18	18	—	2,40	3,60	3,60	—	9,60 (4,3–12,0)	2,40 (1,12–3,52)	4,00	
4 помещения	7	7	7	7	2,35	2,35	2,35	2,35	9,40 (1,8–10,8)	2,43 (0,58–3,47)	3,87	
	7	7	7	9	2,27	2,27	2,27	2,68	9,50 (1,8–10,9)	2,42 (0,58–3,51)	3,88	
	7	7	7	12	2,14	2,14	2,14	3,06	9,50 (1,8–11,1)	2,41 (0,58–3,55)	3,94	
	7	7	7	14	2,04	2,04	2,04	3,49	9,60 (3,3–11,3)	2,38 (0,87–3,56)	4,03	
	7	7	7	18	1,87	1,87	1,87	4,00	9,60 (3,3–12,0)	2,27 (0,87–3,56)	4,23	
	7	7	9	9	2,18	2,18	2,57	2,57	9,50 (3,3–10,9)	2,41 (0,87–3,44)	3,94	
	7	7	9	12	2,06	2,06	2,43	2,95	9,50 (3,3–11,1)	2,40 (0,87–3,54)	3,96	
	7	7	9	14	1,96	1,96	2,31	3,36	9,60 (3,3–11,4)	2,38 (0,87–3,54)	4,03	
	7	7	9	18	1,80	1,80	2,13	3,87	9,60 (3,7–12,0)	2,27 (0,97–3,55)	4,23	
	7	7	12	12	1,98	1,98	2,82	2,82	9,60 (3,3–11,3)	2,39 (0,87–3,57)	4,02	
	7	7	12	14	1,87	1,87	2,67	3,20	9,60 (3,3–11,5)	2,36 (0,87–3,58)	4,07	
	7	7	12	18	1,72	1,72	2,46	3,69	9,60 (3,7–12,0)	2,27 (0,97–3,58)	4,23	
	7	7	14	14	1,77	1,77	3,03	3,03	9,60 (3,7–11,8)	2,34 (0,97–3,58)	4,10	
	7	7	14	18	1,64	1,64	2,81	3,51	9,60 (3,7–12,0)	2,27 (0,97–3,56)	4,23	
	7	9	9	9	2,09	2,47	2,47	2,47	9,50 (3,3–11,2)	2,40 (0,87–3,54)	4,00	
	7	9	9	12	2,01	2,36	2,36	2,87	9,60 (3,3–11,3)	2,39 (0,87–3,58)	4,02	
	7	9	9	14	1,89	2,23	2,23	3,25	9,60 (3,7–11,5)	2,37 (0,97–3,58)	4,05	
	7	9	9	18	1,75	2,06	2,06	3,74	9,60 (3,7–12,0)	2,27 (0,97–3,58)	4,23	
	7	9	12	12	1,91	2,25	2,72	2,72	9,60 (3,3–11,4)	2,38 (0,87–3,58)	4,03	
	7	9	12	14	1,80	2,13	2,58	3,09	9,60 (3,7–11,6)	2,35 (0,97–3,58)	4,09	
	7	9	12	18	1,67	1,97	2,39	3,58	9,60 (3,7–12,0)	2,27 (0,97–3,58)	4,23	
	7	9	14	14	1,71	2,02	2,94	2,94	9,60 (3,7–11,8)	2,33 (0,97–3,58)	4,12	
	7	9	14	18	1,59	1,87	2,73	3,41	9,60 (4,3–12,0)	2,27 (1,12–3,58)	4,23	
	7	12	12	12	1,81	2,59	2,59	2,59	9,60 (3,3–11,5)	2,37 (0,87–3,58)	4,05	
	7	12	12	14	1,72	2,46	2,46	2,95	9,60 (3,7–11,7)	2,34 (0,97–3,58)	4,10	
	7	12	12	18	1,60	2,29	2,29	3,43	9,60 (3,7–12,0)	2,27 (0,97–3,56)	4,23	
	7	12	14	14	1,64	2,34	2,81	2,81	9,60 (3,7–11,9)	2,32 (0,97–3,58)	4,14	
	9	9	9	9	2,40	2,40	2,40	2,40	9,60 (3,7–11,3)	2,40 (0,97–3,58)	4,00	
	9	9	9	12	2,28	2,28	2,28	2,76	9,60 (3,7–11,4)	2,38 (0,97–3,58)	4,03	
	9	9	9	14	2,16	2,16	2,16	3,14	9,60 (3,7–11,6)	2,36 (0,97–3,58)	4,07	
	9	9	9	18 <sup>1</sup>	1,99	1,99	1,99	3,62	9,60 (4,3–12,0)	2,27 (1,12–3,58)	4,23	
	9	9	12	12	2,17	2,17	2,63	2,63	9,60 (3,7–11,5)	2,37 (0,97–3,58)	4,05	
	9	9	12	14	2,06	2,06	2,49	2,99	9,60 (3,7–11,7)	2,35 (0,97–3,58)	4,09	
	9	9	12	18 <sup>2</sup>	1,91	1,91	2,31	3,47	9,60 (4,3–12,0)	2,27 (1,12–3,58)	4,23	
	9	9	14	14	1,96	1,96	2,84	2,84	9,60 (4,3–11,9)	2,33 (1,12–3,58)	4,12	
	9	12	12	12	2,07	2,51	2,51	2,51	9,60 (3,7–11,6)	2,36 (0,97–3,58)	4,07	
9	12	12	14	1,97	2,39	2,39	2,87	9,60 (3,7–11,8)	2,34 (0,97–3,58)	4,10		
9	12	14	14	1,87	2,27	2,73	2,73	9,60 (4,3–11,9)	2,31 (1,12–3,58)	4,16		
12	12	12	12	2,40	2,40	2,40	2,40	9,60 (3,7–11,6)	2,35 (0,97–3,58)	4,09		

### Примечания

- Теплопроизводительность приводится для следующих условий: 20 °C (по сухому термометру) температура в помещении, 7 °C (по сухому термометру)/6 °C (по влажному термометру) температура наружного воздуха.
  - Длина трубной линии: 5 м.
  - Перепад высот: 0 м между внутренним и наружным блоками.
  - Должны быть подключены 2 и более внутренних блока.
  - Табличные значения приводятся только для общей информации. Значения приводятся для стандартных условий работы.
  - \*: Подключение ASYG18L + ARYG09L + ARYG09L + ARYG09L невозможно. Любые другие комбинации могут быть подключены.
  - ?: Подключение ASYG18L + ARYG12L + ARYG09L + ARYG09L невозможно. Любые другие комбинации могут быть подключены.
- При подборе оборудования для конкретных рабочих условий необходимо использовать соответствующее техническое руководство.

















AOYG36LATT / AOYG45LATT / AOYG54LATT

Синхронные мультисплит-системы (или полупромышленные мультисплит-системы) — это отдельный класс климатического оборудования, предназначенный для кондиционирования коммерческих помещений большой площади. Мультисплит-система Fujitsu представляет собой комбинацию из одного мощного наружного блока и группы из 2–3 внутренних блоков полупромышленного типа, работающих синхронно в одном помещении. Все внутренние блоки мультисистемы должны быть одного типа и одной мощности. Все внутренние блоки управляются с одного пульта.





### Применение

Использование полупромышленных мультисплит-систем является наиболее оптимальным для кондиционирования больших моно-объемных помещений. Гибкость размещения внутренних блоков позволяет использовать синхронные мультисплит-системы для кондиционирования помещений с нестандартной планировкой.

Благодаря синхронной работе двух внутренних блоков Fujitsu подача охлажденного воздуха осуществляется равномерно по всему объему помещения. Компактные каналные внутренние блоки могут быть скрыты за подвесным потолком и работают незаметно для находящихся в помещении людей.

Два или три универсальных внутренних блока Fujitsu могут быть установлены в ниши под окна. При работе в режиме обогрева они надежно защищают помещение от сквозняков.

Как два, так и три внутренних блока будут работать в одном режиме, синхронно и равномерно распределяя охлажденный воздух по всему помещению. Использование кассетных внутренних блоков позволяет максимально эффективно расположить внутренние блоки.

### Широкий диапазон рабочих температур

Синхронные мультисплит-системы Fujitsu работают в диапазоне от  $-15$  до  $+46$  °C на охлаждение и от  $-15$  до  $+24$  °C на обогрев. Широкий гарантированный диапазон рабочих температур позволяет применять мультисплит-системы Fujitsu в самых разных климатических условиях, в том числе, в теплую зиму и в период межсезонья.

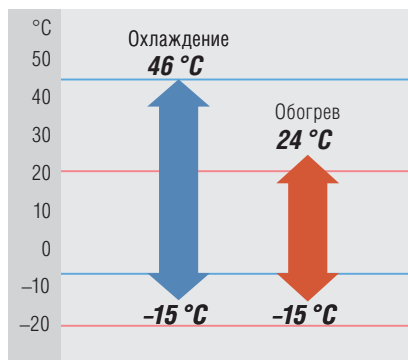

### Большая длина трубной линии

Суммарная длина трассы 75 м и перепад высот между внутренними и наружным блоками 30 м упрощают проектирование синхронной мультисплит-системы. Наружный блок системы заправлен на длину трассы 30 м, что освобождает от необходимости дополнительно докупать хладагент.

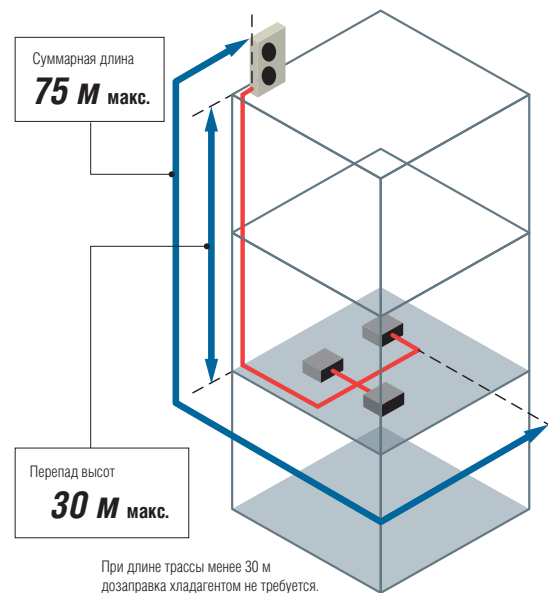

### Синхронное управление

С одного проводного пульта возможно одновременное управление работой до 16 внутренних блоков. Это позволяет значительно снизить общую стоимость синхронной мультисистемы. Схема подключения указана на развороте с техническими параметрами.

### Широкая гамма внутренних блоков

К одному наружному блоку синхронной мультисплит-системы можно подключить несколько блоков одного типа. Могут быть подключены внутренние блоки 4 типов: компактные кассетные, каналные, каналный узкопрофильный и напольно-подпотолочные. Допустимые комбинации блоков указаны на развороте с техническими параметрами.

AOYG36LATT / AOYG45LATT / AOYG54LATT

Модель	Внутренний блок	Компактные кассетные блоки		
		AOYG18LVLB	AOYG22LVLA	AOYG24LVLA
Параметры электропитания	ф/В/Гц	1 / 230 / 50	1 / 230 / 50	1 / 230 / 50
Расход воздуха	Охлаждение   Т/Н/С/В	410 / 490 / 580 / 680	450 / 600 / 830 / 930	450 / 600 / 830 / 930
Габаритные размеры, В×Ш×Г	мм	245×570×570	245×570×570	245×570×570
Вес	кг	15	16	16
Декоративная панель		UTG-UFYD-W	UTG-UFYD-W	UTG-UFYD-W

Модель	Внутренний блок	Канальные блоки			Универсальные модели		
		ARYG18LLLA	ARYG22LMLA	ARYG24LMLA	ABYG18LVTB	ABYG22LVTA	ABYG24LVTA
Параметры электропитания	ф/В/Гц	1 / 230 / 50	1 / 230 / 50	1 / 230 / 50	1 / 230 / 50	1 / 230 / 50	1 / 230 / 50
Расход воздуха	Охлаждение   Т/Н/С/В	750 / 820 / 880 / 940	580 / 750 / 910 / 1100	580 / 750 / 910 / 1100	500 / 560 / 700 / 780	540 / 680 / 820 / 980	540 / 680 / 820 / 980
Габаритные размеры, В×Ш×Г	мм	198×900×620	270×1135×700	270×1135×700	199×990×655	199×990×655	199×990×655
Вес	кг	23 (51)	38 (84)	38 (84)	27 (60)	27 (60)	27 (60)

Модель	Наружный блок	AOYG36LATT		AOYG45LATT		AOYG54LATT	
		Производительность	Охлаждение   Обогрев	кВт	10,0   11,2	кВт	12,5   14,5
Параметры электропитания	ф/В/Гц	3 / 400 / 50		3 / 400 / 50		3 / 400 / 50	
Уровень шума	Охлаждение	дБ(А) 51		дБ(А) 54		дБ(А) 55	
Габаритные размеры, В×Ш×Г	мм	1290×900×330		1290×900×330		1290×900×330	
Вес	кг	104 (229)		104 (229)		104 (229)	
Соединительные трубы (жидкость/газ)	мм	∅9,52/∅15,88		∅9,52/∅15,88		∅9,52/∅15,88	
Макс. длина трассы (заводская заправка)	м	75 (30)		75 (30)		75 (30)	
Макс. перепад высот	м	30		30		30	
Диапазон рабочих температур	Охлаждение	°С -15...+46		°С -15...+46		°С -15...+46	
	Обогрев	°С -15...+24		°С -15...+24		°С -15...+24	
Хладагент		R410A		R410A		R410A	
Разветвитель		UTP-SX236A		UTP-SX254A		UTP-SX254A/UTP-SX354A	

## Габаритные размеры



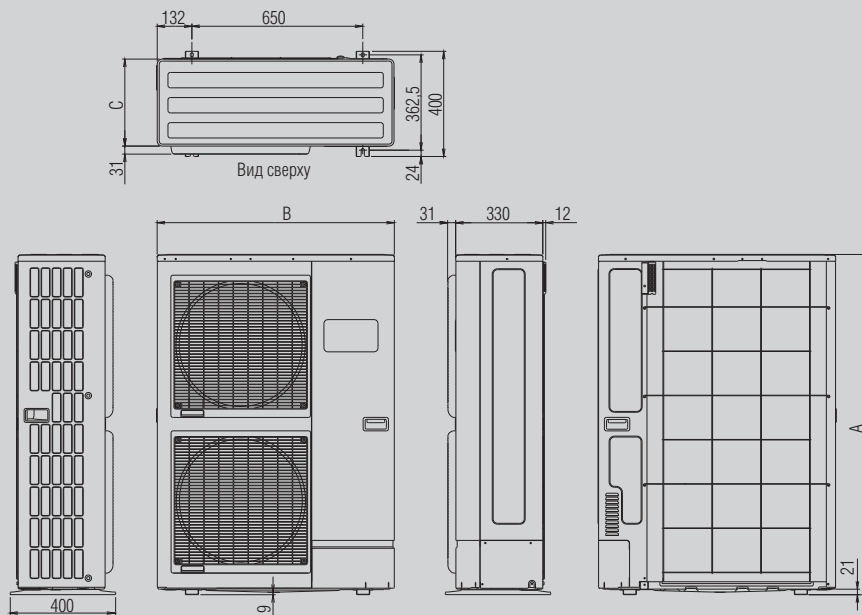







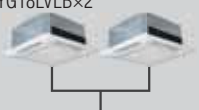

Модель	A	B	C
AOYG36LATT / AOYG45LATT / AOYG54LATT	1290	900	330



Размеры: мм

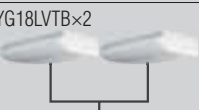
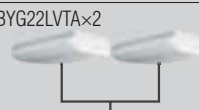
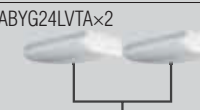
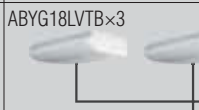

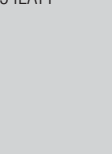
## Допустимые комбинации блоков

	Комбинация с двумя блоками			Комбинация с тремя блоками
	18×2	22×2	24×2	18×3
<b>Кассетные блоки</b>	AUYG18LVLB×2 	AUYG22LVLA×2 	AUYG24LVLA×2 	AUYG18LVLB×3 
<b>Канальные блоки</b>	ARYG18LLLA×2 	ARYG22LMLA×2 	ARYG24LMLA×2 	ARYG18LLLA×3 
<b>Подпотолочные блоки</b>	ABYG18LVTB×2 	ABYG22LVTA×2 	ABYG24LVTA×2 	ABYG18LVTB×3 
<b>Наружные блоки</b>	AOYG36LATT 	AOYG45LATT 	AOYG54LATT 	

Примечание. Другие комбинации подключений не допустимы.

## Одновременное управление блоками

С одного проводного пульта управления возможно одновременное (совместное) управление работой до 16 внутренних блоков.



Адрес внутреннего блока задается DIP-переключателем на его плате.

## Допустимые длины трасс



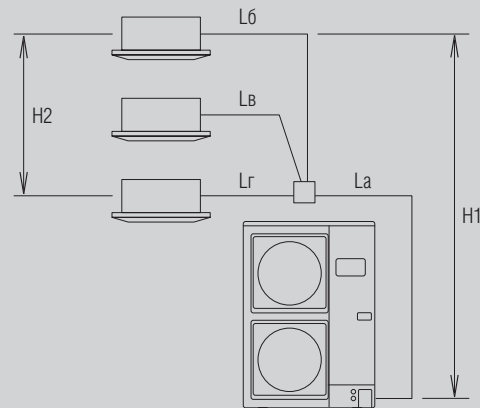









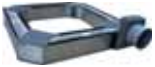
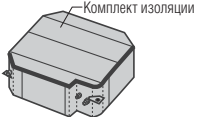
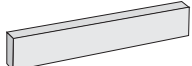

		АОYG36LATT, АОYG45LATT, АОYG54LATT	Участок
Длина, м	Суммарная, с учетом всех ответвлений	75	La+L6+ Lв + Lг
	Между разветвителем и внутренним блоком	20	L6, Lв, Lг
	Разница между самым длинным и самым коротким участком после разветвителя	8	L6-Lв, L6- Lг, Lг-Lв
Перепад, м	Между наружным и внутренним блоками	30	H1
	Между внутренними блоками	0,5	H2



## Опции

Описание	Наименование
Разветвитель при подключении 2 внутренних блоков к АОYG36LATT	UTP-SX236A
Разветвитель при подключении 2 внутренних блоков к АОYG45-54LATT	UTP-SX254A
Разветвитель при подключении 3 внутренних блоков к АОYG54LATT	UTP-SX354A
Соединительный кабель для подключения внешнего управления	UTY-XWZXZ2

Название	Внешний вид	Модель	Назначение и комплектация	С какими блоками совместимы
Проводной пульт управления		UTY-RNNYM	Полнофункциональное индивидуальное управление блоком	Со всеми внутренними блоками для мультисплит-систем
Проводной пульт управления		UTY-RVNYM	Полнофункциональное индивидуальное управление блоком	Со всеми внутренними блоками для мультисплит-систем
Упрощенный проводной пульт		UTY-RSNYM	Упрощенный проводной пульт с возможностью управления режимами, но ограниченной функциональностью	Со всеми внутренними блоками для мультисплит-систем
Инфракрасный пульт управления + приемник сигнала		UTY-LRHYM	Управление канальными блоками с помощью инфракрасного пульта. Комплект состоит из инфракрасного пульта управления и приемника сигнала, устанавливаемого на стене. Стандартная длина соединительного кабеля 5 м, дополнительно можно приобрести кабель длиной 10 м (код для заказа 9707598025)	ARYG07-18LLTA(B)
Центральный пульт управления		UTY-DMMYM	Полнофункциональный проводной пульт для центрального и индивидуального управления блоками. К одной системе допускается подключение только одного центрального пульта	AOYG45LAT8 / AOYG45LBT8
Комплект соединительных кабелей для подключения внешнего управления к внутренним блокам		UTY-XWZX	Используется для принудительного включения и выключения кондиционера, а также для вывода внешней индикации работы системы. В комплекте 2 кабеля	ASYG07-14LUCA
		UTY-XWZXZ5		
Комплект соединительных кабелей для управления дополнительными устройствами		UTD-ECS5A	Используется для управления внешними устройствами, такими как электрический нагреватель или вентилятор, для вывода внешней индикации работы системы, а также для принудительного включения и выключения кондиционера. Подключается к внутренним блокам. В комплекте 5 кабелей	ARYG07-18LLTA(B)
Соединительный кабель		UTY-XWZXZ2	Используется для активации специальных режимов работы наружного блока, таких, как отсачка хладагента, снижение потребляемой мощности, снижение уровня шума и др.	AOYG36-54LATT
Соединительный кабель для подключения внешнего управления к наружным блокам		UTY-XWZXZ3	Используется для выбора приоритетного режима работы (охлаждение или обогрев), а также для индикации режимов работы/остановки наружного блока и аварии/нормальной работы	AOYG45LBT8
Соединительный кабель для подключения нагревателя дренажного поддона		UTY-XWZXZ4	Используется для подключения нагревателя дренажного поддона наружного блока	AOYG45LBT8
Сетевой конвертер для подключения к сети управления VRF-системы V-II		UTY-VGGXZ1	Используется для интеграции внутренних блоков в сеть управления VRF-системы V-II	При интеграции необходим для каждого внутреннего блока.
Сетевой конвертер для подключения к KNX		FJ-RC-KNX-ii	Используется для интеграции внутренних блоков в сеть управления KNX	
Сетевой конвертер для подключения к Modbus		FJ-RC-MBS-1	Используется для интеграции внутренних блоков в сеть управления Modbus	
Адаптер для подключения проводного пульта или внешнего управления		UTY-TCBXZ2	Необходим при подключении проводного пульта или внешнего управления	ASYG07-14LMCA
		UTY-TWBXF		ASYG07-14LUCA

Название	Внешний вид	Модель	Назначение и комплектация	С какими блоками совместимы
Выносной датчик температуры		UTY-XSZX	Дистанционный температурный датчик внутреннего блока	ARYG07-18LLTA(B)
Заглушка воздуховыпускного отверстия		UTR-YDZB	Используется с внутренними блоками кассетного типа для глушения одного из направлений потока воздуха. Комплект включает в себя заглушку и дополнительную теплоизоляцию	AUYG07-18LVLA(B)
Комплект для подмеса свежего воздуха		UTZ-VXAA	Используется с внутренними блоками кассетного типа для подмеса свежего воздуха в объеме до 10% от максимального расхода воздуха. Комплект включает в себя дополнительный кабель для управления внешним вентилятором	AUYG07-18LVLA(B)
Комплект изоляции для работы в условиях высокой влажности	 Комплект изоляции	UTZ-KXGC	Используется с внутренними блоками кассетного типа при работе в условиях высокой влажности	AUYG07-18LVLA(B)
Заглушка		UTR-STA	Используется при частичном монтаже блока в стену	AGYG09-14LVCA(B)
Регулируемые жалюзи		UTD-GHSA-W	Регулирование воздушного потока для внутренних блоков канального типа. Жалюзи регулируются с пульта управления	ARYG07-14LLTA(B)
		UTD-GHSB-W		ARYG18LLTB
Яблочно-катехиновый + ионный деодорирующий фильтры (комплект 1 + 1 шт.)		UTR-FA16	Сменные секции воздушного фильтра	ASYG07-14LMCA
		UTR-FA13		ASYG18-24LFCA
Яблочно-катехиновый фильтр (комплект из 2 шт.)		UTR-FC03-2		AGYG09-14LVCB
Ионный деодорирующий фильтр (комплект из 2 шт.)		UTR-FC03-3		AGYG09-14LVCB
Выносной ресивер		UTR-RTLA	Используется при подключении только двух внутренних блоков	AOYG30LAT4
Блок-распределитель на 2 внутренних блока (обязательная опция)		UTP-PY02A	Регулирование расхода хладагента	AOYG45LBT8
Блок-распределитель на 3 внутренних блока (обязательная опция)		UTP-PY03A		
Комплект разветвителей		UTP-SX248A	Используется для распределения хладагента	AOYG45LBT8
		UTP - SX236A	Используется для распределения хладагента при подключении двух внутренних блоков к AOYG36LATT	AOYG36LATT
		UTP - SX254A	Используется для распределения хладагента при подключении двух внутренних блоков к AOHND45-54LATT	AOYG45-54LATT
		UTP - SX354A	Используется для распределения хладагента при подключении трех внутренних блоков к AOYG54LATT	AOYG54LATT
Service Monitoring Tool		UTY-ASSX	Прибор передачи данных и программное обеспечение	

Параметры		Инфракрасный пульт управления		Проводной пульт управления		Упрощенный пульт управления	Центральный пульт управления (только для AOYG454LBT8)
Внешний вид							
Наименование модели		AR-REA2E	AR-RAH2E AR-RAH1E	UTY-RNNYM	UTY-RVNYM	UTY-RSNYM	UTY-DMMYM
<b>Макс. количество управляемых внутренних блоков</b>		<b>1</b>	<b>1</b>	<b>1</b>	<b>1</b>	<b>1</b>	<b>8</b>
Функции управления	Включение / выключение	●	●	●	●	●	●
	Установка режима работы	●	●	●	●	●	●
	Установка скорости вентилятора	●	●	●	●	●	●
	Установка температуры в помещении	●	●	●	●	●	●
	Режим тестирования	—	●	●	●	●	—
	Управление горизонтальными жалюзи	●	●	●	●	—	—
	Управление вертикальными жалюзи	—	●/—*	●	●	—	—
	Блокировка пультов управления	—	—	—	—	—	●
	Поддержание +10 °С в режиме обогрева	●	●	—	—	—	●
	Режим снижения энергопотребления	●	●	●	●	—	●
Снижение уровня шума наружного блока	—	—	—	—	—	●	
Индикация на дисплее	Неисправность системы	—	—	●	●	●	●
	Режим оттаивания	—	—	●	●	●	—
	Текущее время	●	●	●	●	—	●
	День недели	●	—	●	●	—	●
	Блокировка пультов управления	—	—	●	●	●	●
Адрес внутреннего блока	—	—	●	●	●	—	
Таймер	Недельный таймер	•	—	●	●	—	●
	Макс. кол-во точек ВКЛ./ВЫКЛ. в течение суток	4	—	2	8×2	—	4×2
	Макс. кол-во точек ВКЛ./ВЫКЛ. в течение недели	28	—	14	56×2	—	28×2
	Таймер включения / выключения	●	●	●	●	—	—
	Таймер сна	●	●	—	—	—	—
	Программируемый таймер	●	●	—	—	—	—
Контроль	Исключение одних суток из программы таймера	—	—	●	●	—	●
	Мониторинг системы	—	—	—	—	—	●
	Журнал ошибок	—	—	●	●	●	—
Ограничение доступа (пароли)	—	—	—	●	—	—	

\* Данная функция не поддерживается AR-RAH1E.

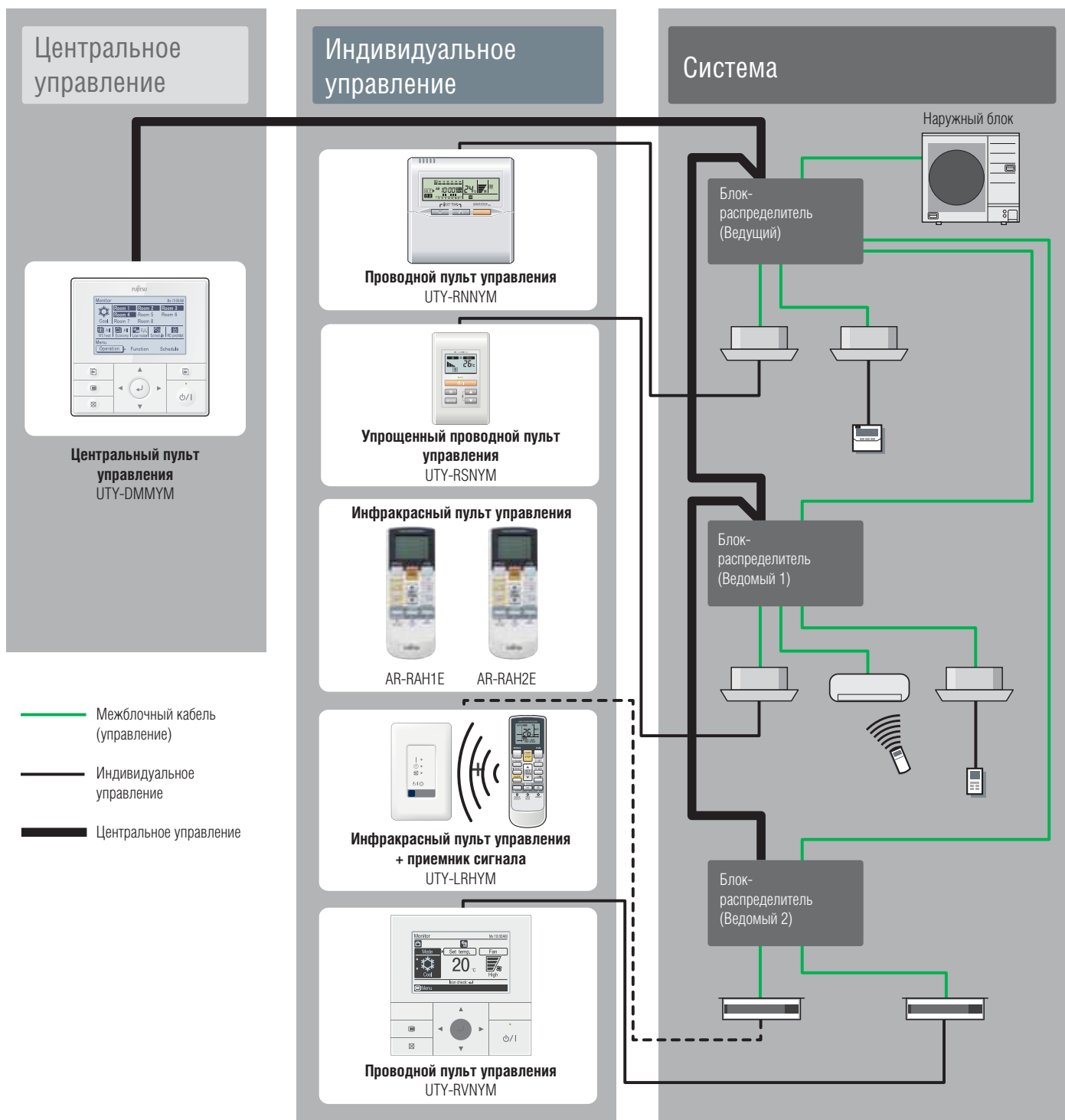

## Диагностика неисправностей посредством Service Monitoring Tool

Рабочее состояние кондиционера бытовой и полупромышленной линейки можно проверить подетально с компьютера при подключении к нему программно-аппаратного комплекта Service Monitoring Tool.

- Рабочее состояние
- Мониторинг рабочих условий
- Мониторинг данных датчиков
- Отображение графика отклонений в работе
- История ошибок



