



КАТАЛОГ 10/2010

ШАРОВАЯ ЗАПОРНАЯ АРМАТУРА
РЕГУЛИРУЮЩАЯ АРМАТУРА
ФИТИНГИ ДЛЯ ТРУБ
 ГИБКАЯ ПОДВОДКА
НАСОСЫ



БУГАТТИ

Официальный представитель
Valvosanitaria BUGATTI в России



Шаровая запорная арматура, клапаны, фитинги для труб из ПНД производства Valvosanitaria Bugatti S.p.A.*стр. 3-20



Регулирующая арматура для систем отопления и водоснабжения производства ICMA Rubinetteria Srlстр. 21-26



Комплекующие для радиаторов производства Raccorderie Metallicheстр. 27-28



Фитинги для различных видов труб: стальных, медных, PEX, PEX-AI-PEX, ПНД производства General Fittings Srlстр. 29-46



Оборудование и инструменты для монтажа и обслуживания инженерных систем производства REMSстр. 44



Гибкая подводка широкого спектра типоразмеров и применения производства Parigi Industry S.p.A.*стр. 47-54



Насосы различного назначения производства Speroni S.p.A.стр. 55-60

Инструменты. Запасные частистр. 61-62

Где купитьстр. 63

Застраховано * Продукция застрахована в страховой компании ОАО "Российское страховое народное общество "РОСНО". Полис страхования гражданской ответственности за причинение вреда вследствие недостатков товаров, работ, услуг №Г16-1588108/1/32-01-50 от "18" августа 2009 г.

Юридическим лицам и предпринимателям

Бугатти Официальный представитель Valvosanitaria BUGATTI (Италия) в России 140053, Московская обл., г. Котельники (м-рн Белая Дача), Дзержинское ш., д. 11 тел./факс (495) 551-04-01, 558-39-08 info@bugatti.ru, zakaz@bugatti.ru www.bugatti.ru

Офисы продаж

Ст. м. "Первомайская"
Москва, Измайловский б-р, д. 38
тел. (495) 722-05-08
www.bugatti-center.ru
БУГАТТИ-ЦЕНТР

Ст. м. "Водный стадион"
Москва, ул. Нарвская, д. 21
тел. (495) 777-19-68
www.rusklimat-termo.ru
Русклимат Термо

Розничным покупателям

Москва

Ст. м. "Выхино",
ул. Хлобыстова, д. 17, ТЦ "Альтаир-1", пав. 1-19
тел. (495) 775-99-74, 657-55-51
ИП Оганесян А.В.

Ст. м. "Нагатинская",
1-й Нагатинский пр-д, ТК "Каширский двор-2",
пав. 10-6СН, 139, Г15, Г16, 156, 157
тел. (495) 514-02-78
Фрезита

Ст. м. "Нахимовский проспект",
Нахимовский пр-т, д. 24, ВК "Экспострой",
стенд 9/11
тел. (495) 779-68-51, (499) 130-94-87
www.techkon.ru
Техконструкция

Ст. м. "Первомайская",
Измайловский б-р, д. 38
тел. (495) 723-58-28
www.csinform.ru
Концепт Сфера

Ст. м. "Сокол",
ул. Новопесчанная, д.18
тел. (499) 943-69-68
www.bugatti-spa.ru
Аспект

Ст. м. "Ул. Горчакова"
ул. Южнобутовская, д. 75, маг. "ТЕХНО СИТИ"
тел. (495) 714-01-54, 714-31-36, 714-01-61
ТЕХНОТОРГСЕРВИС

Московская область

г. Жуковский,
ул. Театральная, д. 3
Ярмарка на Театральной, пав. 17
тел. (926) 753-35-42
Миал +

г. Люберцы,
ул. Инициативная, д. 8, ТЦ "Эстакада",
пав. А18-19-20
тел. (495) 789-77-82
ИП Мизилина Т.С.

Новорязанское ш., д. 8,
ТЦ "У дороги", пав. 13
тел. (495) 789-77-82
ИП Мизилина Т.С.

г. Пушкино,
ул. Учинская, д. 7
тел. (495) 993-62-75, 799-87-08
Прометей

Шланги сливные



Наименование	Артикул	Размер, м	Цена, руб.
Шланг сливной Tuboflex	R016	50	534,73
Шланг сливной Tuboflex для стиральных машин	R016	1,0	22,27
	R016	1,5	26,48
	R016	2,0	34,28
	R016	2,5	40,92
	R016	3,0	47,53
	R016	3,5	55,35
	R016	4,0	63,16
	R016	5,0	76,41

Хомуты червячные



Наименование	Артикул	Размер	Цена, руб.
Хомут червячный SS-301 W1 (оцинк. сталь)	R0081016	10~16 мм	5,63
	R0081222	12~22 мм	6,57
	R0081627	16~27 мм	6,67
	R0082032	20~32 мм	7,02
	R0083250	32~50 мм	8,00
	R0084060	40~60 мм	8,44
Хомут червячный MQS W2 (нерж. сталь)	R011016	10~16 мм	7,02
	R011222	12~22 мм	7,98
	R0111627	16~27 мм	8,44
	R0112032	20~32 мм	8,92
	R0113250	32~50 мм	10,79
	R0114060	40~60 мм	11,24
Хомут червячный с ключом MQS W2 KEY (нерж. сталь)	R0115070	50~70 мм	14,07
	R0121016	10~16 мм	13,13
	R0121627	16~27 мм	14,53
R0124060	40~60 мм	17,81	

Хомуты трубные



Наименование	Артикул	Размер	Цена, руб.
Хомут трубный с гайкой M8	R0132024	1/2" (20 - 24 мм)	18,07
	R0132529	3/4" (25 - 29 мм)	19,37
	R0133236	1" (32 - 36 мм)	20,89
	R0134046	1 1/4" (40 - 46 мм)	21,99
	R0134853	1 1/2" (48 - 53 мм)	22,40
	R0136065	2" (60 - 65 мм)	26,19
Хомут трубный с гайкой M10	R0137581	2 1/2" (75 - 81 мм)	44,77
	R0138692	3" (86 - 92 мм)	49,11
	R0131217	4" (112 - 117 мм)	56,23

Расходные материалы



Наименование	Размер	Цена, руб.
Прокладки из фибры (зелен.) Ecofasit 205	1/2"	2,40
	3/4"	3,60
	1"	3,60
	1 1/4"	9,00
	1 1/2"	11,80
	2"	26,30
Прокладки из EPDM	3/8"	1,80
	1/2"	1,80

Уплотнительная нить



Наименование	Размер	Цена, руб.
Уплотнительная нить Tangit Uni-Lock	20 м	142,00
	80 м	377,00
	160 м	534,00

Сувенирная продукция



Наименование	Размер	Цена, руб.
Кружка сувенирная из фаянса "Кран Bugatti"	1" (:)	200,00

BUGATTI



MADE IN ITALY

ШАРОВАЯ ЗАПОРНАЯ АРМАТУРА

Краны шаровые латунные для воды и пара

ECO-GREEN®	Преимущества и используемые технологии.....	5
	арт. 401G, 402G, 406G, 407G, 321G, 322G, 331G, 737G, 741G, 743G, 747G.....	6
OREGON. Серия 300	арт. 300, 301, 302.....	7
	арт. 305, 306, 307.....	8
	арт. 320, 322, 322с.....	10
	арт. 325, 327.....	11
	арт. 330, 332.....	11
	арт. 594.....	10
	арт. 362.....	10
	арт. 380, 383.....	11
CALIFORNIA. Серия 200	арт. 220.....	7
	арт. 255.....	12
VIRGINIA. Серия 200AT	арт. 220AT.....	12
	арт. 516T, 521L.....	12
	арт. 523T, 525L.....	13
	арт. 210.....	13
NEVADA. Серия 400	арт. 400, 402.....	7
	арт. 405, 407.....	9
	арт. 558, 559.....	11
KENTUCKY	арт. 636, 637, 638.....	8
	арт. 656, 657, 658.....	9
	арт. 666.....	10
ARIZONA. Серия 600	арт. 600, 601, 602.....	7
	арт. 605, 606, 607, 607SP.....	9
	арт. 626.....	10
LE SANTI	арт. 601A, 602A.....	14
ALABAMA. Серия 700	арт. 700, 702.....	8
INDIANA. Серия 740	арт. 741, 737.....	12

Краны шаровые латунные для газа

TEXAS. Серия 450	арт. 451 EN331, 452 EN331, 456 EN331, 457 EN331.....	15
GEORGIA. Серия 590	арт. 571, 585, 586, 591.....	15

Краны шаровые латунные для воды специальные

ALASKA. Серия 680	арт. 689.....	16
KANSAS. Серия 800	арт. 796, 800, 805, 807, 810.....	16
MINNESOTA. Серия 870	арт. 872, 884.....	16
	арт. 840, 871, 872, 875, 878, 884, 890, 891, 892.....	17

Клапаны, задвижки, фильтры

NEBRASKA. Серия 100	арт. 110, 120, 1200.....	14
	арт. 170, 171, 180, 191, 192, 197, 1055.....	18

Фитинги для труб из ПНД

VALVOPAT. Серия 3000	арт. 3000, 3005, 3015, 3020, 3025, 3030, 3035, 3036, 3037, 3039, 3080.....	39
----------------------	---	----

Фитинги для насосов и шлангов

RACCORDERIA IDRAULICA. Серия 280	арт. 280, 281, 282, 290.....	36
-------------------------------------	------------------------------	----

Дополнительные приспособления

		18
--	--	----

Техническая информация

Рекомендации по монтажу и обслуживанию шаровых кранов BUGATTI.....	19
Габаритные размеры изделий Valvosanitaria BUGATTI.....	20

Ножницы для пластиковых труб

9631  Ножницы для пластиковых труб 35П Instrimpex

Артикул	Размер	Цена, €
9631	35 мм	9,53

9632  Ножницы для пластиковых труб 35У Instrimpex

Артикул	Размер	Цена, €
9632	35 мм	4,82

9630  Ножницы для пластиковых труб 42 Instrimpex

Артикул	Размер	Цена, €
9630	42 мм	4,53

9633  Ножницы для пластиковых труб 42П Instrimpex

Артикул	Размер	Цена, €
9633	42 мм	14,47

9634  Ножницы для пластиковых труб 63 Instrimpex

Артикул	Размер	Цена, €
9634	63 мм	23,57

Лезвия для ножниц для пластиковых труб

Наименование	Артикул	Размер	Цена, €
Лезвие для ножниц арт. 9630 Instrimpex	9640	35 мм	0,86
Лезвие для ножниц арт. 9631 Instrimpex	9641	35 мм	0,86
Лезвие для ножниц арт. 9632 Instrimpex	9642	42 мм	0,86
Лезвие для ножниц арт. 9633 Instrimpex	9643	42 мм	0,86
Лезвие для ножниц арт. 9634 Instrimpex	9644	63 мм	2,76

Запасные части

Наименование	Артикул	Размер	Цена, €
Кольцо обжимное	1800.81	10 15	0,06 0,06
Гильза для медной трубы	1100.94	10 15 18	0,14 0,23 0,44
Кольцо уплотнительное из NBR 70 Sh соединителя с накидной гайкой для арт. 320, 322, 322С, 626 и 666	A00	1/2" 3/4" 1"	0,15 0,21 0,26
Уплотнительное кольцо из NBR 70 Sh	A00	5,28 * 1,78 8,73 * 1,78	0,10 0,18
Ручка для вентиля коллектора арт. 227, 229, 231	767778		1,64

Инструменты

Наименование	Артикул	Размер	Цена, €
Ключ для патрубков соединителей (арт. 724, 726, 727, 728)	112	3/8" - 1"	15,10
Ключ для крана Маевского (арт. 705)	718	5 мм	0,29
Щуп калибровочный для металлопластиковых труб	5100.71	16 - 32 мм	10,00

SCR



Модель	Краткая характеристика	Цена, €	Модель	Краткая характеристика	Цена, €
Циркуляционные насосы			Приспособления для насосов		
SCR25/40-180 SCR32/40-180	1 * 230V-50Hz 69 W $Q_{max} = 3,1 \text{ м}^3/\text{ч}$ $H_{max} = 4 \text{ м}$ $P_{work max} = 10 \text{ bar}$ $T_{max} = 110^\circ\text{C}$ IP44	71,84 72,25	Блок управления насосом "Europress"	1 * 230V 50-60Hz $I_{max} = 16\text{A}$ $P_{max} = 8 \text{ bar}$ $T_{max} = 60^\circ\text{C}$ IP65	73,31
SCR25/60-180 SCR32/60-180	1 * 230V-50Hz 80 W $Q_{max} = 3,1 \text{ м}^3/\text{ч}$ $H_{max} = 5 \text{ м}$ $P_{work max} = 10 \text{ bar}$ $T_{max} = 110^\circ\text{C}$ IP44	71,84 72,25	Реле давления PM 5-F	1,6 ~ 3,2 bar 1/4"	10,35
SCR25/80-180 SCR32/80-180	1 * 230V-50Hz 172 W $Q_{max} = 6,9 \text{ м}^3/\text{ч}$ $H_{max} = 7,5 \text{ м}$ $P_{work max} = 10 \text{ bar}$ $T_{max} = 110^\circ\text{C}$ IP44	124,69 121,13	Поплавковый выключатель IGD 2/5 IGD 5/5 IGD 10/5	2 м 5 м 10 м	9,14 12,70 17,68
Насосы для фонтанов			Мембранный бак горизонтальный Varem 19 л	1" (зеленый корпус)	17,57
SPF 1000	1 * 230V-50Hz 28 W $Q_{max} = 1,4 \text{ м}^3/\text{ч}$ $H_{max} = 1,8 \text{ м}$ $H_{deep} = 2 \text{ м}$ $T_{max} = 35^\circ\text{C}$ IP68	64,88	Мембранный бак вертикальный Varem 200 л 300 л 500 л	1"1/2 1"1/2 1"1/2	191,79 249,80 408,50
SPF 1400	1 * 230V-50Hz 36 W $Q_{max} = 1,8 \text{ м}^3/\text{ч}$ $H_{max} = 2,3 \text{ м}$ $H_{deep} = 2 \text{ м}$ $T_{max} = 35^\circ\text{C}$ IP68	75,56			
SPF 1800	1 * 230V-50Hz 42 W $Q_{max} = 2,2 \text{ м}^3/\text{ч}$ $H_{max} = 2,8 \text{ м}$ $H_{deep} = 2 \text{ м}$ $T_{max} = 35^\circ\text{C}$ IP68	77,32			



Europress



PM 5-F



Varem

(горизонтальный)



Varem

(вертикальный)



ECO-GREEN

Преимущества и используемые технологии

Тройное уплотнение штока (O-ring и PTFE)

В кранах Eco-Green используется тройное уплотнение штока: два кольца из фторопласта-4/PTFE и одно резиновое из бутадиен-нитрильного каучука/NBR, что гарантирует их длительный срок службы и повышенную надежность.

Шток вставляется изнутри корпуса, обеспечивая взрывобезопасность крана.

Шаровые краны серии Eco-Green изготавливаются из латуни со сниженным уровнем свинца, что позволяет их использовать для питьевой воды.

TEA® технология

При обработке корпуса использована новая технология TEA (Ternary Eco Alloy - тройной экологический сплав), позволяющая отказаться от хромирования и никелирования деталей, тем самым при производстве изделий отсутствуют гальванические процессы, вредные для окружающей среды. TEA технология создает устойчивый поверхностный слой, обеспечивающий прочную защиту шарового крана от абразивов, коррозии и многих других агрессивных факторов.

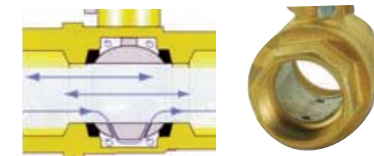

Устойчивость к замерзанию

Основное отличие кранов серии Eco-Green - отверстия (перфорация) в их шаре. Перфорация шара способствует выравниванию давления в полости корпуса и в трубопроводе, а при открытом положении крана через отверстия в шаре снимается давление замерзшей воды, разрушающее кран.

Бактерицидность (anti-Legionella)

За счет двух протоков в шаре в полости корпуса отсутствует возможность образования застойной воды, что исключает возможность возникновения бактерии легионеллы (*Legionella Pneumophila*)*.

Техническая спецификация

Корпус: латунь CW617N кованая, пескоструенный, со сниженным уровнем свинца
Шар: латунь CW617N кованая, TEA® технология
Резьбы: ISO 228/1
Органы управления: бабочка из алюминия UNI-EN 1706, покрытие - эпоксидная эмаль зеленого цвета; рычаг из стали UNI-EN 10025, ПВХ-покрытие зеленого цвета
Уплотнения шара: 2 седла из фторопласта-4/PTFE
Шток: латунь CW614N (взрывобезопасное исполнение)
Уплотнения штока: 2 из фторопласта-4/PTFE, 1 кольцо из бутадиен-нитрильного каучука/NBR
Диапазон температур: от -20°C до +120°C
Рабочее давление: от 25 до 64 bar. WOG 600 - WSP 150





рис. 1

Материалы изделия (см. рис. 1)

Поз.	Наименование	Материал	Кол-во
1.	Корпус	CW617N	1
2.	Муфта корпуса	CW617N	1
3.	Шар	CW617N	1
4.	Уплотнения шара	PTFE	2
5.	Нижнее уплотнение штока	PTFE	1
6.	Шток	CW614N	1
7.	Кольцо	NBR 70 Sh	1
8.	Верхнее уплотнение штока	PTFE	1
9.	Шайба уплотнения штока	CW614N	1
10.	Ручка	UNI EN 10025	1
11.	Гайка	UNI 5771	2

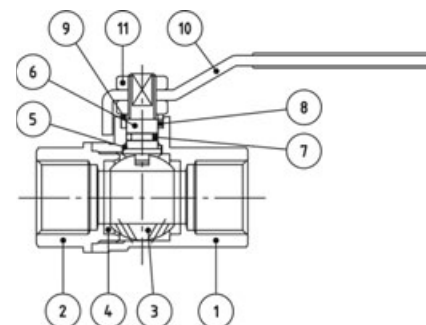
**Legionella Pneumophila* - бактерия-возбудитель ЛЕГИОНЕЛЛЕЗА (болезнь легионеров, питтсбургская пневмония, понтианская лихорадка) - острая инфекционная болезнь, которая характеризуется лихорадкой, выраженной общей интоксикацией, тяжелым течением, поражением легких, ЦНС, органов пищеварения. Проведенные исследования показали, что одной из причин sporadicческих случаев заболевания легионеллезом является наличие бактерии легионеллы (*Legionella*) в бытовой системе водоснабжения. Факторы, способствующие образованию колоний бактерий: водопроводный кран, старый обогреватель, старый район, медные трубы, низкое потребление воды.



ECO-GREEN

401G  **402G** 

Кран шаровой латунный, TEA® - технология, усиленного типа, резьбы внутренняя - внутренняя по ISO 7:2000

Артикул	Размер, "	DN, мм	PN, bar	Упаковка		Цена, €
				коробка	ящик	
401G	1/2"	15	64	14	56	8,77
	3/4"	20	40	12	48	14,18
	1"	25	40	6	24	20,48
	1"1/4	32	25	4	16	32,19
	1"1/2	40	25	2	8	47,66
2"	50	25	1	4	67,32	



Артикул	Размер, "	DN, мм	PN, bar	Упаковка		Цена, €
				коробка	ящик	
402G	1/2"	15	64	14	56	8,77
	3/4"	20	40	12	48	14,18
	1"	25	40	6	24	20,48

406G  **407G** 

Кран шаровой латунный, TEA® - технология, усиленного типа, резьбы внутренняя - наружная по ISO 7:2000

Артикул	Размер, "	DN, мм	PN, bar	Упаковка		Цена, €
				коробка	ящик	
406G	1/2"	15	64	14	56	9,74
	3/4"	20	40	12	48	15,75
	1"	25	40	6	24	22,75
	1"1/4	32	25	4	16	35,76
	1"1/2	40	25	2	8	52,95
2"	50	25	1	4	74,80	



Артикул	Размер, "	DN, мм	PN, bar	Упаковка		Цена, €
				коробка	ящик	
407G	1/2"	15	64	14	56	9,74
	3/4"	20	40	12	48	15,75
	1"	25	40	6	24	22,75

321G  **322G** 

Кран шаровой латунный, TEA® - технология, полнопроходной, резьбы внутренняя - наружная, соединитель с накидной гайкой по ISO 228/1



Артикул	Размер, "	DN, мм	PN, bar	Упаковка		Цена, €
				коробка	ящик	
321G	1"1/4	32	25	2	16	38,48

Артикул	Размер, "	DN, мм	PN, bar	Упаковка		Цена, €
				коробка	ящик	
322G	1/2"	15	64	14	56	10,84
	3/4"	20	40	10	48	15,75
	1"	25	40	6	24	22,75

331G  **747G** 

Кран шаровой латунный, TEA® - технология, полнопроходной, со спускным клапаном, резьбы внутренняя - внутренняя по ISO 228/1



Артикул	Размер, "	DN, мм	PN, bar	Упаковка		Цена, €
				коробка	ящик	
331G	1/2"	15	64	14	56	10,85
	3/4"	20	40	10	40	14,47
	1"	25	40	4	16	20,82

741G  **747G** 

Кран шаровой латунный, TEA® - технология, с фильтром 400 мкм, резьбы по ISO 7:2000

Артикул	Размер, "	DN, мм	PN, bar	Упаковка		Цена, €
				коробка	ящик	
741G	1/2"	15	20	6	24	19,43
	3/4"	20	20	5	20	29,43
	1"	20	20	5	20	32,69

Артикул	Размер, "	DN, мм	PN, bar	Упаковка		Цена, €
				коробка	ящик	
747G	1/2"X3/4"	15	20	6	24	22,34
	3/4"X3/4"	15	20	6	24	24,79

743G  **747G** 

Кран шаровой латунный, TEA® - технология, с фильтром 400 мкм, резьбы наружная - внутренняя по ISO 7:2000

Артикул	Размер, "	DN, мм	PN, bar	Упаковка		Цена, €
				коробка	ящик	
743G	1/2"	15	20	6	24	21,56
	3/4"	20	20	5	20	32,7
	1"	20	20	5	20	36,3

737G 

Кран шаровой латунный, TEA® - технология, с фильтром 400 мкм, резьбы внутренняя по ISO 7:2000 - наружная, соединитель с накидной гайкой по ISO 228/1

Артикул	Размер, "	DN, мм	PN, bar	Упаковка		Цена, €
				коробка	ящик	
737G	1/2"	15	20	6	24	25,38
	3/4"	20	20	5	20	38,45

Застраховано РОСНО

- TSN 300 S 
- TS 400 S 
- TS 800 S 
- TF 400 S 
- TF 800 S 
- ECM100DS 
- ECM100VS 
- SXG 400 

Модель	Краткая характеристика	Цена, €
Погружные дренажные насосы		
TSN 300 S	1 * 230V-50Hz 0,30 kW Q _{max} = 6,6 м³/ч H _{max} = 7 м H _{deep} = 5 м D _{max} = 3 мм T _{max} = 35°C IP68	75,93
TS 400 S	1 * 230V-50Hz 0,40 kW Q _{max} = 10,8 м³/ч H _{max} = 8 м H _{deep} = 5 м D _{max} = 8 мм T _{max} = 35°C IP68	93,47
TS 800 S	1 * 230V-50Hz 0,80 kW Q _{max} = 15,0 м³/ч H _{max} = 10,5 м H _{deep} = 5 м D _{max} = 10 мм T _{max} = 35°C IP68	109,95
TF 400 S	1 * 230V-50Hz 0,40 kW Q _{max} = 9,6 м³/ч H _{max} = 6 м H _{deep} = 5 м D _{max} = 25 мм T _{max} = 35°C IP68	108,47
TF 800 S	1 * 230V-50Hz 0,80 kW Q _{max} = 15,0 м³/ч H _{max} = 9 м H _{deep} = 5 м D _{max} = 30 мм T _{max} = 35°C IP68	125,96
TF 1000 S	1 * 230V-50Hz 1,00 kW Q _{max} = 18,0 м³/ч H _{max} = 11 м H _{deep} = 5 м D _{max} = 30 мм T _{max} = 35°C IP68	142,15
ECM100DS	1 * 230V-50Hz 1,10 kW Q _{max} = 27,0 м³/ч H _{max} = 11 м H _{deep} = 20 м D _{max} = 10 мм T _{max} = 35°C IP68	258,21
ECM100VS	1 * 230V-50Hz 1,10 kW Q _{max} = 21,0 м³/ч H _{max} = 9,5 м H _{deep} = 20 м D _{max} = 30 мм T _{max} = 35°C IP68	279,59
SXG 400	1 * 230V-50Hz 400 W Q _{max} = 8,4 м³/ч H _{max} = 6,8 м H _{deep} = 5 м D _{max} = 8 мм T _{max} = 35°C IP68	133,56

Модель	Краткая характеристика	Цена, €
SXG 600	1 * 230V-50Hz 600 W Q _{max} = 9,6 м³/ч H _{max} = 7,0 м H _{deep} = 5 м D _{max} = 10 мм T _{max} = 35°C IP68	146,02
SXG 1100	1 * 230V-50Hz 1,10 kW Q _{max} = 16,2 м³/ч H _{max} = 7,5 м H _{deep} = 5 м D _{max} = 35 мм T _{max} = 35°C IP68	279,23
SXG 1400	1 * 230V-50Hz 1,40 kW Q _{max} = 19,2 м³/ч H _{max} = 10 м H _{deep} = 5 м D _{max} = 35 мм T _{max} = 35°C IP68	296,15
Погружные скважинные насосы		
SVM 100 SP	1 * 230V-50Hz 1,10 kW Q _{max} = 3,3 м³/ч H _{max} = 55 м D _{рymp} = 4 " T _{max} = 35°C Кол-во ступеней = 10 Кол-во ступеней = 1 IP68	279,71
SVM 150	1 * 230V-50Hz 1,50 kW Q _{max} = 3,3 м³/ч H _{max} = 100 м D _{рymp} = 4 " T _{max} = 35°C Кол-во ступеней = 10 Кол-во ступеней = 2 IP68	320,55
SCM 100-10	1 * 230V-50Hz 1,10 kW Q _{max} = 5,4 м³/ч H _{max} = 65 м D _{рymp} = 4 " T _{max} = 35°C Кол-во ступеней = 60 Кол-во ступеней = 10 IP68	311,64
Погружные колодезные насосы		
SCK 3 G	1 * 230V-50Hz 1,00 kW Q _{max} = 6,0 м³/ч H _{max} = 32 м H _{deep} = 5 м D _{рymp} = 6 " T _{max} = 35°C IP68	179,37

- SXG 600 
- SXG 1100 
- SXG 1400 
- SVM 100 SP 
- SVM 150 
- SCM 100-10 
- SCK 3 G 

KS 801/22



Модель	Краткая характеристика	Цена, €
KS 801/22	1 * 230V-50Hz 0,70 kW P _{max} = 6 bar P _{work} = 1,4~2,8bar Q _{max} = 3,6 м ³ /ч H _{max} = 38 м H _{max lift} = 8 м T _{max} = 35°C IP44	124,32
CAM 40/22 HL		139,42
CAM 80/22 HL		146,51
KS 1100/25	1 * 230V-50Hz 1,05 kW P _{max} = 6 bar P _{work} = 1,6~3,2bar Q _{max} = 4,2 м ³ /ч H _{max} = 45 м H _{max lift} = 9 м T _{max} = 35°C IP44	159,79
CAM 100/25HL		164,41
CAM 88/25		207,79
CAM 98N/25	1 * 230V-50Hz 1,50 kW P _{max} = 8 bar P _{work} = 1,6~3,2bar Q _{max} = 5,4 м ³ /ч H _{max} = 58 м H _{max lift} = 9 м T _{max} = 35°C IP44	227,49
CAM 198/25	1 * 230V-50Hz 1,50 kW P _{max} = 8 bar P _{work} = 1,6~3,2bar Q _{max} = 5,4 м ³ /ч H _{max} = 58 м H _{max lift} = 9 м T _{max} = 35°C IP44	277,80
CAM 198/60		349,86
APM 100/25	1 * 230V-50Hz 1,05 kW P _{work} = 1,6~3,2bar Q _{max} = 2,4 м ³ /ч H _{max} = 38 м H _{max lift} = 45 м T _{max} = 35°C IP44	227,23
RSM 5/25	1 * 230V-50Hz 1,50 kW P _{max} = 6 bar P _{work} = 1,6~3,2bar Q _{max} = 6,0 м ³ /ч H _{max} = 62 м H _{max lift} = 7 м T _{max} = 35°C IP44	231,51

CAM 80/22 HL



CAM 198/60



RSM 5/25



CAM 40/22



CAM 100/25HL



CAM 198/25



APM 100/25



OREGON. Серия 300

300



Кран шаровой латунный, полнопроходной, резьбы внутренняя - внутренняя по ISO 228/1

Артикул	Размер, "	DN, мм	PN, bar	Упаковка		Цена, €
				коробка	ящик	
300	1/2"	15	64	20	80	4,89
	3/4"	20	40	14	56	7,06
	1"	25	40	6	24	10,80
	1"1/4	32	25	4	16	17,49
	1"1/2	40	25	2	8	25,27
	2"	50	25	2	8	40,71

301



302



Артикул	Размер, "	DN, мм	PN, bar	Упаковка		Цена, €
				коробка	ящик	
301	1/2"	15	64	20	80	4,89
	3/4"	20	40	14	56	7,06
	1"	25	40	6	24	10,80
	1"1/4	32	25	4	16	17,49
	1"1/2	40	25	2	8	25,27
	2"	50	25	2	8	40,71

Артикул	Размер, "	DN, мм	PN, bar	Упаковка		Цена, €
				коробка	ящик	
302	1/4"	8	64	24	96	4,08
	3/8"	10	64	24	96	4,13
	1/2"	15	64	24	96	4,46
	3/4"	20	40	14	56	7,06
	1"	25	40	10	40	10,80

CALIFORNIA. Серия 200

220



Кран шаровой латунный, полнопроходной, резьбы внутренняя - внутренняя по ISO 7:2000, рычаг из алюминия

Артикул	Размер, "	DN, мм	PN, bar	Упаковка		Цена, €
				коробка	ящик	
220	2"1/2	65	20	-	5	82,61
	3"	80	20	-	3	128,13
	4"	90	20	-	2	210,06

400



Кран шаровой латунный усиленного типа, резьбы внутренняя - внутренняя по ISO 7:2000, рычаг или "бабочка" из алюминия

Артикул	Размер, "	DN, мм	PN, bar	Упаковка		Цена, €
				коробка	ящик	
400	1/2"	15	64	20	80	6,05
	3/4"	20	40	12	48	9,78
	1"	25	40	6	24	14,13
	1"1/4	32	25	4	16	22,20
	1"1/2	40	25	2	8	32,87
	2"	50	25	1	4	46,43

402



Артикул	Размер, "	DN, мм	PN, bar	Упаковка		Цена, €
				коробка	ящик	
402	1/2"	15	64	20	80	6,05
	3/4"	20	40	12	48	9,78
	1"	25	40	6	24	14,13

ARIZONA. Серия 600

600



Кран шаровой латунный стандартный, резьбы внутренняя - внутренняя по ISO 228/1, рычаг или "бабочка" из алюминия

Артикул	Размер, "	DN, мм	PN, bar	Упаковка		Цена, €
				коробка	ящик	
600	1/2"	14	40	24	96	3,57
	3/4"	18	25	14	56	5,43
	1"	23,5	25	10	40	7,88
	1"1/4	30	20	4	16	13,47
	1"1/2	37,5	20	3	12	19,66
	2"	47	20	2	8	31,00

602



601



Кран шаровой латунный стандартный, резьбы внутренняя - внутренняя по ISO 228/1, рычаг из стали

Артикул	Размер, "	DN, мм	PN, bar	Упаковка		Цена, €
				коробка	ящик	
601	1/2"	14	40	20	80	3,57
	3/4"	18	25	14	56	5,43
	1"	23,5	25	10	40	7,88
	1"1/4	30	20	4	16	13,47
	1"1/2	37,5	20	3	12	19,66
	2"	47	20	2	8	31,00

Артикул	Размер, "	DN, мм	PN, bar	Упаковка		Цена, €
				коробка	ящик	
602	1/2"	14	40	24	96	3,21
	3/4"	18	25	20	80	5,43
	1"	23,5	25	10	40	7,88

KENTUCKY

637 Кран шаровой латунный, стандартный, резьбы внутренняя - внутренняя по ISO 7:2000, рычаг или "бабочка" из алюминия



Артикул	Размер,"	DN, мм	PN, bar	Упаковка		Цена, €
				коробка	ящик	
637	1/2"	15	40	20	80	3,85
	3/4"	20	25	14	56	5,86
	1"	25	25	10	40	8,51
	1"1/4	32	20	4	16	14,54
638	1"1/2	40	20	3	12	21,23
	2"	50	20	2	8	32,55
	1/2"	15	40	24	96	3,47
638	3/4"	20	25	20	80	5,86
	1"	25	25	10	40	8,51



636 Кран шаровой латунный, стандартный, резьбы внутренняя - внутренняя по ISO 7:2000, рычаг из стали



Артикул	Размер,"	DN, мм	PN, bar	Упаковка		Цена, €
				коробка	ящик	
636	1/2"	15	40	24	96	3,85
	3/4"	20	25	14	56	5,86
	1"	25	25	10	40	8,51
	1"1/4	32	20	4	16	14,54
	1"1/2	40	20	3	12	21,23
	2"	50	20	2	8	32,55

ALABAMA. Серия 700

700 Кран шаровой латунный, неполнопроходной, резьбы внутренняя - внутренняя по ISO 7:2000, рычаг или "бабочка" из алюминия



Артикул	Размер,"	DN, мм	PN, bar	Упаковка		Цена, €
				коробка	ящик	
700	1/2"	12	64	24	96	3,45
	3/4"	15	40	14	56	5,27
	1"	20	40	10	40	7,62
	1"1/4	25	25	4	16	13,05
	1"1/2	32	25	3	12	19,07
	2"	40	25	2	8	30,04



Артикул	Размер,"	DN, мм	PN, bar	Упаковка		Цена, €
				коробка	ящик	
702	1/2"	12	64	24	96	3,45
	3/4"	15	40	20	80	5,27
	1"	20	40	10	40	7,62

OREGON. Серия 300

305 Кран шаровой латунный, полнопроходной, резьбы внутренняя - наружная по ISO 228/1, рычаг или "бабочка" из алюминия



Артикул	Размер,"	DN, мм	PN, bar	Упаковка		Цена, €
				коробка	ящик	
305	1/2"	15	64	20	80	5,31
	3/4"	20	40	14	56	7,75
	1"	25	40	6	24	11,73
	1"1/4	32	25	4	16	19,23
	1"1/2	40	25	2	8	27,39
	2"	50	25	1	4	44,16



Артикул	Размер,"	DN, мм	PN, bar	Упаковка		Цена, €
				коробка	ящик	
307	1/4"	8	64	24	96	4,46
	3/8"	10	64	24	96	4,69
	1/2"	15	64	20	80	4,85
	3/4"	20	40	14	56	7,75
	1"	25	40	6	24	11,73

306 Кран шаровой латунный, полнопроходной, резьбы внутренняя - наружная по ISO 228/1, рычаг из стали



Артикул	Размер,"	DN, мм	PN, bar	Упаковка		Цена, €
				коробка	ящик	
306	1/2"	15	64	20	80	5,31
	3/4"	20	40	14	56	7,75
	1"	25	40	6	24	11,73
	1"1/4	32	25	4	16	19,23
	1"1/2	40	25	2	8	27,39
	2"	50	25	1	4	44,16

Застраховано
ПОСНО



Наименование	Модель	Краткая характеристика	Цена, €
Самовсасывающий насос	CAM 40	1 * 230V-50Hz 0,70 kW P _{max} = 6bar Q _{max} = 3,6 м³/ч H _{max} = 38 м H _{max lift} = 8 м T _{max} = 35°C IP44	97,22
	CAM 40P		108,44
Самовсасывающий насос из нержавеющей стали	CAM 80	1 * 230V-50Hz 0,70 kW P _{max} = 6bar Q _{max} = 3,6 м³/ч H _{max} = 38 м H _{max lift} = 8 м T _{max} = 35°C IP44	108,33
	CAM 88HL	1 * 230V-50Hz 1,05 kW P _{max} = 6bar Q _{max} = 3,6 м³/ч H _{max} = 46 м H _{max lift} = 8 м T _{max} = 35°C IP44	118,10
	CAM 88PA		156,29
	CAM 98	1 * 230V-50Hz 1,25 kW P _{max} = 8bar Q _{max} = 4,2 м³/ч H _{max} = 46 м H _{max lift} = 9 м T _{max} = 35°C IP44	158,94
	CAM 198	1 * 230V-50Hz 1,50 kW P _{max} = 8bar Q _{max} = 4,8 м³/ч H _{max} = 58 м H _{max lift} = 9 м T _{max} = 35°C IP44	204,25
Центробежный насос с внешним эжектором	APM 200	1 * 230V-50Hz 2,00 kW Q _{max} = 3,6 м³/ч H _{max} = 49 м H _{max lift} = 45 м T _{max} = 35°C IP44	209,28
Центробежный многоступенчатый насос	RSM 5	1 * 230V-50Hz 1,50 kW P _{max} = 10bar Q _{max} = 6,0 м³/ч H _{max} = 62 м H _{max lift} = 7 м T _{max} = 35°C IP44	170,49
Вихревой насос	KPM 50	1 * 230V-50Hz 0,50 kW Q _{max} = 2,4 м³/ч H _{max} = 35 м H _{max lift} = 7 м T _{max} = 60°C IP44	48,04
	KPM 50 SET		99,74
	KPM 80	1 * 230V-50Hz 0,80 kW Q _{max} = 3,6 м³/ч H _{max} = 60 м H _{max lift} = 7 м T _{max} = 60°C IP44	75,49

SPERONI

Поверхностные насосы

Самовсасывающие насосы	
CAM 40.....	57
Самовсасывающие насосы из нержавеющей стали	
CAM 80, CAM 98, CAM 198.....	57
Центробежные насосы с внешним эжектором	
APM 200.....	57
Центробежные многоступенчатые насосы	
RSM 5.....	57
Вихревые насосы	
KPM 80.....	57
Циркуляционные насосы	
SCR25/40-180, SCR32/40-180, SCR25/60-180, SCR32/60-180, SCR25/80-180, SCR32/80-180.....	60

marina

Поверхностные насосы

Самовсасывающие насосы	
CAM 40 P.....	57
Самовсасывающие насосы из нержавеющей стали	
CAM 88 PA.....	57
Вихревые насосы	
KPM 50, KPM 50 SET.....	57

Автоматические насосные станции

KS 801/22, KS 1100/25.....	58
CAM 40/22 HL, CAM 100/25HL.....	58
CAM 80/22 HL, CAM 88/25, CAM 98N/25, CAM 198/25, CAM 198/60.....	58
APM 100/25.....	58
RSM 5/25.....	58

Погружные дренажные насосы

TSN 300S, TS 400S, TS 800S.....	59
TF 400S, TF 800S, TF1000S.....	59
ECM 100DS, ECM100VS.....	59
SXG 400, SXG 600, SXG 1100, SXG 1400.....	59

Погружные скважинные насосы

SVM 100SP, SVM150, SCM 100-10.....	59
------------------------------------	----

Погружные колодезные насосы

SCK 3 G.....	59
--------------	----

Насосы для фонтанов

SPF 1000, SPF 1400, SPF 1800.....	60
-----------------------------------	----

Приспособления для насосов.....**NEVADA. Серия 400**

Кран шаровой латунный усиленного типа, резьбы внутренняя - наружная по ISO 7:2000

Артикул	Размер, "	DN, мм	PN, bar	Упаковка		Цена, €
				коробка	ящик	
405	1/2"	15	64	14	56	6,70
	3/4"	20	40	12	48	10,86
	1"	25	40	6	24	15,69
	1"1/4	32	25	4	16	24,64
	1"1/2	40	25	2	8	36,49
	2"	50	25	1	4	51,57

Артикул	Размер, "	DN, мм	PN, bar	Упаковка		Цена, €
				коробка	ящик	
407	1/2"	15	64	14	56	6,70
	3/4"	20	40	12	48	10,86
	1"	25	40	6	24	15,69

**KENTUCKY**

Кран шаровой латунный, стандартный, резьбы внутренняя - наружная по ISO 7:2000

Артикул	Размер, "	DN, мм	PN, bar	Упаковка		Цена, €
				коробка	ящик	
656	1/2"	15	40	24	96	4,46
	3/4"	20	25	14	56	6,64
	1"	25	25	8	32	9,62
	1"1/4	32	20	4	16	16,48
	1"1/2	40	20	3	12	23,57
	2"	50	20	2	8	37,15

Артикул	Размер, "	DN, мм	PN, bar	Упаковка		Цена, €
				коробка	ящик	
657	1/2"	15	40	20	80	4,46
	3/4"	20	25	14	56	6,64
	1"	25	25	8	32	9,62
	1"1/4	32	20	4	16	16,48
	1"1/2	40	20	3	12	23,57
	2"	50	20	2	8	37,15



658



Артикул	Размер, "	DN, мм	PN, bar	Упаковка		Цена, €
				коробка	ящик	
658	1/2"	15	40	24	96	4,01
	3/4"	20	25	20	80	6,64
	1"	25	25	10	40	9,62

ARIZONA. Серия 600

Кран шаровой латунный, стандартный, резьбы внутренняя - наружная по ISO 228/1

Артикул	Размер, "	DN, мм	PN, bar	Упаковка		Цена, €
				коробка	ящик	
605	1/2"	14	40	24	96	4,13
	3/4"	18	25	14	56	6,15
	1"	23,5	25	8	32	8,91
	1"1/4	30	20	4	16	15,26
	1"1/2	37,5	20	3	12	21,83
	2"	47	20	2	8	34,40

Артикул	Размер, "	DN, мм	PN, bar	Упаковка		Цена, €
				коробка	ящик	
606	1/2"	14	40	20	80	4,13
	3/4"	18	25	14	56	6,15
	1"	23,5	25	8	32	8,91
	1"1/4	30	20	4	16	15,26
	1"1/2	37,5	20	3	9	21,83
	2"	47	20	2	8	34,40



607



Артикул	Размер, "	DN, мм	PN, bar	Упаковка		Цена, €
				коробка	ящик	
607	1/2"	14	40	24	96	3,72
	3/4"	18	25	20	80	6,15
	1"	23,5	25	10	40	8,91



Кран шаровой латунный, стандартный, резьбы по ISO 228/1 под соединитель для металлопластиковых труб арт. 5100.80

Артикул	Размер, "	DN, мм	PN, bar	Упаковка		Цена, €
				коробка	ящик	
607SP	1/2"	14	40	24	96	3,72
	3/4"	18	25	20	80	6,15

607SP+5100.80



Кран шаровой латунный, стандартный, резьбы по ISO 228/1 для металлопластиковых труб

Артикул	Размер, "	DN, мм	PN, bar	Упаковка		Цена, €
				коробка	ящик	
607SP + 5100.80	1/2"x16	12	16	24	96	5,60
	3/4"x16	16	16	20	80	8,23
	3/4"x20	16	16	20	80	8,34
	3/4"x25	16	16	20	80	12,28

KENTUCKY

- 666  Кран шаровой латунный, стандартный, резьбы внутренняя по ISO 7:2000 - наружная (соединитель с накидной гайкой) по ISO 228/1, "бабочка" из алюминия

Артикул	Размер, "	DN, мм	PN, bar	Упаковка		Цена, €
				коробка	ящик	
666	1/2"	15	40	20	80	5,73
	3/4"	20	25	14	56	8,28
	1"	25	25	6	24	14,57

OREGON. Серия 300

- 362  Кран шаровой латунный, полнопроходной с соединителями для медных труб

Артикул	Размер, "	DN, мм	PN, bar	Упаковка		Цена, €
				коробка	ящик	
362	15	15	30	20	80	7,84
	22	20	30	14	56	11,45

- 320  Кран шаровой латунный, полнопроходной, резьбы внутренняя - наружная (соединитель с накидной гайкой) по ISO 228/1, рычаг из алюминия

Артикул	Размер, "	DN, мм	PN, bar	Упаковка		Цена, €
				коробка	ящик	
320	1/2"	15	64	12	48	7,57
	3/4"	20	40	8	32	10,73
	1"	25	40	4	16	16,66
	1*1/4"	32	25	2	8	26,85

- 322  Кран шаровой латунный, полнопроходной, резьбы внутренняя - наружная (соединитель с накидной гайкой) по ISO 228/1, "бабочка" из алюминия

Артикул	Размер, "	DN, мм	PN, bar	Упаковка		Цена, €
				коробка	ящик	
322	1/2"	15	64	14	56	7,57
	3/4"	20	40	10	40	10,73
	1"	25	40	6	24	16,66

- 322с  Кран шаровой латунный, полнопроходной, резьбы внутренняя - наружная (соединитель с накидной гайкой) по ISO 228/1, корпус хромированный, "бабочка" из алюминия хромированная

Артикул	Размер, "	DN, мм	PN, bar	Упаковка		Цена, €
				коробка	ящик	
322с	1/2"	15	40	14	56	8,22
	3/4"	20	25	10	40	11,66

- 594  Кран шаровой латунный, угловой, полнопроходной, резьбы внутренняя по ISO 7:2000 - накидная гайка по ISO 228/1, "бабочка" из алюминия

Артикул	Размер, "	DN, мм	PN, bar	Упаковка		Цена, €
				коробка	ящик	
594	1/2"	15	40	14	56	9,40
	3/4"	20	40	8	32	13,75
	1"	25	40	4	16	19,47

ARIZONA. Серия 600

- 626  Кран шаровой латунный, стандартный, резьбы внутренняя - наружная (соединитель с накидной гайкой) по ISO 228/1, "бабочка" из алюминия

Артикул	Размер, "	DN, мм	PN, bar	Упаковка		Цена, €
				коробка	ящик	
626	1/2"	15	40	20	80	4,95
	3/4"	20	25	14	56	7,00

Застраховано
РОСНО

Catalogo Generale

SPERONI[®]
WATER PUMPS

НАСОСЫ РАЗЛИЧНОГО НАЗНАЧЕНИЯ

Рекомендации по монтажу и обслуживанию гибкой подводки PARIGI

Рекомендации	Серии гибких подводок							
	PARINOX®	AVC	AVC-I	MIXINOX	SICURGAS®T	SIM-G	TAM	VIX
 До начала монтажа убедитесь, что фитинги на концах подводки установлены и опрессованы правильно.	X	X	X	X	X			X
 Подводка не должна иметь изгибов на расстоянии от фитинга меньше, чем половина наружного диаметра подводки.	X	X	X	X	X	X	X	X
 Не допускается изгибать подводку с величиной изгиба менее минимально допустимого радиуса, указанного в таблице технических данных.	X	X	X	X	X	X	X	X
 Не допускается установка подводки с натяжением из-за недостаточной монтажной длины.	X	X	X	X	X	X	X	X
 Не допускается установка подводки с перекручиванием в процессе монтажа.	X	X	X	X	X	X	X	X
 Газовое оборудование должно быть правильно и надежно заземлено.						X		
 Не рекомендуется устанавливать подводку в оплетке из гальванической стали в сырых помещениях. Не допускается использовать изолирующие покрытия для подводки в оплетке из гальванической стали.		X						
 По окончании каждой стирки (мойки) необходимо закрывать отсекающий кран, чтобы не оставлять подводку под давлением.				X				
 Не допускается подвергать гибкую подводку воздействию агрессивных и вызывающих усиленную коррозию веществ.	X	X	X	X	X	X	X	X
 Монтаж производится с использованием гаечных ключей соответствующего размера. Запрещено использование "газовых" ключей.	X	X	X	X	X	X	X	X
 Не допускается воздействие на гибкую подводку острых или режущих предметов.	X	X	X	X	X	X	X	X
 Не допускается соединять две или более гибкие подводки для получения необходимой длины.	X	X	X	X	X	X	X	X
 Не допускается скрытая прокладка гибкой части подводки. Подводка должна быть всегда доступна для контроля за ее состоянием.	X	X	X	X	X	X	X	X

Назначение различных типов гибкой подводки:

PARINOX DN8 - подключение различных сантехнических приборов (смесителей, бачков унитазов), кофе-машин, водонагревателей;

PARINOX DN10 - DN13 - DN16 - подключение водонагревателей, душевых кабин, гидромассажных ванн, фанкойлов;

AVC - подключение водяных насосов, накопительных резервуаров, водонагревателей и систем очистки воды;

MIXINOX - подключение стиральных и посудомоечных машин;

TAM - подключение настенных водонагревателей;

VIX - подключение водонагревателей, котлов и парогенераторов;

SICURGAS T - подключение переносных газовых плит;

SIM G - подключение стационарных и встроенных газовых плит, газовых настенных водонагревателей, газовых горелок для котельного оборудования.

Используйте гибкую подводку только по назначению и в условиях, соответствующих рабочим характеристикам.

NEVADA. Серия 400

558



Кран шаровой латунный, угловой, усиленного типа, резьбы внутренняя по ISO 7:2000 - накидная гайка по ISO 228/1, "бабочка" из алюминия

Артикул	Размер, "	DN, мм	PN, bar	Упаковка		Цена, €
				коробка	ящик	
558	1/2"x3/4"	15	40	15	60	16,54

559



Кран шаровой латунный, угловой, усиленного типа, резьбы наружная по ISO 7:2000 - накидная гайка по ISO 228/1, "бабочка" из алюминия

Артикул	Размер, "	DN, мм	PN, bar	Упаковка		Цена, €
				коробка	ящик	
559	1/2"x3/4"	15	40	15	60	17,08

OREGON. Серия 300

325



Кран шаровой латунный, полнопроходной, резьбы наружная - наружная по ISO 228/1, рычаг из алюминия

Артикул	Размер, "	DN, мм	PN, bar	Упаковка		Цена, €
				коробка	ящик	
325	1/2"	15	64	20	80	5,88
	3/4"	20	40	14	56	8,57
	1"	25	40	6	24	13,03

327



Кран шаровой латунный, полнопроходной, резьбы наружная - наружная по ISO 228/1, "бабочка" из алюминия

Артикул	Размер, "	DN, мм	PN, bar	Упаковка		Цена, €
				коробка	ящик	
327	1/2"	15	64	20	80	5,88
	3/4"	20	40	14	56	8,57
	1"	25	40	8	32	13,03

330



Кран шаровой латунный, полнопроходной, со сливным клапаном, резьбы внутренняя - внутренняя по ISO 228/1, рычаг из алюминия

Артикул	Размер, "	DN, мм	PN, bar	Упаковка		Цена, €
				коробка	ящик	
330	1/2"	15	64	14	56	8,60
	3/4"	20	40	10	40	11,48
	1"	25	40	4	16	16,51
	1"1/4	32	25	4	16	24,81
	1"1/2	40	25	2	8	35,95
2"	50	25	2	8	58,31	

332



Кран шаровой латунный, полнопроходной, со сливным клапаном, резьбы внутренняя - внутренняя по ISO 228/1, "бабочка" из алюминия

Артикул	Размер, "	DN, мм	PN, bar	Упаковка		Цена, €
				коробка	ящик	
332	1/2"	15	64	14	56	8,60
	3/4"	20	40	10	40	11,48

383



Кран шаровой латунный, полнопроходной, для скрытой проводки, резьбы внутренняя - внутренняя по ISO 228/1, "глобус" из АВС хромированный

Артикул	Размер, "	DN, мм	PN, bar	Упаковка		Цена, €
				коробка	ящик	
383	1/2"	15	64	6	24	15,88
	3/4"	20	40	5	20	21,64

380



Кран шаровой латунный, полнопроходной, для скрытой проводки, резьбы внутренняя - внутренняя по ISO 228/1, рычаг из латуни хромированный

Артикул	Размер, "	DN, мм	PN, bar	Упаковка		Цена, €
				коробка	ящик	
380	1/2"	15	64	6	24	15,88

INDIANA. Серия 740

741



Кран шаровой латунный, с фильтром 400 мкм, резьбы внутренняя - внутренняя по ISO 7:2000, "бабочка" из алюминия

Артикул	Размер, "	DN, мм	PN, bar	Упаковка		Цена, €
				коробка	ящик	
741	1/2"	15	20	6	24	13,40
	3/4"	20	20	5	20	20,30
	1"	20	20	5	20	22,55

737



Кран шаровой латунный, с фильтром 400 мкм, резьбы внутренняя по ISO 7:2000 - наружная (соединитель с накидной гайкой) по ISO 228/1, "бабочка" из алюминия

Артикул	Размер, "	DN, мм	PN, bar	Упаковка		Цена, €
				коробка	ящик	
737	1/2"	15	20	6	24	15,80
	3/4"	20	20	5	20	23,80

CALIFORNIA. Серия 200

Кран шаровой латунный с автоматическим сливом

255



Кран шаровой латунный, полнопроходной, с автоматическим сливом, резьбы внутренняя - внутренняя по ISO 7:2000, рычаг из стали. Кран является однонаправленным.

Артикул	Размер, "	DN, мм	PN, bar	Упаковка		Цена, €
				коробка	ящик	
255	1/4"	10	64	24	96	9,36
	3/8"	10	64	24	96	9,57
	1/2"	15	64	20	80	10,21
	3/4"	20	40	14	56	14,34
	1"	25	40	6	24	22,86

VIRGINIA. Серия 200AT

Кран шаровой латунный под электропривод

220AT



Кран шаровой латунный, полнопроходной, с фланцем под привод, резьбы внутренняя - внутренняя по ISO 7:2000.

Артикул	Размер, "	DN, мм	PN, bar	Упаковка		Цена, €
				коробка	ящик	
220AT	1/2"	15	40	14	56	10,42
	3/4"	20	40	12	48	12,40
	1"	25	40	8	32	18,81
	1 1/4"	32	25	3	12	27,61
	1 1/2"	40	25	2	8	39,44
	2"	50	25	1	4	56,07

516T



Кран шаровой латунный трехходовой, резьбы внутренняя - внутренняя - внутренняя по ISO 7/1, рычаг из алюминия T-типа

Артикул	Размер, "	DN, мм	PN, bar	Упаковка		Цена, €
				коробка	ящик	
516T	1/2"	15	16	10	40	27,40
	3/4"	20	16	6	24	34,50

521L



Кран шаровой латунный трехходовой, резьбы внутренняя - внутренняя - внутренняя по ISO 7/1, рычаг из алюминия L-типа

Артикул	Размер, "	DN, мм	PN, bar	Упаковка		Цена, €
				коробка	ящик	
521L	1/2"	15	16	10	40	27,40
	3/4"	20	16	6	24	34,50

Гибкая подводка для газа серии SICURGAS® T

Для подключения к системам газоснабжения бытовых переносных газовых плит.

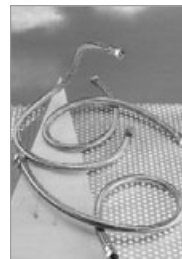

Тип	Размер, "	Длина, мм	Цена, €
гайка-резьба наружн.	1/2" x 1/2"	500	6,33
		800	7,98
		1000	9,24



Тип	Размер, "	Длина, мм	Цена, €
гайка-резьба наружн.	1/2" x 1/2"	1200	10,37
		1500	12,02
		1800	14,17

Серия SICURGAS® T

Внутренний шланг	Оплетка	Фитинги	Опрессовочные гильзы	Мин. радиус изгиба	Рабочее давление	Рабочая температура	Температура помещения	Проход штуцера	Мин. уп-ка
NITRILE мм	Нерж.сталь AISI 304 мм			мм	bar	°C	°C	мм	
13	19	Латунь CW614N	Нерж.сталь	45	10	0 ~ +50	-5 ~ +30	10	10

Подводка для газа из нержавеющей стали серии SIM - G

Для подключения к системам газоснабжения бытовых стационарных и встроенных газовых плит, газовых настенных водонагревателей, газовых горелок для котельного оборудования.



Тип	Размер, "	Длина, мм	Цена, €
гайка-гайка	1/2" x 1/2"	500-1000	21,76
		750-1500	26,95
		1000-2000	32,26



Тип	Размер, "	Длина, мм	Цена, €
гайка-резьба наружн.	1/2" x 1/2"	500-1000	24,42
		750-1500	29,48
		1000-2000	34,79
		250-430	21,89
	1" x 1"	250-430	30,36

Серия SIM-G

Сильфон	Фитинги		Метод сварки	Мин. радиус изгиба	Рабочее давление	Температура помещения	Мин. уп-ка
Нерж.сталь AISI 316L в полиолефиновой оболочке мм				мм	bar	°C	
1/2"	13	Нерж.сталь AISI 303	Нерж.сталь AISI 303	аргодуговая сварка неплавящимся электродом	23	0,5	15
3/4"	16				27		10
1"	25				30		5

Гибкая подводка для воды и пара серии VIX

Для подключения к высокотемпературным магистралям высокого давления водонагревателей, котлов и парогенераторов.



Тип	Размер, "	Длина, мм	Цена, €	Тип	Размер, "	Длина, мм	Цена, €
гайка-гайка	1/2" x 1/2"	300	35,42	гайка-резьба наружн.	1/2" x 1/2"	300	35,42
		500	40,48			500	40,48
		800	48,07			800	48,07
		1000	53,13			1000	53,13
	3/4" x 3/4"	300	39,85		3/4" x 3/4"	300	39,85
		500	49,97			500	49,97
		800	65,15			800	65,15
		1000	75,27			1000	75,27
	1" x 1"	300	60,72		1" x 1"	300	60,72
		500	64,52			500	64,52
		800	75,90			800	75,90
		1000	83,49			1000	85,01
1"1/4 x 1"1/4	300	67,68	1"1/4 x 1"1/4	300	67,68		
	500	92,35		500	92,35		
	800	99,31		800	99,31		
	1000	111,96		1000	111,96		
1"1/2 x 1"1/2	300	98,67	1"1/2 x 1"1/2	300	98,67		
	500	116,38		500	116,38		
	800	136,62		800	136,62		
	1000	151,80		1000	151,80		



Серия VIX

Внутренний сиффон	Оплетка	Фитинги		Мин. радиус изгиба	Рабочее давление	Рабочая температура	Проход штуцера	Мин. упаковка
Нерж.сталь AISI 321	Нерж.сталь AISI 304							
мм	мм			мм	bar	°C	мм	
1/2" - 12	19	Латунь CW614N	Нерж.сталь AISI 303	90	30	-5 ~ +200	10,5	1
3/4" - 20	29			150	25		18	1
1" - 25	37	Гальв. сталь		180	20	22	1	
1"1/4 - 32	44			230	15	30	1	
1"1/2 - 40	52			260	10	35	1	

Гибкая подводка для воды и пара серии TAM

Для подключения к системам холодного и горячего водоснабжения различных настенных водонагревателей.

Тип	Размер, "	Длина, мм	Цена, €
гайка-резьба наружн.	1/2" x 1/2"	90~150	10,51
		140~250	11,89
		200~350	14,30



Тип	Размер, "	Длина, мм	Цена, €
гайка-резьба наружн.	3/4" x 3/4"	90~150	14,42
		140~250	15,94
		200~350	19,11



Серия TAM

Сиффон	Фитинги		Метод сварки	Мин. радиус изгиба	Рабочее давление	Рабочая температура	Мин. упаковка
Нерж.сталь AISI 321							
мм			T.I.G.	мм	bar	°C	
1/2"	13	Латунь CW614N	Нерж.сталь AISI 303	23	10	-5 ~ +150	15
3/4"	16			27	6		10

523T



Кран шаровой латунный трехходовой, полнопроходной, резьбы внутренняя - внутренняя - внутренняя по ISO 7:2000, рычаг из стали T-типа

Артикул	Размер, "	DN, мм	PN, bar	Упаковка		Цена, €
				коробка	ящик	
523T	1/2"	15	30	6	24	37,81

525L



Кран шаровой латунный трехходовой, полнопроходной, резьбы внутренняя - внутренняя - внутренняя по ISO 7:2000, рычаг из стали L-типа

Артикул	Размер, "	DN, мм	PN, bar	Упаковка		Цена, €
				коробка	ящик	
525L	1/2"	15	30	6	24	37,81

Кран шаровой латунный, полнопроходной, с электроприводом BIMATIC (220V), 30 сек, IP65, резьбы внутренняя - внутренняя по ISO 7:2000

210



Артикул	Размер, "	DN, мм	PN, bar	Упаковка		Цена, €
				коробка	ящик	
210	1/2"	15	40	1	4	173,23
	3/4"	20	40	1	4	179,74
	1"	25	40	1	4	189,94
	1"1/4	32	25	1	4	214,93
	1"1/2	40	25	1	4	233,84
	2"	50	25	1	4	260,36

Электропривод BIMATIC состоит из двунаправленного синхронного двигателя с питанием от переменного тока, постоянного магнита и двух катушек.

Потребляемая мощность

3,5 Ватт

Номинальная мощность двигателя

3,5 Ватт 16 мА

Максимальный момент вращения

от 6 до 25 Нм

Уровень защиты

IP-65

Базовая скорость двигателя постоянна и связана с частотой питающего напряжения и составляет от 250 до 500 оборотов в минуту.

Скорость двигателя при питании от сети 220В/60Гц на 20 % больше, чем при питании от сети 220В/50Гц.



Рис. 1



Рис. 2

Фланец по ISO 5211

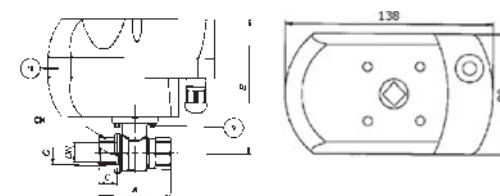
Основные габаритные размеры (см. рис. 1)

DN	G	CH	A	B	C	D	E	MT	F	PN	KV	MA
15	1/2"	24,5	62	110	15	6	9	15	F03	40	18,3	30
20	3/4"	31	68	113	16,3	6	9	15	F03	40	29,5	30
25	1"	38	82	123	19	6	9	15	F03	40	43	30
32	1"1/4	48	95	128	21,4	6	9	15	F03	25	89	30
40	1"1/2	54	107	144	21,4	7	11	25	F05	25	230	60
50	2"	67	125	150	25,7	7	11	25	F05	25	265	60

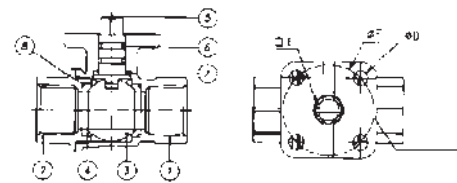
Материалы изделия (см. рис.2)

Поз.	Наименование	Материал	Кол-во
1.	Корпус	CW617N	1
2.	Муфта корпуса	CW617N	1
3.	Шар	CW617N	1
4.	Уплотнения шара	PTFE	2
5.	Шток	CW614N	1
6.	O-Ring	NBR 80 Sh	2
7.	Нижнее уплотнение штока	PTFE	1
8.	O-Ring	NBR 70 Sh	2
9.	Гайка	UNI 5771	4
10.	Электропривод	-	1

NEBRASKA. Серия 100

110  Задвижка клиновая латунная, резьбы внутренняя - внутренняя по ISO 228/1, маховик из стали

Артикул	Размер,"	DN, мм	PN, bar	Упаковка		Цена, €
				коробка	ящик	
110	2"1/2		16	-	16	44,01
	3"			-	13	55,77
	4"			-	6	99,77

120  Задвижка клиновая латунная, резьбы внутренняя - внутренняя по ISO 228/1, маховик из стали

Артикул	Размер,"	DN, мм	PN, bar	Упаковка		Цена, €	
				коробка	ящик		
120	1/2"		10	20	200	4,55	
	3/4"			20	200	5,11	
	1"			10	120	7,38	
	1"1/4			10	80	11,31	
	1"1/2			10	5	60	14,49
	2"			10	5	35	22,09

1200  Кран шаровой латунный, для насосов, резьбы внутренняя - накидная гайка по ISO 228/1

Артикул	Размер,"	DN, мм	PN, bar	Упаковка		Цена, €
				коробка	ящик	
1200	1"x1"1/2	25	16	10	40	7,76

LE SANTI. Серия "Эконом"

601A  Кран шаровой латунный, стандартный, резьбы внутренняя - внутренняя по ISO 228/1, рычаг из стали

Артикул	Размер,"	DN, мм	PN, bar	Упаковка		Цена, €
				коробка	ящик	
601A	1/2"	14	40	20	80	1,12
	1"	18	25	10	40	2,31

602A  Кран шаровой латунный, стандартный, резьбы внутренняя - внутренняя по ISO 228/1, "бабочка" из алюминия

Артикул	Размер,"	DN, мм	PN, bar	Упаковка		Цена, €
				коробка	ящик	
602A	1/2"	14	40	24	96	1,12

* Условия продаж кранов серии LE SANTI

Скидки не действуют. Указаны оптовые цены. Цены действительны при покупке не менее одной упаковки. Возможен выбор цвета ручек (синие или красные).

AVC - I (оплетка из нержавеющей стали)

Тип	Размер,"	Длина, мм	Цена, €
	1"x 1"	300	8,99
		500	10,76
		800	16,32
		1000	18,35
		1500	25,30

Серия AVC-Z

Внутренний шланг	Оплетка	Фитинги	Опрессовочные гильзы	Мин. радиус изгиба	Рабочее давление	Рабочая температура	Температура помещения	Проход штуцера	Мин. упаковка
EPDM мм	Гальв. сталь мм								
3/4" - 19	27	Латунь CW614N	Нерж. сталь/Алюминий	75	10	-5 ~ +90	-5 ~ +70	15	10
1" - 25	34			90	10			20	5
1"1/4 - 32	41	Сталь	Алюминий	120	6			26	1
1"1/2 - 40	52			150	6			33	1
2" - 50	64			180	4			44	1

Серия AVC-I

Внутренний шланг	Оплетка	Фитинги	Опрессовочные гильзы	Мин. радиус изгиба	Рабочее давление	Рабочая температура	Температура помещения	Проход штуцера	Мин. упаковка
EPDM мм	Нерж. сталь AISI 304 мм								
1" - 25	34	Латунь CW614N	Нерж. сталь	90	15	-5 ~ +90 max=+110	-5 ~ +70	20	5



Гибкая подводка для воды серии MIXINOX

Для подключения к системам холодного и горячего водоснабжения стиральных и посудомоечных машин.

Тип	Размер,"	Длина, мм	Цена, €
гайка-гайка	3/4"x 3/4"	2000	6,58
		3000	8,86
угловая		4000	11,01

С фильтром			
Тип	Размер,"	Длина, мм	Цена, €
гайка-гайка	3/4"x 3/4"	2000	10,88
		3000	13,16
угловая		4000	15,31

Серия MIXINOX

Внутренний шланг	Оплетка	Фитинги	Опрессовочные гильзы	Фильтр	Мин. радиус изгиба	Рабочее давление	Рабочая температура	Проход штуцера	Мин. упаковка
EPDM мм	Нейлон + Нерж. сталь мм								
DN10 - 9,5	14	3/4"	16,5	100 мкм	35	10	-5 ~ +80	7,5	10

PARINOX® DN13



Тип	Размер, "	Длина, мм	Цена, €
гайка-гайка	1/2"x 1/2"	400	4,69
		600	5,57
		800	6,33
		1000	7,47
		1250	8,73
		1500	9,87
2000	12,28		



Тип	Размер, "	Длина, мм	Цена, €
гайка-резьба наружн.	1/2"x 1/2"	400	4,94
		600	5,95
		800	6,83
		1000	7,78

PARINOX® DN16



Тип	Размер, "	Длина, мм	Цена, €
гайка-гайка	3/4"x 3/4"	400	7,34
		600	8,73
		800	10,25
		1000	11,64
		1250	13,16
		1500	15,06

Серия PARINOX®

Внутренний шланг	Оплетка	Фитинги	Опрессовочные гильзы	Мин. радиус изгиба	Рабочее давление	Рабочая температура	Проход штуцера	Пропускная способность	Мин. упаковка
EPDM	Нерж. сталь AISI 304	Латунь CW614N	Нерж. сталь						
мм	мм	мм	мм	мм	bar	°C	мм	л/мин - 3 bar	
DN8 - 8	12		14	30	10	-5 ~ +90 max=+110	6,2	32	100
DN10 - 9,5	14		16,5	35			7,5	48	50
DN13 - 13	19		21	45			10	76	25
DN16 - 16	23		25	60			13	160	10

Подводка для воды антивибрационная серии AVC

Для подключения к системам холодного и горячего водоснабжения насосов, накопительных резервуаров, водонагревателей и систем очистки воды.

AVC - Z (оплетка из оцинкованной стали)

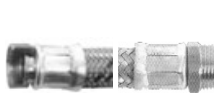

Тип	Размер, "	Длина, мм	Цена, €
гайка-резьба наружн.	3/4"x 3/4"	300	5,70
		500	7,08
		800	9,49
		1000	10,76
		1500	14,42
		2000	17,46
	1"x 1"	300	7,47
		500	9,49
		800	12,02
		1000	13,29
		1500	17,08
		2000	21,08
	1"1/4x 1"1/4"	300	18,98
		500	23,41
		800	32,89
		1000	34,79
		1500	44,28
		2000	54,29
1"1/2x 1"1/2"	300	24,54	
	500	29,48	
	800	40,48	
	1000	45,29	
	1500	59,93	
	2000	62,12	



Тип	Размер, "	Длина, мм	Цена, €
гайка-резьба наружн. угловая	3/4"x 3/4"	300	8,10
		500	9,75
		800	12,14
		1000	13,79
		1500	17,84
	2000	21,89	
	1"x 1"	300	10,25
		500	11,77
		800	14,81
		1000	16,32

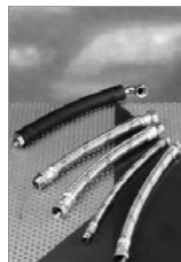

Застраховано
РОСНО

TEXAS. Серия 450

451 EN331



Кран шаровой для газа, латунный, усиленного типа, резьбы внутренняя - внутренняя по ISO 7:2000, рычаг из стали

Артикул	Размер, "	DN, мм	PN, bar	Упаковка		Цена, €
				коробка	ящик	
451 EN331	1/2"	15	64	14	56	6,37
		20	40	12	48	10,29
	3/4"	25	40	6	24	14,87
		32	25	4	16	23,37
	1"1/4"	40	25	2	8	34,60
		50	25	1	4	48,87

452 EN331



Кран шаровой для газа, латунный, усиленного типа, резьбы внутренняя - наружная по ISO 7:2000, "бабочка" из алюминия

Артикул	Размер, "	DN, мм	PN, bar	Упаковка		Цена, €
				коробка	ящик	
452 EN331	1/2"	15	64	14	56	6,37
		20	40	12	48	10,29
	1"	25	40	6	24	14,87

456 EN331



Кран шаровой для газа, латунный, усиленного типа, резьбы внутренняя - наружная по ISO 7:2000, рычаг из стали

Артикул	Размер, "	DN, мм	PN, bar	Упаковка		Цена, €
				коробка	ящик	
456 EN331	1/2"	15	64	14	56	7,05
		20	40	12	48	11,43
	1"	25	40	6	24	16,52

457 EN331



Кран шаровой для газа, латунный, усиленного типа, резьбы внутренняя по ISO 7/1-штуцер, "бабочка" из алюминия

Артикул	Размер, "	DN, мм	PN, bar	Упаковка		Цена, €
				коробка	ящик	
457 EN331	1/2"	15	64	20	80	7,05

GEORGIA. Серия 590

585



Кран шаровой для газа, латунный, угловой, резьбы внутренняя по ISO 7/1-штуцер, ручка из алюминия

Артикул	Размер, "	DN, мм	PN, bar	Упаковка		Цена, €
				коробка	ящик	
585	1/2"x14	10	4	20	80	7,21

586



Кран шаровой для газа, латунный, угловой, резьбы наружная по ISO 7/1-штуцер, ручка из алюминия

Артикул	Размер, "	DN, мм	PN, bar	Упаковка		Цена, €
				коробка	ящик	
586	1/2"x9	10	4	25	100	6,58

591



Кран шаровой для газа, латунный, резьбы наружная по ISO 7/1 -штуцер, ручка из алюминия

Артикул	Размер, "	DN, мм	PN, bar	Упаковка		Цена, €
				коробка	ящик	
591	1/2"x9	10	4	25	100	6,39

571



Кран шаровой для газа, латунный, резьбы наружная по ISO 228/1, ручка из алюминия

Артикул	Размер, "	DN, мм	PN, bar	Упаковка		Цена, €
				коробка	ящик	
571	1/2"x1/2"	10	4	25	100	7,59
	1/2"x3/4"	10	4	25	100	8,14

Застраховано
РОСНО

ALASKA. Серия 680

689



Кран шаровой латунный, водоразборный, резьбы наружная по ISO 228/1-штуцер с накидной гайкой, рычаг из алюминия

Артикул	Размер, "	DN, мм	PN, bar	Упаковка		Цена, €
				коробка	ящик	
689	1/2"x15	10	16	12	48	4,98
	3/4"x20	14	16	8	32	6,54
	1"x25	15	16	5	20	13,60

KANSAS. Серия 800

800



Миникран шаровой латунный, резьбы внутренняя - внутренняя по ISO 228/1, "флажок" из АБС

Артикул	Размер, "	DN, мм	PN, bar	Упаковка		Цена, €
				коробка	ящик	
800	1/4"	8	16	50	200	3,21
	1/2"	10	16	40	160	3,64

805



Миникран шаровой латунный, резьбы внутренняя - наружная по ISO 228/1, "флажок" из АБС

Артикул	Размер, "	DN, мм	PN, bar	Упаковка		Цена, €
				коробка	ящик	
805	1/4"	8	16	50	200	3,21
	3/8"	8	16	50	200	3,21
	1/2"	10	16	40	160	3,64

810



Миникран шаровой латунный, резьбы наружная - наружная по ISO 228/1, "флажок" из АБС

Артикул	Размер, "	DN, мм	PN, bar	Упаковка		Цена, €
				коробка	ящик	
810	1/2"	10	16	40	160	4,29

807



Миникран шаровой латунный, резьбы внутренняя по ISO 228/1 - соединитель для медной трубы, "флажок" из АБС

Артикул	Размер, "	DN, мм	PN, bar	Упаковка		Цена, €
				коробка	ящик	
807	1/2"x15	10	16	25	100	4,62

796



Миникран шаровой латунный, сливной с крышкой, резьбы наружная по ISO 228/1 - штуцер с накидной гайкой, "флажок" из АБС

Артикул	Размер, "	DN, мм	PN, bar	Упаковка		Цена, €
				коробка	ящик	
796	1/2"x15	10	16	15	60	5,47

MINNESOTA. Серия 870

884



Миникран шаровой латунный, угловой для смесителей и стиральных машин хромированный, резьбы наружная - наружная по ISO 228/1, "флажок" из АБС хромированный

Артикул	Размер, "	DN, мм	PN, bar	Упаковка		Цена, €
				коробка	ящик	
884	1/2"x1/2"	10	10	25	100	4,50
	1/2"x3/4"	10	10	25	100	4,50

872



Миникран шаровой латунный, угловой для смесителей, хромированный, резьбы наружная - наружная по ISO 228/1, "флажок" из АБС хромированный*

Артикул	Размер, "	DN, мм	PN, bar	Упаковка		Цена, за 1 шт., €
				коробка	ящик	
872	1/2"x1/2"	10	10	2	100	4,21

*Продаются в комплекте из 2 шт.

Застраховано
РОСНО

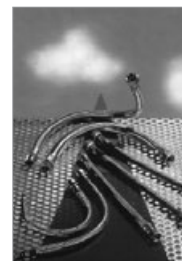
**Гибкая подводка для воды серии PARINOX®****PARINOX® DN8**

Для подключения к системам холодного и горячего водоснабжения различных смесителей, бачков унитазов, накопительных водонагревателей небольшого объема, кофе-машин и других оконечных устройств с потреблением воды не более 32 л/мин (при давлении 3 бара).

Тип	Размер, "	Длина, мм	Цена, €
гайка-гайка	1/2"x 1/2"	300	2,92
		400	3,17
		500	3,42
		600	3,67
		800	4,05
		1000	4,55
		1250	5,19
		1500	5,82
		2000	6,96
		2500	8,23
3000	9,36		
4000	12,65		
гайка-резьба наружн.	1/2"x 1/2"	300	2,66
		400	2,92
		500	3,17
		600	3,42
		800	3,80

Тип	Размер, "	Длина, мм	Цена, €
гайка-резьба наружн.	1/2"x 1/2"	300	2,85
		400	3,04
		500	3,29
		600	3,54
		800	3,93
		1000	4,43
гайка-МОК	1/2"x M10	300	2,53
		400	2,78
		500	3,04
		600	3,29
		800	3,67
		1000	4,18
гайка-МОМ	1/2"x M10	300	2,92
		400	3,04
		500	3,29
		600	3,54
		800	4,05
		1000	4,43

PARINOX® DN10 - DN13 - DN16

Для подключения к системам холодного и горячего водоснабжения душевых кабин, гидромассажных ванн, проточных водонагревателей, накопительных водонагревателей большого объема, фанкойлов и других оконечных устройств с потреблением воды от 48 до 160 л/мин (при давлении 3 бара).

PARINOX® DN10

Тип	Размер, "	Длина, мм	Цена, €		
гайка-гайка	1/2"x 1/2"	300	3,67		
		400	3,93		
		500	4,30		
		600	4,55		
		800	5,06		
		1000	5,57		
		гайка-резьба наружн.	1/2"x 1/2"	300	4,43
				400	4,81
				500	5,06
				600	5,19
800	5,70				
1000	6,33				

Тип	Размер, "	Длина, мм	Цена, €
гайка-резьба наружн.	1/2"x 1/2"	300	3,29
		400	3,54
		500	3,80
		600	3,98
		800	4,69
		1000	5,19

Застраховано
РОСНО

Гибкая подводка для воды и пара

Parinox®

DN8.....	стр. 49
DN10.....	стр. 49
DN13.....	стр. 50
DN16.....	стр. 50

AVC

AVC-Z.....	стр. 50
AVC-I.....	стр. 51
MIXINOX.....	стр. 51
TAM.....	стр. 52
VIX.....	стр. 52

Гибкая подводка для газа

SICURGAS®T	стр. 53
SIM-G	стр. 53

Рекомендации по монтажу и обслуживанию

гибкой подводки PARIGI.....	стр. 54
-----------------------------	---------

Запасные части

Прокладки

EPDM.....	стр. 62
Фибра Ecofasit 205.....	стр. 62

875



Миникран шаровой латунный, угловой с фильтром для смесителей хромированный, резьбы наружная по ISO 228/1 - шарнирный соединитель для медной трубы, "флажок" из АБС хромированный, с декоративной розеткой (арт. 1005)

Артикул	Размер, "	DN, мм	PN, bar	Упаковка		Цена, €
				коробка	ящик	
875	1/2"x10	10	10	10	40	7,19

871



Миникран шаровой латунный, угловой с фильтром для смесителей хромированный, резьбы наружная - наружная по ISO 228/1, "флажок" из АБС хромированный, с декоративной розеткой (арт. 1005)

Артикул	Размер, "	DN, мм	PN, bar	Упаковка		Цена, €
				коробка	ящик	
871	1/2"x3/8"	10	10	15	60	5,43
	1/2"x1/2"	10	10	15	60	5,43

890



Миникран шаровой латунный, угловой с фильтром для стиральных машин хромированный, резьбы наружная - наружная по ISO 228/1, "флажок" из АБС хромированный, с декоративной розеткой (арт. 1005)

Артикул	Размер, "	DN, мм	PN, bar	Упаковка		Цена, €
				коробка	ящик	
890	1/2"x3/4"	10	10	15	60	6,31

891



Миникран шаровой латунный, для стиральных машин, резьбы наружная по ISO 228/1 - штуцер с накидной гайкой, "флажок" из АБС

Артикул	Размер, "	DN, мм	PN, bar	Упаковка		Цена, €
				коробка	ящик	
891	1/2"x15	10	10	25	100	5,43

892



Миникран шаровой латунный, для стиральных машин хромированный, резьбы наружная - наружная по ISO 228/1, "флажок" из АБС хромированный, с декоративной розеткой (арт. 1005)

Артикул	Размер, "	DN, мм	PN, bar	Упаковка		Цена, €
				коробка	ящик	
892	1/2"x3/4"	10	10	15	60	5,64

878



Вентиль латунный, угловой для смесителей хромированный, резьбы наружная - наружная по ISO 228/1, ручка из Zamac хромированная

Артикул	Размер, "	DN, мм	PN, bar	Упаковка		Цена, €
				коробка	ящик	
878	1/2"x1/2"	10	10	15	60	4,74

840



Вентиль латунный, угловой для стиральных машин хромированный, резьбы наружная - наружная по ISO 228/1, ручка из Zamac хромированная

Артикул	Размер, "	DN, мм	PN, bar	Упаковка		Цена, €
				коробка	ящик	
840	1/2"x3/4"	10	10	20	80	4,04

877



Кран шаровой проходной латунный для подключения бытовой техники, резьбы по ISO 228/1, "флажок" из алюминия

Артикул	Размер, "	DN, мм	PN, bar	Упаковка		Цена, €
				коробка	ящик	
877	1/2"x3/4x1/2"	10	10	25	100	call

NEBRASKA. Серия 100

180



Затвор обратный, с латунным седлом, резьбы внутренняя - внутренняя по ISO 228/1

Артикул	Размер, "	PN, bar	Упаковка		Цена, €
			коробка	ящик	
180	1/2"	16	20	80	4,89
	3/4"	16	15	60	6,42
	1"	16	10	40	9,20
	1"1/4	16	6	24	12,50
	1"1/2	16	4	16	18,84

Артикул	Размер, "	PN, bar	Упаковка		Цена, €
			коробка	ящик	
180	2"	16	2	8	25,85
	2"1/2	16	-	8	43,77
	3"	16	-	5	72,08
	4"	16	-	2	122,34

191

EURO 1000



Клапан обратный EURO 1000®, латунный, пружинный (золотник из полиамида), резьбы внутренняя-внутренняя по ISO 228/1

Артикул	Размер, "	PN, bar	Упаковка		Цена, €
			коробка	ящик	
191	1/2"	10	40	160	3,56
	3/4"	10	25	100	5,03
	1"	10	15	60	6,84

Артикул	Размер, "	PN, bar	Упаковка		Цена, €
			коробка	ящик	
191	1"1/4	10	8	32	9,47
	1"1/2	10	6	24	13,77
	2"	10	3	12	19,89

192

EURO 2000



Клапан обратный EURO 2000®, латунный, пружинный (золотник из латуни), резьбы внутренняя-внутренняя по ISO 228/1

Артикул	Размер, "	PN, bar	Упаковка		Цена, €
			коробка	ящик	
192	1/2"	16	24	96	5,09
	3/4"	16	15	60	6,95
	1"	16	12	48	9,66

Артикул	Размер, "	PN, bar	Упаковка		Цена, €
			коробка	ящик	
192	1"1/4	16	6	24	15,34
	1"1/2	16	4	16	20,69
	2"	16	2	8	32,05

197



Фильтр сетчатый приемный, из нержавеющей стали, для обратных клапанов типа EURO

Артикул	Размер, "	PN, bar	Упаковка		Цена, €
			коробка	ящик	
197	1/2"	50	200		0,83
	3/4"	30	120		0,87
	1"	20	80		1,06

Артикул	Размер, "	PN, bar	Упаковка		Цена, €
			коробка	ящик	
197	1"1/4	10	40		1,29
	1"1/2	10	40		1,63
	2"	4	16		2,05

170



Фильтр грубой очистки, латунный, резьбы внутренняя - внутренняя по ISO 228/1

Артикул	Размер, "	PN, bar	Упаковка		Цена, €
			коробка	ящик	
170	1/2"	20	20	80	4,00
	3/4"	20	20	80	6,65
	1"	20	12	48	7,75
	1"1/4	20	10	40	14,41
	1"1/2	20	2	8	18,00

Артикул	Размер, "	PN, bar	Упаковка		Цена, €
			коробка	ящик	
170	2"	20	2	8	29,88
	2"1/2	20	-	15	58,69
	3"	20	-	10	80,71
	4"	20	-	4	164,32

171



Фильтр грубой очистки, 400 мкм, со сливным краном, резьбы внутренняя - внутренняя по ISO 228/1

Артикул	Размер, "	PN, bar	Упаковка		Цена, €
			коробка	ящик	
171	1/2"	16	20	80	7,21
	3/4"	16	20	80	9,86
	1"	16	12	48	10,96

1055



Клапан безопасности для водонагревателей (8 бар), резьбы внутренняя - наружная по ISO 228/1

Артикул	Размер, "	PN, bar	Упаковка	Цена, €
1055	1/2"	8	30 120	3,50

Дополнительные приспособления

650



Удлинитель ручки шаровых кранов

Артикул	Размер, "	Упаковка		Цена, €
		коробка	ящик	
650	1/4"-3/4"	30	120	3,54
	1"	30	120	4,00
	1"1/4"-1"1/2"	10	40	4,46
	2"	10	40	7,14

1017



Ручка для кранов серии 800 из АБС (хром.)

Артикул	Размер, "	Цена, €
1017	1/4"-1/2"	0,60

1005



Декоративная розетка

Артикул	Размер, "	Упаковка		Цена, €
		коробка	ящик	
1005	1/2"	25	100	0,25

399



Сливной клапан для арт. 330, 332

Артикул	Размер, "	Цена, €
399	1/4"	1,55

693



Штуцер для водоразборных кранов

Артикул	Размер, "	Упаковка		Цена, €
		коробка	ящик	
693	1/2"-3/4"	100	400	0,86

Застраховано
РОСНО

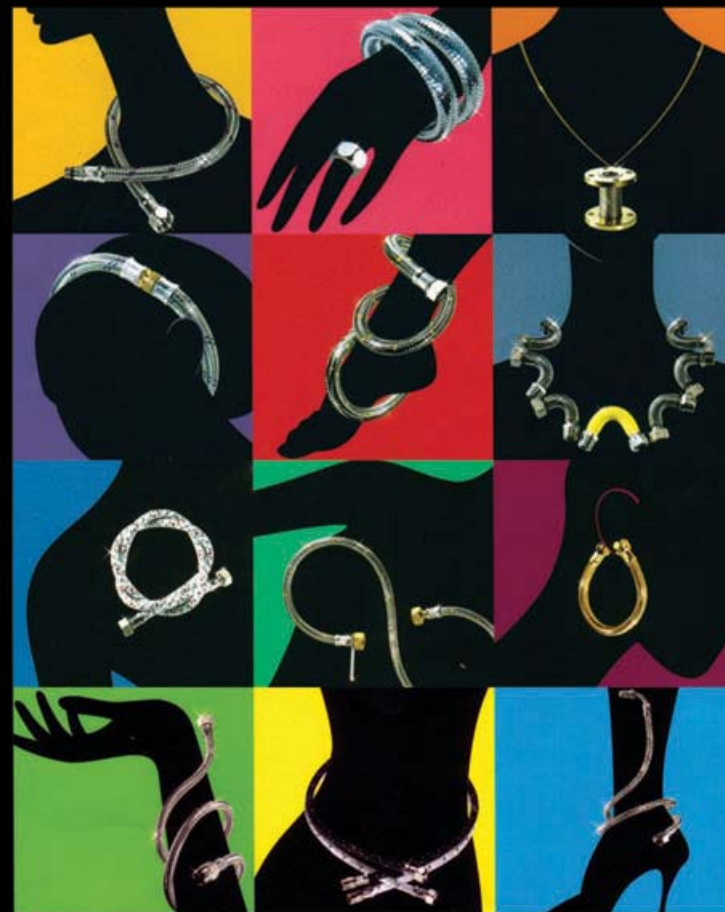

PARIGI[®]
ГИБКАЯ ПОДВОДКА 100% СДЕЛАНО В ИТАЛИИ

ГИБКАЯ ПОДВОДКА ВЫСОКОГО КАЧЕСТВА

Серия 1400**Муфта соединительная**

1400.00	Артикул	Размер	Цена, €
	1400.00	8 x 8 10 x 10	1,93 1,91

Соединитель труба-наружная резьба

1400.01	Артикул	Размер	Цена, €
	1400.01	3/8" x 8 3/8" x 10 1/2" x 10	1,38 1,37 1,44

Соединитель труба-внутренняя резьба

1400.02	Артикул	Размер	Цена, €
	1400.02	3/8" x 10 1/2" x 10	1,40 1,66

Тройник соединительный

1400.10	Артикул	Размер	Цена, €
	1400.10	10	3,83

Угольник соединительный

1400.20	Артикул	Размер	Цена, €
	1400.20	10 x 10	2,95

Угольник труба - наружная резьба

1400.21	Артикул	Размер	Цена, €
	1400.21	3/8" x 10	2,71

Угольник настенный

1400.23	Артикул	Размер	Цена, €
	1400.23	1/2" x 10	4,29

Соединитель в сборе

1400.G4	Артикул	Размер	Цена, €
	1400.G4	1/2" x 10	1,51

Серия 1800**Муфта соединительная**

1800.00	Артикул	Размер	Цена, €
	1800.00	10 x 10 12 x 12 15 x 15	1,00 1,26 1,44

Соединитель труба - наружная резьба

1800.01	Артикул	Размер	Цена, €
	1800.01	3/8" x 10 1/2" x 10 1/2" x 12 1/2" x 15 1/2" x 16 1/2" x 18 3/4" x 22	0,95 1,18 1,18 1,23 1,00 1,49 2,08

Соединитель труба - внутренняя резьба

1800.02	Артикул	Размер	Цена, €
	1800.02	3/8" x 10 1/2" x 10 1/2" x 12 1/2" x 15 1/2" x 16 3/4" x 22	1,06 1,76 1,76 1,35 1,10 2,29

Тройник соединительный

1800.10	Артикул	Размер	Цена, €
	1800.10	10 12 15	1,85 1,92 2,32

Тройник труба - наружная резьба

1800.11	Артикул	Размер	Цена, €
	1800.11	1/2" x 10 1/2" x 12 1/2" x 15	2,39 2,13 2,17

Тройник труба - внутренняя резьба

1800.12	Артикул	Размер	Цена, €
	1800.12	1/2" x 15	2,75

Угольник соединительный

1800.20	Артикул	Размер	Цена, €
	1800.20	15 x 15	1,76

Угольник труба - наружная резьба

1800.21	Артикул	Размер	Цена, €
	1800.21	1/2" x 15	1,61

Угольник труба - внутренняя резьба

1800.22	Артикул	Размер	Цена, €
	1800.22	1/2" x 15	1,69

Угольник настенный

1800.23	Артикул	Размер	Цена, €
	1800.23	1/2" x 12 1/2" x 15	1,83 3,06

Пробка

1800.40	Артикул	Размер	Цена, €
	1800.40	15	0,81

Рекомендации по монтажу и обслуживанию шаровых кранов BUGATTI

- Конструкция шаровых кранов Bugatti является **неразборной**. **Не откручивайте** части крана во избежание выхода его из строя.
- Предусмотренная конструкцией гайка уплотнения штока служит только для увеличения плотности сальника путем ее затягивания. **Не откручивайте** гайку уплотнения штока во избежание выхода крана из строя.
- Шаровые краны Bugatti имеют **только два рабочих положения: полностью открыт** или **полностью закрыт**. Использование шаровых кранов в качестве регулирующей арматуры (в любом промежуточном положении) ведет к сокращению срока службы и выходу крана из строя.
- Шаровые краны Bugatti являются двунаправленными, поэтому вход и выход рабочей среды может осуществляться с любой из сторон.
- При монтаже крана удостоверьтесь, что трубы выровнены и обработаны.
- При монтаже затягивайте кран за ближайшую к трубе, на которую он монтируется, часть корпуса.
- **Запрещено использование "газовых" ключей** при монтаже кранов для предотвращения деформации корпуса крана.
- После монтажа проверьте наличие возможных деформаций или повреждений на соединениях или корпусе крана.
- Периодически проверяйте кран, чтобы убедиться в надлежащих эксплуатационных показателях. При эксплуатации в критических условиях рекомендуется более частое наблюдение.



Пресс ручной "Эко-Пресс"
(без пресс клещей)

574



Артикул	Размер	Цена, €
574	10 - 26 мм	130,40

Пресс электрогидравлический (220В)
"Пауэр-Пресс" (в стальном чемодане, без
пресс клещей)

577



Артикул	Размер	Цена, €
577	10 - 108 мм	1112,00 1308,00*

*Пауэр-пресс АСС



Пресс клещи с контуром ТН

5704



Артикул	Размер	Цена, €
5704	ТН16	143,60
	ТН20	143,60
	ТН26	154,90
	ТН32	178,70
	ТН40	195,70
	ТН50	396,80

Пресс клещи с контуром U

5707



Артикул	Размер	Цена, €
5707	U16	124,40
	U20	124,40
	U32	150,50
	U40	188,90
	U50	212,70

Кабелерез клещи

5718



Артикул	Размер	Цена, €
5718	до 30 мм	373,10

Пресс электрический (220В) "Пауэр-Пресс Е"
(в стальном чемодане, без пресс клещей)

572



Артикул	Размер	Цена, €
572	10 - 108 мм	850,10

Пресс аккумуляторный гидравлический
"Акку-Пресс" (в стальном чемодане, без пресс
клещей)

571



Артикул	Размер	Цена, €
571	10 - 108 мм	1184,00
		1427,00
		1493,00*
		1624,00**

*Акку-Пресс АСС Ni-Cd

**Акку-Пресс АСС Li-Ion

Пресс клещи с контуром Н

5703

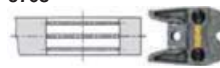

Артикул	Размер	Цена, €
5703	H16	131,20
	H20	131,20
	H26	142,50
	H32	142,50
	H40	379,40

Отрезные клещи М

5718

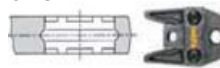

Артикул	Размер	Цена, €
5718	M6	151,60
	M8	151,60
	M10	151,60
	M12	151,60

ICMA[®]
RUBINETTERIE

РЕГУЛИРУЮЩАЯ АРМАТУРА

Терморегулирующие головки и клапаны

Термостатические головки	арт. 985, 987.....	стр. 23
Термостатические клапаны	арт. 974, 975, 866, 870.....	стр. 23
Ручные клапаны	арт. 803, 813.....	стр. 23
Запорные клапаны	арт. 805, 815.....	стр. 23
Клапан смесительный	арт. 148, 149.....	стр. 25

Узлы подключения радиаторов

Универсальные	арт. 877, 889.....	стр. 23
Для однотрубных систем	арт. 902, 903, 904, 905.....	стр. 24
Для двухтрубных систем	арт. 912, 913, 914, 915.....	стр. 24

Коллекторные системы

Коллекторы секционные с вентилями	арт. 229, 231.....	стр. 24
-----------------------------------	--------------------	---------

Фитинги

арт. 90, 100.....	стр. 23
арт. 93, 898, 899.....	стр. 24
арт. 234, 720.....	стр. 31

Воздухоудалители

Ручные	арт. 702, 705, 706.....	стр. 25
Автоматические	арт. 707, 710, 707-710, 715, 716, 719.....	стр. 25

Редукторы давления и клапаны

Редукторы давления	арт. 245, 246, 247, 249.....	стр. 24
Предохранительные клапаны	арт. 241, 251, 256.....	стр. 25
Краны для манометров	арт. 157, 151, 158, 159, 153.....	стр. 25
Манометры	арт. 206, 243, 244, 255, 258, 259.....	стр. 26

Запасные части

арт. 767778, 1100.94, 112, 718, A00.....	стр. 61
--	---------

Технические характеристики редукторов давления	арт. 245, 246, 247.....	стр. 26
---	-------------------------	---------



Конструкция пресс фитингов серии 5S00 является УНИВЕРСАЛЬНОЙ, что позволяет использовать для их монтажа пресс клещи различных профилей.

Угольник с наружной резьбой**5S00.21**

Артикул	Размер	Цена, €
5S00.20	1/2"x16*2,0	3,35
	1/2"x20*2,0	3,80
	3/4"x20*2,0	5,00
	3/4"x26*3,0	6,35
	1"x32*3,0	11,50

Соединитель с накидной гайкой угловой**5S00.G3**

Артикул	Размер	Цена, €
5S00.G3	3/4"x20*2,0	5,53
	3/4"x26*3,0	7,31

Угольник с внутренней резьбой**5S00.22**

Артикул	Размер	Цена, €
5S00.22	1/2"x16*2,0	2,85
	1/2"x20*2,0	3,60
	1/2"x26x3,0	5,85
	3/4"x20*2,0	5,35
	3/4"x26*3,0	7,00
	1"x26*3,0	9,25
	1"x32*3,0	11,00

Соединитель Eurocopus**5S00.15N**

Артикул	Размер	Цена, €
5S00.15N	3/4"x16*2,0	4,54
	3/4"x20*2,0	4,64

Угольник настенный**5S00.23**

Артикул	Размер	Цена, €
5S00.23	1/2"x16*2,0	4,75
	1/2"x20*2,0	5,30

Гильза с ограничителем из PPR**PR5S.94**

Артикул	Размер	Цена, €
PR5S.94	16	0,61
	20	0,84
	26	1,54
	32	1,86
	40	2,34
	50	4,47

Соединитель с накидной гайкой**5S00.C7**

Артикул	Размер	Цена, €
5S00.C7	1/2"x16*2,0	2,95
	3/4"x20*2,0	3,90

Крановый узел**5S00.C6**

Артикул	Размер	Цена, €
5S00.C7	1/2"x16*2,0	12,00

Уплотнительное кольцо EPDM PEROX.70**OR00.21**

Артикул	Размер	Цена, €
OR00.21	16 (8,73x1,78)	0,04
	20 (11,11x1,78)	0,04
	26 (15,0x2,0)	0,08
	32 (20,0x2,0)	0,10
	40 (25,5x2,0)	0,13
	50 (35,0x2,0)	0,28



Конструкция пресс фитингов серии 5S00 является УНИВЕРСАЛЬНОЙ, что позволяет использовать для их монтажа пресс клещи различных профилей.

Муфта соединительная

5S00.00



Артикул	Размер	Цена, €
5S00.00	16x16*2,0	3,10
	20x20*2,0	3,50
	26x26*3,0	5,50
	32x32*3,0	8,50

Тройник с наружной резьбой

5S00.11



Артикул	Размер	Цена, €
5S00.11	1/2"x16*2,0	5,10
	1/2"x20*2,0	6,15
	3/4"x20*2,0	7,50
	3/4"x26*3,0	11,00
	1"x32*3,0	16,10

Соединитель с наружной резьбой

5S00.01



Артикул	Размер	Цена, €
5S00.01	1/2"x16*2,0	2,30
	1/2"x20*2,0	2,60
	1/2"x26*3,0	4,35
	3/4"x16*2,0	3,25
	3/4"x20*2,0	3,40
	3/4"x26*3,0	4,75
	1"x26*3,0	5,80
1"x32*3,0	7,65	

Тройник с внутренней резьбой

5S00.12



Артикул	Размер	Цена, €
5S00.12	1/2"x16*2,0	4,65
	1/2"x20*2,0	6,25
	1/2"x26*3,0	10,00
	3/4"x20*2,0	7,50
	3/4"x26*3,0	10,40
	1"x26*3,0	13,00
1"x32*3,0	17,50	

Соединитель с внутренней резьбой

5S00.02



Артикул	Размер	Цена, €
5S00.02	1/2"x16*2,0	2,45
	1/2"x20*2,0	3,15
	1/2"x26*3,0	4,80
	3/4"x16*2,0	3,70
	3/4"x20*2,0	4,10
	3/4"x26*3,0	5,00
	1"x26*3,0	5,95
1"x32*3,0	8,00	

Тройник редукционный

5S00.13



Артикул	Размер	Цена, €
5S00.13	16*2,0x20*2,0x16*2,0	6,50
	20*2,0x16*2,0x16*2,0	6,45
	20*2,0x16*2,0x20*2,0	6,30
	20*2,0x20*2,0x16*2,0	6,60
	26*3,0x16*2,0x16*2,0	9,70
	26*3,0x16*2,0x20*2,0	9,30
	26*3,0x16*2,0x26*3,0	9,75
	26*3,0x20*2,0x20*2,0	9,25
	26*3,0x20*2,0x26*3,0	9,50
	26*3,0x26*3,0x16*2,0	9,80
	26*3,0x26*3,0x20*2,0	9,95
	32*3,0x20*2,0x20*2,0	16,50
	32*3,0x20*2,0x32*3,0	16,00
	32*3,0x26*3,0x26*3,0	17,20
	32*3,0x26*3,0x32*3,0	16,25
	32*3,0x32*3,0x20*2,0	17,80

Муфта соединительная редукционная

5S00.03



Артикул	Размер	Цена, €
5S00.03	20*2,0x16*2,0	3,45
	26*3,0x16*2,0	4,75
	26*3,0x20*2,0	4,65
	32*3,0x20*2,0	6,95
	32*3,0x26*3,0	7,70

Угольник

5S00.20



Артикул	Размер	Цена, €
5S00.20	16x16*2,0	3,55
	20x20*2,0	4,25
	26x26*3,0	6,90
	32x32*3,0	11,00

Тройник

5S00.10



Артикул	Размер	Цена, €
5S00.10	16x16x16*2,0	4,75
	20x20x20*2,0	6,40
	26x26x26*3,0	11,00
	32x32x32*3,0	16,40

Термостатические головки

Термоголовка с блокировкой значения

985



Артикул	Размер	Цена, €
985	M28x1,5	14,38

Термоголовка с дистанционным управлением

987



Артикул	Размер	Цена, €
987	2м	55,06

Клапаны

Клапан термостатический угловой

974



Артикул	Размер	Цена, €
974	1/2"	8,63
	3/4"	11,65

Клапан термостатический прямой

975



Артикул	Размер	Цена, €
975	1/2"	9,06
	3/4"	13,51

Клапан регулирующий ручной угловой

803



Артикул	Размер	Цена, €
803	1/2"	4,18
	3/4"	6,33

Клапан регулирующий ручной прямой

813



Артикул	Размер	Цена, €
813	1/2"	4,31
	3/4"	6,33

Клапан запорный угловой

805



Артикул	Размер	Цена, €
805	1/2"	4,03
	3/4"	5,75

Клапан запорный прямой

815



Артикул	Размер	Цена, €
815	1/2"	4,18
	3/4"	6,04

Боковые присоединения к панельным радиаторам

Клапан термостатический

870



Артикул	Размер	Цена, €
870	1/2" * 15	9,35

Клапан термостатический с краном Маевского

866



Артикул	Размер	Цена, €
866	1/2" * 15	11,79

Узел подключения универсальный

877



Артикул	Размер	Цена, €
877	1/2" x 3/4"	13,32

Соединительная трубка

889



Артикул	Размер	Цена, €
889	15 * 600 мм	3,16
	15 * 1000 мм	4,75

Соединитель для медной трубы SICURBLOCK

90



Артикул	Размер	Цена, €
90	18x24*1,5	1,88

Соединитель для м/п трубы

100



Артикул	Размер	Цена, €
100	16x24*1,5	2,45
	20x24*1,5	2,45

(см. рис. 7)



Рис. 7

Артикул	2600.D8					2600.F5				
Размер	a	b	e	e1	Ch	a	b	e	e1	Ch
1/2"x10	21	6				21	6			
1/2"x15	26	10				26	10			
1/2"x20	31					31				
1/2"x25	36					36				
1/2"x30	41					41				
1/2"x40	51				12	51	14,5	9	25	
1/2"x50	61	13,5	13			61	13			
1/2"x60	71					71				
1/2"x65	76					-				
1/2"x70	81					-				
1/2"x80	91					-				
1/2"x100	111					-				
3/4"x10	22	7			17					
3/4"x15	27	10								
3/4"x20	32			10						
3/4"x25	37									
3/4"x30	42									
3/4"x40	42	16								
3/4"x50	62		14							
3/4"x60	72									
3/4"x70	82									
3/4"x80	92									
3/4"x100	112									

(см. рис. 8)

Артикул	2600.43		
Размер	a	b	e
1/2"x50	49		
1/2"x75	74		
1/2"x100	99		
1/2"x125	124		
1/2"x150	149	10,3	13
1/2"x175	174		
1/2"x200	199		
1/2"x225	224		
3/4"x50	49		
3/4"x75	74		
3/4"x100	99		
3/4"x125	124		
3/4"x150	149		
3/4"x175	174	13,5	
3/4"x200	199		
3/4"x225	224		
3/4"x300	299		
3/4"x325	324		

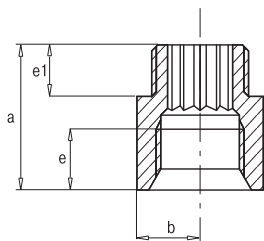

Рис. 8

(см. рис. 8)

Артикул	2600.96				
Размер	a	b	e	e1	Ch
1"x10	22	6			
1"x15	27	10			
1"x20	32	15			
1"x25	37	20			22
1"x30	42		16		
1"x40	52				
1"x50	62				

(см. рис. 9)

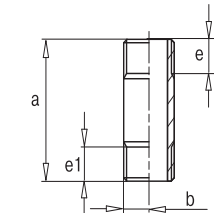

Рис. 9

Артикул	2600.D9					2600.F1				
Размер	a	b	e	g	Ch	a	b	e	g	Ch
1/4"x10						35	9,8	12	17	
3/8"x10	37	8	7,5	5	17	36	11	9	13	19
1/2"x10										
1/2"x12										
1/2"x14										
1/2"x16	39,5	12	8,5		21	37	13,8	8,5	14	24
1/2"x18					6					
1/2"x20										
1/2"x25	44	15,5								
3/4"x20	45,5	15,5	9,5		27	44	17	12	16,5	30
3/4"x25						44	17,5			
1"x25	49	19,5	13	6,5	34	47	20,5	13	18	38
1"x30		19				46				
1"1/4x30	70	24		8						
1"1/4x35	69	24,3		7	38	57	25,5	13	11	45
1"1/2x40	71,5	26,8	11	9,5	44	64	27,5	11	13	51
1"1/2x45	76	26,5		10,5	47					
2"x50	81,5	32,8		9	54	76	36	15	15	64
2"1/2x60	97	40,8	14	12,5	66					
3"x80	118,5	47,8	15	13	85					

(см. рис. 9)

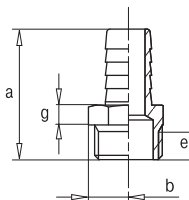

Рис. 9

Артикул	725					
Размер	a	b	e	e1	Ch	
1/2"x1"	21	16,5	13,5	7,5	12	25
3/4"x1"1/4	23	20,8	15	7	13,5	30
1"x1"1/2	29	23,8	19,5	9,5	18,5	38
1"1/4x2"	29	29,8	19,5	9	18,5	46
1"1/2x2"1/4	29	32,8	20	10	18	54
2"x2"1/2	37	37,5	28	13	23	64

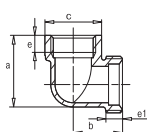

Рис. 10

(см. рис. 10)

Артикул	729				731				735			
Размер	a	b	e	Ch	a	b	e	Ch	a	b	e	Ch
1/2"	-	-	-	-	28,5	12	10	24,5	14,8	13,5	12	25
3/4"	13	16,5	8	20	32,5	15	10	28	18,3	15	14	30
1"	15,7	20,3	9	37	36,5	19	13	34	22,3	18	19,5	38
1"1/4	16	25,3	11	47	42	22,4	15	34	27,5	22	16	46
1"1/2	19	28,5	12,5	53	46	27,5	17,5	34	30,8	22	16	54
2"	20	33,8	13	64	50,5	35,5	20	38	35,8	25	20	64
2"1/2	24	42,8	17	80	-	-	-	-	-	-	-	-

(см. рис. 11)

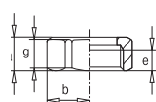

Рис. 11

Артикул	726					727					728								
Размер	a	b	c	e	e1	g	Ch	a	b	e	e1	g	Ch	a	b	e	e1	g	Ch
1/2"x3/4"	36	23	29	8	7,5	9,5	27	18	14	8	7	8	25	25,5	15,5	8	6	5	27
3/4"x1"	46,5	28	36	8,5	6,5	9	32	25	17	10	8,5	11	31	33	19	9,5	9,5	7	34
1"x1"1/4	55	32,5	43,5	9	9	10,5	38	25	21,5	12	8	11,5	38,5	35	23,5	12	9,5	7	42
1"1/4x1"1/2	57	37,5	51	10	10	13	48	30	27,8	13	12	15,5	49	37,5	28,5	13	10,5	7,5	50
1"1/2x2"	70	50	60	15	13	21	56	38	30	15	12	21	56	-	-	-	-	-	-
2"x2"1/2"	88,5	63	75	18,5	15	25	70	40	37,5	16,5	15	20	70	-	-	-	-	-	-

Raccorderie Metalliche

Raccorderie Metalliche

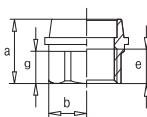
КОМПЛЕКТУЮЩИЕ ДЛЯ РАДИАТОРОВ

Фитинги сантехнические

Переходник FM шестигранный

1400.G5



Артикул	Размер	Цена, €	
		хром.	жёлт.
1400.G5	1/2"x3/4"	3,99	-

Переходник FM круглый

1400.85



Артикул	Размер	Цена, €	
		жёлт.	хром.
1400.85	3/4" x 1/2"	-	1,00
	M22*1 x 1/2"	-	0,65
	M22*1,5 x 1/2"	-	0,65
	M22*1 x 3/4"	-	0,85
	1/2" x M22*1	-	0,77
	3/4" x M22*1	-	0,85

Тройник Y-образный

1400.G6



Артикул	Размер	Цена, €	
		хром.	жёлт.
1400.G6	1/2"	3,99	-

Тройник Y-образный

1400.G7



Артикул	Размер	Цена, €	
		жёлт.	хром.
1400.G7	3/4"	3,19	3,59

Фитинги для насосов и шлангов

Соединитель (резьба наружная - штуцер под шланг)

2600.D9



Артикул	Размер	Цена, €	
		жёлт.	никел.
2600.D9	1/4" x 10	0,44	-
	3/8" x 10	0,57	-
	1/2" x 10	0,79	0,82
	1/2" x 12	0,77	0,82
	1/2" x 14	0,80	0,82
	1/2" x 16	0,80	0,82
	1/2" x 18	0,84	0,90
	1/2" x 20	0,96	1,04
	1/2" x 25	1,47	1,60
	3/4" x 20	1,47	1,60
	3/4" x 25	1,47	1,60
	1" x 25	2,23	2,43
	1" x 30	2,23	2,43
	1"1/4 x 30	5,26	5,76
	1"1/4 x 35	5,98	6,38
	1"1/4 x 40	7,22	7,80
	1"1/2 x 40	8,11	8,69
	1"1/2 x 45	8,60	9,18
	2" x 50	11,33	12,16
	2"1/2 x 60	26,05	27,92
3" x 80	37,08	40,05	

Соединитель быстроразъемный

(резьба наружная - штуцер под шланг)

280



Артикул	Размер, "	Упаковка		Цена, €
		коробка	ящик	
280	3/4"x20	12	48	10,35
	1"x25	10	40	13,24
	1"1/4x30	8	32	19,28

Соединитель быстроразъемный угловой

(резьба наружная - штуцер под шланг)

281



Артикул	Размер, "	Упаковка		Цена, €
		коробка	ящик	
281	3/4"x20	20	80	12,96
	1"x25	8	32	17,05
	1"1/4x30	8	32	21,08

Соединитель быстроразъемный (два штуцера под шланг)

282



Артикул	Размер, "	Упаковка		Цена, €
		коробка	ящик	
282	20	20	80	10,08
	25	15	60	13,89
	30	10	40	17,32

Соединитель (резьба внутренняя - штуцер под шланг)

2600.F1



Артикул	Размер	Цена, €	
		жёлт.	никел.
2600.F1	1/2" x 10	1,00	1,06
	1/2" x 12	1,00	1,06
	1/2" x 14	1,01	1,06
	1/2" x 16	1,03	1,08
	1/2" x 18	-	1,38
	1/2" x 20	1,36	1,46
	3/4" x 20	1,78	1,91
	3/4" x 25	1,78	1,91
	1" x 25	2,59	2,83
	1" x 30	2,59	2,83
	1"1/4 x 30	10,37	11,81
	1"1/4 x 35	10,37	11,81
	1"1/2 x 40	15,06	16,13
2" x 50	20,93	22,33	

Соединитель для резервуаров

290

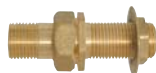

Артикул	Размер, "	Упаковка		Цена, €
		коробка	ящик	
290	1/2"	20	80	5,67
	3/4"	15	60	7,63
	1"	10	40	10,24
	1"1/4	4	16	19,67
	1"1/2	3	12	23,64
	2"	3	12	38,07

Соединитель для насосов 5-ти выводной

2700.N4



Артикул	Размер, "	Упаковка		Цена, €
		коробка	ящик	
2700.N4	3"1"x2"1/4"	10	40	5,69

General fittings®

ФИТИНГИ ДЛЯ РАЗЛИЧНЫХ ВИДОВ ТРУБ

Фитинги для стальных труб

Серия 2600

арт. 2600.00, .03, .46.....	31
арт. 2600.43, .45, .47, .D2, .D8, .F2, .F5.....	32
арт. 2600.40, .41, .44, .70, .96, .D7, .F4.....	33
арт. 2600.D9, .F1.....	36

Серия 2700

арт. 2700.A7, .I4, .I2, .I6, .32SC, 234.....	31
арт. 2700.10, .13, .14, .15, .23, .24, .25, .26, .29, .F8, .36, .F9, .G1.....	34
арт. 2700.N4.....	36

Фитинги для металлопластиковых труб

Серия 5100.....	40
Серия 5300.....	41

Универсальные пресс фитинги для металлопластиковых труб

Серия 5S00.....	42,43
-----------------	-------

Инструмент для изготовления пресс соединений..... 44**Фитинги для медных труб**

Серия 1400

арт. 1400.85, .G5, .G6, .G7.....	36
арт. 1400.00, .01, .02, .10, .20, .21, .23, .G4.....	46

Серия 1800..... 46

Коллекторы

Серия 6200

арт. 6200.56, .63.....	35
арт. 2700.59, .61.....	35
арт. 3500.G8.....	35
арт. 5500.80.....	35

Серия 6300

арт. 5700.80.....	35
-------------------	----

Техническая информация

Габаритные размеры фитингов для стальных труб серий 2600/2700.....	37,38
Принцип подбора фитингов серии 5100.....	40
Технические характеристики фитингов серий 5100/5300.....	45
Рекомендации по монтажу фитингов серии 5100.....	45

Коллектор с шаровыми кранами на два выхода*

Артикул	Размер	Цена, €
6200.56	3/4"x1/2"	9,73



*Поставляются с синими или красными ручками

Коллектор с шаровыми кранами на три выхода*

Артикул	Размер	Цена, €
6200.56	3/4"x1/2"	13,65



*Поставляются с синими или красными ручками

Коллектор на 2 выхода

Артикул	Размер	Цена, €	
		желт.	никел.
2700.61	вх.3/4"-ввых.1/2" M	3,67	4,83
2700.59	вх.1"-ввых.1/2" M	-	5,66
2700.59	вх.3/4"-ввых.1/2" F	3,91	-

**2700.59****Коллектор на 3 выхода**

Артикул	Размер	Цена, €	
		желт.	никел.
2700.61	вх.3/4"-ввых.1/2" M	5,42	6,71
2700.59	вх.1"-ввых.1/2" M	-	7,47
2700.59	вх.3/4"-ввых.1/2" F	5,73	-

**2700.59****Коллектор на 4 выхода**

Артикул	Размер	Цена, €	
		желт.	никел.
2700.61	вх.3/4"-ввых.1/2" M	6,93	8,22
2700.59	вх.1"-ввых.1/2" M	8,53	-
2700.59	вх.3/4"-ввых.1/2" F	8,09	-

**2700.59****Коллектор с вентилями на два выхода**

Артикул	Размер	Цена, €
6200.63	3/4"x1/2"	13,63

**Коллектор с вентилями на три выхода**

Артикул	Размер	Цена, €
6200.63	3/4"x1/2"	18,34

**Коллектор с вентилями на четыре выхода**

Артикул	Размер	Цена, €
6200.63	3/4"x1/2"	22,87

**Коллектор с вентилями на пять выходов**

Артикул	Размер	Цена, €
6200.63	3/4"x1/2"	29,30

**Пробка коллекторная**

Артикул	Размер	Цена, €
		желт.
3500.G8	3/4" x 1/2" x 3/8" 1" x 1/2" x 3/8"	3,19 3,51

**Соединитель в сборе для металлопластиковой трубы**

Артикул	Размер	Цена, €
5500.80	1/2" x 16	1,59

**Соединитель в сборе Euroconus для металлопластиковой трубы**

Артикул	Размер	Цена, €
5700.80	3/4" x 16 3/4" x 20	2,10 2,30



Фитинги для стальных труб

Серия 2600

арт. 2600.00, .03, .46.....	31
арт. 2600.43, .45, .47, .D2, .D8, .F2, .F5.....	32
арт. 2600.40, .41, .44, .70, .96, .D7, .F4.....	33
арт. 2600.D9, .F1.....	36

Серия 2700

арт. 2700.A7, .I4, .I2, .I6, .32SC, 234.....	31
арт. 2700.10, .13, .14, .15, .23, .24, .25, .26, .29, .F8, .36, .F9, .G1.....	34
арт. 2700.N4.....	36

Фитинги для металлопластиковых труб

Серия 5100.....	40
Серия 5300.....	41

Универсальные пресс фитинги для металлопластиковых труб

Серия 5S00.....	42,43
-----------------	-------

Инструмент для изготовления пресс соединений..... 44**Фитинги для медных труб**

Серия 1400

арт. 1400.85, .G5, .G6, .G7.....	36
арт. 1400.00, .01, .02, .10, .20, .21, .23, .G4.....	46

Серия 1800..... 46

Коллекторы

Серия 6200

арт. 6200.56, .63.....	35
арт. 2700.59, .61.....	35
арт. 3500.G8.....	35
арт. 5500.80.....	35

Серия 6300

арт. 5700.80.....	35
-------------------	----

Техническая информация

Габаритные размеры фитингов для стальных труб серий 2600/2700.....	37,38
Принцип подбора фитингов серии 5100.....	40
Технические характеристики фитингов серий 5100/5300.....	45
Рекомендации по монтажу фитингов серии 5100.....	45

Коллектор с шаровыми кранами на два выхода*

Артикул	Размер	Цена, €
6200.56	3/4"x1/2"	9,73



*Поставляются с синими или красными ручками

Коллектор с шаровыми кранами на три выхода*

Артикул	Размер	Цена, €
6200.56	3/4"x1/2"	13,65



*Поставляются с синими или красными ручками

Коллектор на 2 выхода

Артикул	Размер	Цена, €	
		желт.	никел.
2700.61	вх.3/4"-ввых.1/2" M	3,67	4,83
2700.59	вх.1"-ввых.1/2" M	-	5,66
2700.59	вх.3/4"-ввых.1/2" F	3,91	-



2700.59

**Коллектор на 3 выхода**

Артикул	Размер	Цена, €	
		желт.	никел.
2700.61	вх.3/4"-ввых.1/2" M	5,42	6,71
2700.59	вх.1"-ввых.1/2" M	-	7,47
2700.59	вх.3/4"-ввых.1/2" F	5,73	-



2700.59

**Коллектор на 4 выхода**

Артикул	Размер	Цена, €	
		желт.	никел.
2700.61	вх.3/4"-ввых.1/2" M	6,93	8,22
2700.59	вх.1"-ввых.1/2" M	8,53	-
2700.59	вх.3/4"-ввых.1/2" F	8,09	-



2700.59

**Коллектор с вентилями на два выхода**

Артикул	Размер	Цена, €
6200.63	3/4"x1/2"	13,63

**Коллектор с вентилями на три выхода**

Артикул	Размер	Цена, €
6200.63	3/4"x1/2"	18,34

**Коллектор с вентилями на четыре выхода**

Артикул	Размер	Цена, €
6200.63	3/4"x1/2"	22,87

**Коллектор с вентилями на пять выходов**

Артикул	Размер	Цена, €
6200.63	3/4"x1/2"	29,30

**Пробка коллекторная**

Артикул	Размер	Цена, €
		желт.
3500.G8	3/4" x 1/2" x 3/8" 1" x 1/2" x 3/8"	3,19 3,51

**Соединитель в сборе для металлопластиковой трубы**

Артикул	Размер	Цена, €
5500.80	1/2" x 16	1,59

**Соединитель в сборе Euroconus для металлопластиковой трубы**

Артикул	Размер	Цена, €
5700.80	3/4" x 16 3/4" x 20	2,10 2,30



Фитинги сантехнические

Переходник FM шестигранный

1400.G5



Артикул	Размер	Цена, €	
		хром.	желт.
1400.G5	1/2"x3/4"	3,99	-

Переходник FM круглый

1400.85



Артикул	Размер	Цена, €	
		желт.	хром.
1400.85	3/4" x 1/2"	-	1,00
	M22*1 x 1/2"	-	0,65
	M22*1,5 x 1/2"	-	0,65
	M22*1 x 3/4"	-	0,85
	1/2" x M22*1	-	0,77
	3/4" x M22*1	-	0,85

Тройник Y-образный

1400.G6



Артикул	Размер	Цена, €	
		хром.	желт.
1400.G6	1/2"	3,99	-

Тройник Y-образный

1400.G7



Артикул	Размер	Цена, €	
		желт.	хром.
1400.G7	3/4"	3,19	3,59

Фитинги для насосов и шлангов

Соединитель (резьба наружная - штуцер под шланг)

2600.D9



Артикул	Размер	Цена, €	
		желт.	никел.
2600.D9	1/4" x 10	0,44	-
	3/8" x 10	0,57	-
	1/2" x 10	0,79	0,82
	1/2" x 12	0,77	0,82
	1/2" x 14	0,80	0,82
	1/2" x 16	0,80	0,82
	1/2" x 18	0,84	0,90
	1/2" x 20	0,96	1,04
	1/2" x 25	1,47	1,60
	3/4" x 20	1,47	1,60
	3/4" x 25	1,47	1,60
	1" x 25	2,23	2,43
	1" x 30	2,23	2,43
	1"1/4 x 30	5,26	5,76
	1"1/4 x 35	5,98	6,38
	1"1/4 x 40	7,22	7,80
	1"1/2 x 40	8,11	8,69
	1"1/2 x 45	8,60	9,18
	2" x 50	11,33	12,16
	2"1/2 x 60	26,05	27,92
3" x 80	37,08	40,05	

Соединитель быстроразъемный

(резьба наружная - штуцер под шланг)

280



Артикул	Размер, "	Упаковка		Цена, €
		коробка	ящик	
280	3/4"x20	12	48	10,35
	1"x25	10	40	13,24
	1"1/4x30	8	32	19,28

Соединитель быстроразъемный угловой

(резьба наружная - штуцер под шланг)

281



Артикул	Размер, "	Упаковка		Цена, €
		коробка	ящик	
281	3/4"x20	20	80	12,96
	1"x25	8	32	17,05
	1"1/4x30	8	32	21,08

Соединитель быстроразъемный (два штуцера под шланг)

282



Артикул	Размер, "	Упаковка		Цена, €
		коробка	ящик	
282	20	20	80	10,08
	25	15	60	13,89
	30	10	40	17,32

Соединитель (резьба внутренняя - штуцер под шланг)

2600.F1



Артикул	Размер	Цена, €	
		желт.	никел.
2600.F1	1/2" x 10	1,00	1,06
	1/2" x 12	1,00	1,06
	1/2" x 14	1,01	1,06
	1/2" x 16	1,03	1,08
	1/2" x 18	-	1,38
	1/2" x 20	1,36	1,46
	3/4" x 20	1,78	1,91
	3/4" x 25	1,78	1,91
	1" x 25	2,59	2,83
	1" x 30	2,59	2,83
	1"1/4 x 30	10,37	11,81
	1"1/4 x 35	10,37	11,81
	1"1/2 x 40	15,06	16,13
2" x 50	20,93	22,33	

Соединитель для резервуаров

290

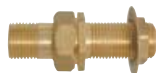

Артикул	Размер, "	Упаковка		Цена, €
		коробка	ящик	
290	1/2"	20	80	5,67
	3/4"	15	60	7,63
	1"	10	40	10,24
	1"1/4	4	16	19,67
	1"1/2	3	12	23,64
	2"	3	12	38,07

Соединитель для насосов 5-ти выводной

2700.N4



Артикул	Размер, "	Упаковка		Цена, €
		коробка	ящик	
2700.N4	3"1"x2"1/4"	10	40	5,69

General fittings®

ФИТИНГИ ДЛЯ РАЗЛИЧНЫХ ВИДОВ ТРУБ

(см. рис. 7)



Рис. 7

Артикул	2600.D8				2600.F5					
	а	б	е	е1	Ch	а	б	е	е1	Ch
1/2"x10	21		6			21		6		
1/2"x15	26		10			26		10		
1/2"x20	31					31				
1/2"x25	36					36				
1/2"x30	41					41				
1/2"x40	51				12	51	14,5	9	25	
1/2"x50	61	13,5				61		13		
1/2"x60	71					71				
1/2"x65	76					-				
1/2"x70	81					-				
1/2"x80	91					-				
1/2"x100	111					-				
3/4"x10	22		7		17					
3/4"x15	27		10							
3/4"x20	32			10						
3/4"x25	37									
3/4"x30	42									
3/4"x40	42	16								
3/4"x50	62		14							
3/4"x60	72									
3/4"x70	82									
3/4"x80	92									
3/4"x100	112									
1"x10	22		6							
1"x15	27		10							
1"x20	32		15							
1"x25	37	20			22					
1"x30	42		16							
1"x40	52									
1"x50	62									

(см. рис. 8)

Артикул	2600.43		
	а	б	е
1/2"x50	49		
1/2"x75	74		
1/2"x100	99		
1/2"x125	124		
1/2"x150	149	10,3	13
1/2"x175	174		
1/2"x200	199		
1/2"x225	224		
3/4"x50	49		
3/4"x75	74		
3/4"x100	99		
3/4"x125	124		
3/4"x150	149		
3/4"x175	174	13,5	
3/4"x200	199		
3/4"x225	224		
3/4"x300	299		
3/4"x325	324		
1"x50	49		12,5
1"x75	74		
1"x100	99		
1"x125	124		
1"x150	149		
1"x175	174	16,5	
1"x200	199		
1"x225	224		
1"x300	299		
1"x325	324		

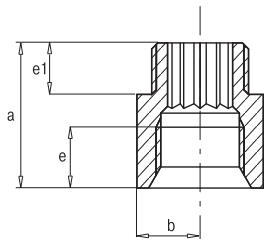
(см. рис. 8)

(см.рис. 9)



Рис. 9

Артикул	2600.D9					2600.F1				
	а	б	е	g	Ch	а	б	е	g	Ch
1/4"x10						35	9,8	9	12	17
3/8"x10	37	8	7,5	5	17	36	11	9	13	19
1/2"x10										
1/2"x12										
1/2"x14										
1/2"x16	39,5	12	8,5		21	37	13,8	8,5	14	24
1/2"x18					6					
1/2"x20										
1/2"x25	44	15,5								
3/4"x20	45,5	15,5	9,5		27	44	17	12	16,5	30
3/4"x25						44	17,5			
1"x25	49	19,5	13	6,5	34	47	20,5	13	19,5	38
1"x30		19				46			18	38
1"1/4x30	70	24		8						
1"1/4x35	69	24,3		7	38	57	25,5	13	11	45
1"1/2x40	71,5	26,8	11	9,5	44	64	27,5	11	13	51
1"1/2x45	76	26,5		10,5	47					
2"x50	81,5	32,8		9	54	76	36	15	15	64
2"1/2x60	97	40,8	14	12,5	66					
3"x80	118,5	47,8	15	13	85					

(см. рис. 10)

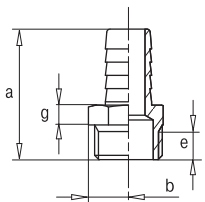

Рис. 10

см. (рис. 9)

Артикул	725					
	а	б	е	е1	g	Ch
1/2"x1"	21	16,5	13,5	7,5	12	25
3/4"x1"1/4	23	20,8	15	7	13,5	30
1"x1"1/2	29	23	19,5	9,5	18,5	38
1"1/4x2"	29	29,8	19,5	9	18,5	46
1"1/2x2"1/4	29	32,8	20	10	18	54
2"x2"1/2	37	37,5	28	13	23	64

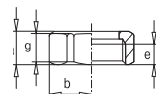

Рис. 9

(см. рис. 11)

Артикул	726						727						728						
	а	б	с	е	е1	g	Ch	а	б	е	е1	g	Ch	а	б	е	е1	g	Ch
1/2"x3/4"	36	23	29	8	7,5	9,5	27	18	14	8	7	8	25	25,5	15,5	8	6	5	27
3/4"x1"	46,5	28	36	8,5	6,5	9	32	25	17	10	8,5	11	31	33	19	9,5	9,5	7	34
1"x1"1/4	55	32,5	43,5	9	9	10,5	38	25	21,5	12	8	11,5	38,5	35	23,5	12	9,5	7	42
1"1/4x1"1/2	57	37,5	51	10	10	13	48	30	27,8	13	12	15,5	49	37,5	28,5	13	10,5	7,5	50
1"1/2x2"	70	50	60	15	13	21	56	38	30	15	12	21	56						
2"x2"1/2"	88,5	63	75	18,5	15	25	70	40	37,5	16,5	15	20	70						

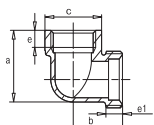

Рис. 11

Raccorderie Metalliche

Raccorderie Metalliche

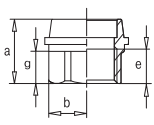

RACCORDERIE METALLICHE

КОМПЛЕКТУЮЩИЕ ДЛЯ РАДИАТОРОВ

Манометры

Манометр осевой d=60mm

Артикул	Размер		Цена, €
243	4 bar	1/4"	5,90
	6 bar	1/4"	5,90
	10 bar	1/4"	5,90



Манометр радиальный d=60mm

Артикул	Размер		Цена, €
244	4 bar	1/4"	5,90
	6 bar	1/4"	5,90
	10 bar	1/4"	5,90
	16 bar	1/4"	5,90



Термометр осевой d=40mm, l=23mm, T= 0~120°C

Артикул	Размер	Цена, €
206	3/8"	11,36



Манометр радиальный d=80mm

Артикул	Размер		Цена, €
255	6 bar	1/2"	14,38
	10 bar	1/2"	14,38
	16 bar	1/2"	14,38



Термоманометр осевой в комплекте с отсекающим клапаном d=60mm, T= 0~120°C

Артикул	Размер		Цена, €
259	4 bar	1/2"	14,25
	6 bar	1/2"	14,25



Термоманометр радиальный в комплекте с отсекающим клапаном d=60mm, T= 0~120°C

Артикул	Размер		Цена, €
258	4 bar	1/2"	15,00
	6 bar	1/2"	15,00



Технические характеристики регуляторов давления

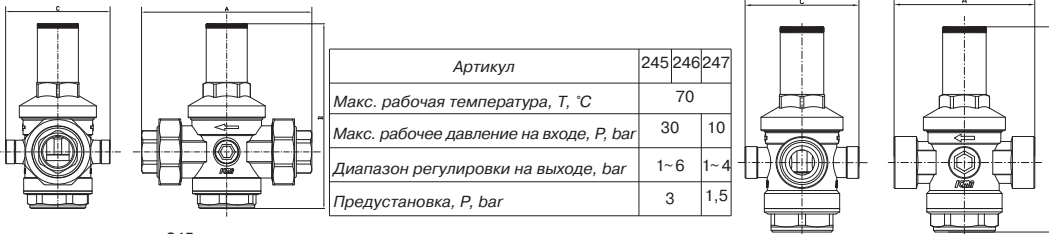

арт. 245

арт. 246

Основные габаритные размеры

Артикул	245			246			247			
	Размер	A	B	C	A	B	C	A	B	C
1/2"	-	-	-	78	122,5	68	56	35		
3/4"	140	160	75	84	122,5	68	58	35		
1"	140	160	75	93	148,5	84	-	103,5	-	-
1"1/4	175	230	92	-	-	-	-	103,5	-	-
1"1/2	175	230	92	-	-	-	-	-	-	-
2"	200	260	110	-	-	-	-	-	-	-

Материалы изделия (рис. 1)

1. Пробка регулятора PA 66 30% FG
2. Верхняя крышка корпуса CW617N
3. Регулятор пружины CW614N
4. Пружина C 72 DIN 17223-84
5. Поршень CW614N
6. Шпindel CW614N
7. Корпус CW617N
8. Седло ACC. INOX
9. Уплотнитель EPDM 90 SH
10. Затвор CW614N
11. Нижняя крышка корпуса CW617N



рис. 1

Соединитель с наружной резьбой

Артикул	Размер, "	PN, bar	Упаковка		Цена, €
			коробка	ящик	
3000	1/2"x16	30	30	120	2,50
	1/2"x20	30	30	120	2,84
	3/4"x20	30	20	80	2,99
	3/4"x25	30	20	80	3,92
	1"x32	30	12	48	6,45
	1"1/4x30	30	8	32	11,05
	1"1/2x50	30	6	24	14,83
	2"x63	30	3	12	25,99

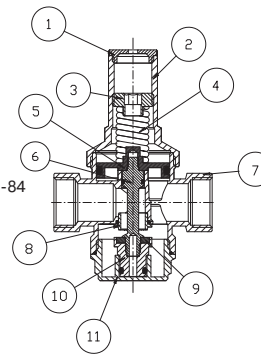

Угольник с наружной резьбой

Артикул	Размер, "	PN, bar	Упаковка		Цена, €
			коробка	ящик	
3035	1/2" x 20	30	25	100	4,52
	3/4" x 25	30	15	60	6,11
	1" x 32	30	10	40	9,67



Соединитель с внутренней резьбой

Артикул	Размер, "	PN, bar	Упаковка		Цена, €
			коробка	ящик	
3005	1/2"x16	30	30	120	2,63
	1/2"x20	30	30	120	2,71
	3/4"x20	30	30	120	2,85
	3/4"x25	30	20	80	3,96
	1"x32	30	12	48	6,02



Угольник с внутренней резьбой

Артикул	Размер, "	PN, bar	Упаковка		Цена, €
			коробка	ящик	
3037	1/2" x 20	30	20	80	4,21
	3/4" x 25	30	10	40	5,76
	1" x 32	30	8	32	8,81



Муфта соединительная

Артикул	Размер, "	PN, bar	Упаковка		Цена, €
			коробка	ящик	
3015	16 x 16	30	20	80	4,00
	20 x 20	30	20	80	4,82
	25 x 25	30	15	60	6,54
	32 x 32	30	10	40	9,80



Угольник соединительный

Артикул	Размер, "	PN, bar	Упаковка		Цена, €
			коробка	ящик	
3039	20 x 20	30	15	60	6,19
	25 x 25	30	10	40	8,43
	32 x 32	30	5	20	12,95



Тройник с наружной резьбой

Артикул	Размер, "	PN, bar	Упаковка		Цена, €
			коробка	ящик	
3020	20x1/2"x20	30	15	60	6,90
	25x3/4"x25	30	10	40	9,48
	32x1"x32	30	5	20	14,46



Угольник с накидной гайкой

Артикул	Размер, "	PN, bar	Упаковка		Цена, €
			коробка	ящик	
3036	1"1/4x32	30	4	16	14,50



Тройник с внутренней резьбой

Артикул	Размер, "	PN, bar	Упаковка		Цена, €
			коробка	ящик	
3025	20x1/2"x20	30	15	60	6,58
	25x3/4"x25	30	10	40	9,03
	32x1"x32	30	5	20	14,20



Угольник настенный

Артикул	Размер, "	PN, bar	Упаковка		Цена, €
			коробка	ящик	
3080	1/2" x 20	30	15	60	4,74
	1/2" x 25	30	10	40	6,82



Тройник соединительный

Артикул	Размер, "	PN, bar	Упаковка		Цена, €
			коробка	ящик	
3030	20x20x20	30	10	40	8,54
	25x25x25	30	8	32	11,44
	32x32x32	30	5	20	18,40



Нижние присоединения к панельным радиаторам

Узел подключения для однострубных систем

902 904	Артикул	Размер	Цена, €
	902	3/4" x 1/2"	14,09
	904	3/4"	13,14



Узел подключения для двухтрубных систем

912 914	Артикул	Размер	Цена, €
	912	3/4" x 1/2"	13,09
	914	3/4"	11,92



Узел подключения угловой для однострубных систем

903 905	Артикул	Размер	Цена, €
	903	3/4" x 1/2"	14,29
	905	3/4"	14,09



Узел подключения угловой для двухтрубных систем

913 915	Артикул	Размер	Цена, €
	913	3/4" x 1/2"	13,24
	915	3/4"	12,94



Соединитель для медной трубы типа EUROCONUS

93	Артикул	Размер	Цена, €
	93	15 x 3/4"	2,30



Соединитель для узлов подключения

898	Артикул	Размер	Цена, €
	898	3/4" x 1/2"	0,71



Соединитель для узлов подключения

899	Артикул	Размер	Цена, €
	899	3/4"	0,58



Коллекторы, регуляторы давления, клапаны, краны

Коллектор с регулируемыми вентилями

229 231 - выходы под соединитель типа EUROCONUS

229 231	Артикул	Размер	Цена, €
	229	вх. 1"FM - 2 вых. 3/4"	16,83
		вх. 1"FM - 3 вых. 3/4"	24,44



- выходы под соединитель типа UNIPIPE

231	Артикул	Размер	Цена, €
	231	вх. 1"FM - 2 вых. 1/2"	16,83
		вх. 1"FM - 3 вых. 1/2"	24,44

Регулятор давления.
Диапазон регулировки 1 - 6 bar

245	Артикул	Размер	Цена, €
	245	3/4"	57,50
		1"	61,81
		1"1/4	106,31
		1"1/2	117,88
		2"	171,06



Регулятор давления.
Диапазон регулировки 1 - 6 bar

246	Артикул	Размер	Цена, €
	246	1/2"	23,44
		3/4"	28,04
		1"	52,76



Регулятор давления MIGNON.
Диапазон регулировки 1 - 4 bar

247	Артикул	Размер	Цена, €
	247	1/2"	13,66
		3/4"	14,81



Узел подпитки с фильтром и отсекающим краном. Диапазон регулировки 1 - 6 bar

249	Артикул	Размер	Цена, €
	249	1/2"	23,44



Муфта соединительная

5300.00	Артикул	Размер, "	Цена, €
	5300.00	16 x 16	3,64
		20 x 20	4,81
		26 x 26	7,40
		32 x 32	18,55



Соединитель с наружной резьбой

5300.01	Артикул	Размер, "	Цена, €
	5300.01	1/2" x 16	2,19
		1/2" x 20	2,85
		3/4" x 16	3,14
		3/4" x 20	3,14
		3/4" x 26	5,09
		1" x 26	5,41
		1" x 32	10,93



Соединитель с внутренней резьбой

5300.02	Артикул	Размер, "	Цена, €
	5300.02	1/2" x 16	2,53
		1/2" x 20	2,93
		3/4" x 16	3,30
		3/4" x 20	3,23
		3/4" x 26	6,32
		1" x 26	5,41
		1" x 32	8,26



Угольник соединительный **NEW**

5300.03	Артикул	Размер, "	Цена, €
	5300.03	20*2,0x16*2,0	5,02
		26*3,0x16*2,0	9,76
		26*3,0x20*2,0	8,35
		32*3,0x20*2,0	14,70
		32*3,0x26*3,0	15,9



Угольник соединительный

5300.20	Артикул	Размер, "	Цена, €
	5300.20	16 x 16	4,44
		20 x 20	5,63
		26 x 26	8,89
		32 x 32	14,83



Угольник с наружной резьбой

5300.21	Артикул	Размер, "	Цена, €
	5300.21	1/2" x 16	3,24
		1/2" x 20	4,06
		3/4" x 16	3,78
		3/4" x 20	4,06
		3/4" x 26	6,48
		1" x 26	8,29
		1" x 32	13,41



Угольник с внутренней резьбой

5300.22	Артикул	Размер, "	Цена, €
	5300.22	1/2" x 16	3,37
		1/2" x 20	3,98
		3/4" x 16	4,25
		3/4" x 20	4,36
		3/4" x 26	8,76
		1" x 26	7,00
		1" x 32	14,20



Угольник настенный

5300.23	Артикул	Размер, "	Цена, €
	5300.23	1/2" x 16	3,93
		3/4" x 20	6,38



Тройник соединительный

5300.10	Артикул	Размер, "	Цена, €
	5300.10	16 x 16 x 16	6,06
		20 x 20 x 20	7,76
		26 x 26 x 26	12,29
		32 x 32 x 32	26,26

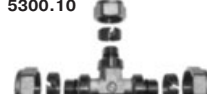

Тройник редуционный

5300.13	Артикул	Размер, "	Цена, €
	5300.13	20 x 16 x 16	8,64
		20 x 16 x 20	8,64
		20 x 20 x 16	8,64
		26 x 16 x 26	12,29
		26 x 20 x 26	12,29
		32 x 20 x 32	26,47
		32 x 26 x 32	19,55



Тройник с наружной резьбой

5300.11	Артикул	Размер, "	Цена, €
	5300.11	16 x 1/2" x 16	4,95
		20 x 1/2" x 20	5,93
		16 x 3/4" x 16	5,79
		20 x 3/4" x 20	5,93
		26 x 3/4" x 26	9,61
		26 x 1" x 26	9,86
		32 x 1" x 32	22,42



Тройник редуционный с наружной резьбой

5300.18	Артикул	Размер, "	Цена, €
	5300.18	20 x 1/2" x 16	8,11



Тройник с внутренней резьбой

5300.12	Артикул	Размер, "	Цена, €
	5300.12	16 x 1/2" x 16	5,06
		20 x 1/2" x 20	5,93
		16 x 3/4" x 16	6,13
		20 x 3/4" x 20	6,34
		26 x 3/4" x 26	9,78
		26 x 1" x 26	10,52
		32 x 1" x 32	16,94



Тройник редуционный с внутренней резьбой

5300.19	Артикул	Размер, "	Цена, €
	5300.19	20 x 1/2" x 16	8,26
		20 x 3/4" x 16	8,82



Крестовина

5300.36	Артикул	Размер, "	Цена, €
	5300.36	16 x 16 x 16 x 16	10,91
		20 x 20 x 20 x 20	17,96





Конструкция пресс фитингов серии 5S00 является УНИВЕРСАЛЬНОЙ, что позволяет использовать для их монтажа пресс клещи различных профилей.

Муфта соединительная

5S00.00



Артикул	Размер	Цена, €
5S00.00	16x16*2,0	3,10
	20x20*2,0	3,50
	26x26*3,0	5,50
	32x32*3,0	8,50

Тройник с наружной резьбой

5S00.11



Артикул	Размер	Цена, €
5S00.11	1/2"x16*2,0	5,10
	1/2"x20*2,0	6,15
	3/4"x20*2,0	7,50
	3/4"x26*3,0	11,00
	1"x32*3,0	16,10

Соединитель с наружной резьбой

5S00.01



Артикул	Размер	Цена, €
5S00.01	1/2"x16*2,0	2,30
	1/2"x20*2,0	2,60
	1/2"x26*3,0	4,35
	3/4"x16*2,0	3,25
	3/4"x20*2,0	3,40
	3/4"x26*3,0	4,75
	1"x26*3,0	5,80
1"x32*3,0	7,65	

Тройник с внутренней резьбой

5S00.12



Артикул	Размер	Цена, €
5S00.12	1/2"x16*2,0	4,65
	1/2"x20*2,0	6,25
	1/2"x26*3,0	10,00
	3/4"x20*2,0	7,50
	3/4"x26*3,0	10,40
	1"x26*3,0	13,00
	1"x32*3,0	17,50

Соединитель с внутренней резьбой

5S00.02



Артикул	Размер	Цена, €
5S00.02	1/2"x16*2,0	2,45
	1/2"x20*2,0	3,15
	1/2"x26*3,0	4,80
	3/4"x16*2,0	3,70
	3/4"x20*2,0	4,10
	3/4"x26*3,0	5,00
	1"x26*3,0	5,95
1"x32*3,0	8,00	

Тройник редукционный

5S00.13



Артикул	Размер	Цена, €
5S00.13	16*2,0x20*2,0x16*2,0	6,50
	20*2,0x16*2,0x16*2,0	6,45
	20*2,0x16*2,0x20*2,0	6,30
	20*2,0x20*2,0x16*2,0	6,60
	26*3,0x16*2,0x16*2,0	9,70
	26*3,0x16*2,0x20*2,0	9,30
	26*3,0x16*2,0x26*3,0	9,75
	26*3,0x20*2,0x20*2,0	9,25
	26*3,0x20*2,0x26*3,0	9,50
	26*3,0x26*3,0x16*2,0	9,80
	26*3,0x26*3,0x20*2,0	9,95
	32*3,0x20*2,0x20*2,0	16,50
	32*3,0x20*2,0x32*3,0	16,00
	32*3,0x26*3,0x26*3,0	17,20
	32*3,0x26*3,0x32*3,0	16,25
	32*3,0x32*3,0x20*2,0	17,80

Муфта соединительная редукционная

5S00.03



Артикул	Размер	Цена, €
5S00.03	20*2,0x16*2,0	3,45
	26*3,0x16*2,0	4,75
	26*3,0x20*2,0	4,65
	32*3,0x20*2,0	6,95
	32*3,0x26*3,0	7,70

Угольник

5S00.20



Артикул	Размер	Цена, €
5S00.20	16x16*2,0	3,55
	20x20*2,0	4,25
	26x26*3,0	6,90
	32x32*3,0	11,00

Тройник

5S00.10



Артикул	Размер	Цена, €
5S00.10	16x16x16*2,0	4,75
	20x20x20*2,0	6,40
	26x26x26*3,0	11,00
	32x32x32*3,0	16,40

Термостатические головки

Термоголовка с блокировкой значения

985



Артикул	Размер	Цена, €
985	M28x1,5	14,38

Термоголовка с дистанционным управлением

987



Артикул	Размер	Цена, €
987	2м	55,06

Клапаны

Клапан термостатический угловой

974



Артикул	Размер	Цена, €
974	1/2"	8,63
	3/4"	11,65

Клапан термостатический прямой

975



Артикул	Размер	Цена, €
975	1/2"	9,06
	3/4"	13,51

Клапан регулирующий ручной угловой

803



Артикул	Размер	Цена, €
803	1/2"	4,18
	3/4"	6,33

Клапан регулирующий ручной прямой

813



Артикул	Размер	Цена, €
813	1/2"	4,31
	3/4"	6,33

Клапан запорный угловой

805



Артикул	Размер	Цена, €
805	1/2"	4,03
	3/4"	5,75

Клапан запорный прямой

815



Артикул	Размер	Цена, €
815	1/2"	4,18
	3/4"	6,04

Боковые присоединения к панельным радиаторам

Клапан термостатический

870



Артикул	Размер	Цена, €
870	1/2" * 15	9,35

Клапан термостатический с краном Маевского

866



Артикул	Размер	Цена, €
866	1/2" * 15	11,79

Узел подключения универсальный

877



Артикул	Размер	Цена, €
877	1/2" x 3/4"	13,32

Соединительная трубка

889



Артикул	Размер	Цена, €
889	15 * 600 мм	3,16
	15 * 1000 мм	4,75

Соединитель для медной трубы SICURBLOCK

90



Артикул	Размер	Цена, €
90	18x24*1,5	1,88

Соединитель для м/п трубы

100



Артикул	Размер	Цена, €
100	16x24*1,5	2,45
	20x24*1,5	2,45

Терморегулирующие головки и клапаны

Термостатические головки	арт. 985, 987.....	стр. 23
Термостатические клапаны	арт. 974, 975, 866, 870.....	стр. 23
Ручные клапаны	арт. 803, 813.....	стр. 23
Запорные клапаны	арт. 805, 815.....	стр. 23
Клапан смесительный	арт. 148, 149.....	стр. 25

Узлы подключения радиаторов

Универсальные	арт. 877, 889.....	стр. 23
Для однотрубных систем	арт. 902, 903, 904, 905.....	стр. 24
Для двухтрубных систем	арт. 912, 913, 914, 915.....	стр. 24

Коллекторные системы

Коллекторы секционные с вентилями	арт. 229, 231.....	стр. 24
-----------------------------------	--------------------	---------

Фитинги

арт. 90, 100.....	стр. 23
арт. 93, 898, 899.....	стр. 24
арт. 234, 720.....	стр. 31

Воздухоудалители

Ручные	арт. 702, 705, 706.....	стр. 25
Автоматические	арт. 707, 710, 707-710, 715, 716, 719.....	стр. 25

Редукторы давления и клапаны

Редукторы давления	арт. 245, 246, 247, 249.....	стр. 24
Предохранительные клапаны	арт. 241, 251, 256.....	стр. 25
Краны для манометров	арт. 157, 151, 158, 159, 153.....	стр. 25
Манометры	арт. 206, 243, 244, 255, 258, 259.....	стр. 26

Запасные части

арт. 767778, 1100.94, 112, 718, A00.....	стр. 61
--	---------

Технические характеристики редукторов давления	арт. 245, 246, 247.....	стр. 26
---	-------------------------	---------



Конструкция пресс фитингов серии 5S00 является УНИВЕРСАЛЬНОЙ, что позволяет использовать для их монтажа пресс клещи различных профилей.

Угольник с наружной резьбой**5S00.21**

Артикул	Размер	Цена, €
5S00.20	1/2"x16*2,0	3,35
	1/2"x20*2,0	3,80
	3/4"x20*2,0	5,00
	3/4"x26*3,0	6,35
	1"x32*3,0	11,50

Угольник с внутренней резьбой**5S00.22**

Артикул	Размер	Цена, €
5S00.22	1/2"x16*2,0	2,85
	1/2"x20*2,0	3,60
	1/2"x26x3,0	5,85
	3/4"x20*2,0	5,35
	3/4"x26*3,0	7,00
	1"x26*3,0	9,25
1"x32*3,0	11,00	

Угольник настенный**5S00.23**

Артикул	Размер	Цена, €
5S00.23	1/2"x16*2,0	4,75
	1/2"x20*2,0	5,30

Соединитель с накидной гайкой**5S00.C7**

Артикул	Размер	Цена, €
5S00.C7	1/2"x16*2,0	2,95
	3/4"x20*2,0	3,90

Крановый узел**5S00.C6**

Артикул	Размер	Цена, €
5S00.C7	1/2"x16*2,0	12,00

Соединитель с накидной гайкой угловой**5S00.G3**

Артикул	Размер	Цена, €
5S00.G3	3/4"x20*2,0	5,53
	3/4"x26*3,0	7,31

Соединитель Euroconus**5S00.I5N**

Артикул	Размер	Цена, €
5S00.I5N	3/4"x16*2,0	4,54
	3/4"x20*2,0	4,64

Гильза с ограничителем из PPR**PR5S.94**

Артикул	Размер	Цена, €
PR5S.94	16	0,61
	20	0,84
	26	1,54
	32	1,86
	40	2,34
	50	4,47

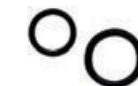
Уплотнительное кольцо EPDM PEROX.70**OR00.21**

Артикул	Размер	Цена, €
OR00.21	16 (8,73x1,78)	0,04
	20 (11,11x1,78)	0,04
	26 (15,0x2,0)	0,08
	32 (20,0x2,0)	0,10
	40 (25,5x2,0)	0,13
	50 (35,0x2,0)	0,28

Пресс ручной "Эко-Пресс"
(без пресс клещей)

574



Артикул	Размер	Цена, €
574	10 - 26 мм	130,40

Пресс электрогидравлический (220В)
"Пауэр-Пресс" (в стальном чемодане, без
пресс клещей)

577



Артикул	Размер	Цена, €
577	10 - 108 мм	1112,00 1308,00*

*Пауэр-пресс АСС



Пресс клещи с контуром ТН

5704



Артикул	Размер	Цена, €
5704	ТН16	143,60
	ТН20	143,60
	ТН26	154,90
	ТН32	178,70
	ТН40	195,70
	ТН50	396,80

Пресс клещи с контуром U

5707

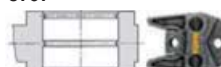

Артикул	Размер	Цена, €
5707	U16	124,40
	U20	124,40
	U32	150,50
	U40	188,90
	U50	212,70

Кабелерез клещи

5718



Артикул	Размер	Цена, €
5718	до 30 мм	373,10

Пресс электрический (220В) "Пауэр-Пресс Е"
(в стальном чемодане, без пресс клещей)

572



Артикул	Размер	Цена, €
572	10 - 108 мм	850,10

Пресс аккумуляторный гидравлический
"Акку-Пресс" (в стальном чемодане, без пресс
клещей)

571



Артикул	Размер	Цена, €
571	10 - 108 мм	1184,00
		1427,00
		1493,00*
		1624,00**

*Акку-Пресс АСС Ni-Cd

**Акку-Пресс АСС Li-Ion

Пресс клещи с контуром Н

5703

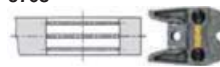

Артикул	Размер	Цена, €
5703	H16	131,20
	H20	131,20
	H26	142,50
	H32	142,50
	H40	379,40

Отрезные клещи М

5718



Артикул	Размер	Цена, €
5718	M6	151,60
	M8	151,60
	M10	151,60
	M12	151,60



РЕГУЛИРУЮЩАЯ АРМАТУРА

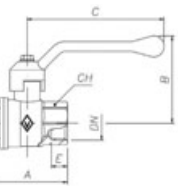

Артикул	300			301			302			305			306			307			325			326			
	Размер	Dn	A	B	C	A	B	C	A	B	C	A	B	C	A	B	C	A	B	C	A	B	C	E	Ch
1/4"	8	42	52	85	42	45	87	42	40	50	50	52	85	50	45	87	50	40	50				9	17	
3/8"	10	44	52	85	44	45	87	44	40	50	52	85	52	45	87	52	40	50				10	21		
1/2"	15	50	54	85	50	47	87	50	42	50	59	54	85	59	47	87	59	42	50	59	54	85	59	47	87
3/4"	20	58	57	85	58	50	87	58	45	50	66	57	85	66	50	87	66	45	50	67	57	85	67	50	87
1"	25	69	78	130	69	66	120	69	62	68	78	78	130	78	66	120	78	62	68	80	78	130	67	50	87
1 1/4"	32	81	82	130	81	70	120				91	82	130	91	70	120				80	78	130	67	50	87
1 1/2"	40	94	104	155	94	88	161				101	104	155	101	88	161							17	48	18
2"	50	108	116	155	108	100	161				117	116	155	117	100	161							20	27	28
2 1/2"	65	146	127	190																			25	84	28
3"	80	170	156	225																			28	99	28
4"	100	200	170	270																			30	124	30

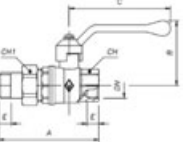

Артикул	320				322				Ch	Ch1	
	Размер	Dn	A	B	C	E	A	B			C
1/2"	15	85	54	85	11	85	42	50	11	25	30
3/4"	20	97	57	85	13	97	45	50	13	31	37
1"	25	112	78	130	15	112	62	68	15	38	47
1 1/4"	32	130	82	130	17				17	48	52

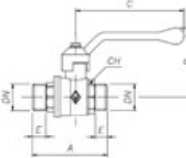

Артикул	327						
	Размер	Dn	A	B	C	E	Ch
1/2"	15	59	42	50	11	25	
3/4"	20	67	45	50	13	31	
1"	25	80	62	68	15	38	

Артикул	330				331				332				
	Размер	Dn	A	B	C	D	A	B	C	D	E	Ch	
1/2"	15	59	56	85	60	59	49	87	60	59	56	85	60
3/4"	20	67	59	85	63	67	52	87	63	67	59	85	63
1"	25	80	85	130	66	80	73	120	66	80	85	130	66
1 1/4"	32	94	91	130	71	94	79	120	71	94	91	130	71
1 1/2"	40	105	106	155	75	105	90	161	75	105	106	155	75
2"	50	122	113	155	83	122	96	161	83	122	113	155	83

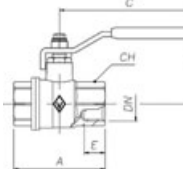
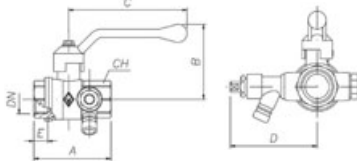

Артикул	400				401, 451				402, 452				405				406, 456				407, 457					
	Размер	Dn	A	B	C	A	B	C	D	A	B	C	D	A	B	C	A	B	C	A	B	C	A	B	C	E
1/4"	8	50	52	85	50	45	87	50	40	50	55	52	85	55	45	87	55	40	50	11,4	22					
3/8"	10	50	52	85	50	45	87	50	40	50	56	52	85	56	45	87	56	40	50	11,4	22					
1/2"	15	61	54	85	61	47	87	61	42	50	69	54	85	69	47	87	69	42	50	15	27					
3/4"	20	69	57	85	69	50	87	69	45	50	76	57	85	76	50	87	76	45	50	16,3	32					
1"	25	83,5	82	130	83,5	70	120	83,5	66	68	89	82	130	89	70	120	89	66	68	19,1	40					
1 1/4"	32	98	91	130	98	79	120				104	91	130	104	79	120				21,4	50					
1 1/2"	40	108	114	155	108	98	161				111	114	155	111	98	161				21,4	55					
2"	50	128	114	155	128	98	161				133	114	155	133	98	161				25,7	70					

Артикул	600				601				602				605				606				607				
	Размер	Dn	A	B	C	A	B	C	D	A	B	C	D	A	B	C	D	E	Ch	A	B	C	D	E	Ch
1/2"	14	47	53	85	47	48	87	47	41	50	55	53	85	59	49	87	55	41	50	10	25				
3/4"	18,5	55	56	85	55	51	87	55	44	50	61,5	56	85	67	52	87	61,5	44	50	11	31				
1"	23,5	65	68	100	65	63	120	65	56	68	74	68	100	80	73	120	74	56	68	13	38				
1 1/4"	30	74	85	130	74	70	120				84	85	130	94	79	120				14	47				
1 1/2"	37,5	83	90	130	83	79	161				94,5	90	130	105	90	161				15	54				
2"	47	97	111	155	97	89	161				109	111	155	122	96	161				17	67				

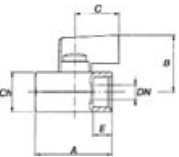

Артикул	800				805				810						
	Размер	Dn	A	B	E	E1	A	B	E	E1	A	B	E	E1	C
1/4"	8	39	30	10	10	38,5	30	10	9	44	30	10	9	23	21
3/8"	8	39	30	10	10	39,5	30	10	10	46	30	10	10	23	21
1/2"	10	44,5	32	11	11	45	32	11	12	53	32	11	12	23	25
3/4"	13,5	52	35	12	12	50	35	12	12	66	35	12	12	23	31

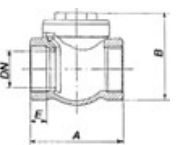

Артикул	170				180				191, 192					
	Размер	Dn	A	B	E	A	B	E	Dn	A	B	E	C	Ch
1/2"	58	40	11	47	46	8	30	45	12	25				
3/4"	70	50	13	53	51	8	39	51	14	31				
1"	87	60	15	63	61	10	47	58	15	38				
1 1/4"	96	68	17	70	73	10	56	63	16	48				
1 1/2"	106	75	18	88	93	10	66	70	16	54				
2"	126	90	20	97	102	11	84	77	16	67				
2 1/2"	145	100	25	120	110	16				84				
3"	165	118	28	135	128	16				99				
4"	215	170	30	180	190	20				124				

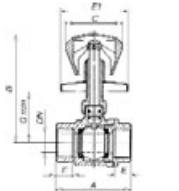

Артикул	380						383									
	Размер	Dn	A	B	C	E	Dn	A	B	C	E	G	Ch			
1/2"	15	63	83	55	15	77	34	27	15	63	83	55	15	77	34	27
3/4"	20	69	86	55	16,3	77	37	32	20	69	86	55	16,3	77	37	32

Артикул	688						689						
	Размер	Dn	A	B	C	G	Dn	A	B	C	G	E	Ch
3/8"	10	89	38,5	50	15	89	52	85	15	10	21		
1/2"	14	87	38,5	50	15	87	52	85	15	11	25		
3/4"	18,5	102	41	50	20	102	54	85	20	13	31		
1"	23,5	120	42	68	25	120	56	85	25	15	38		

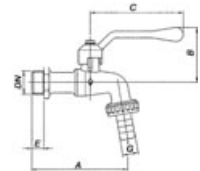

Металлопластиковые трубы

Труба "SuperPipe" Мецерплас (Израиль) для систем отопления и водоснабжения

Артикул	Наружный диаметр, мм	Толщина стенки, мм	Кол-во в упаковке, м	Цена, €
7700	16	2,0	100	1,40
	20	2,0	100	2,07
	25	2,5	100	3,00
	32	3,0	50	4,20

7700



Приспособления для монтажа металлопластиковых труб

Артикул	Наименование	Размер, "	Цена, €
R060	Пластиковые фиксаторы для м/п труб	16	0,12
		20	0,15
		26	0,19
7702	Монтажная пластина для крановых узлов	двойная одинарная	1,30 0,77
R010	Болт для крепления коннектора (для арт. 5100.65, .66, .67, .68)	M10 x 10	0,40

7702



Технические характеристики металлопластиковой трубы SP

Внешний диаметр, мм	16	20	25	32	Внешний диаметр, мм	16	20	25	32
Внутренний диаметр, мм	12	16	20	26	Макс. рабочее давление, бар	10			
Мин. радиус изгиба, мм	48	60	100	128	Макс. рабочая температура, °C	95			
Вес, кг/м	0,11	0,15	0,25	0,34	Кратковременная тепловая нагрузка, °C	110			
Объем в 1 п.м., л	0,113	0,301	0,314	0,530	Кислородная диффузия, мг/л	0			
Коэффициент линейного расширения, мм/мK	0,025				Шероховатость, мм	0,0004			
Коэффициент теплопроводности, Вт/мK	0,45				Степень сшивки полиэтилена, %	65			

Технические характеристики фитингов серий 5100 / 5300

Серия 5100

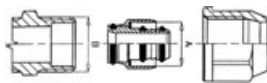

Серия 5300

Серия 1400**Муфта соединительная**

1400.00	Артикул	Размер	Цена, €
	1400.00	8 x 8 10 x 10	1,93 1,91

Соединитель труба-наружная резьба

1400.01	Артикул	Размер	Цена, €
	1400.01	3/8" x 8 3/8" x 10 1/2" x 10	1,38 1,37 1,44

Соединитель труба-внутренняя резьба

1400.02	Артикул	Размер	Цена, €
	1400.02	3/8" x 10 1/2" x 10	1,40 1,66

Тройник соединительный

1400.10	Артикул	Размер	Цена, €
	1400.10	10	3,83

Угольник соединительный

1400.20	Артикул	Размер	Цена, €
	1400.20	10 x 10	2,95

Угольник труба - наружная резьба

1400.21	Артикул	Размер	Цена, €
	1400.21	3/8" x 10	2,71

Угольник настенный

1400.23	Артикул	Размер	Цена, €
	1400.23	1/2" x 10	4,29

Соединитель в сборе

1400.G4	Артикул	Размер	Цена, €
	1400.G4	1/2" x 10	1,51

Серия 1800**Муфта соединительная**

1800.00	Артикул	Размер	Цена, €
	1800.00	10 x 10 12 x 12 15 x 15	1,00 1,26 1,44

Соединитель труба - наружная резьба

1800.01	Артикул	Размер	Цена, €
	1800.01	3/8" x 10 1/2" x 10 1/2" x 12 1/2" x 15 1/2" x 16 1/2" x 18 3/4" x 22	0,95 1,18 1,18 1,23 1,00 1,49 2,08

Соединитель труба - внутренняя резьба

1800.02	Артикул	Размер	Цена, €
	1800.02	3/8" x 10 1/2" x 10 1/2" x 12 1/2" x 15 1/2" x 16 3/4" x 22	1,06 1,76 1,76 1,35 1,10 2,29

Тройник соединительный

1800.10	Артикул	Размер	Цена, €
	1800.10	10 12 15	1,85 1,92 2,32

Тройник труба - наружная резьба

1800.11	Артикул	Размер	Цена, €
	1800.11	1/2" x 10 1/2" x 12 1/2" x 15	2,39 2,13 2,17

Тройник труба - внутренняя резьба

1800.12	Артикул	Размер	Цена, €
	1800.12	1/2" x 15	2,75

Угольник соединительный

1800.20	Артикул	Размер	Цена, €
	1800.20	15 x 15	1,76

Угольник труба - наружная резьба

1800.21	Артикул	Размер	Цена, €
	1800.21	1/2" x 15	1,61

Угольник труба - внутренняя резьба

1800.22	Артикул	Размер	Цена, €
	1800.22	1/2" x 15	1,69

Угольник настенный

1800.23	Артикул	Размер	Цена, €
	1800.23	1/2" x 12 1/2" x 15	1,83 3,06

Пробка

1800.40	Артикул	Размер	Цена, €
	1800.40	15	0,81

Рекомендации по монтажу и обслуживанию шаровых кранов BUGATTI

- Конструкция шаровых кранов Bugatti является **неразборной**. **Не откручивайте** части крана во избежание выхода его из строя.
- Предусмотренная конструкцией гайка уплотнения штока служит только для увеличения плотности сальника путем ее затягивания. **Не откручивайте** гайку уплотнения штока во избежание выхода крана из строя.
- Шаровые краны Bugatti имеют **только два рабочих положения: полностью открыт** или **полностью закрыт**. Использование шаровых кранов в качестве регулирующей арматуры (в любом промежуточном положении) ведет к сокращению срока службы и выходу крана из строя.
- Шаровые краны Bugatti являются двунаправленными, поэтому вход и выход рабочей среды может осуществляться с любой из сторон.
- При монтаже крана удостоверьтесь, что трубы выровнены и обработаны.
- При монтаже затягивайте кран за ближайшую к трубе, на которую он монтируется, часть корпуса.
- **Запрещено использование "газовых" ключей** при монтаже кранов для предотвращения деформации корпуса крана.
- После монтажа проверьте наличие возможных деформаций или повреждений на соединениях или корпусе крана.
- Периодически проверяйте кран, чтобы убедиться в надлежащих эксплуатационных показателях. При эксплуатации в критических условиях рекомендуется более частое наблюдение.



NEBRASKA. Серия 100

180

**Затвор обратный, с латунным седлом, резьбы внутренняя - внутренняя по ISO 228/1**

Артикул	Размер, "	PN, bar	Упаковка		Цена, €
			коробка	ящик	
180	1/2"	16	20	80	4,89
	3/4"	16	15	60	6,42
	1"	16	10	40	9,20
	1"1/4	16	6	24	12,50
	1"1/2	16	4	16	18,84

Артикул	Размер, "	PN, bar	Упаковка		Цена, €
			коробка	ящик	
180	2"	16	2	8	25,85
	2"1/2	16	-	8	43,77
	3"	16	-	5	72,08
	4"	16	-	2	122,34

191

EURO 1000

**Клапан обратный EURO 1000®, латунный, пружинный (золотник из полиамида), резьбы внутренняя-внутренняя по ISO 228/1**

Артикул	Размер, "	PN, bar	Упаковка		Цена, €
			коробка	ящик	
191	1/2"	10	40	160	3,56
	3/4"	10	25	100	5,03
	1"	10	15	60	6,84

Артикул	Размер, "	PN, bar	Упаковка		Цена, €
			коробка	ящик	
191	1"1/4	10	8	32	9,47
	1"1/2	10	6	24	13,77
	2"	10	3	12	19,89

192

EURO 2000

**Клапан обратный EURO 2000®, латунный, пружинный (золотник из латуни), резьбы внутренняя-внутренняя по ISO 228/1**

Артикул	Размер, "	PN, bar	Упаковка		Цена, €
			коробка	ящик	
192	1/2"	16	24	96	5,09
	3/4"	16	15	60	6,95
	1"	16	12	48	9,66

Артикул	Размер, "	PN, bar	Упаковка		Цена, €
			коробка	ящик	
192	1"1/4	16	6	24	15,34
	1"1/2	16	4	16	20,69
	2"	16	2	8	32,05

197

**Фильтр сетчатый приемный, из нержавеющей стали, для обратных клапанов типа EURO**

Артикул	Размер, "	Упаковка		Цена, €
		коробка	ящик	
197	1/2"	50	200	0,83
	3/4"	30	120	0,87
	1"	20	80	1,06

Артикул	Размер, "	Упаковка		Цена, €
		коробка	ящик	
197	1"1/4	10	40	1,29
	1"1/2	10	40	1,63
	2"	4	16	2,05

170

**Фильтр грубой очистки, латунный, резьбы внутренняя - внутренняя по ISO 228/1**

Артикул	Размер, "	PN, bar	Упаковка		Цена, €
			коробка	ящик	
170	1/2"	20	20	80	4,00
	3/4"	20	20	80	6,65
	1"	20	12	48	7,75
	1"1/4	20	10	40	14,41
	1"1/2	20	2	8	18,00

Артикул	Размер, "	PN, bar	Упаковка		Цена, €
			коробка	ящик	
170	2"	20	2	8	29,88
	2"1/2	20	-	15	58,69
	3"	20	-	10	80,71
	4"	20	-	4	164,32

171

**Фильтр грубой очистки, 400 мкм, со сливным краном, резьбы внутренняя - внутренняя по ISO 228/1**

Артикул	Размер, "	PN, bar	Упаковка		Цена, €
			коробка	ящик	
171	1/2"	16	20	80	7,21
	3/4"	16	20	80	9,86
	1"	16	12	48	10,96

1055

**Клапан безопасности для водонагревателей (8 бар), резьбы внутренняя - наружная по ISO 228/1**

Артикул	Размер, "	PN, bar	Упаковка		Цена, €
			коробка	ящик	
1055	1/2"	8	30	120	3,50

Дополнительные приспособления

650

**Удлинитель ручки шаровых кранов**

Артикул	Размер, "	Упаковка		Цена, €
		коробка	ящик	
650	1/4"-3/4"	30	120	3,54
	1"	30	120	4,00
	1"1/4"-1"1/2"	10	40	4,46
	2"	10	40	7,14

1017

**Ручка для кранов серии 800 из АБС (хром.)**

Артикул	Размер, "	Цена, €
1017	1/4"-1/2"	0,60

1005

**Декоративная розетка**

Артикул	Размер, "	Упаковка		Цена, €
		коробка	ящик	
1005	1/2"	25	100	0,25

399

**Сливной клапан для арт. 330, 332**

Артикул	Размер, "	Цена, €
399	1/4"	1,55

693

**Штуцер для водоразборных кранов**

Артикул	Размер, "	Упаковка		Цена, €
		коробка	ящик	
693	1/2"-3/4"	100	400	0,86

**Застраховано
РОСНО****PARIGI®**
ГИБКАЯ ПОДВОДКА 100% СДЕЛАНО В ИТАЛИИ**ГИБКАЯ ПОДВОДКА ВЫСОКОГО КАЧЕСТВА**

Гибкая подводка для воды и пара

Parinox®

DN8.....	стр. 49
DN10.....	стр. 49
DN13.....	стр. 50
DN16.....	стр. 50

AVC

AVC-Z.....	стр. 50
AVC-I.....	стр. 51
MIXINOX.....	стр. 51
TAM.....	стр. 52
VIX.....	стр. 52

Гибкая подводка для газа

SICURGAS®T	стр. 53
SIM-G	стр. 53

Рекомендации по монтажу и обслуживанию

гибкой подводки PARIGI.....	стр. 54
-----------------------------	---------

Запасные части

Прокладки

EPDM.....	стр. 62
Фибра Ecofasit 205.....	стр. 62

875



Миникран шаровой латунный, угловой с фильтром для смесителей хромированный, резьбы наружная по ISO 228/1 - шарнирный соединитель для медной трубы, "флажок" из АБС хромированный, с декоративной розеткой (арт. 1005)

Артикул	Размер, "	DN, мм	PN, bar	Упаковка		Цена, €
				коробка	ящик	
875	1/2"x10	10	10	10	40	7,19

871



Миникран шаровой латунный, угловой с фильтром для смесителей хромированный, резьбы наружная - наружная по ISO 228/1, "флажок" из АБС хромированный, с декоративной розеткой (арт. 1005)

Артикул	Размер, "	DN, мм	PN, bar	Упаковка		Цена, €
				коробка	ящик	
871	1/2"x3/8"	10	10	15	60	5,43
	1/2"x1/2"	10	10	15	60	5,43

890



Миникран шаровой латунный, угловой с фильтром для стиральных машин хромированный, резьбы наружная - наружная по ISO 228/1, "флажок" из АБС хромированный, с декоративной розеткой (арт. 1005)

Артикул	Размер, "	DN, мм	PN, bar	Упаковка		Цена, €
				коробка	ящик	
890	1/2"x3/4"	10	10	15	60	6,31

891



Миникран шаровой латунный, для стиральных машин, резьбы наружная по ISO 228/1 - штуцер с накидной гайкой, "флажок" из АБС

Артикул	Размер, "	DN, мм	PN, bar	Упаковка		Цена, €
				коробка	ящик	
891	1/2"x15	10	10	25	100	5,43

892



Миникран шаровой латунный, для стиральных машин хромированный, резьбы наружная - наружная по ISO 228/1, "флажок" из АБС хромированный, с декоративной розеткой (арт. 1005)

Артикул	Размер, "	DN, мм	PN, bar	Упаковка		Цена, €
				коробка	ящик	
892	1/2"x3/4"	10	10	15	60	5,64

878



Вентиль латунный, угловой для смесителей хромированный, резьбы наружная - наружная по ISO 228/1, ручка из Zamac хромированная

Артикул	Размер, "	DN, мм	PN, bar	Упаковка		Цена, €
				коробка	ящик	
878	1/2"x1/2"	10	10	15	60	4,74

840



Вентиль латунный, угловой для стиральных машин хромированный, резьбы наружная - наружная по ISO 228/1, ручка из Zamac хромированная

Артикул	Размер, "	DN, мм	PN, bar	Упаковка		Цена, €
				коробка	ящик	
840	1/2"x3/4"	10	10	20	80	4,04

877



Кран шаровой проходной латунный для подключения бытовой техники, резьбы по ISO 228/1, "флажок" из алюминия

Артикул	Размер, "	DN, мм	PN, bar	Упаковка		Цена, €
				коробка	ящик	
877	1/2"x3/4x1/2"	10	10	25	100	call

ALASKA. Серия 680

689



Кран шаровой латунный, водоразборный, резьбы наружная по ISO 228/1-штуцер с накидной гайкой, рычаг из алюминия

Артикул	Размер, "	DN, мм	PN, bar	Упаковка		Цена, €
				коробка	ящик	
689	1/2"x15	10	16	12	48	4,98
	3/4"x20	14	16	8	32	6,54
	1"x25	15	16	5	20	13,60

KANSAS. Серия 800

800



Миникран шаровой латунный, резьбы внутренняя - внутренняя по ISO 228/1, "флажок" из АБС

Артикул	Размер, "	DN, мм	PN, bar	Упаковка		Цена, €
				коробка	ящик	
800	1/4"	8	16	50	200	3,21
	1/2"	10	16	40	160	3,64

805



Миникран шаровой латунный, резьбы внутренняя - наружная по ISO 228/1, "флажок" из АБС

Артикул	Размер, "	DN, мм	PN, bar	Упаковка		Цена, €
				коробка	ящик	
805	1/4"	8	16	50	200	3,21
	3/8"	8	16	50	200	3,21
	1/2"	10	16	40	160	3,64

810



Миникран шаровой латунный, резьбы наружная - наружная по ISO 228/1, "флажок" из АБС

Артикул	Размер, "	DN, мм	PN, bar	Упаковка		Цена, €
				коробка	ящик	
810	1/2"	10	16	40	160	4,29

807



Миникран шаровой латунный, резьбы внутренняя по ISO 228/1 - соединитель для медной трубы, "флажок" из АБС

Артикул	Размер, "	DN, мм	PN, bar	Упаковка		Цена, €
				коробка	ящик	
807	1/2"x15	10	16	25	100	4,62

796



Миникран шаровой латунный, сливной с крышкой, резьбы наружная по ISO 228/1 - штуцер с накидной гайкой, "флажок" из АБС

Артикул	Размер, "	DN, мм	PN, bar	Упаковка		Цена, €
				коробка	ящик	
796	1/2"x15	10	16	15	60	5,47

MINNESOTA. Серия 870

884



Миникран шаровой латунный, угловой для смесителей и стиральных машин хромированный, резьбы наружная - наружная по ISO 228/1, "флажок" из АБС хромированный

Артикул	Размер, "	DN, мм	PN, bar	Упаковка		Цена, €
				коробка	ящик	
884	1/2"x1/2"	10	10	25	100	4,50
	1/2"x3/4"	10	10	25	100	4,50

872



Миникран шаровой латунный, угловой для смесителей, хромированный, резьбы наружная - наружная по ISO 228/1, "флажок" из АБС хромированный*

Артикул	Размер, "	DN, мм	PN, bar	Упаковка		Цена, за 1 шт., €
				коробка	ящик	
872	1/2"x1/2"	10	10	2	100	4,21

*Продаются в комплекте из 2 шт.

Застраховано
РОСНО

**Гибкая подводка для воды серии PARINOX®****PARINOX® DN8**

Для подключения к системам холодного и горячего водоснабжения различных смесителей, бачков унитазов, накопительных водонагревателей небольшого объема, кофе-машин и других оконечных устройств с потреблением воды не более 32 л/мин (при давлении 3 бара).

Тип	Размер, "	Длина, мм	Цена, €
гайка-гайка	1/2"x 1/2"	300	2,92
		400	3,17
		500	3,42
		600	3,67
		800	4,05
		1000	4,55
		1250	5,19
		1500	5,82
		2000	6,96
		2500	8,23
3000	9,36		
4000	12,65		
гайка-гайка	1/2"x 3/8"	300	2,66
		400	2,92
		500	3,17
		600	3,42
		800	3,80

Тип	Размер, "	Длина, мм	Цена, €
гайка-резьба наружн.	1/2"x 1/2"	300	2,85
		400	3,04
		500	3,29
		600	3,54
		800	3,93
		1000	4,43
гайка-МОК	1/2"x M10	300	2,53
		400	2,78
		500	3,04
		600	3,29
		800	3,67
		1000	4,18
гайка-МОМ	1/2"x M10	300	2,92
		400	3,04
		500	3,29
		600	3,54
		800	4,05
		1000	4,43

PARINOX® DN10 - DN13 - DN16

Для подключения к системам холодного и горячего водоснабжения душевых кабин, гидромассажных ванн, проточных водонагревателей, накопительных водонагревателей большого объема, фанкойлов и других оконечных устройств с потреблением воды от 48 до 160 л/мин (при давлении 3 бара).

PARINOX® DN10

Тип	Размер, "	Длина, мм	Цена, €		
гайка-гайка	1/2"x 1/2"	300	3,67		
		400	3,93		
		500	4,30		
		600	4,55		
		800	5,06		
		1000	5,57		
		гайка-гайка	3/4"x 3/4"	300	4,43
				400	4,81
				500	5,06
				600	5,19
800	5,70				
1000	6,33				

Тип	Размер, "	Длина, мм	Цена, €
гайка-резьба наружн.	1/2"x 1/2"	300	3,29
		400	3,54
		500	3,80
		600	3,98
		800	4,69
		1000	5,19

Застраховано
РОСНО

PARINOX® DN13



Тип	Размер, "	Длина, мм	Цена, €
гайка-гайка	1/2"x 1/2"	400	4,69
		600	5,57
		800	6,33
		1000	7,47
		1250	8,73
		1500	9,87
2000	12,28		



Тип	Размер, "	Длина, мм	Цена, €
гайка-резьба наружн.	1/2"x 1/2"	400	4,94
		600	5,95
		800	6,83
		1000	7,78

PARINOX® DN16



Тип	Размер, "	Длина, мм	Цена, €
гайка-гайка	3/4"x 3/4"	400	7,34
		600	8,73
		800	10,25
		1000	11,64
		1250	13,16
		1500	15,06

Серия PARINOX®

Внутренний шланг	Оплетка	Фитинги	Опрессовочные гильзы	Мин. радиус изгиба	Рабочее давление	Рабочая температура	Проход штуцера	Пропускная способность	Мин. упаковка
EPDM	Нерж. сталь AISI 304	Латунь CW614N	Нерж. сталь						
мм	мм	мм	мм	мм	bar	°C	мм	л/мин - 3 bar	
DN8 - 8	12		14	30	10	-5 ~ +90 max=+110	6,2	32	100
DN10 - 9,5	14		16,5	35			7,5	48	50
DN13 - 13	19		21	45			10	76	25
DN16 - 16	23		25	60			13	160	10

Подводка для воды антивибрационная серии AVC

Для подключения к системам холодного и горячего водоснабжения насосов, накопительных резервуаров, водонагревателей и систем очистки воды.

AVC - Z (оплетка из оцинкованной стали)



Тип	Размер, "	Длина, мм	Цена, €
гайка-резьба наружн.	3/4"x 3/4"	300	5,70
		500	7,08
		800	9,49
		1000	10,76
		1500	14,42
		2000	17,46
	1"x 1"	300	7,47
		500	9,49
		800	12,02
		1000	13,29
		1500	17,08
		2000	21,08
	1"1/4x 1"1/4"	300	18,98
		500	23,41
		800	32,89
		1000	34,79
		1500	44,28
		2000	54,29
1"1/2x 1"1/2"	300	24,54	
	500	29,48	
	800	40,48	
	1000	45,29	
	1500	59,93	
	2000	62,12	



Тип	Размер, "	Длина, мм	Цена, €
гайка-резьба наружн. угловая	3/4"x 3/4"	300	8,10
		500	9,75
		800	12,14
		1000	13,79
		1500	17,84
	2000	21,89	
	1"x 1"	300	10,25
		500	11,77
		800	14,81
		1000	16,32



Застраховано
РОСНО

TEXAS. Серия 450

451 EN331



Кран шаровой для газа, латунный, усиленного типа, резьбы внутренняя - внутренняя по ISO 7:2000, рычаг из стали

Артикул	Размер, "	DN, мм	PN, bar	Упаковка		Цена, €
				коробка	ящик	
451 EN331	1/2"	15	64	14	56	6,37
		20	40	12	48	10,29
	3/4"	25	40	6	24	14,87
		32	25	4	16	23,37
	1"1/4"	40	25	2	8	34,60
		50	25	1	4	48,87

452 EN331



Кран шаровой для газа, латунный, усиленного типа, резьбы внутренняя - наружная по ISO 7:2000, "бабочка" из алюминия

Артикул	Размер, "	DN, мм	PN, bar	Упаковка		Цена, €
				коробка	ящик	
452 EN331	1/2"	15	64	14	56	6,37
		20	40	12	48	10,29
	1"	25	40	6	24	14,87

456 EN331



Кран шаровой для газа, латунный, усиленного типа, резьбы внутренняя - наружная по ISO 7:2000, рычаг из стали

Артикул	Размер, "	DN, мм	PN, bar	Упаковка		Цена, €
				коробка	ящик	
456 EN331	1/2"	15	64	14	56	7,05
		20	40	12	48	11,43
	1"	25	40	6	24	16,52

457 EN331



Кран шаровой для газа, латунный, усиленного типа, резьбы внутренняя по ISO 7/1-штуцер, "бабочка" из алюминия

Артикул	Размер, "	DN, мм	PN, bar	Упаковка		Цена, €
				коробка	ящик	
457 EN331	1/2"	15	64	20	80	7,05

GEORGIA. Серия 590

585



Кран шаровой для газа, латунный, угловой, резьбы внутренняя по ISO 7/1-штуцер, ручка из алюминия

Артикул	Размер, "	DN, мм	PN, bar	Упаковка		Цена, €
				коробка	ящик	
585	1/2"x14	10	4	20	80	7,21

586



Кран шаровой для газа, латунный, угловой, резьбы наружная по ISO 7/1-штуцер, ручка из алюминия

Артикул	Размер, "	DN, мм	PN, bar	Упаковка		Цена, €
				коробка	ящик	
586	1/2"x9	10	4	25	100	6,58

591



Кран шаровой для газа, латунный, резьбы наружная по ISO 7/1 -штуцер, ручка из алюминия

Артикул	Размер, "	DN, мм	PN, bar	Упаковка		Цена, €
				коробка	ящик	
591	1/2"x9	10	4	25	100	6,39

571



Кран шаровой для газа, латунный, резьбы наружная по ISO 7/1 - накидная гайка по ISO 228/1, ручка из алюминия

Артикул	Размер, "	DN, мм	PN, bar	Упаковка		Цена, €
				коробка	ящик	
571	1/2"x1/2"	10	4	25	100	7,59
	1/2"x3/4"	10	4	25	100	8,14

Застраховано
РОСНО

NEBRASKA. Серия 100

110  Задвижка клиновья латунная, резьбы внутренняя - внутренняя по ISO 228/1, маховик из стали

Артикул	Размер,"	DN, мм	PN, bar	Упаковка		Цена, €
				коробка	ящик	
110	2"1/2		16	-	16	44,01
	3"			-	13	55,77
	4"			-	6	99,77

120  Задвижка клиновья латунная, резьбы внутренняя - внутренняя по ISO 228/1, маховик из стали

Артикул	Размер,"	DN, мм	PN, bar	Упаковка		Цена, €	
				коробка	ящик		
120	1/2"		10	20	200	4,55	
	3/4"			20	200	5,11	
	1"			10	120	7,38	
	1"1/4			10	80	11,31	
	1"1/2			10	5	60	14,49
	2"			10	5	35	22,09

1200  Кран шаровой латунный, для насосов, резьбы внутренняя - накидная гайка по ISO 228/1

Артикул	Размер,"	DN, мм	PN, bar	Упаковка		Цена, €
				коробка	ящик	
1200	1"x1"1/2	25	16	10	40	7,76

LE SANTI. Серия "Эконом"

601A  Кран шаровой латунный, стандартный, резьбы внутренняя - внутренняя по ISO 228/1, рычаг из стали

Артикул	Размер,"	DN, мм	PN, bar	Упаковка		Цена, €
				коробка	ящик	
601A	1/2"	14	40	20	80	1,12
	1"	18	25	10	40	2,31

602A  Кран шаровой латунный, стандартный, резьбы внутренняя - внутренняя по ISO 228/1, "бабочка" из алюминия

Артикул	Размер,"	DN, мм	PN, bar	Упаковка		Цена, €
				коробка	ящик	
602A	1/2"	14	40	24	96	1,12

* Условия продаж кранов серии LE SANTI

Скидки не действуют. Указаны оптовые цены. Цены действительны при покупке не менее одной упаковки. Возможен выбор цвета ручек (синие или красные).

AVC - I (оплетка из нержавеющей стали)

Тип	Размер,"	Длина, мм	Цена, €

Серия AVC-Z

Внутренний шланг	Оплетка	Фитинги	Опрессовочные гильзы	Мин. радиус изгиба	Рабочее давление	Рабочая температура	Температура помещения	Проход штуцера	Мин. упаковка
EPDM мм	Гальв. сталь мм								
3/4" - 19 1" - 25 1"1/4 - 32 1"1/2 - 40 2" - 50	27 34 41 52 64	Латунь CW614N	Нерж. сталь/ Алюминий	75 90 120 150 180	10 10 6 6 4	-5 ~ +90	-5 ~ +70	15 20 26 33 44	10 5 1 1 1
				Сталь					

Серия AVC-I

Внутренний шланг	Оплетка	Фитинги	Опрессовочные гильзы	Мин. радиус изгиба	Рабочее давление	Рабочая температура	Температура помещения	Проход штуцера	Мин. упаковка
EPDM мм	Нерж. сталь AISI 304 мм								
1" - 25	34	Латунь CW614N	Нерж. сталь	90	15	-5 ~ +90 max=+110	-5 ~ +70	20	5

**Гибкая подводка для воды серии MIXINOX**

Для подключения к системам холодного и горячего водоснабжения стиральных и посудомоечных машин.



Тип	Размер,"	Длина, мм	Цена, €
гайка-гайка	3/4"x 3/4"	2000	6,58
угловая		3000	8,86
		4000	11,01

**С фильтром**

Тип	Размер,"	Длина, мм	Цена, €
гайка-гайка	3/4"x 3/4"	2000	10,88
угловая		3000	13,16
		4000	15,31

Серия MIXINOX

Внутренний шланг	Оплетка	Фитинги	Опрессовочные гильзы	Фильтр	Мин. радиус изгиба	Рабочее давление	Рабочая температура	Проход штуцера	Мин. упаковка
EPDM мм	Нейлон + Нерж. сталь мм								
DN10 - 9,5	14	3/4"	16,5	100 мкм	35	10	-5 ~ +80	7,5	10

Гибкая подводка для воды и пара серии VIX

Для подключения к высокотемпературным магистралям высокого давления водонагревателей, котлов и парогенераторов.



Тип	Размер, "	Длина, мм	Цена, €	Тип	Размер, "	Длина, мм	Цена, €
гайка-гайка	1/2" x 1/2"	300	35,42	гайка-резьба наружн.	1/2" x 1/2"	300	35,42
		500	40,48			500	40,48
		800	48,07			800	48,07
		1000	53,13			1000	53,13
	3/4" x 3/4"	300	39,85		3/4" x 3/4"	300	39,85
		500	49,97			500	49,97
		800	65,15			800	65,15
		1000	75,27			1000	75,27
	1" x 1"	300	60,72		1" x 1"	300	60,72
		500	64,52			500	64,52
		800	75,90			800	75,90
		1000	83,49			1000	85,01
1"1/4 x 1"1/4	300	67,68	1"1/4 x 1"1/4	300	67,68		
	500	92,35		500	92,35		
	800	99,31		800	99,31		
	1000	111,96		1000	111,96		
1"1/2 x 1"1/2	300	98,67	1"1/2 x 1"1/2	300	98,67		
	500	116,38		500	116,38		
	800	136,62		800	136,62		
	1000	151,80		1000	151,80		



Серия VIX

Внутренний сиффон	Оплетка	Фитинги		Мин. радиус изгиба	Рабочее давление	Рабочая температура	Проход штуцера	Мин. упаковка
Нерж.сталь AISI 321	Нерж.сталь AISI 304							
мм	мм			мм	bar	°C	мм	
1/2" - 12	19	Латунь CW614N	Нерж.сталь AISI 303	90	30	-5 ~ +200	10,5	1
3/4" - 20	29			150	25		18	1
1" - 25	37	Гальв. сталь		180	20		22	1
1"1/4 - 32	44			230	15		30	1
1"1/2 - 40	52	260	10	35	1			

Гибкая подводка для воды и пара серии TAM

Для подключения к системам холодного и горячего водоснабжения различных настенных водонагревателей.

Тип	Размер, "	Длина, мм	Цена, €
гайка-резьба наружн.	1/2" x 1/2"	90~150	10,51
		140~250	11,89
		200~350	14,30



Тип	Размер, "	Длина, мм	Цена, €
гайка-резьба наружн.	3/4" x 3/4"	90~150	14,42
		140~250	15,94
		200~350	19,11



Серия TAM

Сиффон	Фитинги		Метод сварки	Мин. радиус изгиба	Рабочее давление	Рабочая температура	Мин. упаковка
Нерж.сталь AISI 321							
мм			T.I.G.	мм	bar	°C	
1/2"	13	Латунь CW614N	Нерж.сталь AISI 303	23	10	-5 ~ +150	15
3/4"	16			27	6		10

523T



Кран шаровой латунный трехходовой, полнопроходной, резьбы внутренняя - внутренняя - внутренняя по ISO 7:2000, рычаг из стали T-типа

Артикул	Размер, "	DN, мм	PN, bar	Упаковка		Цена, €
				коробка	ящик	
523T	1/2"	15	30	6	24	37,81

525L



Кран шаровой латунный трехходовой, полнопроходной, резьбы внутренняя - внутренняя - внутренняя по ISO 7:2000, рычаг из стали L-типа

Артикул	Размер, "	DN, мм	PN, bar	Упаковка		Цена, €
				коробка	ящик	
525L	1/2"	15	30	6	24	37,81

Кран шаровой латунный, полнопроходной, с электроприводом BIMATIC (220V), 30 сек, IP65, резьбы внутренняя - внутренняя по ISO 7:2000

210



Артикул	Размер, "	DN, мм	PN, bar	Упаковка		Цена, €
				коробка	ящик	
210	1/2"	15	40	1	4	173,23
	3/4"	20	40	1	4	179,74
	1"	25	40	1	4	189,94
	1"1/4	32	25	1	4	214,93
	1"1/2	40	25	1	4	233,84
	2"	50	25	1	4	260,36

Электропривод BIMATIC состоит из двунаправленного синхронного двигателя с питанием от переменного тока, постоянного магнита и двух катушек.

Потребляемая мощность

3,5 Ватт

Номинальная мощность двигателя

3,5 Ватт 16 мА

Максимальный момент вращения

от 6 до 25 Нм

Уровень защиты

IP-65

Базовая скорость двигателя постоянна и связана с частотой питающего напряжения и составляет от 250 до 500 оборотов в минуту.

Скорость двигателя при питании от сети 220В/60Гц на 20 % больше, чем при питании от сети 220В/50Гц.



Рис. 1



Рис. 2

Фланец по ISO 5211

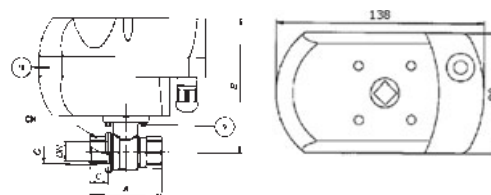
Основные габаритные размеры (см. рис. 1)

DN	G	CH	A	B	C	D	E	MT	F	PN	KV	MA
15	1/2"	24,5	62	110	15	6	9	15	F03	40	18,3	30
20	3/4"	31	68	113	16,3	6	9	15	F03	40	29,5	30
25	1"	38	82	123	19	6	9	15	F03	40	43	30
32	1"1/4	48	95	128	21,4	6	9	15	F03	25	89	30
40	1"1/2	54	107	144	21,4	7	11	25	F05	25	230	60
50	2"	67	125	150	25,7	7	11	25	F05	25	265	60

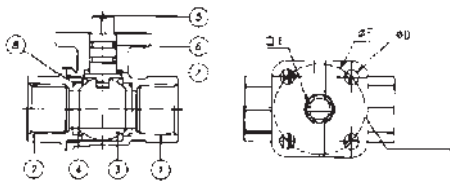
Материалы изделия (см. рис.2)

Поз.	Наименование	Материал	Кол-во
1.	Корпус	CW617N	1
2.	Муфта корпуса	CW617N	1
3.	Шар	CW617N	1
4.	Уплотнения шара	PTFE	2
5.	Шток	CW614N	1
6.	O-Ring	NBR 80 Sh	2
7.	Нижнее уплотнение штока	PTFE	1
8.	O-Ring	NBR 70 Sh	2
9.	Гайка	UNI 5771	4
10.	Электропривод	-	1

INDIANA. Серия 740

741



Кран шаровой латунный, с фильтром 400 мкм, резьбы внутренняя - внутренняя по ISO 7:2000, "бабочка" из алюминия

Артикул	Размер, "	DN, мм	PN, bar	Упаковка		Цена, €
				коробка	ящик	
741	1/2"	15	20	6	24	13,40
	3/4"	20	20	5	20	20,30
	1"	20	20	5	20	22,55

737



Кран шаровой латунный, с фильтром 400 мкм, резьбы внутренняя по ISO 7:2000 - наружная (соединитель с накидной гайкой) по ISO 228/1, "бабочка" из алюминия

Артикул	Размер, "	DN, мм	PN, bar	Упаковка		Цена, €
				коробка	ящик	
737	1/2"	15	20	6	24	15,80
	3/4"	20	20	5	20	23,80

CALIFORNIA. Серия 200

Кран шаровой латунный с автоматическим сливом

255



Кран шаровой латунный, полнопроходной, с автоматическим сливом, резьбы внутренняя - внутренняя по ISO 7:2000, рычаг из стали. Кран является однонаправленным.

Артикул	Размер, "	DN, мм	PN, bar	Упаковка		Цена, €
				коробка	ящик	
255	1/4"	10	64	24	96	9,36
	3/8"	10	64	24	96	9,57
	1/2"	15	64	20	80	10,21
	3/4"	20	40	14	56	14,34
	1"	25	40	6	24	22,86

VIRGINIA. Серия 200AT

Кран шаровой латунный под электропривод

220AT



Кран шаровой латунный, полнопроходной, с фланцем под привод, резьбы внутренняя - внутренняя по ISO 7:2000.

Артикул	Размер, "	DN, мм	PN, bar	Упаковка		Цена, €
				коробка	ящик	
220AT	1/2"	15	40	14	56	10,42
	3/4"	20	40	12	48	12,40
	1"	25	40	8	32	18,81
	1 1/4"	32	25	3	12	27,61
	1 1/2"	40	25	2	8	39,44
	2"	50	25	1	4	56,07

516T



Кран шаровой латунный трехходовой, резьбы внутренняя - внутренняя - внутренняя по ISO 7/1, рычаг из алюминия T-типа

Артикул	Размер, "	DN, мм	PN, bar	Упаковка		Цена, €
				коробка	ящик	
516T	1/2"	15	16	10	40	27,40
	3/4"	20	16	6	24	34,50

521L



Кран шаровой латунный трехходовой, резьбы внутренняя - внутренняя - внутренняя по ISO 7/1, рычаг из алюминия L-типа

Артикул	Размер, "	DN, мм	PN, bar	Упаковка		Цена, €
				коробка	ящик	
521L	1/2"	15	16	10	40	27,40
	3/4"	20	16	6	24	34,50

Гибкая подводка для газа серии SICURGAS® T

Для подключения к системам газоснабжения бытовых переносных газовых плит.



Тип	Размер, "	Длина, мм	Цена, €
гайка-резьба наружн.	1/2" x 1/2"	500	6,33
		800	7,98
		1000	9,24



Тип	Размер, "	Длина, мм	Цена, €
гайка-резьба наружн.	1/2" x 1/2"	1200	10,37
		1500	12,02
		1800	14,17

Серия SICURGAS® T

Внутренний шланг	Оплетка	Фитинги	Опрессовочные гильзы	Мин. радиус изгиба	Рабочее давление	Рабочая температура	Температура помещения	Проход штуцера	Мин. уп-ка
NITRILE  мм	Нерж.сталь AISI 304  мм			 мм	 bar	 °C	 °C	 мм	
13	19	Латунь CW614N	Нерж.сталь	45	10	0 ~ +50	-5 ~ +30	10	10

Подводка для газа из нержавеющей стали серии SIM - G

Для подключения к системам газоснабжения бытовых стационарных и встроенных газовых плит, газовых настенных водонагревателей, газовых горелок для котельного оборудования.



Тип	Размер, "	Длина, мм	Цена, €
гайка-гайка	1/2" x 1/2"	500-1000	21,76
		750-1500	26,95
		1000-2000	32,26



Тип	Размер, "	Длина, мм	Цена, €
гайка-резьба наружн.	1/2" x 1/2"	500-1000	24,42
		750-1500	29,48
		1000-2000	34,79
		250-430	21,89
	1" x 1"	250-430	30,36

Серия SIM-G

Сильфон	Фитинги		Метод сварки	Мин. радиус изгиба	Рабочее давление	Температура помещения	Мин. уп-ка
Нерж.сталь AISI 316L в полиолефиновой оболочке  мм			 T.I.G.	 мм	 bar	 °C	
1/2"	13	Нерж.сталь AISI 303	Нерж.сталь AISI 303	аргодуговая сварка неплавящимся электродом	23	0,5	15
3/4"	16				27		10
1"	25				30		5

Рекомендации по монтажу и обслуживанию гибкой подводки PARIGI

Рекомендации	Серии гибких подводок							
	PARINOX®	AVC	AVC-I	MIXINOX	SICURGAS®T	SIM-G	TAM	VIX
 До начала монтажа убедитесь, что фитинги на концах подводки установлены и опрессованы правильно.	X	X	X	X	X			X
 Подводка не должна иметь изгибов на расстоянии от фитинга меньше, чем половина наружного диаметра подводки.	X	X	X	X	X	X	X	X
 Не допускается изгибать подводку с величиной изгиба менее минимально допустимого радиуса, указанного в таблице технических данных.	X	X	X	X	X	X	X	X
 Не допускается установка подводки с натяжением из-за недостаточной монтажной длины.	X	X	X	X	X	X	X	X
 Не допускается установка подводки с перекручиванием в процессе монтажа.	X	X	X	X	X	X	X	X
 Газовое оборудование должно быть правильно и надежно заземлено.						X		
 Не рекомендуется устанавливать подводку в оплетке из гальванической стали в сырых помещениях. Не допускается использовать изолирующие покрытия для подводки в оплетке из гальванической стали.		X						
 По окончании каждой стирки (мойки) необходимо закрывать отсекающий кран, чтобы не оставлять подводку под давлением.				X				
 Не допускается подвергать гибкую подводку воздействию агрессивных и вызывающих усиленную коррозию веществ.	X	X	X	X	X	X	X	X
 Монтаж производится с использованием гаечных ключей соответствующего размера. Запрещено использование "газовых" ключей.	X	X	X	X	X	X	X	X
 Не допускается воздействие на гибкую подводку острых или режущих предметов.	X	X	X	X	X	X	X	X
 Не допускается соединять две или более гибкие подводки для получения необходимой длины.	X	X	X	X	X	X	X	X
 Не допускается скрытая прокладка гибкой части подводки. Подводка должна быть всегда доступна для контроля за ее состоянием.	X	X	X	X	X	X	X	X

Назначение различных типов гибкой подводки:

PARINOX DN8 - подключение различных сантехнических приборов (смесителей, бачков унитазов), кофе-машин, водонагревателей;

PARINOX DN10 - DN13 - DN16 - подключение водонагревателей, душевых кабин, гидромассажных ванн, фанкойлов;

AVC - подключение водяных насосов, накопительных резервуаров, водонагревателей и систем очистки воды;

MIXINOX - подключение стиральных и посудомоечных машин;

TAM - подключение настенных водонагревателей;

VIX - подключение водонагревателей, котлов и парогенераторов;

SICURGAS T - подключение переносных газовых плит;

SIM G - подключение стационарных и встроенных газовых плит, газовых настенных водонагревателей, газовых горелок для котельного оборудования.

Используйте гибкую подводку только по назначению и в условиях, соответствующих рабочим характеристикам.

NEVADA. Серия 400

558



Кран шаровой латунный, угловой, усиленного типа, резьбы внутренняя по ISO 7:2000 - накидная гайка по ISO 228/1, "бабочка" из алюминия

Артикул	Размер, "	DN, мм	PN, bar	Упаковка		Цена, €
				коробка	ящик	
558	1/2"x3/4"	15	40	15	60	16,54

559



Кран шаровой латунный, угловой, усиленного типа, резьбы наружная по ISO 7:2000 - накидная гайка по ISO 228/1, "бабочка" из алюминия

Артикул	Размер, "	DN, мм	PN, bar	Упаковка		Цена, €
				коробка	ящик	
559	1/2"x3/4"	15	40	15	60	17,08

OREGON. Серия 300

325



Кран шаровой латунный, полнопроходной, резьбы наружная - наружная по ISO 228/1, рычаг из алюминия

Артикул	Размер, "	DN, мм	PN, bar	Упаковка		Цена, €
				коробка	ящик	
325	1/2"	15	64	20	80	5,88
	3/4"	20	40	14	56	8,57
	1"	25	40	6	24	13,03

327



Кран шаровой латунный, полнопроходной, резьбы наружная - наружная по ISO 228/1, "бабочка" из алюминия

Артикул	Размер, "	DN, мм	PN, bar	Упаковка		Цена, €
				коробка	ящик	
327	1/2"	15	64	20	80	5,88
	3/4"	20	40	14	56	8,57
	1"	25	40	8	32	13,03

330



Кран шаровой латунный, полнопроходной, со сливным клапаном, резьбы внутренняя - внутренняя по ISO 228/1, рычаг из алюминия

Артикул	Размер, "	DN, мм	PN, bar	Упаковка		Цена, €
				коробка	ящик	
330	1/2"	15	64	14	56	8,60
	3/4"	20	40	10	40	11,48
	1"	25	40	4	16	16,51
	1"1/4	32	25	4	16	24,81
	1"1/2	40	25	2	8	35,95
2"	50	25	2	8	58,31	

332



Кран шаровой латунный, полнопроходной, со сливным клапаном, резьбы внутренняя - внутренняя по ISO 228/1, "бабочка" из алюминия

Артикул	Размер, "	DN, мм	PN, bar	Упаковка		Цена, €
				коробка	ящик	
332	1/2"	15	64	14	56	8,60
	3/4"	20	40	10	40	11,48

383



Кран шаровой латунный, полнопроходной, для скрытой проводки, резьбы внутренняя - внутренняя по ISO 228/1, "глобус" из АВС хромированный

Артикул	Размер, "	DN, мм	PN, bar	Упаковка		Цена, €
				коробка	ящик	
383	1/2"	15	64	6	24	15,88
	3/4"	20	40	5	20	21,64

380



Кран шаровой латунный, полнопроходной, для скрытой проводки, резьбы внутренняя - внутренняя по ISO 228/1, рычаг из латуни хромированный

Артикул	Размер, "	DN, мм	PN, bar	Упаковка		Цена, €
				коробка	ящик	
380	1/2"	15	64	6	24	15,88

KENTUCKY

666  Кран шаровой латунный, стандартный, резьбы внутренняя по ISO 7:2000 - наружная (соединитель с накидной гайкой) по ISO 228/1, "бабочка" из алюминия

Артикул	Размер, "	DN, мм	PN, bar	Упаковка		Цена, €
				коробка	ящик	
666	1/2"	15	40	20	80	5,73
	3/4"	20	25	14	56	8,28
	1"	25	25	6	24	14,57

OREGON. Серия 300

362  Кран шаровой латунный, полнопроходной с соединителями для медных труб

Артикул	Размер, "	DN, мм	PN, bar	Упаковка		Цена, €
				коробка	ящик	
362	15	15	30	20	80	7,84
	22	20	30	14	56	11,45

320  Кран шаровой латунный, полнопроходной, резьбы внутренняя - наружная (соединитель с накидной гайкой) по ISO 228/1, рычаг из алюминия

Артикул	Размер, "	DN, мм	PN, bar	Упаковка		Цена, €
				коробка	ящик	
320	1/2"	15	64	12	48	7,57
	3/4"	20	40	8	32	10,73
	1"	25	40	4	16	16,66
	1*1/4"	32	25	2	8	26,85

322  Кран шаровой латунный, полнопроходной, резьбы внутренняя - наружная (соединитель с накидной гайкой) по ISO 228/1, "бабочка" из алюминия

Артикул	Размер, "	DN, мм	PN, bar	Упаковка		Цена, €
				коробка	ящик	
322	1/2"	15	64	14	56	7,57
	3/4"	20	40	10	40	10,73
	1"	25	40	6	24	16,66

322с  Кран шаровой латунный, полнопроходной, резьбы внутренняя - наружная (соединитель с накидной гайкой) по ISO 228/1, корпус хромированный, "бабочка" из алюминия хромированная

Артикул	Размер, "	DN, мм	PN, bar	Упаковка		Цена, €
				коробка	ящик	
322с	1/2"	15	40	14	56	8,22
	3/4"	20	25	10	40	11,66

594  Кран шаровой латунный, угловой, полнопроходной, резьбы внутренняя по ISO 7:2000 - накидная гайка по ISO 228/1, "бабочка" из алюминия

Артикул	Размер, "	DN, мм	PN, bar	Упаковка		Цена, €
				коробка	ящик	
594	1/2"	15	40	14	56	9,40
	3/4"	20	40	8	32	13,75
	1"	25	40	4	16	19,47

ARIZONA. Серия 600

626  Кран шаровой латунный, стандартный, резьбы внутренняя - наружная (соединитель с накидной гайкой) по ISO 228/1, "бабочка" из алюминия

Артикул	Размер, "	DN, мм	PN, bar	Упаковка		Цена, €
				коробка	ящик	
626	1/2"	15	40	20	80	4,95
	3/4"	20	25	14	56	7,00

Застраховано
РОСНО

Catalogo Generale

SPERONI
WATER PUMPS

НАСОСЫ РАЗЛИЧНОГО НАЗНАЧЕНИЯ

SPERONI

Поверхностные насосы

Самовсасывающие насосы	
CAM 40.....	57
Самовсасывающие насосы из нержавеющей стали	
CAM 80, CAM 98, CAM 198.....	57
Центробежные насосы с внешним эжектором	
APM 200.....	57
Центробежные многоступенчатые насосы	
RSM 5.....	57
Вихревые насосы	
KPM 80.....	57
Циркуляционные насосы	
SCR25/40-180, SCR32/40-180, SCR25/60-180, SCR32/60-180,	
SCR25/80-180, SCR32/80-180.....	60

marina

Поверхностные насосы

Самовсасывающие насосы	
CAM 40 P.....	57
Самовсасывающие насосы из нержавеющей стали	
CAM 88 PA.....	57
Вихревые насосы	
KPM 50, KPM 50 SET.....	57

Автоматические насосные станции

KS 801/22, KS 1100/25.....	58
CAM 40/22 HL, CAM 100/25HL.....	58
CAM 80/22 HL, CAM 88/25, CAM 98N/25, CAM 198/25, CAM 198/60.....	58
APM 100/25.....	58
RSM 5/25.....	58

Погружные дренажные насосы

TSN 300S, TS 400S, TS 800S.....	59
TF 400S, TF 800S, TF1000S.....	59
ECM 100DS, ECM100VS.....	59
SXG 400, SXG 600, SXG 1100, SXG 1400.....	59

Погружные скважинные насосы

SVM 100SP, SVM150, SCM 100-10.....	59
------------------------------------	----

Погружные колодезные насосы

SCK 3 G.....	59
--------------	----

Насосы для фонтанов

SPF 1000, SPF 1400, SPF 1800.....	60
-----------------------------------	----

Приспособления для насосов.....**NEVADA. Серия 400**

405



Кран шаровой латунный усиленного типа, резьбы внутренняя - наружная по ISO 7:2000

Артикул	Размер, "	DN, мм	PN, bar	Упаковка		Цена, €
				коробка	ящик	
405	1/2"	15	64	14	56	6,70
	3/4"	20	40	12	48	10,86
	1"	25	40	6	24	15,69
	1"1/4	32	25	4	16	24,64
	1"1/2	40	25	2	8	36,49
	2"	50	25	1	4	51,57

Артикул	Размер, "	DN, мм	PN, bar	Упаковка		Цена, €
				коробка	ящик	
407	1/2"	15	64	14	56	6,70
	3/4"	20	40	12	48	10,86
	1"	25	40	6	24	15,69

407

**KENTUCKY**

656



Кран шаровой латунный, стандартный, резьбы внутренняя - наружная по ISO 7:2000

Артикул	Размер, "	DN, мм	PN, bar	Упаковка		Цена, €
				коробка	ящик	
656	1/2"	15	40	24	96	4,46
	3/4"	20	25	14	56	6,64
	1"	25	25	8	32	9,62
	1"1/4	32	20	4	16	16,48
	1"1/2	40	20	3	12	23,57
	2"	50	20	2	8	37,15

Артикул	Размер, "	DN, мм	PN, bar	Упаковка		Цена, €
				коробка	ящик	
657	1/2"	15	40	20	80	4,46
	3/4"	20	25	14	56	6,64
	1"	25	25	8	32	9,62
	1"1/4	32	20	4	16	16,48
	1"1/2	40	20	3	12	23,57
	2"	50	20	2	8	37,15

658



Артикул	Размер, "	DN, мм	PN, bar	Упаковка		Цена, €
				коробка	ящик	
658	1/2"	15	40	24	96	4,01
	3/4"	20	25	20	80	6,64
	1"	25	25	10	40	9,62

ARIZONA. Серия 600

605



Кран шаровой латунный, стандартный, резьбы внутренняя - наружная по ISO 228/1

Артикул	Размер, "	DN, мм	PN, bar	Упаковка		Цена, €
				коробка	ящик	
605	1/2"	14	40	24	96	4,13
	3/4"	18	25	14	56	6,15
	1"	23,5	25	8	32	8,91
	1"1/4	30	20	4	16	15,26
	1"1/2	37,5	20	3	12	21,83
	2"	47	20	2	8	34,40

Артикул	Размер, "	DN, мм	PN, bar	Упаковка		Цена, €
				коробка	ящик	
606	1/2"	14	40	20	80	4,13
	3/4"	18	25	14	56	6,15
	1"	23,5	25	8	32	8,91
	1"1/4	30	20	4	16	15,26
	1"1/2	37,5	20	3	9	21,83
	2"	47	20	2	8	34,40

607



Артикул	Размер, "	DN, мм	PN, bar	Упаковка		Цена, €
				коробка	ящик	
607	1/2"	14	40	24	96	3,72
	3/4"	18	25	20	80	6,15
	1"	23,5	25	10	40	8,91

607SP



Кран шаровой латунный, стандартный, резьбы по ISO 228/1 под соединитель для металлопластиковых труб арт. 5100.80

Артикул	Размер, "	DN, мм	PN, bar	Упаковка		Цена, €
				коробка	ящик	
607SP	1/2"	14	40	24	96	3,72
	3/4"	18	25	20	80	6,15

607SP+5100.80



Кран шаровой латунный, стандартный, резьбы по ISO 228/1 для металлопластиковых труб

Артикул	Размер, "	DN, мм	PN, bar	Упаковка		Цена, €
				коробка	ящик	
607SP + 5100.80	1/2"x16	12	16	24	96	5,60
	3/4"x16	16	16	20	80	8,23
	3/4"x20	16	16	20	80	8,34
	3/4"x25	16	16	20	80	12,28

KENTUCKY

637 Кран шаровой латунный, стандартный, резьбы внутренняя - внутренняя по ISO 7:2000, рычаг или "бабочка" из алюминия



Артикул	Размер,"	DN, мм	PN, bar	Упаковка		Цена, €
				коробка	ящик	
637	1/2"	15	40	20	80	3,85
	3/4"	20	25	14	56	5,86
	1"	25	25	10	40	8,51
	1"1/4	32	20	4	16	14,54
638	1"1/2	40	20	3	12	21,23
	2"	50	20	2	8	32,55
	1/2"	15	40	24	96	3,47
638	3/4"	20	25	20	80	5,86
	1"	25	25	10	40	8,51



636 Кран шаровой латунный, стандартный, резьбы внутренняя - внутренняя по ISO 7:2000, рычаг из стали



Артикул	Размер,"	DN, мм	PN, bar	Упаковка		Цена, €
				коробка	ящик	
636	1/2"	15	40	24	96	3,85
	3/4"	20	25	14	56	5,86
	1"	25	25	10	40	8,51
	1"1/4	32	20	4	16	14,54
	1"1/2	40	20	3	12	21,23
	2"	50	20	2	8	32,55

ALABAMA. Серия 700

700 Кран шаровой латунный, неполнопроходной, резьбы внутренняя - внутренняя по ISO 7:2000, рычаг или "бабочка" из алюминия



Артикул	Размер,"	DN, мм	PN, bar	Упаковка		Цена, €
				коробка	ящик	
700	1/2"	12	64	24	96	3,45
	3/4"	15	40	14	56	5,27
	1"	20	40	10	40	7,62
	1"1/4	25	25	4	16	13,05
	1"1/2	32	25	3	12	19,07
	2"	40	25	2	8	30,04

Артикул	Размер,"	DN, мм	PN, bar	Упаковка		Цена, €
				коробка	ящик	
702	1/2"	12	64	24	96	3,45
	3/4"	15	40	20	80	5,27
	1"	20	40	10	40	7,62



OREGON. Серия 300

305 Кран шаровой латунный, полнопроходной, резьбы внутренняя - наружная по ISO 228/1, рычаг или "бабочка" из алюминия



Артикул	Размер,"	DN, мм	PN, bar	Упаковка		Цена, €
				коробка	ящик	
305	1/2"	15	64	20	80	5,31
	3/4"	20	40	14	56	7,75
	1"	25	40	6	24	11,73
	1"1/4	32	25	4	16	19,23
	1"1/2	40	25	2	8	27,39
	2"	50	25	1	4	44,16

Артикул	Размер,"	DN, мм	PN, bar	Упаковка		Цена, €
				коробка	ящик	
307	1/4"	8	64	24	96	4,46
	3/8"	10	64	24	96	4,69
	1/2"	15	64	20	80	4,85
	3/4"	20	40	14	56	7,75
	1"	25	40	6	24	11,73



306 Кран шаровой латунный, полнопроходной, резьбы внутренняя - наружная по ISO 228/1, рычаг из стали



Артикул	Размер,"	DN, мм	PN, bar	Упаковка		Цена, €
				коробка	ящик	
306	1/2"	15	64	20	80	5,31
	3/4"	20	40	14	56	7,75
	1"	25	40	6	24	11,73
	1"1/4	32	25	4	16	19,23
	1"1/2	40	25	2	8	27,39
	2"	50	25	1	4	44,16

Застраховано
РОСНО

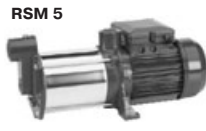

Наименование	Модель	Краткая характеристика	Цена, €
Самовсасывающий насос	CAM 40	1 * 230V-50Hz 0,70 kW P _{max} = 6bar Q _{max} = 3,6 м³/ч H _{max} = 38 м H _{max lift} = 8 м T _{max} = 35°C IP44	97,22
	CAM 40P		108,44
Самовсасывающий насос из нержавеющей стали	CAM 80	1 * 230V-50Hz 0,70 kW P _{max} = 6bar Q _{max} = 3,6 м³/ч H _{max} = 38 м H _{max lift} = 8 м T _{max} = 35°C IP44	108,33
	CAM 88HL	1 * 230V-50Hz 1,05 kW P _{max} = 6bar Q _{max} = 3,6 м³/ч H _{max} = 46 м H _{max lift} = 8 м T _{max} = 35°C IP44	118,10
	CAM 88PA		156,29
	CAM 98	1 * 230V-50Hz 1,25 kW P _{max} = 8bar Q _{max} = 4,2 м³/ч H _{max} = 46 м H _{max lift} = 9 м T _{max} = 35°C IP44	158,94
	CAM 198	1 * 230V-50Hz 1,50 kW P _{max} = 8bar Q _{max} = 4,8 м³/ч H _{max} = 58 м H _{max lift} = 9 м T _{max} = 35°C IP44	204,25
Центробежный насос с внешним эжектором	APM 200	1 * 230V-50Hz 2,00 kW Q _{max} = 3,6 м³/ч H _{max} = 49 м H _{max lift} = 45 м T _{max} = 35°C IP44	209,28
Центробежный многоступенчатый насос	RSM 5	1 * 230V-50Hz 1,50 kW P _{max} = 10bar Q _{max} = 6,0 м³/ч H _{max} = 62 м H _{max lift} = 7 м T _{max} = 35°C IP44	170,49
Вихревой насос	KPM 50	1 * 230V-50Hz 0,50 kW Q _{max} = 2,4 м³/ч H _{max} = 35 м H _{max lift} = 7 м T _{max} = 60°C IP44	48,04
	KPM 50 SET		99,74
	KPM 80	1 * 230V-50Hz 0,80 kW Q _{max} = 3,6 м³/ч H _{max} = 60 м H _{max lift} = 7 м T _{max} = 60°C IP44	75,49

KS 801/22



Модель	Краткая характеристика	Цена, €
KS 801/22	1 * 230V-50Hz 0,70 kW P _{max} = 6 bar P _{work} = 1,4~2,8bar Q _{max} = 3,6 м ³ /ч H _{max} = 38 м H _{max lift} = 8 м T _{max} = 35°C IP44	124,32
CAM 40/22 HL		139,42
CAM 80/22 HL		146,51
KS 1100/25	1 * 230V-50Hz 1,05 kW P _{max} = 6 bar P _{work} = 1,6~3,2bar Q _{max} = 4,2 м ³ /ч H _{max} = 45 м H _{max lift} = 9 м T _{max} = 35°C IP44	159,79
CAM 100/25HL		164,41
CAM 88/25		207,79
CAM 98N/25	1 * 230V-50Hz 1,50 kW P _{max} = 8 bar P _{work} = 1,6~3,2bar Q _{max} = 5,4 м ³ /ч H _{max} = 58 м H _{max lift} = 9 м T _{max} = 35°C IP44	227,49
CAM 198/25	1 * 230V-50Hz 1,50 kW P _{max} = 8 bar P _{work} = 1,6~3,2bar Q _{max} = 5,4 м ³ /ч H _{max} = 58 м H _{max lift} = 9 м T _{max} = 35°C IP44	277,80
CAM 198/60		349,86
APM 100/25	1 * 230V-50Hz 1,05 kW P _{work} = 1,6~3,2bar Q _{max} = 2,4 м ³ /ч H _{max} = 38 м H _{max lift} = 45 м T _{max} = 35°C IP44	227,23
RSM 5/25	1 * 230V-50Hz 1,50 kW P _{max} = 6 bar P _{work} = 1,6~3,2bar Q _{max} = 6,0 м ³ /ч H _{max} = 62 м H _{max lift} = 7 м T _{max} = 35°C IP44	231,51

CAM 80/22 HL



CAM 198/60



RSM 5/25



CAM 40/22



CAM 100/25HL



CAM 198/25



APM 100/25



OREGON. Серия 300

300



Кран шаровой латунный, полнопроходной, резьбы внутренняя - внутренняя по ISO 228/1

Артикул	Размер, "	DN, мм	PN, bar	Упаковка		Цена, €
				коробка	ящик	
300	1/2"	15	64	20	80	4,89
	3/4"	20	40	14	56	7,06
	1"	25	40	6	24	10,80
	1"1/4	32	25	4	16	17,49
	1"1/2	40	25	2	8	25,27
	2"	50	25	2	8	40,71

301



302



Артикул	Размер, "	DN, мм	PN, bar	Упаковка		Цена, €
				коробка	ящик	
301	1/2"	15	64	20	80	4,89
	3/4"	20	40	14	56	7,06
	1"	25	40	6	24	10,80
	1"1/4	32	25	4	16	17,49
	1"1/2	40	25	2	8	25,27
	2"	50	25	2	8	40,71

Артикул	Размер, "	DN, мм	PN, bar	Упаковка		Цена, €
				коробка	ящик	
302	1/4"	8	64	24	96	4,08
	3/8"	10	64	24	96	4,13
	1/2"	15	64	24	96	4,46
	3/4"	20	40	14	56	7,06
	1"	25	40	10	40	10,80

CALIFORNIA. Серия 200

220



Кран шаровой латунный, полнопроходной, резьбы внутренняя - внутренняя по ISO 7:2000, рычаг из алюминия

Артикул	Размер, "	DN, мм	PN, bar	Упаковка		Цена, €
				коробка	ящик	
220	2"1/2	65	20	-	5	82,61
	3"	80	20	-	3	128,13
	4"	90	20	-	2	210,06

400



Кран шаровой латунный усиленного типа, резьбы внутренняя - внутренняя по ISO 7:2000, рычаг или "бабочка" из алюминия

Артикул	Размер, "	DN, мм	PN, bar	Упаковка		Цена, €
				коробка	ящик	
400	1/2"	15	64	20	80	6,05
	3/4"	20	40	12	48	9,78
	1"	25	40	6	24	14,13
	1"1/4	32	25	4	16	22,20
	1"1/2	40	25	2	8	32,87
	2"	50	25	1	4	46,43

402



Артикул	Размер, "	DN, мм	PN, bar	Упаковка		Цена, €
				коробка	ящик	
402	1/2"	15	64	20	80	6,05
	3/4"	20	40	12	48	9,78
	1"	25	40	6	24	14,13

ARIZONA. Серия 600

600



Кран шаровой латунный стандартный, резьбы внутренняя - внутренняя по ISO 228/1, рычаг или "бабочка" из алюминия

Артикул	Размер, "	DN, мм	PN, bar	Упаковка		Цена, €
				коробка	ящик	
600	1/2"	14	40	24	96	3,57
	3/4"	18	25	14	56	5,43
	1"	23,5	25	10	40	7,88
	1"1/4	30	20	4	16	13,47
	1"1/2	37,5	20	3	12	19,66
	2"	47	20	2	8	31,00

602



601



Кран шаровой латунный стандартный, резьбы внутренняя - внутренняя по ISO 228/1, рычаг из стали

Артикул	Размер, "	DN, мм	PN, bar	Упаковка		Цена, €
				коробка	ящик	
601	1/2"	14	40	20	80	3,57
	3/4"	18	25	14	56	5,43
	1"	23,5	25	10	40	7,88
	1"1/4	30	20	4	16	13,47
	1"1/2	37,5	20	3	12	19,66
	2"	47	20	2	8	31,00

Артикул	Размер, "	DN, мм	PN, bar	Упаковка		Цена, €
				коробка	ящик	
602	1/2"	14	40	24	96	3,21
	3/4"	18	25	20	80	5,43
	1"	23,5	25	10	40	7,88

ECO-GREEN

401G



Кран шаровой латунный, TEA® - технология, усиленного типа, резьбы внутренняя - внутренняя по ISO 7:2000

Артикул	Размер, "	DN, мм	PN, bar	Упаковка		Цена, €
				коробка	ящик	
401G	1/2"	15	64	14	56	8,77
	3/4"	20	40	12	48	14,18
	1"	25	40	6	24	20,48
	1 1/4"	32	25	4	16	32,19
	1 1/2"	40	25	2	8	47,66
2"	50	25	1	4	67,32	



402G

Артикул	Размер, "	DN, мм	PN, bar	Упаковка		Цена, €
				коробка	ящик	
402G	1/2"	15	64	14	56	8,77
	3/4"	20	40	12	48	14,18
	1"	25	40	6	24	20,48

406G



Кран шаровой латунный, TEA® - технология, усиленного типа, резьбы внутренняя - наружная по ISO 7:2000

Артикул	Размер, "	DN, мм	PN, bar	Упаковка		Цена, €
				коробка	ящик	
406G	1/2"	15	64	14	56	9,74
	3/4"	20	40	12	48	15,75
	1"	25	40	6	24	22,75
	1 1/4"	32	25	4	16	35,76
	1 1/2"	40	25	2	8	52,95
2"	50	25	1	4	74,80	



407G

Артикул	Размер, "	DN, мм	PN, bar	Упаковка		Цена, €
				коробка	ящик	
407G	1/2"	15	64	14	56	9,74
	3/4"	20	40	12	48	15,75
	1"	25	40	6	24	22,75

321G



Кран шаровой латунный, TEA® - технология, полнопроходной, резьбы внутренняя - наружная, соединитель с накидной гайкой по ISO 228/1

Артикул	Размер, "	DN, мм	PN, bar	Упаковка		Цена, €
				коробка	ящик	
321G	1 1/4"	32	25	2	16	38,48



322G

Артикул	Размер, "	DN, мм	PN, bar	Упаковка		Цена, €
				коробка	ящик	
322G	1/2"	15	64	14	56	10,84
	3/4"	20	40	10	48	15,75
	1"	25	40	6	24	22,75

331G



Кран шаровой латунный, TEA® - технология, полнопроходной, со спускным клапаном, резьбы внутренняя - внутренняя по ISO 228/1

Артикул	Размер, "	DN, мм	PN, bar	Упаковка		Цена, €
				коробка	ящик	
331G	1/2"	15	64	14	56	10,85
	3/4"	20	40	10	40	14,47
	1"	25	40	4	16	20,82

741G



Кран шаровой латунный, TEA® - технология, с фильтром 400 мкм, резьбы по ISO 7:2000

Артикул	Размер, "	DN, мм	PN, bar	Упаковка		Цена, €
				коробка	ящик	
741G	1/2"	15	20	6	24	19,43
	3/4"	20	20	5	20	29,43
	1"	20	20	5	20	32,69



747G

Артикул	Размер, "	DN, мм	PN, bar	Упаковка		Цена, €
				коробка	ящик	
747G	1/2"x3/4"	15	20	6	24	22,34
	3/4"x3/4"	15	20	6	24	24,79

743G



Кран шаровой латунный, TEA® - технология, с фильтром 400 мкм, резьбы наружная - внутренняя по ISO 7:2000

Артикул	Размер, "	DN, мм	PN, bar	Упаковка		Цена, €
				коробка	ящик	
743G	1/2"	15	20	6	24	21,56
	3/4"	20	20	5	20	32,7
	1"	20	20	5	20	36,3

737G



Кран шаровой латунный, TEA® - технология, с фильтром 400 мкм, резьбы внутренняя по ISO 7:2000 - наружная, соединитель с накидной гайкой по ISO 228/1

Артикул	Размер, "	DN, мм	PN, bar	Упаковка		Цена, €
				коробка	ящик	
737G	1/2"	15	20	6	24	25,38
	3/4"	20	20	5	20	38,45

Застраховано
РОСНО

TSN 300 S



TS 400 S



TS 800 S



TF 400 S



TF 800 S



ECM100DS



ECM100VS



SXG 400



Модель	Краткая характеристика	Цена, €
Погружные дренажные насосы		
TSN 300 S	1 * 230V-50Hz 0,30 kW Q _{max} = 6,6 м³/ч H _{max} = 7 м H _{deep} = 5 м D _{max} = 3 мм T _{max} = 35°C IP68	75,93
TS 400 S	1 * 230V-50Hz 0,40 kW Q _{max} = 10,8 м³/ч H _{max} = 8 м H _{deep} = 5 м D _{max} = 8 мм T _{max} = 35°C IP68	93,47
TS 800 S	1 * 230V-50Hz 0,80 kW Q _{max} = 15,0 м³/ч H _{max} = 10,5 м H _{deep} = 5 м D _{max} = 10 мм T _{max} = 35°C IP68	109,95
TF 400 S	1 * 230V-50Hz 0,40 kW Q _{max} = 9,6 м³/ч H _{max} = 6 м H _{deep} = 5 м D _{max} = 25 мм T _{max} = 35°C IP68	108,47
TF 800 S	1 * 230V-50Hz 0,80 kW Q _{max} = 15,0 м³/ч H _{max} = 9 м H _{deep} = 5 м D _{max} = 30 мм T _{max} = 35°C IP68	125,96
TF 1000 S	1 * 230V-50Hz 1,00 kW Q _{max} = 18,0 м³/ч H _{max} = 11 м H _{deep} = 5 м D _{max} = 30 мм T _{max} = 35°C IP68	142,15
ECM100DS	1 * 230V-50Hz 1,10 kW Q _{max} = 27,0 м³/ч H _{max} = 11 м H _{deep} = 20 м D _{max} = 10 мм T _{max} = 35°C IP68	258,21
ECM100VS	1 * 230V-50Hz 1,10 kW Q _{max} = 21,0 м³/ч H _{max} = 9,5 м H _{deep} = 20 м D _{max} = 30 мм T _{max} = 35°C IP68	279,59
SXG 400	1 * 230V-50Hz 400 W Q _{max} = 8,4 м³/ч H _{max} = 6,8 м H _{deep} = 5 м D _{max} = 8 мм T _{max} = 35°C IP68	133,56

Модель	Краткая характеристика	Цена, €
SXG 600	1 * 230V-50Hz 600 W Q _{max} = 9,6 м³/ч H _{max} = 7,0 м H _{deep} = 5 м D _{max} = 10 мм T _{max} = 35°C IP68	146,02
SXG 1100	1 * 230V-50Hz 1,10 kW Q _{max} = 16,2 м³/ч H _{max} = 7,5 м H _{deep} = 5 м D _{max} = 35 мм T _{max} = 35°C IP68	279,23
SXG 1400	1 * 230V-50Hz 1,40 kW Q _{max} = 19,2 м³/ч H _{max} = 10 м H _{deep} = 5 м D _{max} = 35 мм T _{max} = 35°C IP68	296,15
Погружные скважинные насосы		
SVM 100 SP	1 * 230V-50Hz 1,10 kW Q _{max} = 3,3 м³/ч H _{max} = 55 м D _{рiмр} = 4 " T _{max} = 35°C Кол-во ступеней = 10 Кол-во ступеней = 1 IP68	279,71
SVM 150	1 * 230V-50Hz 1,50 kW Q _{max} = 3,3 м³/ч H _{max} = 100 м D _{рiмр} = 4 " T _{max} = 35°C Кол-во ступеней = 10 Кол-во ступеней = 2 IP68	320,55
SCM 100-10	1 * 230V-50Hz 1,10 kW Q _{max} = 5,4 м³/ч H _{max} = 65 м D _{рiмр} = 4 " T _{max} = 35°C Кол-во ступеней = 60 Кол-во ступеней = 10 IP68	311,64
Погружные колодезные насосы		
SCK 3 G	1 * 230V-50Hz 1,00 kW Q _{max} = 6,0 м³/ч H _{max} = 32 м H _{deep} = 5 м D _{рiмр} = 6 " T _{max} = 35°C IP68	179,37

SXG 600



SXG 1100



SXG 1400



SVM 100 SP



SVM 150



SCM 100-10



SCK 3 G



SCR



Модель	Краткая характеристика	Цена, €	Модель	Краткая характеристика	Цена, €
Циркуляционные насосы			Приспособления для насосов		
SCR25/40-180 SCR32/40-180	1 * 230V-50Hz 69 W $Q_{max} = 3,1 \text{ м}^3/\text{ч}$ $H_{max} = 4 \text{ м}$ $P_{work max} = 10 \text{ bar}$ $T_{max} = 110^\circ\text{C}$ IP44	71,84 72,25	Блок управления насосом "Europress"	1 * 230V 50-60Hz $I_{max} = 16\text{A}$ $P_{max} = 8 \text{ bar}$ $T_{max} = 60^\circ\text{C}$ IP65	73,31
SCR25/60-180 SCR32/60-180	1 * 230V-50Hz 80 W $Q_{max} = 3,1 \text{ м}^3/\text{ч}$ $H_{max} = 5 \text{ м}$ $P_{work max} = 10 \text{ bar}$ $T_{max} = 110^\circ\text{C}$ IP44	71,84 72,25	Реле давления PM 5-F	1,6 ~ 3,2 bar 1/4"	10,35
SCR25/80-180 SCR32/80-180	1 * 230V-50Hz 172 W $Q_{max} = 6,9 \text{ м}^3/\text{ч}$ $H_{max} = 7,5 \text{ м}$ $P_{work max} = 10 \text{ bar}$ $T_{max} = 110^\circ\text{C}$ IP44	124,69 121,13	Поплавковый выключатель IGD 2/5 IGD 5/5 IGD 10/5	2 м 5 м 10 м	9,14 12,70 17,68
Насосы для фонтанов			Мембранный бак горизонтальный Varem 19 л	1" (зеленый корпус)	17,57
SPF 1000	1 * 230V-50Hz 28 W $Q_{max} = 1,4 \text{ м}^3/\text{ч}$ $H_{max} = 1,8 \text{ м}$ $H_{deep} = 2 \text{ м}$ $T_{max} = 35^\circ\text{C}$ IP68	64,88	Мембранный бак вертикальный Varem 200 л 300 л 500 л	1"1/2 1"1/2 1"1/2	191,79 249,80 408,50
SPF 1400	1 * 230V-50Hz 36 W $Q_{max} = 1,8 \text{ м}^3/\text{ч}$ $H_{max} = 2,3 \text{ м}$ $H_{deep} = 2 \text{ м}$ $T_{max} = 35^\circ\text{C}$ IP68	75,56			
SPF 1800	1 * 230V-50Hz 42 W $Q_{max} = 2,2 \text{ м}^3/\text{ч}$ $H_{max} = 2,8 \text{ м}$ $H_{deep} = 2 \text{ м}$ $T_{max} = 35^\circ\text{C}$ IP68	77,32			



Europress



PM 5-F



Varem

(горизонтальный)



Varem

(вертикальный)



ECO-GREEN

Преимущества и используемые технологии

Тройное уплотнение штока (O-ring и PTFE)

В кранах Eco-Green используется тройное уплотнение штока: два кольца из фторопласта-4/PTFE и одно резиновое из бутадиен-нитрильного каучука/NBR, что гарантирует их длительный срок службы и повышенную надежность.

Шток вставляется изнутри корпуса, обеспечивая взрывобезопасность крана.

Шаровые краны серии Eco-Green изготавливаются из латуни со сниженным уровнем свинца, что позволяет их использовать для питьевой воды.

TEA® технология

При обработке корпуса использована новая технология TEA (Ternary Eco Alloy - тройной экологический сплав), позволяющая отказаться от хромирования и никелирования деталей, тем самым при производстве изделий отсутствуют гальванические процессы, вредные для окружающей среды. TEA технология создает устойчивый поверхностный слой, обеспечивающий прочную защиту шарового крана от абразивов, коррозии и многих других агрессивных факторов.

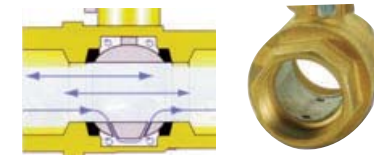

Устойчивость к замерзанию

Основное отличие кранов серии Eco-Green - отверстия (перфорация) в их шаре. Перфорация шара способствует выравниванию давления в полости корпуса и в трубопроводе, а при открытом положении крана через отверстия в шаре снимается давление замерзшей воды, разрушающее кран.

Бактерицидность (anti-Legionella)

За счет двух протоков в шаре в полости корпуса отсутствует возможность образования застойной воды, что исключает возможность возникновения бактерии легионеллы (*Legionella Pneumophila*)*.

Техническая спецификация

Корпус: латунь CW617N ковванная, пескоструенный, со сниженным уровнем свинца
Шар: латунь CW617N ковванная, TEA® технология
Резьбы: ISO 228/1
Органы управления: бабочка из алюминия UNI-EN 1706, покрытие - эпоксидная эмаль зеленого цвета; рычаг из стали UNI-EN 10025, ПВХ-покрытие зеленого цвета
Уплотнения шара: 2 седла из фторопласта-4/PTFE
Шток: латунь CW614N (взрывобезопасное исполнение)
Уплотнения штока: 2 из фторопласта-4/PTFE, 1 кольцо из бутадиен-нитрильного каучука/NBR
Диапазон температур: от -20°C до +120°C
Рабочее давление: от 25 до 64 bar. WOG 600 - WSP 150



рис. 1

Материалы изделия (см. рис. 1)

Поз.	Наименование	Материал	Кол-во
1.	Корпус	CW617N	1
2.	Муфта корпуса	CW617N	1
3.	Шар	CW617N	1
4.	Уплотнения шара	PTFE	2
5.	Нижнее уплотнение штока	PTFE	1
6.	Шток	CW614N	1
7.	Кольцо	NBR 70 Sh	1
8.	Верхнее уплотнение штока	PTFE	1
9.	Шайба уплотнения штока	CW614N	1
10.	Ручка	UNI EN 10025	1
11.	Гайка	UNI 5771	2

**Legionella Pneumophila* - бактерия-возбудитель ЛЕГИОНЕЛЛЕЗА (болезнь легионеров, питтсбургская пневмония, понтианская лихорадка) - острая инфекционная болезнь, которая характеризуется лихорадкой, выраженной общей интоксикацией, тяжелым течением, поражением легких, ЦНС, органов пищеварения. Проведенные исследования показали, что одной из причин sporadicческих случаев заболевания легионеллезом является наличие бактерии легионеллы (*Legionella*) в бытовой системе водоснабжения. Факторы, способствующие образованию колоний бактерий: водопроводный кран, старый обогреватель, старый район, медные трубы, низкое потребление воды.

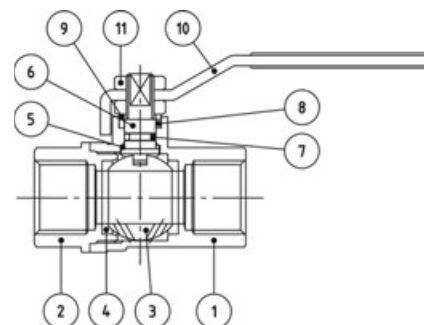
Краны шаровые латунные для воды и пара

ECO-GREEN®	Преимущества и используемые технологии.....	5
	арт. 401G, 402G, 406G, 407G, 321G, 322G, 331G, 737G, 741G, 743G, 747G.....	6
OREGON. Серия 300	арт. 300, 301, 302.....	7
	арт. 305, 306, 307.....	8
	арт. 320, 322, 322с.....	10
	арт. 325, 327.....	11
	арт. 330, 332.....	11
	арт. 594.....	10
	арт. 362.....	10
	арт. 380, 383.....	11
CALIFORNIA. Серия 200	арт. 220.....	7
	арт. 255.....	12
VIRGINIA. Серия 200AT	арт. 220AT.....	12
	арт. 516T, 521L.....	12
	арт. 523T, 525L.....	13
	арт. 210.....	13
NEVADA. Серия 400	арт. 400, 402.....	7
	арт. 405, 407.....	9
	арт. 558, 559.....	11
KENTUCKY	арт. 636, 637, 638.....	8
	арт. 656, 657, 658.....	9
	арт. 666.....	10
ARIZONA. Серия 600	арт. 600, 601, 602.....	7
	арт. 605, 606, 607, 607SP.....	9
	арт. 626.....	10
LE SANTI	арт. 601A, 602A.....	14
ALABAMA. Серия 700	арт. 700, 702.....	8
INDIANA. Серия 740	арт. 741, 737.....	12

Краны шаровые латунные для газа

TEXAS. Серия 450	арт. 451 EN331, 452 EN331, 456 EN331, 457 EN331.....	15
GEORGIA. Серия 590	арт. 571, 585, 586, 591.....	15

Краны шаровые латунные для воды специальные

ALASKA. Серия 680	арт. 689.....	16
KANSAS. Серия 800	арт. 796, 800, 805, 807, 810.....	16
MINNESOTA. Серия 870	арт. 872, 884.....	16
	арт. 840, 871, 872, 875, 878, 884, 890, 891, 892.....	17

Клапаны, задвижки, фильтры

NEBRASKA. Серия 100	арт. 110, 120, 1200.....	14
	арт. 170, 171, 180, 191, 192, 197, 1055.....	18

Фитинги для труб из ПНД

VALVOPAT. Серия 3000	арт. 3000, 3005, 3015, 3020, 3025, 3030, 3035, 3036, 3037, 3039, 3080.....	39
----------------------	---	----

Фитинги для насосов и шлангов

RACCORDERIA IDRAULICA. Серия 280	арт. 280, 281, 282, 290.....	36
-------------------------------------	------------------------------	----

Дополнительные приспособления

		18
--	--	----

Техническая информация

Рекомендации по монтажу и обслуживанию шаровых кранов BUGATTI.....	19
Габаритные размеры изделий Valvosanitaria BUGATTI.....	20

Ножницы для пластиковых труб

9631  Ножницы для пластиковых труб 35П Instrimpex

Артикул	Размер	Цена, €
9631	35 мм	9,53

9632  Ножницы для пластиковых труб 35У Instrimpex

Артикул	Размер	Цена, €
9632	35 мм	4,82

9630  Ножницы для пластиковых труб 42 Instrimpex

Артикул	Размер	Цена, €
9630	42 мм	4,53

9633  Ножницы для пластиковых труб 42П Instrimpex

Артикул	Размер	Цена, €
9633	42 мм	14,47

9634  Ножницы для пластиковых труб 63 Instrimpex



Артикул	Размер	Цена, €
9634	63 мм	23,57

Лезвия для ножниц для пластиковых труб

Наименование	Артикул	Размер	Цена, €
Лезвие для ножниц арт. 9630 Instrimpex	9640	35 мм	0,86
Лезвие для ножниц арт. 9631 Instrimpex	9641	35 мм	0,86
Лезвие для ножниц арт. 9632 Instrimpex	9642	42 мм	0,86
Лезвие для ножниц арт. 9633 Instrimpex	9643	42 мм	0,86
Лезвие для ножниц арт. 9634 Instrimpex	9644	63 мм	2,76

Запасные части

1800.81  1100.94 

71  A00 

767778 

Наименование	Артикул	Размер	Цена, €
Кольцо обжимное	1800.81	10 15	0,06 0,06
Гильза для медной трубы	1100.94	10 15 18	0,14 0,23 0,44
Кольцо уплотнительное из NBR 70 Sh соединителя с накидной гайкой для арт. 320, 322, 322С, 626 и 666	A00	1/2" 3/4" 1"	0,15 0,21 0,26
Уплотнительное кольцо из NBR 70 Sh	A00	5,28 * 1,78 8,73 * 1,78	0,10 0,18
Ручка для вентиля коллектора арт. 227, 229, 231	767778		1,64

Инструменты

112  718 

Наименование	Артикул	Размер	Цена, €
Ключ для патрубков соединителей (арт. 724, 726, 727, 728)	112	3/8" - 1"	15,10
Ключ для крана Маевского (арт. 705)	718	5 мм	0,29
Щуп калибровочный для металлопластиковых труб	5100.71	16 - 32 мм	10,00

Шланги сливные



Наименование	Артикул	Размер, м	Цена, руб.
Шланг сливной Tuboflex	R016	50	534,73
Шланг сливной Tuboflex для стиральных машин	R016	1,0	22,27
	R016	1,5	26,48
	R016	2,0	34,28
	R016	2,5	40,92
	R016	3,0	47,53
	R016	3,5	55,35
	R016	4,0	63,16
	R016	5,0	76,41

Хомуты червячные



Наименование	Артикул	Размер	Цена, руб.
Хомут червячный SS-301 W1 (оцинк. сталь)	R0081016	10~16 мм	5,63
	R0081222	12~22 мм	6,57
	R0081627	16~27 мм	6,67
	R0082032	20~32 мм	7,02
	R0083250	32~50 мм	8,00
	R0084060	40~60 мм	8,44
Хомут червячный MQS W2 (нерж. сталь)	R0111016	10~16 мм	7,02
	R0111222	12~22 мм	7,98
	R0111627	16~27 мм	8,44
	R0112032	20~32 мм	8,92
	R0113250	32~50 мм	10,79
	R0114060	40~60 мм	11,24
Хомут червячный с ключом MQS W2 KEY (нерж. сталь)	R0115070	50~70 мм	14,07
	R0121016	10~16 мм	13,13
	R0121627	16~27 мм	14,53
R0124060	40~60 мм	17,81	

Хомуты трубные



Наименование	Артикул	Размер	Цена, руб.
Хомут трубный с гайкой M8	R0132024	1/2" (20 - 24 мм)	18,07
	R0132529	3/4" (25 - 29 мм)	19,37
	R0133236	1" (32 - 36 мм)	20,89
	R0134046	1 1/4" (40 - 46 мм)	21,99
	R0134853	1 1/2" (48 - 53 мм)	22,40
	R0136065	2" (60 - 65 мм)	26,19
Хомут трубный с гайкой M10	R0137581	2 1/2" (75 - 81 мм)	44,77
	R0138692	3" (86 - 92 мм)	49,11
	R0131217	4" (112 - 117 мм)	56,23

Расходные материалы



Наименование	Размер	Цена, руб.
Прокладки из фибры (зелен.) Ecofasit 205	1/2"	2,40
	3/4"	3,60
	1"	3,60
	1 1/4"	9,00
	1 1/2"	11,80
	2"	26,30
Прокладки из EPDM	3/8"	1,80
	1/2"	1,80

Уплотнительная нить



Наименование	Размер	Цена, руб.
Уплотнительная нить Tangit Uni-Lock	20 м	142,00
	80 м	377,00
	160 м	534,00

Сувенирная продукция



Наименование	Размер	Цена, руб.
Кружка сувенирная из фаянса "Кран Bugatti"	1" (:)	200,00

BUGATTI

MADE IN ITALY

ШАРОВАЯ ЗАПОРНАЯ АРМАТУРА



Шаровая запорная арматура, клапаны, фитинги для труб из ПНД производства Valvosanitaria Bugatti S.p.A.*стр. 3-20



Регулирующая арматура для систем отопления и водоснабжения производства ICMA Rubinetteria Srlстр. 21-26



Комплекующие для радиаторов производства Raccorderie Metallicheстр. 27-28



Фитинги для различных видов труб: стальных, медных, PEX, PEX-AI-PEX, ПНД производства General Fittings Srlстр. 29-46



Оборудование и инструменты для монтажа и обслуживания инженерных систем производства REMSстр. 44



Гибкая подводка широкого спектра типоразмеров и применения производства Parigi Industry S.p.A.*стр. 47-54



Насосы различного назначения производства Speroni S.p.A.стр. 55-60

Инструменты. Запасные частистр. 61-62

Где купитьстр. 63

Застраховано * Продукция застрахована в страховой компании ОАО "Российское страховое народное общество "РОСНО". Полис страхования гражданской ответственности за причинение вреда вследствие недостатков товаров, работ, услуг №Г16-1588108/1/32-01-50 от "18" августа 2009 г.

Юридическим лицам и предпринимателям

Бугатти Официальный представитель Valvosanitaria BUGATTI (Италия) в России 140053, Московская обл., г. Котельники (м-рн Белая Дача), Дзержинское ш., д. 11 тел./факс (495) 551-04-01, 558-39-08 info@bugatti.ru, zakaz@bugatti.ru www.bugatti.ru

Офисы продаж

Ст. м. "Первомайская"
Москва, Измайловский б-р, д. 38
тел. (495) 722-05-08
www.bugatti-center.ru
БУГАТТИ-ЦЕНТР

Ст. м. "Водный стадион"
Москва, ул. Нарвская, д. 21
тел. (495) 777-19-68
www.rusklimat-termo.ru
Русклимат Термо

Розничным покупателям

Москва

Ст. м. "Выхино",
ул. Хлобыстова, д. 17, ТЦ "Альтаир-1", пав. 1-19
тел. (495) 775-99-74, 657-55-51
ИП Оганесян А.В.

Ст. м. "Нагатинская",
1-й Нагатинский пр-д, ТК "Каширский двор-2",
пав. 10-6СН, 139, Г15, Г16, 156, 157
тел. (495) 514-02-78
Фрезита

Ст. м. "Нахимовский проспект",
Нахимовский пр-т, д. 24, ВК "Экспострой",
стенд 9/11
тел. (495) 779-68-51, (499) 130-94-87
www.techkon.ru
Техконструкция

Ст. м. "Первомайская",
Измайловский б-р, д. 38
тел. (495) 723-58-28
www.csinform.ru
Концепт Сфера

Ст. м. "Сокол",
ул. Новопесчанная, д.18
тел. (499) 943-69-68
www.bugatti-spa.ru
Аспект

Ст. м. "Ул. Горчакова"
ул. Южнобутовская, д. 75, маг. "ТЕХНО СИТИ"
тел. (495) 714-01-54, 714-31-36, 714-01-61
ТЕХНОТОРГСЕРВИС

Московская область

г. Жуковский,
ул. Театральная, д. 3
Ярмарка на Театральной, пав. 17
тел. (926) 753-35-42
Миал +

г. Люберцы,
ул. Инициативная, д. 8, ТЦ "Эстакада",
пав. А18-19-20
тел. (495) 789-77-82
ИП Мизилина Т.С.

Новорязанское ш., д. 8,
ТЦ "У дороги", пав. 13
тел. (495) 789-77-82
ИП Мизилина Т.С.

г. Пушкино,
ул. Учинская, д. 7
тел. (495) 993-62-75, 799-87-08
Прометей



БУГАТТИ

Официальный представитель
Valvosanitaria BUGATTI в России

140053, Московская область,
г. Котельники, Дзержинское ш., д. 11
Тел./факс (495) 551-04-01, 558-39-08
e-mail: info@bugatti.ru, zakaz@bugatti.ru
<http://www.bugatti.ru>



КАТАЛОГ 10/2010

ШАРОВАЯ ЗАПОРНАЯ АРМАТУРА
РЕГУЛИРУЮЩАЯ АРМАТУРА
ФИТИНГИ ДЛЯ ТРУБ
 ГИБКАЯ ПОДВОДКА
НАСОСЫ



БУГАТТИ

Официальный представитель
Valvosanitaria BUGATTI в России