

Excellent rapport qualité / prix
Délai de livraison très court
Double paroi avec isolant 50 mm
Gamme complète pour répondre à toutes les applications du tertiaire



DESRIPTIF

Carrosserie

- Panneautage double paroi, avec isolation laine minérale de 50 mm à fibres longues, renforcée par une toile en fibre de verre non tissée, soudée. Ce qui donne une grande tenue mécanique
 - Paroi extérieure en tôle galvanisée laquée (bicolore RAL 7024 et 7035)
 - Jointoyage périmétrique adapté :
 - Joints imputrescibles à écrasement pour panneaux fixes
 - Joints profilés EPDM imputrescibles pour portes d'accès
 - Intérieur de la CTA lisse, sans aspérité, ni dépassement de vis, selon les prescriptions de la norme européenne EN 13053
 - Accès aux éléments à entretenir par de larges portes à effacement, fermeture par loquet 1/4 tour à serrage progressif, les portes d'accès au ventilateur des centrales AIRTOP taille 100 et 150 sont équipées de charnières à axe déporté.
 - Structure de construction suivant les tailles des CTA :
 Tailles n° 25 à 75
 panneaux autoporteurs avec montants verticaux en aluminium
 Tailles n° 100 et 150
 panneaux vissés sur une structure en aluminium noyée dans la carrosserie
- Les centrales de traitement d'air sont composées d'éléments multiblocs ou si la composition et la taille le permettent monobloc. Tous nos blocs sont éventuellement démontables sur le site d'installation
- Chaque bloc composant la CTA est équipé de pieds supports ergonomiques multifonctions en tôle inox de série (hors d'eau, manutention, assemblage).

Options disponibles

- Pieds supports réglables + 35 / + 60 mm
- Larmier pour modèle OUTDOOR (tailles 25 à 75)
- Toiture pour modèle OUTDOOR
- Auvents grillagés pour modèle OUTDOOR

Registres

- Registre de sectionnement
- Registre antigel
- Registre de compensation
- Registre de sécurité (CH38)
- Registre de réglage

Tous les registres sont constitués de volets profilés, contrarotatifs, joints latéraux, entraînement par roues dentées.

Cadre et volets acier.

Ces registres sont installés à l'extérieur de la carrosserie ou à l'intérieur pour le registre de sécurité (CH38).

Commande des volets : manuelle ou à motoriser.

Options disponibles

- Servomoteur, livré non monté
- Résistances électriques de réchauffement des mécanismes < à -25°C

Caissons de prises d'air

Prise d'air unique, mélange, mélange économiseur

Caissons de soufflage

Directionnel, répartition

Montage des volets conjugués à l'extérieur ou à l'intérieur de la carrosserie assurant la tâche définie par la section choisie

Commande manuelle ou à motoriser.

Options disponibles

- Servomoteur, livré non monté
- Résistances électriques de réchauffement des mécanismes pour air neuf à une température < à -25°C
- Eclairage non branché (si accès prévu)

Filtres

• Equipements des systèmes de pose des cellules filtres pour l'ensemble des 3 gammes

• Cellules filtres aux dimensions internationales 24" x 24" et 12" x 24"

La gamme CLIMACIAT AIRTOP peut être équipée de préfiltres G4 de tailles adaptées aux dimensions maximales de remplissage de la section de passage pour les tailles 25, 50 et 75 (montage 0).

4 systèmes de montages standardisés

Montage 0 : glissières traditionnelles pour cellules G4 (sur tailles 25, 50 et 75)

Montage 1 : glissières comprimables (portée horizontale), efficacité G2 et G4, efficacité 65 à 90 % gravimétrique (GRAVI) avec porte latérale

Montage 2 : glissières comprimables (portées horizontale et verticale), efficacité F5 à F9, efficacité 40 à 98 % opacimétrique (OPA) avec porte latérale

Montage 3U : cadres universels, efficacité F5 à H10, efficacité 40 % OPA à 85 % MPPS avec porte amont.

	MONTAGE			
	0	1	2	3U
F1 - G2		●		
F2 - G4	●	●		●
F3 - G4		●	●	●
HEP F6 à F8			●	●
HPS F6 à F8			●	●
FHPS G4 + F6 à F8			●	●
HPR F6 à F9			●	●
HPR H10				●
HPRCARB pollution urbaine				●

Charbon actif : pour pollution urbaine montage 3U (cadre universel).

- Classification des efficacités suivant EN 779 de G2 à F9
- Classification des efficacités suivant EN 1822 de H10 à H14
- Classification fuite de dérivation de filtre EN 1886 (classification F9)

Appellation des cellules filtres sélectionnées par CIAT pour équiper les centrales de traitement d'air

Application	Appellation CIAT	Matière		Classification EN	Efficacité		Construction
		Cadre	Média				
Préfiltre	F1	Galva	Galva ou inox	G2	Gravimétrique	65 %	Filtre plan
	F2		Synthétique	G4		90 %	Filtre plissé
	F3		Synthétique	G4		90 %	Poches courtes
Filtre haute efficacité	HEP1	Galva	Fibre de verre	F6	Opacimétrique	65 %	Filtre plissé
	HEP2			F7		85 %	
	HEP3			F8		95 %	
	HPS1	Galva	Fibre de verre ou synthétique	F6		65 %	Poches courtes ou longues
	HPS2			F7		85 %	
	HPS3			F8		95 %	
	FHPS1	Galva	Synthétique	G4 + F6		90 % GRAVI + 65 % OPA	Poches courtes ou longues
	FHPS2			G4 + F7		90 % GRAVI + 85 % OPA	
	FHPS3			G4 + F8		90 % GRAVI + 95 % OPA	
	HPR1 HPR2 HPR3 HPR4	Polypropylène + ABS	Fibre de verre	F6 F7 F8 F9		65 % 85 % 95 % 98 %	Dièdres profonds plissés
	Filtre absolu	HPRH10	Galva	Fibre de verre		H10	Most penetrating particle size
Filtre à charbon actif	HPRCARB	Polypropylène	Synthétique	Pollution urbaine			Dièdres profonds

Options disponibles

- Kit prises de pression par étage de filtre
- Kit manomètre à liquide

- Kit manomètre à contact
- Kit éclairage non branché (tôlerie 600 mm mini)
- Kit contact de porte

Description des éléments constitutifs

Batterie de chauffage pour eau chaude

Exécution tubes cuivre, ailettes aluminium

Température maximum fluide primaire = 120 °C

Pression de service pour l'eau : 8 bars de série.

Pression supérieure sur consultation.

Collecteurs tubes cuivre avec mamelons jusqu'au diamètre 3"

Collerettes d'étanchéité démontables, entre carrosserie et collecteurs (jusqu'au diamètre 3", évitent la détérioration du système d'étanchéité lors des travaux de raccordement).

Options disponibles

- Tiroir antigel support sonde
- Thermostat antigel livré en kit
- Kit prises de pression, amont et aval
- Batterie avec traitement BLYGOLD POLUAL

Batterie électrique

Résistances blindées en tubes à ailettes spiralées inox - Branchement sur barrettes cuivre

Montage double isolement

Thermostat de sécurité à réarmement manuel de série

Pour la mise en œuvre de la batterie : se reporter à la notice jointe à chaque centrale

Prendre les dispositions nécessaires pour éviter les échauffements anormaux lors de l'arrêt de la ventilation.

Options disponibles

- Branchement TRI ou MONO

Batterie de réfrigération pour eau glacée

Exécution tubes cuivre, ailettes aluminium

Pression de service pour l'eau : 8 bars de série - Pression supérieure sur consultation

Bac de récupération des condensats incliné avec tubulures d'évacuation à raccorder obligatoirement sur le site à un siphon

Séparateur de gouttelettes de série si nécessaire, en option sur demande

Collecteurs tubes cuivre avec mamelons jusqu'au diamètre 3"

Collerettes d'étanchéité démontables entre carrosserie et collecteurs jusqu'au diamètre 3", évitent la détérioration du système d'étanchéité lors des travaux de raccordement

Options disponibles

- Panneau d'accès sur séparateur de gouttelettes (de série si obligatoire)
- Prises de pression amont et aval
- Batterie avec traitement BLYGOLD POLUAL
- Bac de récupération des condensats inox
- Séparateur de gouttelettes tout galva (de série si obligatoire)
- Séparateur de gouttelettes à lames polypropylène (de série si obligatoire)

Ventilateurs

Ventilateur à accouplement direct (mono 230 V - 50 Hz)

Ventilateur aubes à action à double ouïe

Ventilateur aubes à réaction à double ouïe

Volute en acier, certaines turbines aubes à réaction peuvent être en fibre de verre de polyamide renforcée

Montage sur châssis antivibratiles plots caoutchouc (sauf AIRTOP n° 25 et 50).

Raccordement par manchette souple interne (sauf AIRTOP n° 25 et 50).

Paliers à roulements à billes montés dans ouïes du ventilateur

Transmission par poulies et courroies sur les ventilateurs double ouïe

Moteur de série : asynchrone TRI 230 ou 400 50 Hz, protection IP 55, classe F avec sonde thermique à ouverture (PTO)

Porte de visite avec verrous de fermetures conformes à la prescription "SECURITE MECANIQUE" de la norme EN 1886 et la directive machine

Porte à effacement (série 25 à 75)

Porte sur charnières (série 100 et 150)

Options disponibles

- 3 positions de la buse de refoulement
- Protection de porte
- Kit prises de pression
- Kit contact de porte
- Kit détecteur de fumée (NF S61961)
- Kit éclairage non branché
- Kit interrupteur de proximité
- Kit variateur de fréquence

Récupérateur à plaques pour CTA superposées

Description

En construction standard, l'échangeur est à plaques aluminium, cet élément peut s'utiliser de façon courante jusqu'à une température de l'air de 150 °C (si le récupérateur à plaques est un composant d'une CTA, la température limite standard est de 80 °C et une pression différentielle de 1000 Pa avec un débit de fuite entre les 2 veines d'air (EXTRACTION / INTRODUCTION) inférieur à 1 %

Bac de récupération des condensats côté air extrait, en tôle galvanisée avec tubulure d'évacuation des condensats de série.

Options disponibles

- Préfiltre G4 incorporé, avec porte d'accès sur charnières
- By pass sur air neuf ou sur air extrait
- Commande des registres manuelle ou à motoriser
- Servomoteur livré non monté

Pièges à son

Description

Baffles de 900 mm :

Laine minérale, de différentes densités, les faces sont revêtues d'un voile anti-érosion

Tôlerie galvanisée

Demi baffles sur les faces latérales

Accessoires en options

OPTIONS DISPONIBLES

- Manchettes souples standards extérieures à la carrosserie
- Cadres de raccordement préfabriqués à monter aux extrémités des gaines (aux dimensions des manchettes souples)
- Cadres grillagés pour protection des orifices aérauliques des CTA

EQUIPEMENT

OPTION	ELEMENTS	AIRTOP 25 à 150
1	Mélange ou prise d'air unique standard	●
3	Registre antigel, de sécurité ou de compensation	●
5	Filtre F1 ou F2 ou plissé	●
7	Filtre F2 + filtre à poches courtes ou longues	●
8	Filtre F3 ou filtre à poches courtes ou longues	●
9		
10	Filtre H10 ou filtre HPR carboné ou filtre à poches courtes ou longues	●
12	Batterie chaude : eau chaude	●
14	Batterie électrique	●
17 - 18	Batterie froide : eau froide	●
23	Mélange économiseur standard	horizontal
37		vertical
26	Ventilateur BP ou MP	●
28	Compartiment détente	●
31	Section vide	●
33	Silencieux Longueur des baffles 900	●
40	Récupérateur à plaques	●

ENCOMBREMENT

Détermination de la longueur "L"

A - Déterminer la taille de la centrale de traitement d'air en fonction du débit d'air à traiter (page 318)

B - Additionner les longueurs des composants nécessaires au traitement d'air désiré (pages 319 et 320)

Au total obtenu, ajouter les 2 panneaux d'extrémité (2 x 25) pour obtenir la longueur de la centrale.

Exemples :

Centrale de traitement d'air CLIMACIAT AIRTOP 50

- filtre F2	200	
- batterie de chauffe 2 rangs	200	
- batterie de réfrigération 6 rangs	400	
- ventilateur	<u>1000</u>	
Total des éléments	1800	soit une carrosserie MONOBLOC L18
Panneaux d'extrémité (25 x 2)	50	
- Longueur totale de la centrale	1850	

Centrale de traitement d'air CLIMACIAT AIRTOP 100

- mélange	600	} 2300 soit une carrosserie L23
- filtre F2 + HPSL 85	900	
- batterie de chauffe 2 rangs	300	
- batterie de réfrigération 6 rangs	500	
- ventilateur	<u>1300</u>	soit une carrosserie L13
Total des éléments	3600	soit une longueur dépassant la valeur maxi de la centrale MONOBLOC 100 (2800) et donc d'avoir une centrale BIBLOC.
La solution traditionnelle est de faire une section de ventilation indépendante. Dans ce cas, au raccordement des 2 blocs, les panneaux d'extrémité ne sont pas utiles et sont supprimés.		
- 1 BLOC avec mélange + filtres + batteries	= 2300 + 25 =	2325
- 1 BLOC avec ventilateur	= 1300 + 25 =	<u>1325</u>
- longueur totale de la centrale BIBLOC		3650

AIRTOP	25 50	75	100 150
L1		100	
L2		200	
L3		300	
L4		400	
L5		500	
L6		600	
L7		700	
L8		800	
L9		900	
L10		1000	
L11		1100	
L12		1200	
L13		1300	
L14		1400	
L15		1500	
L16		1600	
L17		1700	
L18		1800	
L19		1900	
L20		2000	
L21		2100	
L22	2200	2200	2200
L23	2300		2300
L24	2400		2400
L25			2500
L26			2600
L27			2700
L28			2800

ENCOMBREMENT

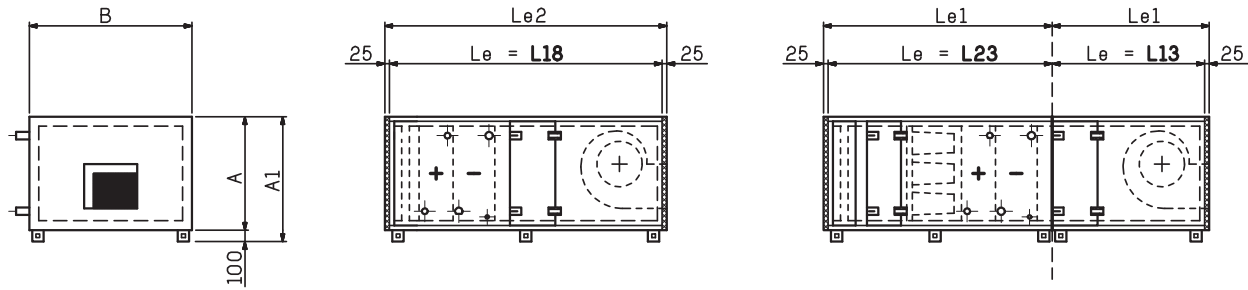

Le : longueur des éléments intégrés

Le1 : longueur des éléments intégrés + 1 panneau d'extrémité

Le2 : longueur des éléments intégrés + 2 panneaux d'extrémité

AIRTOP	25	50	75	100	150
A	593	865	865	946	1236
A1	693	965	965	1046	1336
B	875	875	1185	1516	1516

COURBES DE SÉLECTION

Vitesse dans la section libre

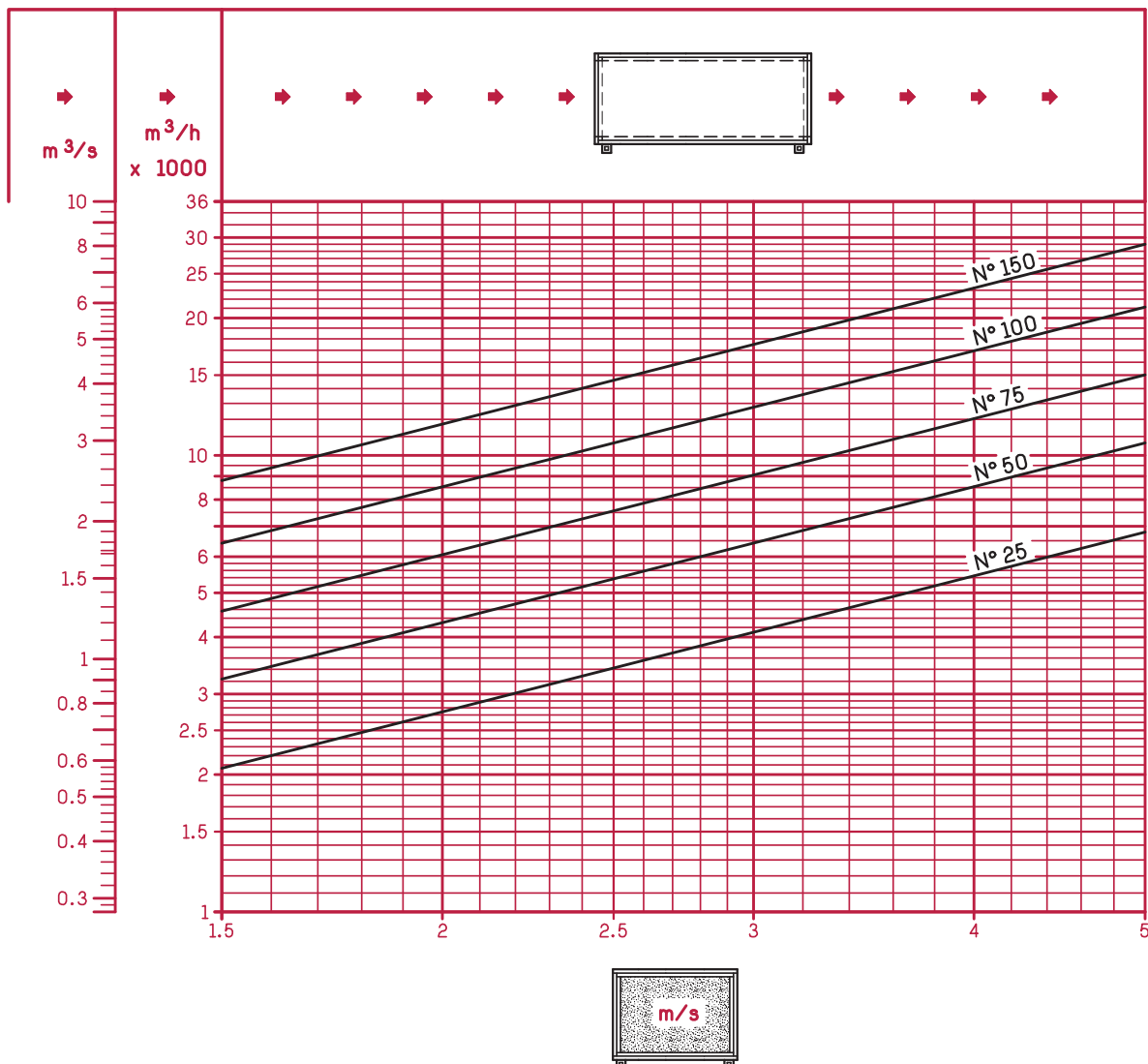

Vitesse dans la section batterie

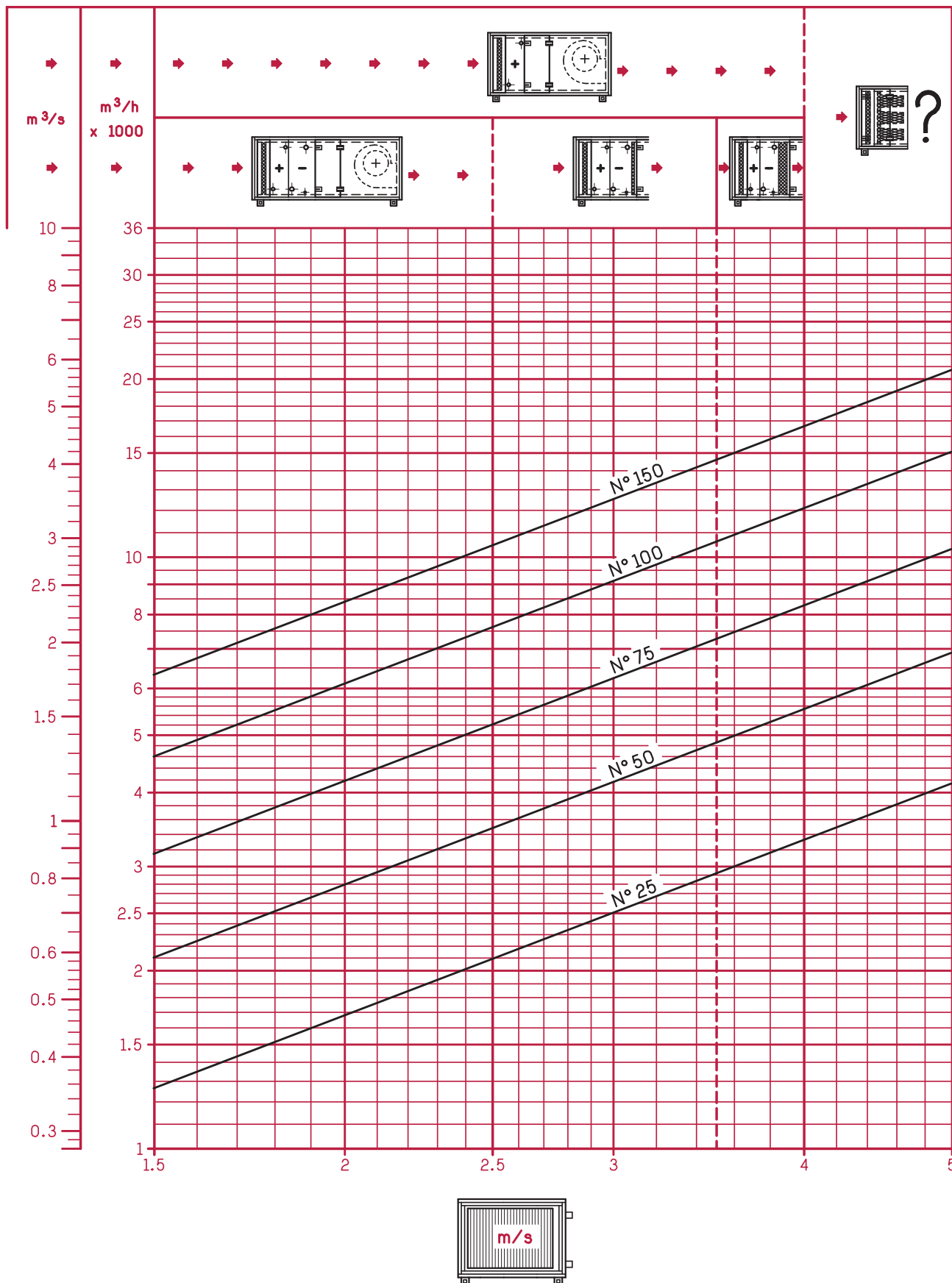

ENCOMBREMENT

Centrales montage horizontal - Longueurs nécessaires à l'intégration des éléments standards

Option	Symboles	Désignation	Observation	AIRTOP					
				25	50	75	100	150	
SECTION FRONTALE		Largeur		875		1185	1516		
		Hauteur totale		693	965		1046	1336	
BASE		Longueur de base (panneaux d'extrémité)		50					
REPRISE		1 Mélange ou prise d'air unique standard boîtes intérieures, extérieures	Détail position page 327	300	500		600		
		3 Registre antigel, de sécurité ou compensation		200					
FILTRATION		5 2 Filtre F1 ou F2	Avec porte à effacement	Montage 0 ou 1	200				
		5 3 Filtre F1 + F2 ou filtre plissé HEP 65-85-95		Montage 1 ou 2	300				
		5 5 Filtre F2 + filtre plissé HEP 65-85-95	Avec porte à effacement	Montages 1 + 2	500				
		7 6 Filtre F2 + filtre à poches rigides HPR 65-85-95-98 ou HPR carbone			600				
		7 7 Filtre F2 + filtre à poches souples courtes HPSC ou FHPSC 65-85-95			700				
		7 9 Filtre F2 + filtre à poches souples longues HPSL ou FHPSL 65-85-95			900				
		8 6 Filtre F3 ou filtre à poches souples courtes HPSC ou FHPSC 65-85-95 ou filtre à poches rigides HPR 65-85-95-98 ou HPR carbone	Avec porte à effacement	Montage 2 élément intégré en début de caisson	600				
		8 9 Filtre à poches souples longues HPSL ou FHPSL 65-85-95			900				
		9 5 Filtre F3 ou filtre à poches souples courtes HPSC ou FHPSC 65-85-95 ou filtre à poches rigides HPR 65-85-95-98 ou HPR carbone	Avec porte à effacement	Montage 2 élément intégré entre 2 autres éléments	600				
		9 8 Filtre à poches souples longues HPSL ou FHPSL 65-85-95			800				
10 6 Filtre F2 + filtre plissé HEP 65-85-95	Avec porte à effacement	Montage 3U	600						
10 9 Filtre à poches rigides HPR 65-85-95-98 ou H10 ou HPR carbone ou filtre F2 + filtre à poches rigides HPR 65-85-95-98 ou H10 ou HPR carbone			900						
10 10 Filtre F3 ou filtre à poches souples courtes HPSC ou FHPSC 65-85-95			1000						
10 11 Filtre F2 + filtre à poches souples courtes HPSC ou FHPSC 65-85-95			1000						
10 12 Filtre à poches souples longues FHPSL 65-85-95 ou/+ F2			1200						
10 13 Filtre à poches souples longues HPSL 65-85-95 ou/+ F2			1300						
CHAUFFAGE		Batterie chaude Eau chaude	1.2 R	200		-			
			3 - 4 R	-		300			
			6 R	400					
			tiroir pour sonde antigel	100					
			P. maxi en kW	31.2	62.4	96.0	132	198	
14 Batterie électrique		Nb éléments blindés	12	24	24	24	36		
			400						

ENCOMBREMENT

Centrales montage horizontal - Longueurs nécessaires à l'intégration des éléments standards

Option	Symboles	Désignation	Observation	AIRTOP					
				25	50	75	100	150	
REFRIGERATION		Batterie froide Eau froide AVEC ou SANS séparateur STANDARD	1-2 R 3-4 R 6 R	300		-			
				-		400			
				300		-			
				-		400			
				400		-			
				-		500			
18		Batterie froide Eau froide AVEC séparateur A LAMES	1-2 R 3-4 R 6 R	400					
				400					
				500					
MELANGE ECONOMISEUR	23		Mélange économiseur standard Boîtes intérieures	Détail position page 331	600	900	1000	1200	
VENTILATION	26		Ventilateur BP ou MP Soufflage horizontal ou vertical		900	1000	1200	1300	1400
DIFFUSION	28		Compartiment de détente	SANS répartiteur AVEC répartiteur	400				
					600				
ESPACE	31		Section vide		100 mini				
SILENCIEUX	33		Silencieux	Longueur des baffles 900	Aspiration = 1100 Refoulement = 1400				

Caissons additionnels uniquement

Option	Symboles	Désignation	Observation	AIRTOP				
				25	50	75	100	150
37 37G		Mélange économiseur VERTICAL (centrales superposées) (sans panneaux d'extrémité) Détail position pages 329 et 330	L	300	500	500	500	600
			H	1286	1830	1830	1992	2572
			P kg	87	137	160	205	241
40		Récupérateur à plaques (sans by-pass) (centrales superposées) (sans panneaux d'extrémité) Détail position page 333	L	1000	1300	1400	1400	1900
			H	1286	1830	1830	1992	2572
			P. kg	145	211	272	323	513
77		Récupérateur à plaques avec mélange économiseur VERTICAL (sans by-pass) (centrales superposées) (sans panneaux d'extrémité) Détail position page 333	L	1300	1800	1900	1900	2500
			H	1286	1830	1830	1992	2572
			P. kg	182	304	375	464	695

6



ENCOMBREMENT

Centrales montage horizontal - Accessoires

Option	Symboles	Désignation	AIRTOP							
			25	50	75	100	150			
50		Clapet antigel	A l'aspiration	section mélange	e = 80	e = 130				
				section centrale		e = 130				
51		Manchette souple	A l'aspiration	section mélange	e = 120					
				section centrale	e = 120					
			Au refoulement	section ventilateur	e = 120					
52		Cadre préfabriqué	A l'aspiration	section mélange	e = 30					
				section centrale	e = 30					
			Au refoulement	section ventilateur	e = 30					
54		Cadre grillagé	A l'aspiration	section mélange	10					
				section centrale						
			Au refoulement	section ventilateur						
55T		Toiture					a = 45			
55L		Larmier					a = 45	-		
56		Auvent et grillage	A l'aspiration	section centrale	L	400	650	650	650	950
			Au refoulement	section ventilateur	L	267	329	409	447	493
58		Pieds support réglables					h mini = 135 h maxi = 160			

NOTES

.....

.....

.....

.....

.....

ENCOMBREMENT

Centrale montage horizontal H

● Soufflage horizontal inférieur HI

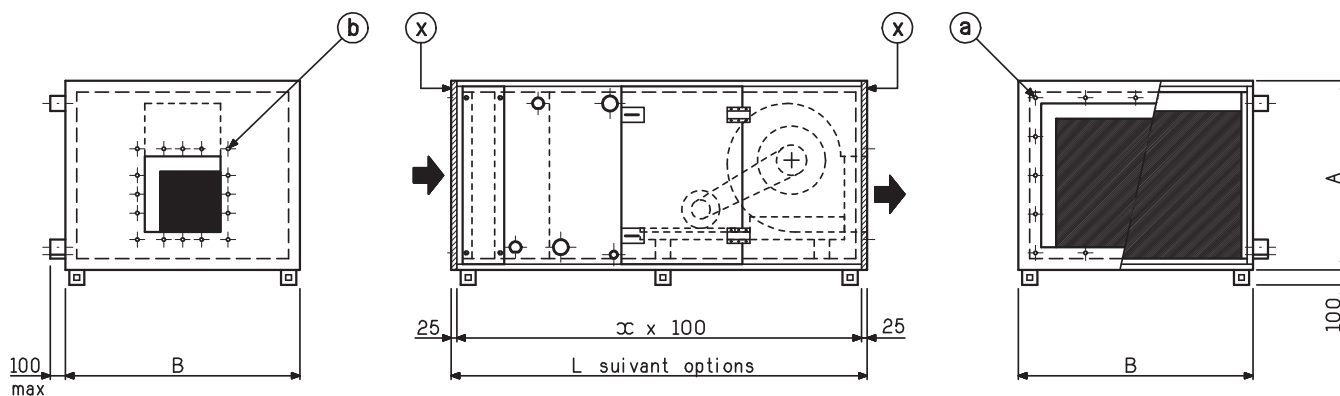

● Soufflage horizontal supérieur HS

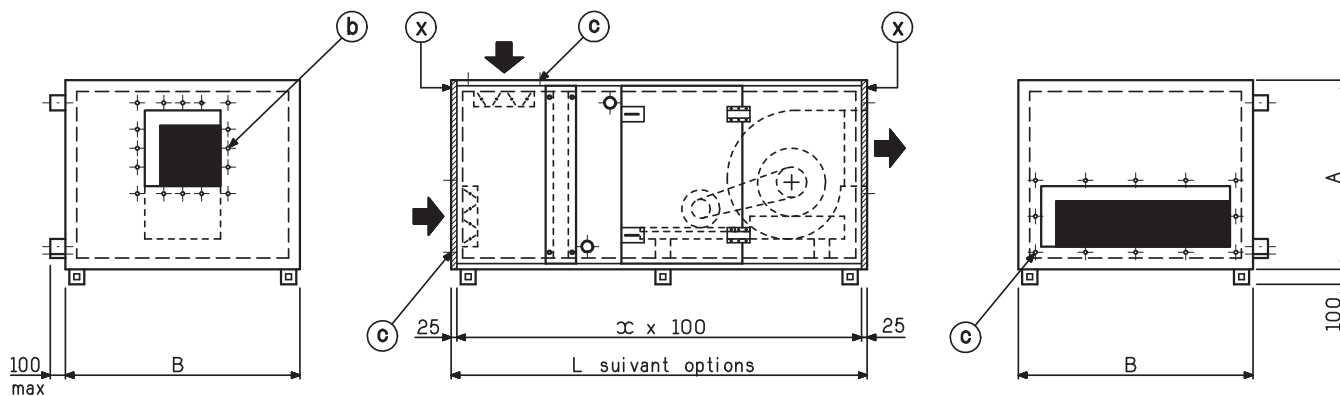

● Soufflage vertical supérieur VS

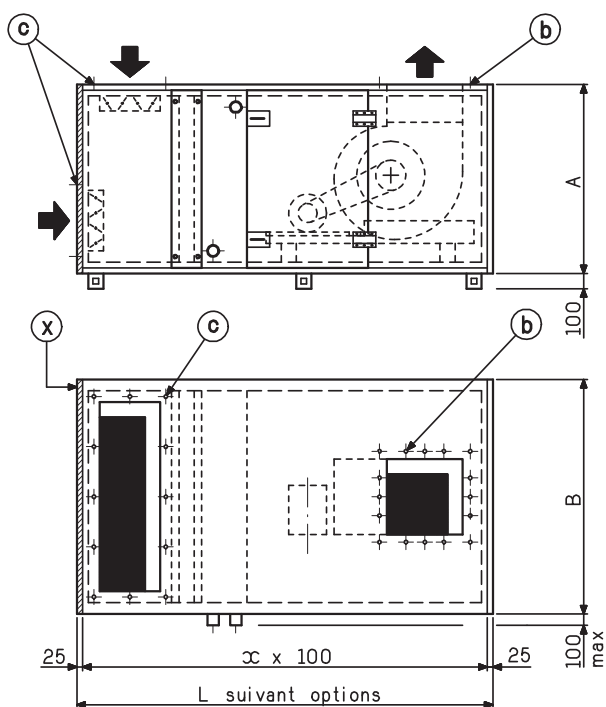

NOTA : Suivant demande ou assemblage, la centrale peut être livrée AVEC ou SANS panneau rep.X ou remplacé par une simple paroi.

a-b-c La position et le perçage des orifices d'aspiration et de refoulement (voir pages RACCORDEMENT AERAUQUE) sont valables pour l'ensemble des appareils et accessoires décrits dans cette notice.

ENCOMBREMENT

Caissons additionnels - Option 26 - Ventilation BP ou MP - Montage horizontal H

- Reprise d'air horizontale
- Soufflage horizontal inférieur HI ou supérieur HS

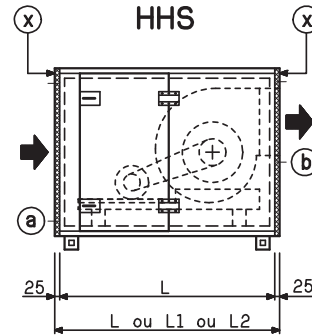
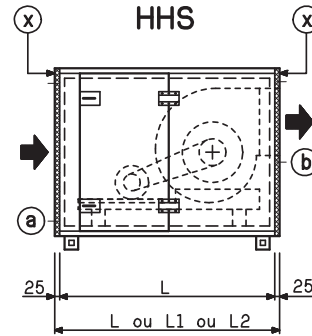
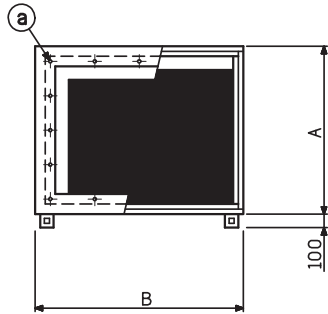
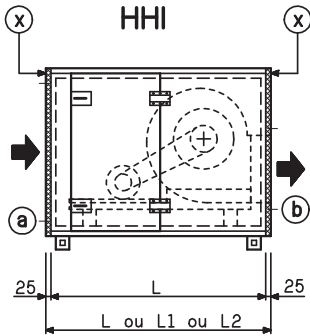

- Soufflage vertical supérieur VS

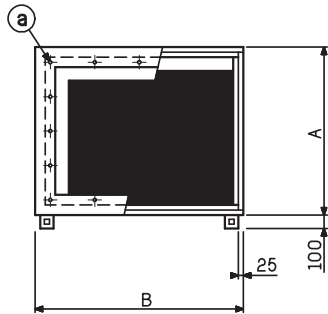
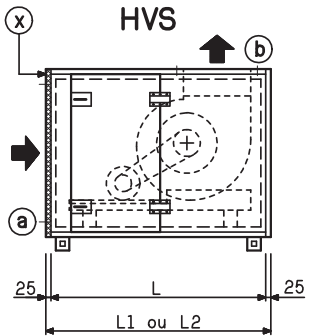

- Reprise verticale supérieure RS ou inférieure RI

- Soufflage horizontal inférieur HI ou supérieur HS

- Soufflage vertical inférieur VI ou supérieur VS

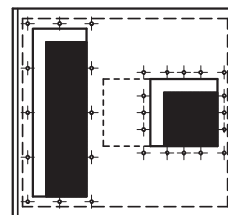
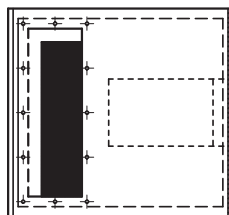
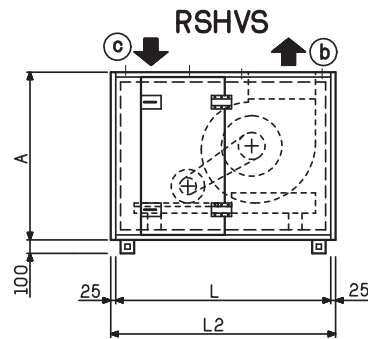
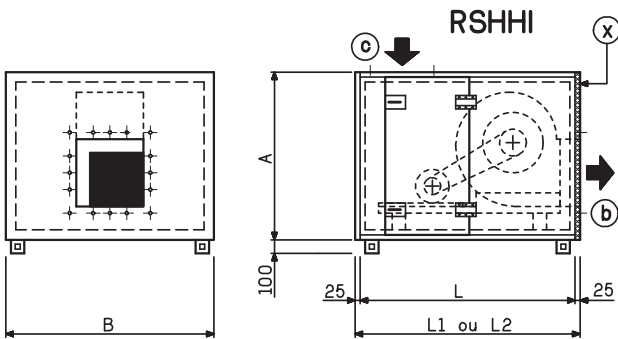

6

NOTA : Suivant demande ou assemblage, la centrale peut être livrée AVEC ou SANS panneau rep.X ou remplacé par une simple paroi.

a - b - c Voir RACCORDEMENT AERAUILLIQUE pour le perçage et la position des orifices de raccordement.



ENCOMBREMENT

Caissons additionnels - Option 26 - Ventilation BP ou MP - Montage horizontal H

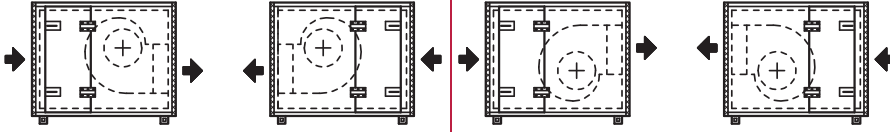
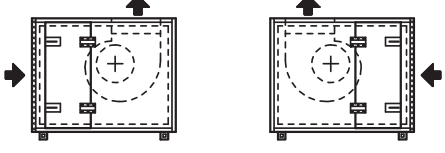
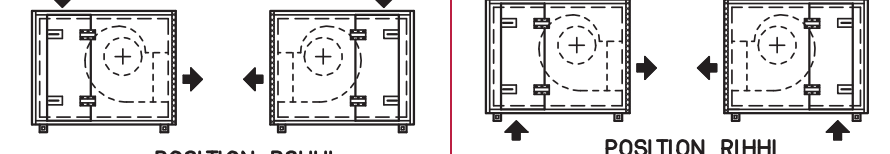
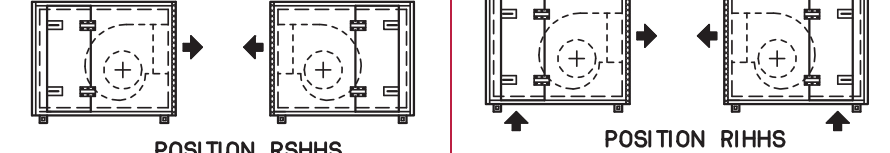
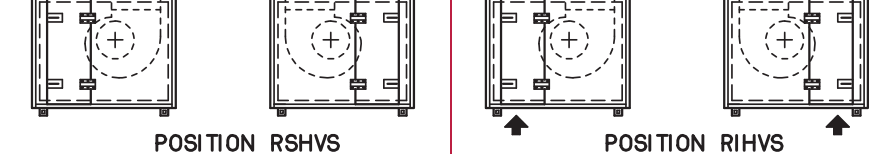
SCHEMA	AIRTOP				
	25	50	75	100	150
 <p>POSITION HHI POSITION HHS</p>			●		
 <p>POSITION HVS</p>			●		
 <p>POSITION RSHHI POSITION RIHHI</p>			●		
 <p>POSITION RSHHS POSITION RIHHS</p>			●		
 <p>POSITION RSHVS POSITION RIHVS</p>			●		

	AIRTOP				
	25	50	75	100	150
A	593	865	865	946	1236
B	875	875	1185	1516	1516
L SANS panneau rep. X	900	1000	1200	1300	1400
L1 AVEC 1 panneau rep. X	925	1025	1225	1325	1425
L2 AVEC 2 panneaux rep. X	950	1056	1250	1350	1450

NOTES

.....

.....

.....

ENCOMBREMENT

Caissons additionnels - Option 1 - Centrale montage horizontal H

- Prise d'air unique standard

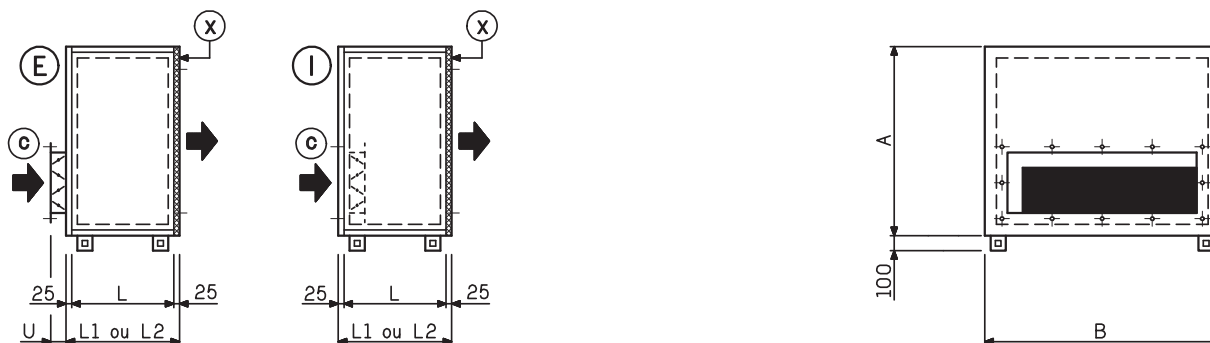

- Mélange standard

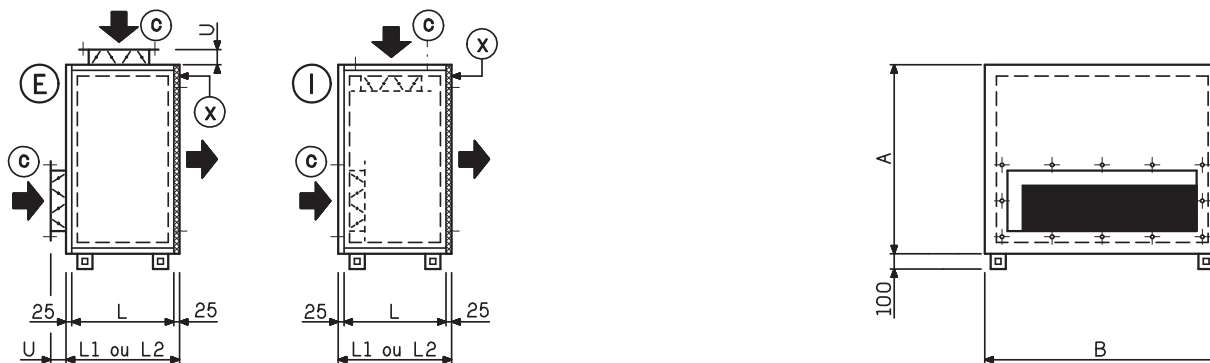

E : Boîtes à volets montées à l'extérieur du caisson.

I : Boîtes à volets montées à l'intérieur du caisson.

6

NOTA : Suivant demande ou assemblage, la centrale peut être livrée AVEC ou SANS panneau rep.X ou remplacé par une simple paroi.

c : Voir RACCORDEMENT AERAUQUE pour le perçage et la position des orifices de raccordement.

AIRTOP	25	50	75	100	150
A	593	865	865	946	1236
B	875	875	1185	1516	1516
U	80	130	130	130	130
L SANS panneau rep. X	300	500	500	500	600
L1 AVEC 1 panneau rep. X	325	525	525	625	625
L2 AVEC 2 panneaux rep. X	350	550	550	650	650



ENCOMBREMENT

Caissons additionnels - Option 1 - Centrale montage horizontal H - Différentes positions d'installation

SCHEMAS		AIRTOP 25 à 150	
		E	I
Prise d'air unique standard	<p>POSITION 1I</p>	•	•
	<p>POSITION 3I</p>	•	•
	<p>POSITION 5I</p>	•	•
Mélange standard	<p>POSITION 11I</p>	•	•
	<p>POSITION 15I</p>	•	•
	<p>POSITION 19E</p>	•	

ENCOMBREMENT

Caissons additionnels - Option 37 - Centrale montage horizontal H

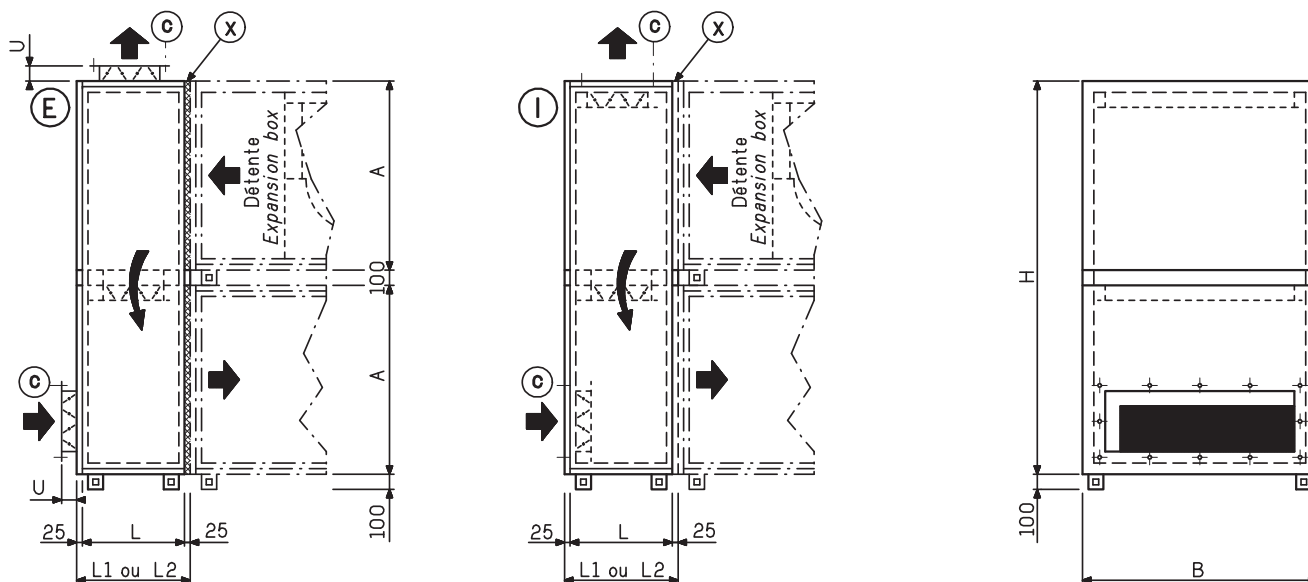

E : Boîtes à volets montées à l'extérieur du caisson.

I : Boîtes à volets montées à l'intérieur du caisson.

NOTA : Suivant demande ou assemblage, la centrale peut être livrée AVEC ou SANS panneau rep. X ou remplacé par une simple paroi.

c : Voir RACCORDEMENT AERAULIQUE pour le perçage et la position des orifices de raccordement.

AIRTOP	25	50	75	100	150
A	593	865	865	946	1236
B	875	875	1185	1516	1516
H	1286	1830	1830	1992	2572
U	80	130	130	130	130
L SANS panneau rep. X	300	500	500	500	600
L1 AVEC 1 panneau rep. X	325	525	525	525	625
L2 AVEC 2 panneaux rep. X	350	550	550	550	650

ENCOMBREMENT

Caissons additionnels - Option 37G - Centrale montage horizontal H

- Mélange économiseur vertical

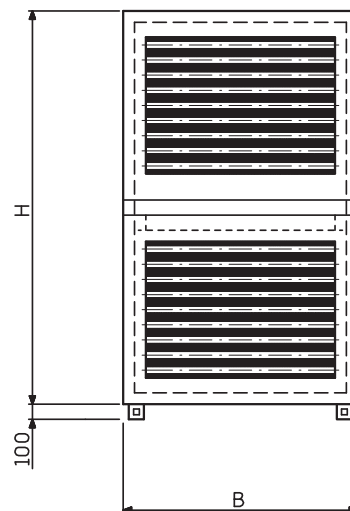
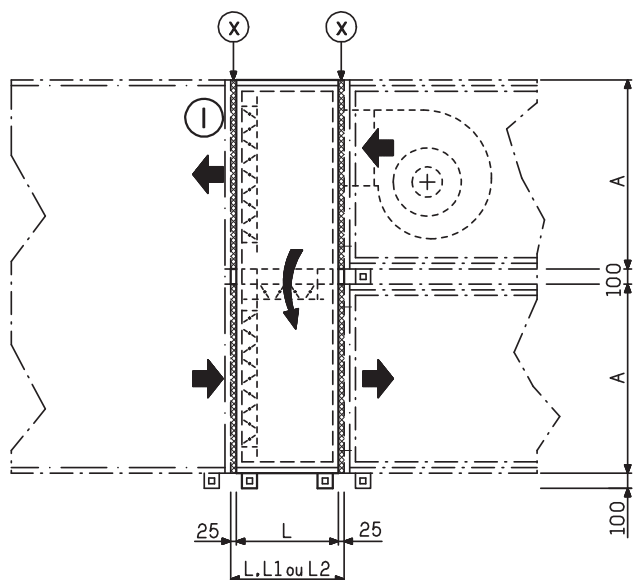

I : Boîtes à volets montées à l'intérieur du caisson.

NOTA : Suivant demande ou assemblage, la centrale peut être livrée AVEC ou SANS panneau rep.X ou remplacé par une simple paroi.

c : Voir RACCORDEMENT AERAUQUE pour le perçage et la position des orifices de raccordement.

Différentes positions des prises d'air en fonction du sens de l'air

SCHEMAS

AIRTOP 25 à 150

I

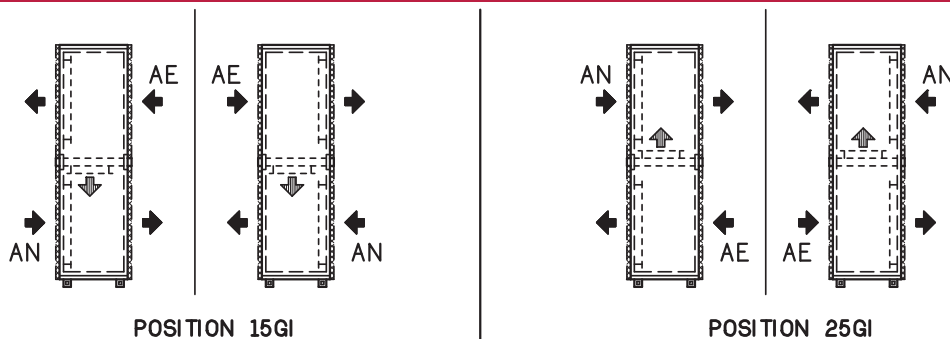

POSITION 15GI

POSITION 25GI

AIRTOP	25	50	75	100	150
A	593	865	865	946	1236
B	875	875	1185	1516	1516
H	1286	1830	1830	1992	2572
L SANS panneau rep. X	300	500	500	500	600
L1 AVEC 1 panneau rep. X	325	525	525	525	625
L2 AVEC 2 panneaux rep. X	350	550	550	550	650

ENCOMBREMENT

Caissons additionnels - Option 23 - Centrale montage horizontal H

- Mélange économiseur standard

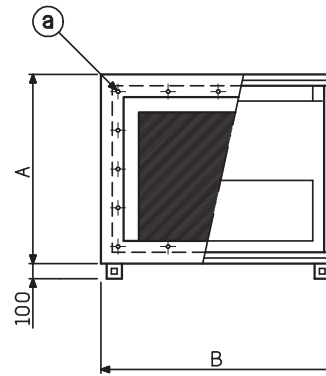
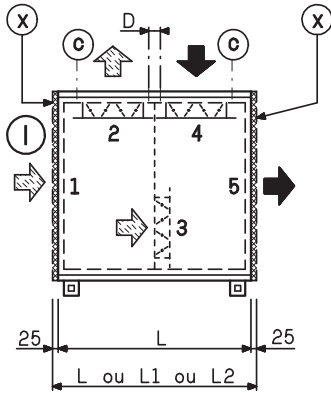

1 Air extrait

2 Air rejeté

3 Air recyclé

4 Air neuf

5 Air aspiré

I : Boîtes à volets montées à l'intérieur du caisson.

NOTA : Suivant demande ou assemblage, la centrale peut être livrée AVEC ou SANS panneau rep.X ou remplacé par une simple paroi.

C : Voir RACCORDEMENT AERAUQUE pour le perçage et la position des orifices de raccordement.

Différentes positions des prises d'air

SCHEMAS		AIRTOP 25 à 150
		I
POSITION II		●

6

AIRTOP	25	50	75	100	150
A	593	865	865	946	1236
B	875	875	1185	1516	1516
D	110	120	120	177	177
L SANS panneau rep. X	600	900	900	1000	1200
L1 AVEC 1 panneau rep. X	625	925	925	1025	1225
L2 AVEC 2 panneaux rep. X	650	950	950	1050	1250

S

ENCOMBREMENT

Caissons additionnels - Options 40 et 77 - Centrale montage horizontal H

● Récupérateur à plaques RP - Option 40

- Avec by-pass

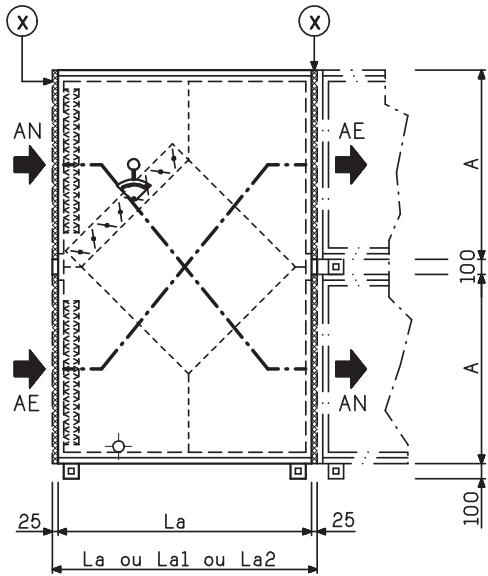

- Sans by-pass

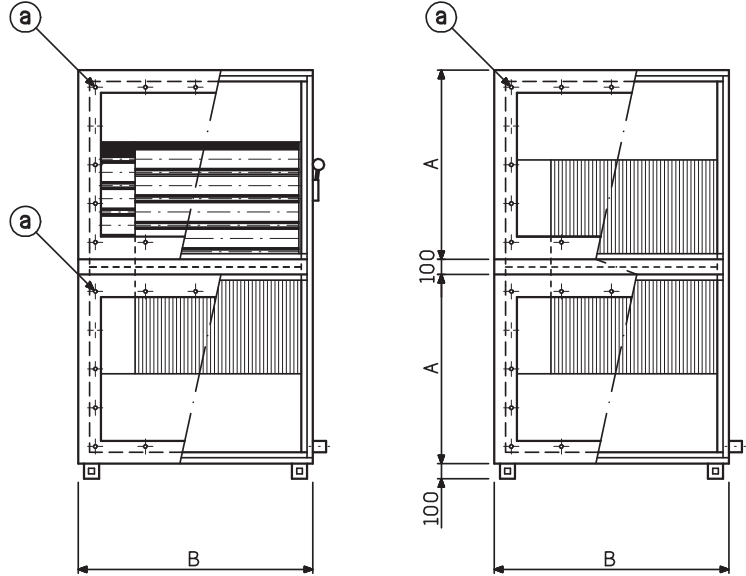

● Récupérateur à plaques avec caisson économiseur RPME - Option 77

- Avec by-pass

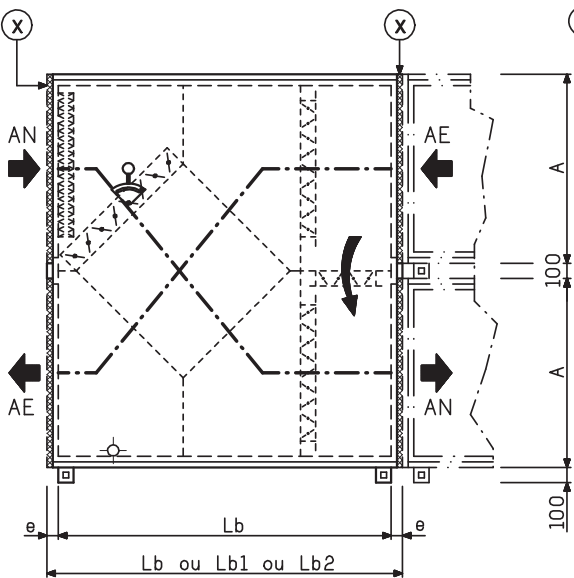

- Sans by-pass

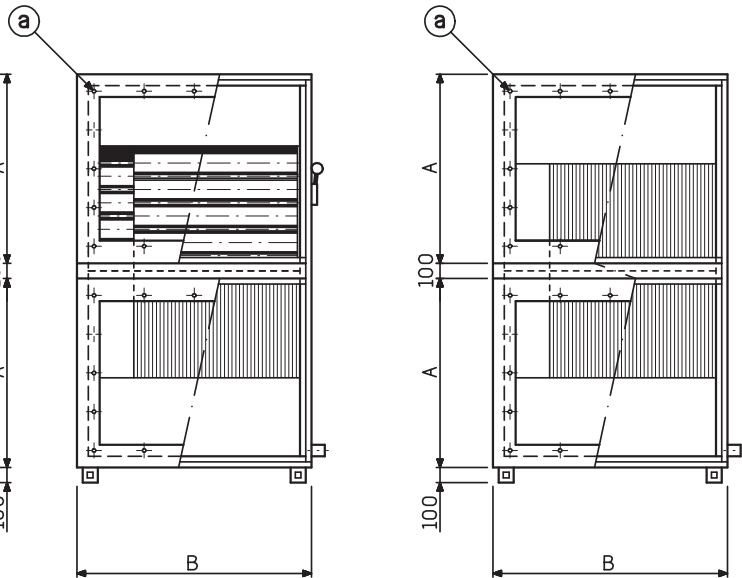

NOTA : Suivant demande ou assemblage, la centrale peut être C : Voir RACCORDEMENT AERAUQUE pour le perçage et la position livrée AVEC ou SANS panneau rep.X ou remplacé par une simple paroi.

AIRTOP	25	50	75	100	150
A	593	865	865	946	1236
B	875	875	1185	1516	1516
La SANS panneau rep. X	1000	1300	1400	1400	1900
La1 AVEC 1 panneau rep. X	1025	1325	1425	1425	1925
La2 AVEC 2 panneaux rep. X	1050	1350	1450	1450	1950
Lb SANS panneau rep. X	1300	1800	1900	1900	2500
Lb1 AVEC 1 panneau rep. X	1325	1825	1925	1925	2525
Lb2 AVEC 2 panneaux rep. X	1350	1850	1950	1950	2550



ENCOMBREMENT

Différentes positions d'installation de la manoeuvre des volets du by-pass éventuel et de l'évacuation des condensats en fonction du sens de l'air

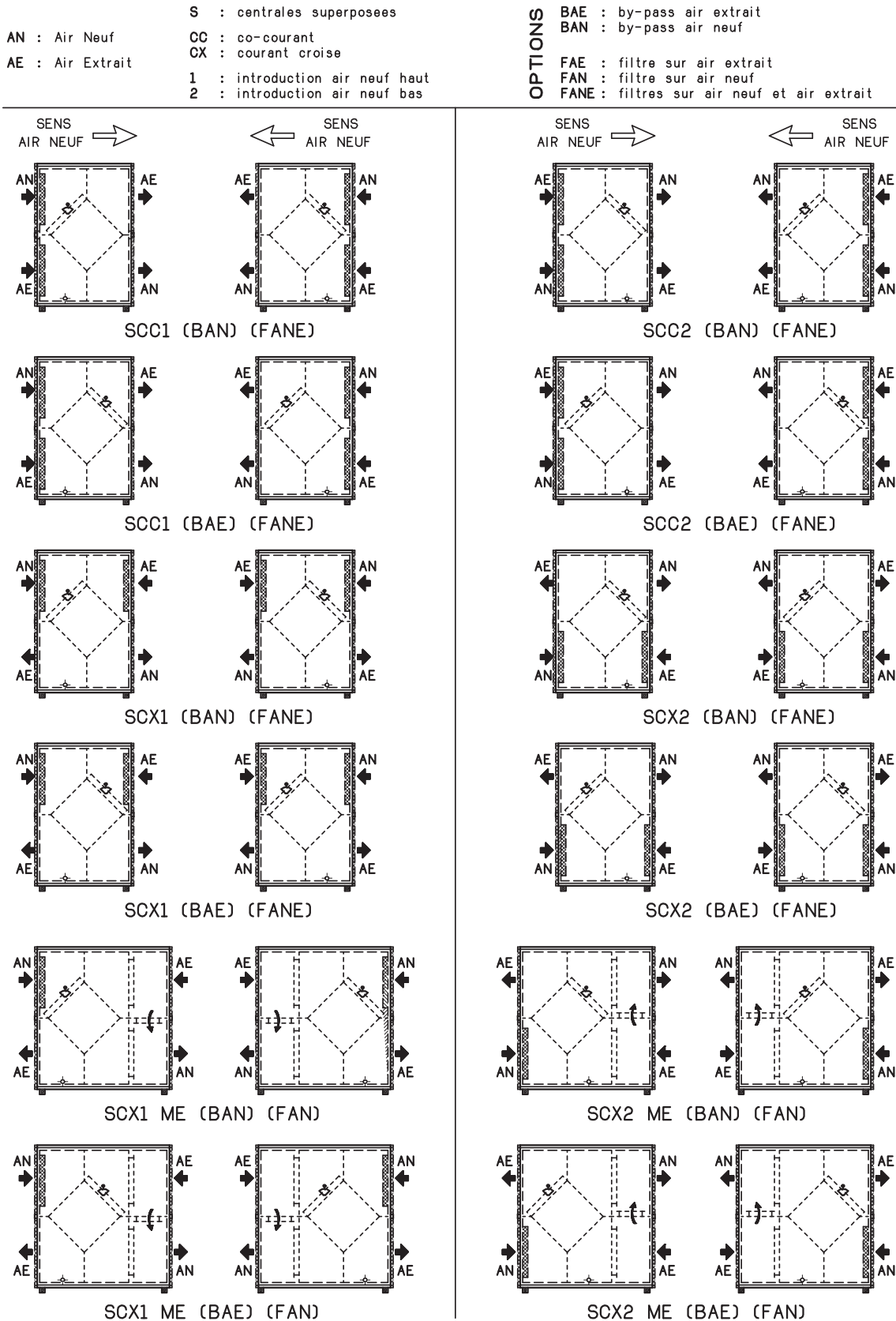

RACCORDEMENT AÉRAULIQUE

Centrale montage horizontal H

- Soufflage horizontal inférieur HI

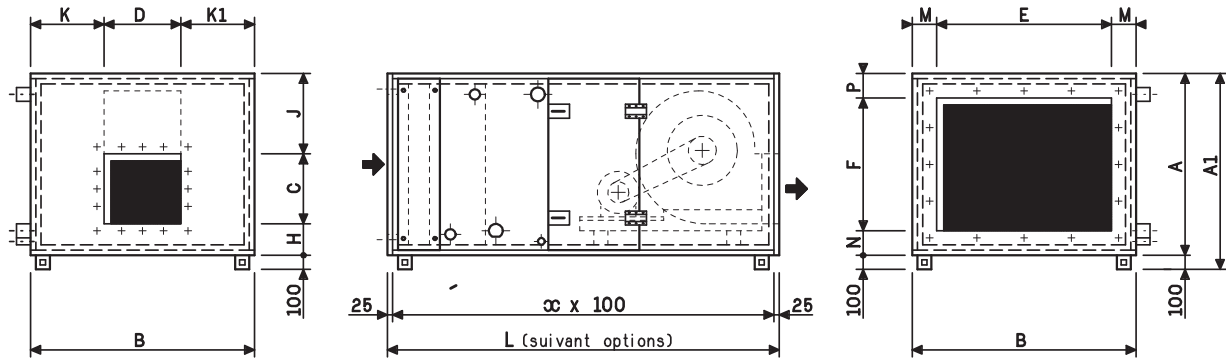

- Soufflage horizontal supérieur HS

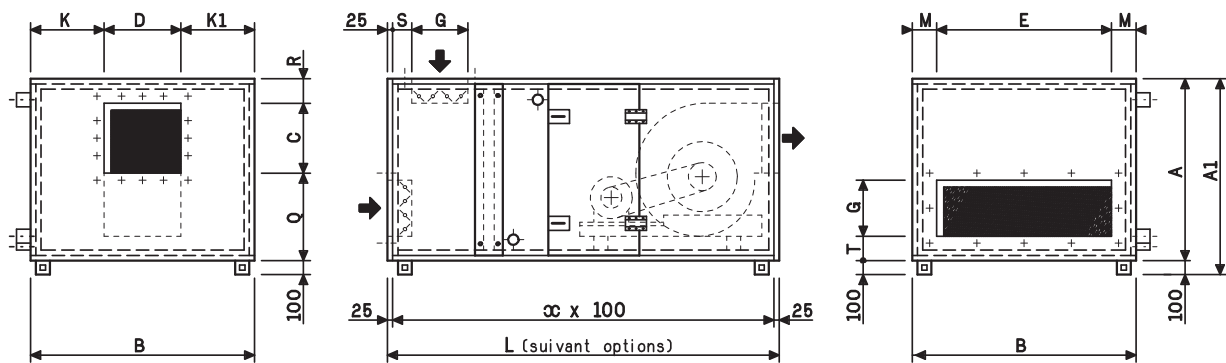

- Soufflage vertical supérieur VS

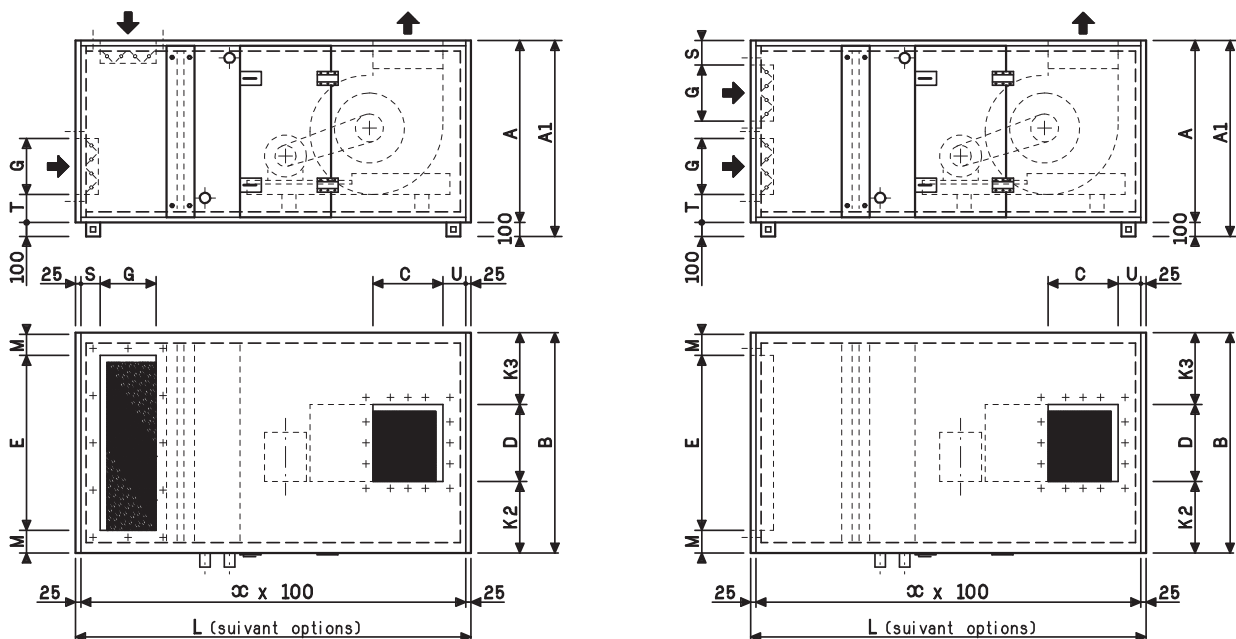

RACCORDEMENT AÉRAULIQUE

Perçage des brides de raccordement

Refoulement ventilateur

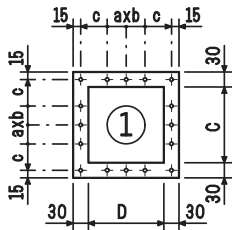

Aspiration centrale

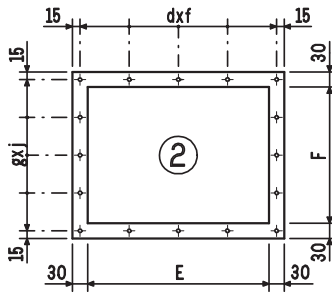

Aspiration mélange

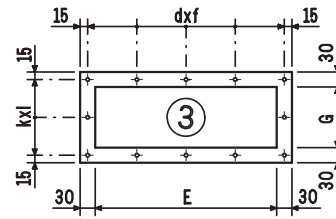

Perçage pour vis à tête ø 5.5

AIRTOP	25	50	75	100	150
A	593	865	865	946	1236
A1	693	965	965	1046	1336
B	875	875	1185	1516	1516
C	299	415	464	514	574
D	299	415	464	514	574
E	610	610	910	1260	1260
F	310	610	610	610	1010
G	160	310	310	310	410
H	85.5	174.5	104	106.5	206.5
J	208.5	275.5	297	325.5	455.5
K	288	230	360.5	501	471
K1	288	230	360.5	501	471
K2	288	230	360.5	501	471
K3	288	230	360.5	501	471
M	132.5	132.5	137.5	128	128
N	141.5	127.5	127.5	168	113
P	141.5	127.5	127.5	168	113
Q	208.5	275.5	297	325.5	455.5
R	85.5	174.5	104	106.5	206.5
S	70	70	70	90	90
T	97	90.5	90.5	126	156
U	74	72	75	83.5	83.5
a	0	1	1	1	1
b	0	125	125	125	250
c	164.5	160	184.5	209.5	177
d	3	3	3	4	4
f	213.3	213.3	313.3	322.5	322.5
g	2	3	3	3	4
j	170	213.3	213.3	213.3	260
k	1	2	2	2	2
i	190	170	170	170	220