

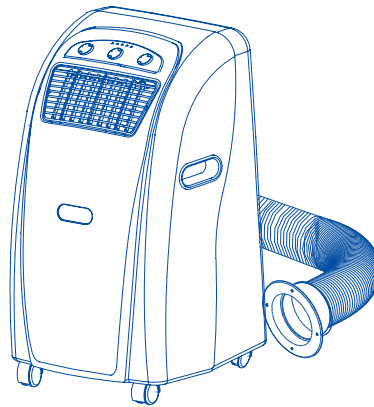

МОБИЛЬНЫЙ КОНДИЦИОНЕР



РУКОВОДСТВО
ПО ЭКСПЛУАТАЦИИ

AC-N6KM	AC-N6KMH	
AC-N6KR	AC-N6KRH	
AC-N9KM	AC-N9KMH	
AC-N9KR	AC-N9KRH	
AC-N12KM	AC-N12KMH	
AC-N12KR	AC-N12KRH	



• Структура обозначения модели	2
• Правила безопасной установки и эксплуатации	3
• Описание конструкции кондиционера	5
• Монтаж кондиционера	6
• Управление и эксплуатация кондиционера	8
• Техническое обслуживание	12
• Неисправности и способы их устранения	15
• ТЕХНИЧЕСКИЕ ХАРАКТЕРИСТИКИ	16

СТРУКТУРА ОБОЗНАЧЕНИЯ МОДЕЛИ



Благодарим Вас за покупку нашего мобильного кондиционера. Мы надеемся, что Вы по достоинству оцените возможности этого агрегата. Внимательно изучите данное руководство и храните его в доступном месте.

Определите тип приобретенного Вами кондиционера, воспользовавшись приведенной выше структурой обозначения модели. Например, обозначение AC-N6KMН показывает, что кондиционер данной модели оснащен механическим регулятором и может работать в режиме обогрева.

⚠ Внимание!

Убедитесь, что параметры сети электропитания соответствуют электрическим характеристикам, указанным на заводской табличке кондиционера, а сетевая розетка, к которой подключается кондиционер, имеет контакт защитного заземления.

Используйте кондиционер только по прямому назначению в соответствии с требованиями настоящего руководства.

Устанавливайте кондиционер на ровное, надежное основание (рис. 1)

При эксплуатации и перемещениях кондиционер должен находиться в вертикальном положении.

Не закрывайте и не загромождайте посторонними предметами воздухозаборную и воздуховыпускную решетки кондиционера (рис. 2).

Не используйте кондиционер в помещениях с высокой влажностью, например, ванных комнатах или прачечных (рис.3).

Для обеспечения доступа воздуха к воздухозаборной и воздуховыпускной решеткам устанавливайте кондиционер на расстоянии не менее 50 см от стен, штор и мебели (рис.4).

Не садитесь и не кладите посторонние предметы на верхнюю панель кондиционера.

Не касайтесь кондиционера влажными руками, или стоя на полу босиком.

Не допускайте попадания химически активных веществ на поверхность кондиционера.

Не храните рядом легковоспламеняющиеся жидкости (спирт, бензин и т.п.) и не распыляйте инсектициды вблизи кондиционера.

Не включайте и не отключайте кондиционер с помощью сетевой вилки. Пользуйтесь для этой цели выключателем, расположенным на панели управления агрегата.

Если кондиционер не эксплуатируется длительное время, отключите его от сети электропитания.

Перед началом работ по техническому обслуживанию кондиционера выньте вилку из розетки.



Рис. 1



Рис. 2

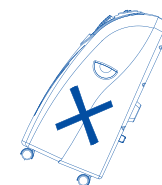

Рис. 3

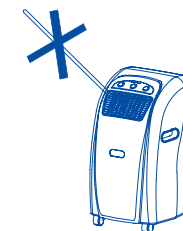

Рис. 4

Если вилка кондиционера не соответствует розетке сети электропитания, то обратитесь к квалифицированному электрику для замены розетки. По возможности не пользуйтесь переходниками и удлинителями. При необходимости использования переходников и удлинителей убедитесь, что они удовлетворяют действующим стандартам.

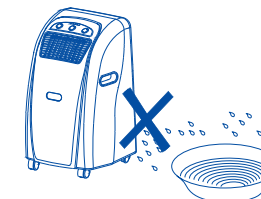
Не прокладывайте кабель электропитания вблизи источников тепла. Во избежание перегрева полностью разматывайте кабель.

Во избежание поражения электрическим током не эксплуатируйте кондиционер при поврежденном кабеле электропитания. По вопросу замены поврежденного кабеля обратитесь в сервисный центр или к квалифицированному специалисту.

Не включайте кондиционер без воздушного фильтра.

Не оставляйте работающий кондиционер без присмотра. Дети, пожилые и больные люди могут недооценивать опасность, которую представляют электрические приборы.

ПРИ НЕСОБЛЮДЕНИИ УКАЗАННЫХ ВЫШЕ ПРАВИЛ БЕЗОПАСНОСТИ ЭКСПЛУАТАЦИИ КОНДИЦИОНЕРА ФИРМА-ИЗГОТОВИТЕЛЬ НЕ НЕСЕТ ОТВЕТСТВЕННОСТИ ЗА ПОСЛЕДСТВИЯ.

Рекомендации по экономии электроэнергии

Используйте кондиционер в помещениях рекомендуемой площади (см. таблицу технических характеристик).

Не устанавливайте кондиционер в местах, где мебель или другие предметы препятствуют свободному доступу воздуха к воздухозаборной и воздуховыпускной решеткам агрегата.

В солнечный день закрывайте шторы и жалюзи на окнах помещения.

Закрывайте заслонки каминов и вентиляционные решетки, чтобы охлажденный воздух не уходил из помещения по трубам и вентиляционным каналам.

Регулярно чистите воздушный фильтр.

При включении кондиционера задайте максимальную холодопроизводительность и скорость вращения вентилятора, затем настройте агрегат на поддержание комфортных условий в помещении.

Вид спереди

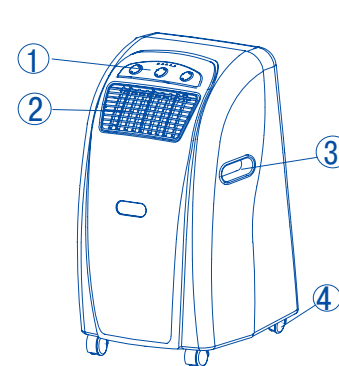

1. Панель управления и индикации
2. Воздуховыпускная решетка
3. Ручка
4. Ролик

Вид сзади

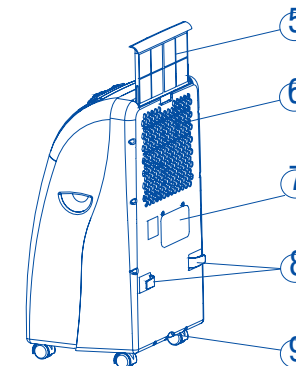

5. Воздушный фильтр
6. Воздухозаборная решетка
7. Отверстие для выброса воздуха
8. Крючки для укладки кабеля
9. Отверстие для слива конденсата с резиновой заглушкой

Дополнительные принадлежности

11. Переходник для подсоединения шланга к отверстию для выброса воздуха.
12. Фитинг для крепления шланга в оконной заглушке или отверстию в стене или окне.
13. Шланг выбросного воздуха
14. Оконная заглушка из пенопласта с отверстием для шланга выбросного воздуха
15. Оконная заглушка из пенопласта
16. Круглая заглушка для отверстия в стене или окне
17. Шланг для непрерывного отвода конденсата
18. Поддон для сбора конденсата
19. Пульт дистанционного управления (только для моделей с электронным регулятором)

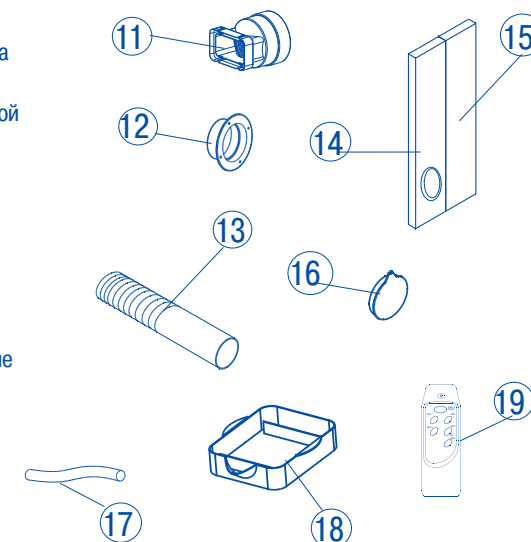

Монтаж кондиционера

Мобильный кондиционер представляет собой передвижное устройство, предназначенное для создания комфортных условий в помещении. Кондиционер устанавливается вблизи окна или стены. Монтаж кондиционера выполняется одним из следующих способов.

1. Монтаж с использованием оконных заглушек



Рис. 5

- Вставьте шланг выбросного воздуха в оконную заглушку, чтобы горячий воздух мог свободно выходить наружу.
- Если оконная заглушка окажется слишком большой, подгоните ее под размеры окна, отрезав излишки.

2. Монтаж с креплением шланга выбросного воздуха в оконном стекле

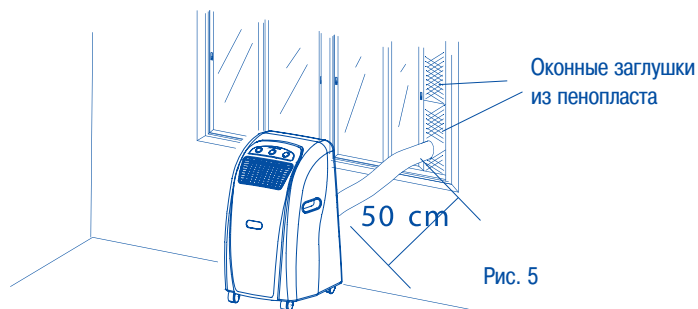

Рис. 6



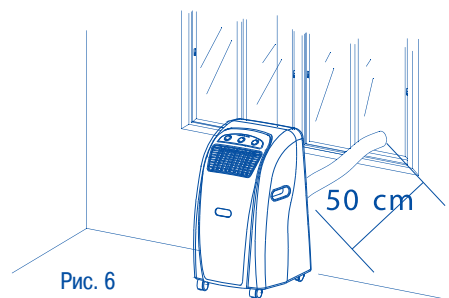

Рис. 7

- Сделайте в стене или стекле отверстие диаметром немного более 130 мм для шланга выбросного воздуха.
- Снимите с шланга фитинг , проденьте шланг сквозь отверстие и снова закрепите фитинг на шланге. При этом широкая часть фитинга должна находиться снаружи помещения (рис. 7).
- Если отверстие не используется, закройте его заглушкой .

Монтаж шланга выбросного воздуха

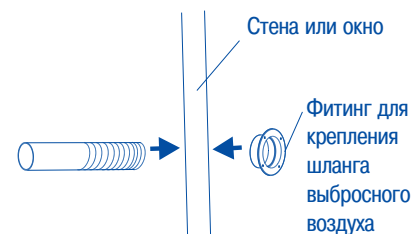
1. Длина шланга выбросного воздуха должна быть от 300 до 1500 мм. Рекомендуется использовать шланг минимальной длины.



Рис. 8

2. Не допускайте образования на шланге изгибов, препятствующих выходу горячего воздуха, так как это может привести к перегреву и автоматическому отключению кондиционера.



Рис. 9

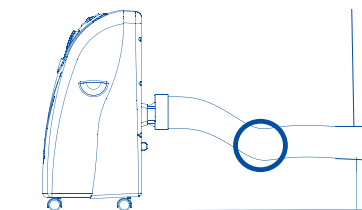

Рис. 10

Внимание!

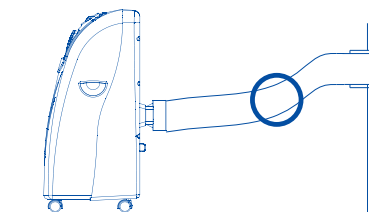
Длина шланга выбросного воздуха выбрана с учетом технических характеристик данного кондиционера. Не удлиняйте шланг и не используйте другие шланги, так как это может привести к нарушению нормальной работы кондиционера.

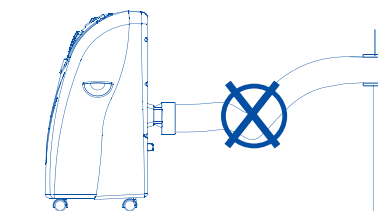

Рис. 11

Модели только с режимом охлаждения

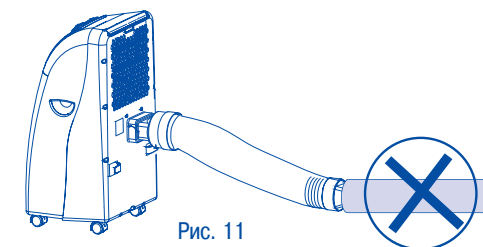
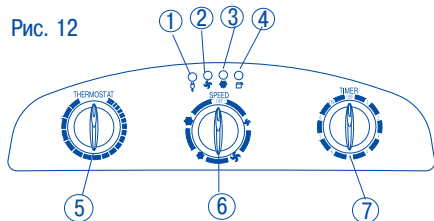

THERMOSTAT – Регулятор температуры
SPEED – Скорость вращения вентилятора
TIMER – Таймер

1. Индикатор электропитания
2. Индикатор режима вентиляции
3. Индикатор режима охлаждения
4. Индикатор заполнения емкости для сбора конденсата
5. Ручка регулятора температуры
6. Ручка выбора скорости вращения вентилятора (LOW FAN, HIGH FAN, LOW COOL, HIGH COOL)
7. Ручка настройки таймера (диапазон настройки от 1 до 8 часов) и главный выключатель.

Включение/отключение кондиционера

Для пуска кондиционера установите ручку TIMER (ТАЙМЕР) в положение ON (ВКЛ.). На панели начнет светиться индикатор электропитания.
Для отключения кондиционера, установите ручку TIMER в положение OFF (ОТКЛ.).

Выбор скорости вращения вентилятора

В кондиционерах только с режимом охлаждения (AC-N6KM, AC-N9KM, AC-N12KM) установите ручку выбора скорости вращения вентилятора в одно из положений: LOW FAN, HIGH FAN, LOW COOL, HIGH COOL.

SPEED – Скорость вращения вентилятора, OFF – ОТКЛ.
LOW FAN – Низкая скорость вращения вентилятора. Режим вентиляции.
HIGH FAN – Высокая скорость вращения вентилятора. Режим вентиляции.
LOW COOL - Низкая скорость вращения вентилятора. Режим охлаждения.
HIGH COOL - Высокая скорость вращения вентилятора. Режим охлаждения

В кондиционерах с режимами охлаждения и обогрева (AC-N6KMН, AC-N9KMН, AC-N12KMН) установите ручку выбора скорости вращения вентилятора в одно из положений: FAN, LOW COOL, HIGH COOL, LOW HEAT, HIGH HEAT.

SPEED – Скорость вращения вентилятора, OFF – ОТКЛ.

FAN – Режим вентиляции
LOW COOL - Низкая скорость вращения вентилятора. Режим охлаждения
HIGH COOL – Высокая скорость вращения вентилятора. Режим охлаждения.
LOW HEAT - Низкая скорость вращения вентилятора. Режим обогрева.
HIGH HEAT - Высокая скорость вращения вентилятора. Режим обогрева.



Рис. 14



Рис. 15

Модели с режимами охлаждения и обогрева

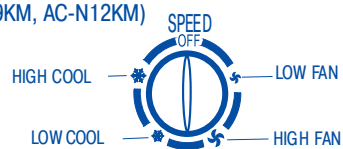

THERMOSTAT – Регулятор температуры
SPEED – Скорость вращения вентилятора
TIMER – Таймер

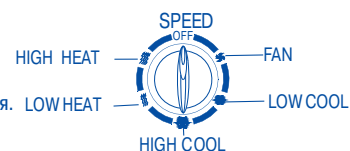
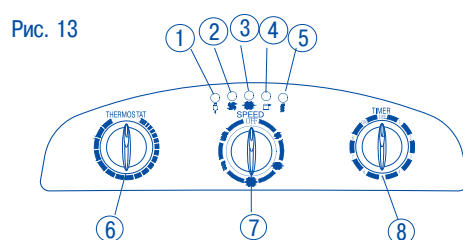
1. Индикатор электропитания
2. Индикатор режима вентиляции
3. Индикатор режима охлаждения
4. Индикатор заполнения емкости для сбора конденсата
5. Индикатор режима обогрева
6. Ручка регулятора температуры
7. Ручка выбора скорости вращения вентилятора (LOW FAN, HIGH FAN, LOW COOL, HIGH COOL, LOW HEAT, HIGH HEAT)
8. Ручка настройки таймера (диапазон настройки от 1 до 8 часов) и главный выключатель.

Задание температуры воздуха в помещении

Задайте желаемую температуру воздуха в помещении, поворачивая ручку THERMOSTAT (РЕГУЛЯТОР ТЕМПЕРАТУРЫ). Интенсивность охлаждения увеличивается при повороте ручки по часовой стрелке.

Настройка таймера

Задайте желаемое время работы кондиционера по таймеру в диапазоне от 1 до 8 часов, поворачивая ручку TIMER. По истечении заданного времени агрегат автоматически отключится.

Регулирование направления потока обработанного воздуха



Рис. 16

Регулирование направления потока воздуха в горизонтальной плоскости (вправо-влево) производится вручную поворотом рукоятки вертикальной заслонки.

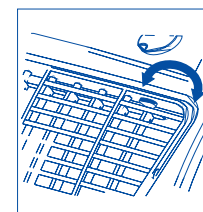

Рис. 17

Регулирование направления потока воздуха в вертикальной плоскости (вверх-вниз) производится вручную поворотом непосредственно горизонтальной заслонки.

Внимание!

1. Включайте кондиционер не раньше, чем через 3 минуты после его отключения. Это увеличит срок службы агрегата.
2. Если в режиме охлаждения фактическая температура воздуха в помещении опустится ниже заданного значения, то режим охлаждения отключится, и кондиционер будет работать в режиме вентиляции с заданной скоростью вращения вентилятора. Если фактическая температура воздуха в помещении поднимется выше заданной, то режим охлаждения снова включится.
3. Если в режиме обогрева фактическая температура воздуха в помещении поднимется выше заданной, то режим обогрева отключится, и кондиционер будет работать в режиме вентиляции с заданной скоростью вращения вентилятора. Если фактическая температура воздуха в помещении опустится ниже заданной температуры, то режим обогрева снова включится.
4. Данная модель оснащена функцией оттаивания. При низкой температуре воздуха режим обогрева периодически отключается на непродолжительное время и включается снова после того, как растает иней, образовавшийся на теплообменнике. Для предотвращения подачи холодного воздуха в помещение вентилятор включается с задержкой 15-20 секунд после включения режима обогрева.

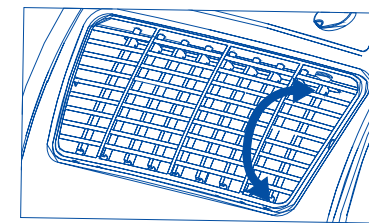
Панель управления и индикации

1. Индикатор отображения на дисплее заданной температуры
2. Индикатор отображения на дисплее температуры воздуха в помещении
3. Индикатор низкой скорости вращения вентилятора
4. Индикатор высокой скорости вращения вентилятора
5. Индикатор автоматического режима
6. Индикатор режима охлаждения
7. Индикатор режима вентиляции
8. Индикатор режима обогрева (только в моделях AC-N6KRH, AC-N9KRH, AC-N12KRH)
9. Индикатор таймера
10. Индикатор состояния компрессора (Вкл./Выкл.)
11. Кнопка увеличения задаваемой температуры
12. Кнопка уменьшения задаваемой температуры
13. Кнопка выбора скорости вращения вентилятора



Рис. 18

14. Кнопка выбора режима работы
15. Кнопка задания времени работы по таймеру
16. Кнопка включения/отключения
17. Дисплей

Включение/отключение кондиционера

Для пуска кондиционера нажмите кнопку ON/OFF (ВКЛ./ОТКЛ.). Кондиционер начнет работать в автоматическом режиме. При этом:

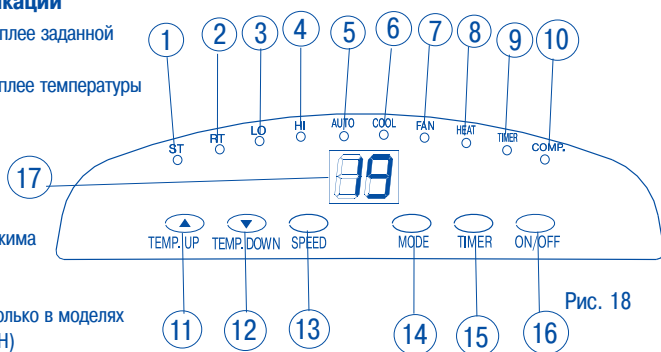
- если фактическая температура воздуха в помещении выше 23°C, то включится режим охлаждения;
- если фактическая температура воздуха в помещении выше 20°C, но ниже 23°C, то включится режим вентиляции;
- если фактическая температура воздуха в помещении ниже 20°C, то включится режим обогрева (в моделях AC-N6KRH, AC-N9KRH, AC-N12KRH).

На панели управления загорится индикатор соответствующего режима.

На дисплее отобразится фактическая температура воздуха в помещении.

Для отключения кондиционера нажмите кнопку ON/OFF.

Выбор режима работы

Нажимая кнопку MODE, выберите желаемый режим работы кондиционера:

- AUTO (автоматический), COOL (охлаждение), FAN (вентиляция),
- HEAT (обогрев - в моделях AC-N6KRH, AC-N9KRH, AC-N12KRH).

На панели управления загорится индикатор соответствующего режима.

Задание температуры

Нажимая кнопки TEMP.UP или TEMP.DOWN, задайте желаемую температуру воздуха в помещении.

При нажатии кнопок TEMP.UP или TEMP.DOWN на дисплее отображается значение задаваемой температуры. В остальное время на дисплее отображается фактическая температура воздуха в помещении.

По умолчанию заданная температура воздуха в помещении равна: 24 °C для режима охлаждения и 20°C для режима обогрева.

Выбор скорости вращения вентилятора

1. Нажимая кнопку SPEED, выберите желаемую скорость вращения вентилятора:

- HIGH (высокая), LOW (низкая).

На панели управления загорится индикатор соответствующей скорости вращения вентилятора.

2. При работе кондиционера в АВТОМАТИЧЕСКОМ режиме скорость вращения вентилятора выбирается автоматически в зависимости от фактической температуры воздуха в помещении (на панели управления светится соответствующий индикатор). Кнопка SPEED в этом режиме не действует.

Настройка таймера

1. Нажимая кнопку TIMER при работающем кондиционере, задайте желаемое время работы агрегата (в диапазоне от 1 до 12 часов). На панели управления загорится индикатор таймера. При нажатии кнопки TIMER на дисплее отобразится заданное время в часах. По истечении заданного времени кондиционер автоматически отключится.

Если время работы по таймеру не задано, то кондиционер будет работать непрерывно.

2. Нажимая кнопку TIMER при отключенном кондиционере, Вы можете задать время включения агрегата. Например, если задано время 2 часа, то кондиционер автоматически включится через 2 часа.

Кондиционером можно управлять с пульта дистанционного управления, входящего в комплект поставки агрегата. Для работы пульта ДУ необходимы два элемента питания типа AAA.



Рис. 19

Регулирование направления потока обработанного воздуха



Рис. 20

Регулирование направления потока воздуха в горизонтальной плоскости (вправо-влево) производится вручную поворотом рукоятки вертикальной заслонки.

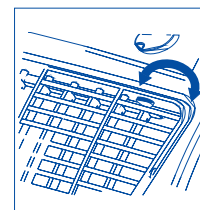

Рис. 21

Регулирование направления потока воздуха в вертикальной плоскости (вверх-вниз) производится вручную поворотом непосредственно горизонтальной заслонки.

Внимание!

1. Включайте кондиционер не раньше, чем через 3 минуты после его отключения. Это увеличит срок службы агрегата.
2. Если в режиме охлаждения фактическая температура воздуха в помещении опустится ниже заданного значения, то режим охлаждения отключится, и кондиционер будет работать в режиме вентиляции с заданной скоростью вращения вентилятора. Если фактическая температура воздуха в помещении поднимется выше заданной, то режим охлаждения снова включится.
3. Если в режиме обогрева фактическая температура воздуха в помещении поднимется выше заданной, то режим обогрева отключится, и кондиционер будет работать в режиме вентиляции с заданной скоростью вращения вентилятора. Если фактическая температура воздуха в помещении опустится ниже заданной температуры, то режим обогрева снова включится.
4. Данная модель оснащена функцией оттаивания. При низкой температуре воздуха режим обогрева периодически отключается на непродолжительное время и включается снова после того, как растает иней, образовавшийся на теплообменнике. Для предотвращения подачи холодного воздуха в помещение вентилятор включается с задержкой 15-20 секунд после включения режима обогрева.

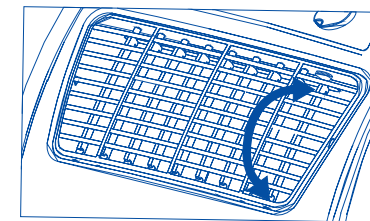
Конденсат, образующийся при работе кондиционера в режиме охлаждения, собирается в специальной емкости. Когда емкость для сбора конденсата заполняется, то происходит следующее:

- А. В кондиционерах с механическим регулятором компрессор отключается, а вентилятор продолжает работать. Индикатор ЗАПОЛНЕНИЯ ЕМКОСТИ начнет светиться.
- Б. В кондиционерах с электронным регулятором и компрессор, и вентилятор отключаются. Индикатор СОСТОЯНИЯ КОМПРЕССОРА мигает.

Для продолжения работы кондиционера в режиме охлаждения слейте конденсат одним из следующих способов.

Слив конденсата с использованием поддона

1. Отключите кондиционер.
2. Поместите пластмассовый поддон (входит в комплект поставки) под сливным отверстием кондиционера.
3. Снимите крышку сливного патрубка и извлеките резиновую заглушку. Конденсат начнет стекать в поддон.
4. Когда поддон заполнится, установите заглушку в исходное положение и опорожните поддон.
5. Повторяйте действия, описанные в пунктах 2, 3, 4 до полного опорожнения емкости для сбора конденсата.
6. Плотно вставьте резиновую заглушку в сливной патрубок. ИНДИКАТОР ЗАПОЛНЕНИЯ ЕМКОСТИ погаснет.
7. Установите крышку на дренажный патрубок.



Непрерывный отвод конденсата с помощью шланга

1. Снимите крышку сливного патрубка и извлеките резиновую заглушку. Храните их в доступном месте.
2. Подсоедините к сливному патрубку шланг для отвода конденсата. Таким образом, будет обеспечен постоянный отвод конденсата из кондиционера.
3. Шланг для отвода конденсата можно удлинить, подсоединив к нему дополнительный шланг с наружным диаметром 18 мм.



Советы по эксплуатации кондиционера в режиме обогрева

При эксплуатации кондиционера в режиме обогрева выполняйте следующие рекомендации:

1. Установите воздуховывосной шланг, по которому холодный воздух будет отводиться за пределы помещения. Способы установки шланга указаны в разделе «Монтаж кондиционера».
2. Организуйте непрерывный отвод конденсата с помощью шланга.
3. Рабочий диапазон температур воздуха в помещении в режиме обогрева - от 5 до 27°C (в режиме охлаждения - от 18 до 32°C). Если температура выходит за пределы рабочего диапазона, то возможны нарушения нормальной работы агрегата.

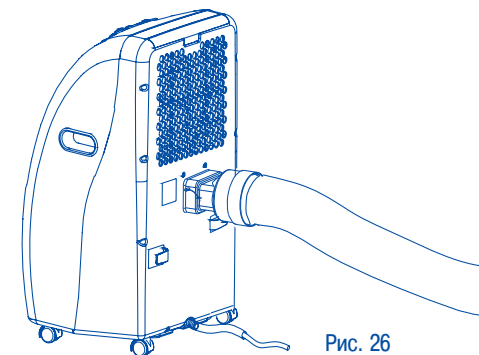

Перед началом любых работ выньте вилку из розетки сети электропитания.

Чистка корпуса

Для чистки корпуса кондиционера используйте мягкую влажную ткань. Не применяйте для этой цели химически активные вещества, бензин, агрессивные моющие средства, а также ткани, пропитанные этими моющими жидкостями, так как они могут повредить пластмассовые детали кондиционера.

Чистка воздушного фильтра

Снимите фильтр, осторожно вытряхните его и очистите с помощью пылесоса. Затем сполосните фильтр в теплой воде (не выше 40 °С) и просушите.

Не включайте кондиционер без воздушного фильтра.

Хранение кондиционера по окончании сезона

Выньте вилку из розетки.

Полностью опорожните емкость для сбора конденсата (см. стр.12).

Очистите или замените воздушный фильтр.

В солнечный день включите кондиционер на несколько часов в режиме вентиляции. Это позволит полностью просушить его внутренние полости.

Рекомендуется хранить кондиционер в оригинальной упаковке. Не ставьте на коробку тяжелые предметы.

Укладка силового кабеля

Если кондиционер не эксплуатируется, уложите кабель электропитания, как показано на рисунке.



Рис. 27

Кондиционер не работает.

1. Вилка не вставлена в розетку?
2. Нет напряжения в сети электропитания?
3. Светится индикатор заполнения емкости для сбора конденсата? (Опорожните емкость).
4. Температура воздуха в помещении находится за пределами допустимого диапазона?

Недостаточная холодо- или теплопроизводительность.

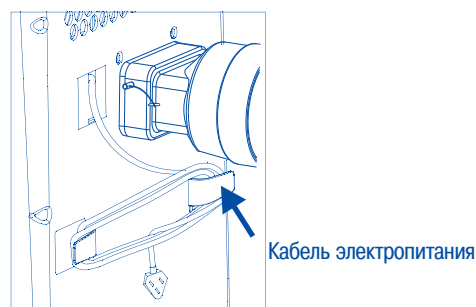
1. В помещение проникают солнечные лучи? (Задержите шторы).
2. Открыты двери или окна?
3. В помещении находится много людей?
4. В помещении находится мощный источник тепла?

Кондиционер работает, но не охлаждает воздух

1. Загрязнен фильтр?
2. Воздухозаборная или воздуховыпускная решетки загорожены посторонними предметами?
3. Фактическая температура воздуха в помещении ниже заданной температуры?

Кондиционер сильно шумит.

1. Кондиционер стоит неустойчиво и вибрирует?
2. Пол под кондиционером неровный?

Компрессор не работает.

1. Возможно, сработала защита от перегрева. Подождите, пока снизится температура компрессора.

**НЕ РЕМОНТИРУЙТЕ И НЕ РАЗБИРАЙТЕ
КОНДИЦИОНЕР САМОСТОЯТЕЛЬНО!**

Технические характеристики

Модель		AC-N6KM (MH)	AC-N9KM (MH)	AC-N12KM (MH)
		AC-N6KR (RH)	AC-N9KR (RH)	AC-N12KR (RH)
Холодопроизводительность	БТУ/ч	6000	9000	12000
	Ккал/ч	1510	2268	3024
	Вт	1758	2637	3529
Теплопроизводительность*	БТУ/ч	6800	10000	12500
	Ккал/ч	1700	2520	3150
	Вт	2000	2930	3676
Мощность/Номинальный потребляемый ток в режиме охлаждения*	Вт/А	530/2.38	830/3.9	850/4.2
Мощность/Номинальный потребляемый ток в режиме обогрева*	Вт/А	630/2.8	910/4.25	960/4.5
Расход воздуха (при максимальной скорости вращения вентилятора)	м ³ /ч	440	470	520
Производительность по влагоудалению	л/сутки	21.6	26.4	31.2
Рекомендуемая площадь помещения,	м ²	12	18	24
Сеть электропитания		230 В; 1 фаза; 50 Гц		
Тип компрессора		Роторный		
Хладагент		R-22 или R-407C (применяемый хладагент указан на заводской табличке кондиционера)		
Масса заправляемого хладагента, г*		440	470	480
Количество скоростей вращения вентилятора		2	2	2
Таймер		диапазон настройки от 1 до 8 часов.		
Механический регулятор:		диапазон настройки от 1 до 12 часов		
Электронный регулятор:				
Диапазон задаваемой температуры	°C	От 18 до 32		
Масса нетто	кг	27	29	31
Габаритные размеры (ширина x глубина x высота), мм		400x377x750		

* ПРИМЕЧАНИЯ:

1. Теплопроизводительность указана для моделей с режимом обогрева, т.е. AC-N6KMН (RH), AC-N9KMН (RH), AC-N12KMН (RH).
2. Технические характеристики конкретного агрегата могут отличаться от приведенных в таблице. Уточненные характеристики указаны на заводской табличке, расположенной на задней панели кондиционера.
3. Приведенные характеристики измерены при следующих условиях эксплуатации:
 - в режиме охлаждения при температуре воздуха в помещении 27°C и относительной влажности 60 %;
 - в режиме обогрева при температуре воздуха в помещении 20°C и относительной влажности 60 %.