

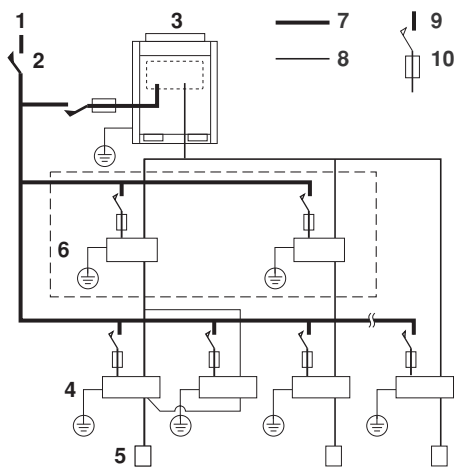

Инструкция по монтажу и эксплуатации

Системы кондиционирования **VRV**

FXLQ20P7VEB
FXLQ25P7VEB
FXLQ32P7VEB
FXLQ40P7VEB
FXLQ50P7VEB
FXLQ63P7VEB



1

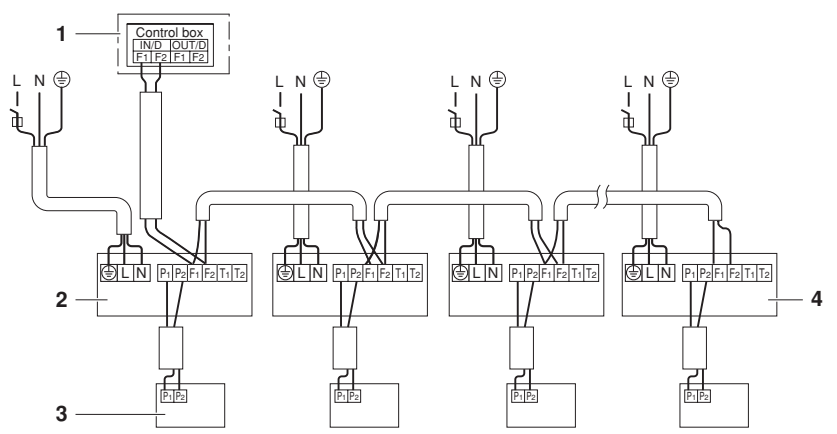

2

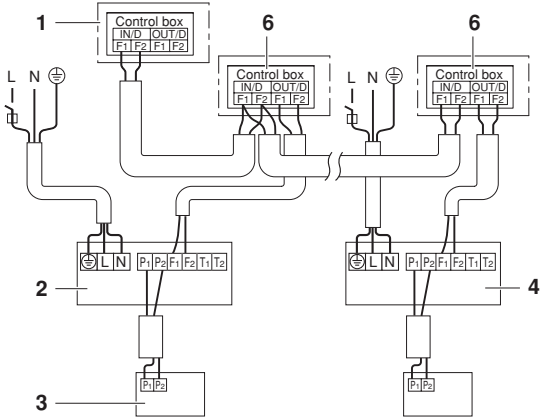

3

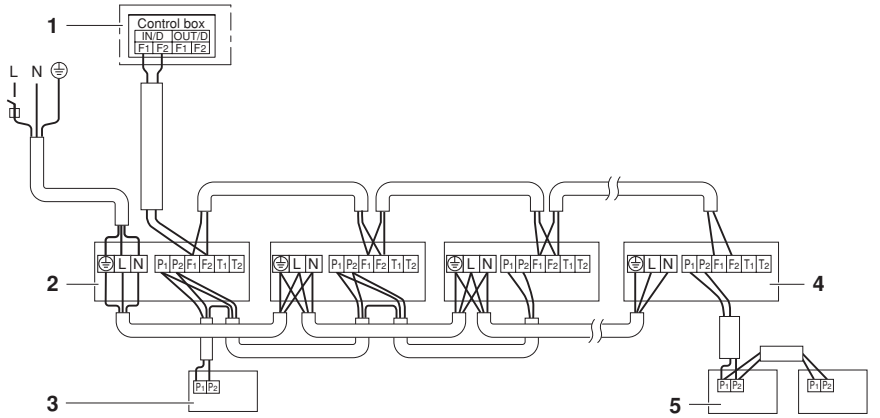

4

NOTES

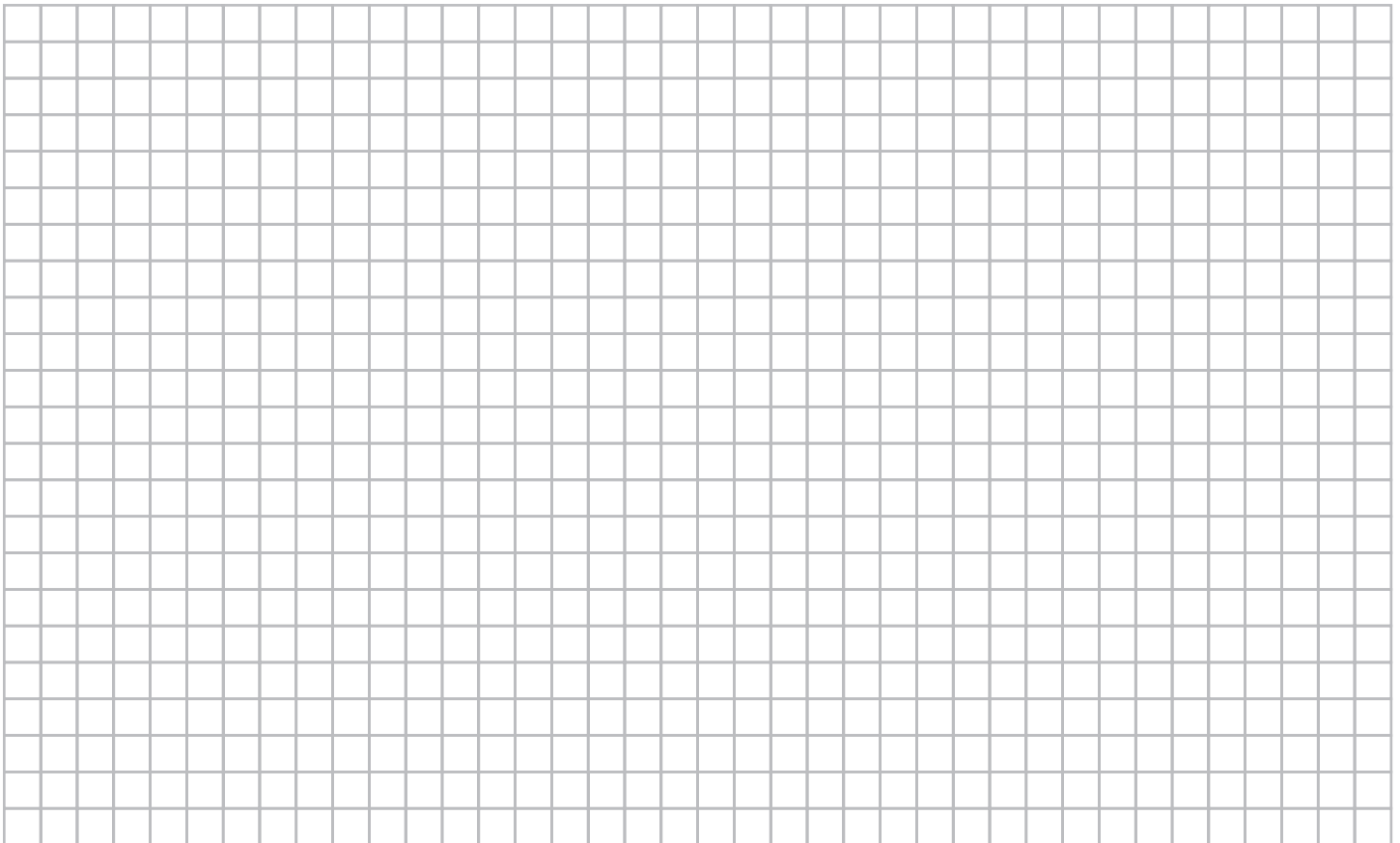

CE - DECLARACION-DE-CONFORMIDAD
 CE - DICHIARAZIONE-DI-CONFORMITA
 CE - ΔΗΛΩΣΗ ΣΥΜΠΩΡΩΣΗΣ
 CE - CONFORMITEITSVERKLARING

Daikin Europe N.V.

- 01 (en) declares under its sole responsibility that the air conditioning models to which this declaration relates:
- 02 (en) erklärt auf seine alleinige Verantwortung die Modelle der Klimaanlage für die diese Erklärung bestimmt ist:
- 03 (en) déclare sous sa seule responsabilité que les appareils d'air conditionné visés par la présente déclaration:
- 04 (nl) verklaart hierbij op eigen exclusieve verantwoordelijkheid dat de airconditioning units waarop deze verklaring betrekking heeft:
- 05 (e) declara bajo su única responsabilidad que los modelos de aire acondicionado a los cuales hace referencia la declaración:
- 06 (i) δηλώνει sotto sua responsabilità che i condizionatori modello a cui è riferita questa dichiarazione:
- 07 (tr) açıklar bu sorumluğu tek başına sorumluluğu altında olduğunu, şu anda açıkladığı ürünlerin:
- 08 (p) declara sob sua exclusiva responsabilidade que os modelos de ar condicionado a que esta declaração se refere:

FXLQ20P7VEB* , FXLQ25P7VEB* , FXLQ32P7VEB* , FXLQ40P7VEB* , FXLQ50P7VEB* , FXLQ63P7VEB* ,
 * = , , 1, 2, 3,, 9

- 01 are in conformity with the following standard(s) or other normative document(s), provided that these are used in accordance with our instructions:
 - 02 (en) den folgenden Norm(en) oder einem anderen Normdokument oder Dokumenten entspricht/entsprechen, unter der Voraussetzung, dass sie gemäß unseren Anweisungen eingesetzt werden:
 - 03 sont conformes à (aux normes) ou autre(s) document(s) normal(s), pour autant qu'ils soient utilisés conformément à nos instructions:
 - 04 conform de volgende norm(en) of één of meer andere bindende documenten zijn, op voorwaarde dat ze worden gebruikt overeenkomstig onze instructies:
 - 05 están en conformidad con (las) siguiente(s) norma(s) u otro(s) documento(s) norma(los), siempre que sean utilizados de acuerdo con nuestras instrucciones:
 - 06 sono conformi all(i) seguente(i) standard(i) o altro(i) documento(i) a carattere normativo, a patto che vengano usati in conformità alle nostre istruzioni:
 - 07 είναι σύμφωνα με (το(ι) ακόλουθ(ο) πρότυπο(ι) ή άλλο(α) έγγραφο(α) κανονισ(τι)ών, υπό την προϋπόθεση ότι χρησιμοποιείται σύμφωνα με τις οδηγίες μας:
- EN60335-2-40,**
- 01 following the provisions of:
 - 02 gemäß den Vorschriften der:
 - 03 conformément aux stipulations des:
 - 04 overeenkomstig de bepalingen van:
 - 05 siguiendo las disposiciones de:
 - 06 secondo le prescrizioni per:
 - 07 με τη βάση των διατάξεων των:
 - 08 de acordo com o previsto em:
 - 09 в соответствии с положениями:
- 01 Note * as set out in <A> and judged positively by
 - 02 Hinweis * wie in der <A> aufgeführt und von positiv beurteilt gemäß Zertifikat <C>
 - 03 Remarque * tel que défini dans <A> et évalué positivement par conformément au Certificat <C>
 - 04 Bemerk * zoals vermeld in <A> en positief beoordeeld door overeenkomstig Certificaat <C>
 - 05 Nota * como se establece en <A> y es valorado positivamente por de acuerdo con el Certificacão <C>
 - 06 Nota * as set out in <A> and judged positively by according to the Certificate <C>
 - 07 Zignificum * wie in der <A> aufgeführt und von positiv beurteilt gemäß Zertifikat <C>
 - 08 Nota * tel que défini dans <A> et évalué positivement par conformément au Certificat <C>
 - 09 Примечание * как указано в <A> и с соответствием с положением сертификата согласно с положением <C>
 - 10 Bemærk * som er angivet i <A> og positiv vurderet af i henhold til Certifikat <C>

CE - DECLARACION-DE-CONFORMIDADE
 CE - ЗАЯВЛЕНИЕ-О-СООТВЕТСТВИИ
 CE - ΟΠΕΥΔΕΛΣΕΣΚΗΛΗΡΩΣΗ
 CE - FÖRSÄKRAN-OM-ÖVERENSSTÄMMELSE

- 09 (ru) заявляет, исключительно под свою ответственность, что модели кондиционеров воздуха, к которым относится настоящая заявка:
- 10 (en) declares under its sole responsibility that the air conditioning models to which this declaration relates:
- 11 (s) deklarerer i egen ansvar, at luftkonditioneringsmodelerne som berøres af denne deklaration imødebrer at:
- 12 (k) erklærer et fuldstændigt ansvar for at de luftkonditioneringsmodeller som berøres af denne deklaration imødebrer at:
- 13 (en) inoklata yksinomalt vastutustuleid, etä läänin imoklatusen tar kohtuosalat initsiaalimitteliteiden malli:
- 14 (ce) proklaše ve své plné odpovědnosti, že modely klimatizace, k nimž se toto prohlášení vztahuje:
- 15 (tr) açıklar bu sorumluğu tek başına sorumluluğu altında olduğunu, şu anda açıkladığı ürünlerin:
- 16 (h) teljes felelőssége tudatában kijelenti, hogy a klímaberendezés modellek, melyekre e nyilatkozat vonatkozik.

CE - IZJAVA-O-U SKLADNOSTI
 CE - MEGFELELŐSÉG-NYILATKOZAT
 CE - DEKLARACIJA-GODNOSTI
 CE - PROHLÁŠENÍ-O-SHOĐE
 CE - DECLARAȚIE-DE-CONFORMITATE

- 17 (cl) declaruje na vlastnú výhradnú zodpovednosť, že modely klimatizátorov, ktorých dotyczy tátoja deklarácia:
- 18 (en) déclare je proprio responsabilità che le modelli climatizzatori, ai quali si riferisce questa dichiarazione:
- 19 (s) de vso odgovornosti izjavlja, da so modeli klimatiskih naprav, na katere se izjava nanaša:
- 20 (en) kinnitab oma täieliku vastutuse, et käesoleva deklaratsiooni alla kuuluvad kliimaseadmed muudki:
- 21 (en) deklariра на свои отговорности, че моделите климатични инсталации, за които се отнася тази декларация:
- 22 (t) visiška savo atsakomybę skelbia, kad oro kondicionavimo prietaisų modeliai, kuriems yra laikoma ši deklaracija:
- 23 (lv) ar pilnu atbildību apliecinu, ka šādi uzskaitītie modeļi gāsa kondicionāģi, uz kuriem attiecas šī deklarācija:
- 24 (sk) vyhlásuje na vlastnú zodpovednosť, že tieto klimatizačné modely, na ktoré sa vzťahuje toto vyhlásenie:
- 25 (tr) lamamen, kendı sorumluluğunda oimak üzere bu bildirimni ilgili oduğru klima modellerinin aşğıdaki gibi olduğunu beyan eder:

- 08 estão em conformidade com a(s) seguinte(s) norma(s) ou outro(s) documento(s) norma(los), desde que estes sejam utilizados de acordo com as nossas instruções:
- 09 соответствуют следующим стандартам или другим нормативным документам, при условии их использования согласно нашим инструкциям:
- 10 overholder følgende standard(er) eller andet/andre retningsgivende dokument(er), forudsat at disse anvendes i henhold til vore instrukser:
- 11 respektive umrinsting är utförd i överensstämmelse med och tilljer följande standard(er) eller andra normgivande dokument, under förutsättning att användning sker i överensstämmelse med våra instruktioner:
- 12 respektive uslyer er i overensstemmelse med følgende standard(er) eller andre normgivende dokument(er), under forudsætning at disse bruges i henhold til våre instruksjoner:
- 13 vastataat searvaren standarden ja muiden ohjeistellen dokumenttien vaatimuksia edellyttäen, että niitä käytetään ohjeidemme mukaisesti:
- 14 za prepočetku, že jsou využívány v souladu s našimi pokyny, odpovídají následujícím normám nebo normativním dokumentům:
- 15 u skladu sa sledjećim standardom(im) ili drugim normativnim dokumentom(im), uz uvjet da se oni koriste u skladu s našim uputama:

**Low Voltage 2006/95/EC
 Machinery 98/37/EC (→ 29/12/2009)
 Machinery 2006/42/EC (29/12/2009 →) **
 Electromagnetic Compatibility 2004/108/EC ***

- 01 Directives, as amended.
- 02 Direktiven, gemäß Änderung.
- 03 Directives, telles que modifiées.
- 04 Richtlijnen, zoals gewijzigd.
- 05 Directivas, según lo amendado.
- 06 Direktiiv, come da modifica.
- 07 Одръжлив, или, съ от промените.
- 08 Directives, conforme alteração em.
- 09 Директиве, со везими поправками.
- 10 Direktiiv, med senere ændringer.
- 11 Direktiv, med foretagne ændringer.
- 12 Direktiv, med foretatte endringer.
- 04 Richtlijnen, zoals gewijzigd.
- 13 Direktiiv, sellisena kuin ne ovat muutettuna.
- 14 v päätän muutet.
- 15 Smernice, jako je zmienieno.
- 16 irányelvi és módosítások rendelkezései.
- 17 z późniejszych poprawkami.
- 18 Direktivelor, cu amendamentele respective.

- 21 Зеленежа * както е изложено в <A> и оценено положително от съгласно Сертификата <C>
- 22 Pastaba * kaip nusulyta <A> ir kaip teigiamai nuspresta pagal Serifikatą <C>
- 23 Pietrimes * ka noradits <A> un atbilstosi pozitivajam vertijumam saksnaja ar sertifikatu <C>
- 24 Poznamka * ako bolo uvedené v <A> a pozitívne zistené v súlade s overčovním <C>
- 25 Not * <A> ta beifolgtigi gibt ve <C> Serifikasnia göre larafından olumlu olarak deđerlendirildiği gibi.

<A>	DAIKIN.TCF.024D23.02-2009
	TÜV (NB1856)
<C>	0510260101

- 19 ** Daikin Europe N.V. je pooblašten za sestavo datoteke s tehnično mapo.
- 20 ** Daikin Europe N.V. on volitud koostana tehnilist dokumentatsiooni.
- 21 ** Daikin Europe N.V. er autoriseret at compilere tekniske dokumentationer.
- 22 ** Daikin Europe N.V. yra įpareigata sudaryti šį techninės konstrukcijos failą.
- 23 ** Daikin Europe N.V. ir autorizēt sastādīt tehniskā dokumentāciju.
- 24 ** Daikin Europe N.V. este autorizată să compileze Dosarul tehnic de construcție.
- 25 ** Společnost Daikin Europe N.V. je oprávněna vytvořit soubor technické konstrukce.
- 25 ** Teknik Yapı Döşayim derlemeye yetkilidir.

- 13 ** Daikin Europe N.V. on valitud tehniliselt dokumentatsiooniga.
- 14 ** Společnost Daikin Europe N.V. má oprávnění ke kompilaci souboru technické konstrukce.
- 15 ** Daikin Europe N.V. je ovlašten za izradu Datoteke o tehničkoj konstrukciji.
- 16 ** A Daikin Europe N.V. įpareiguit at sudaryti techninės konstrukcijos dokumentaciją.
- 17 ** Daikin Europe N.V. ma upowaznienie do zbierania i opracowywania dokumentacji konstrukcyjnej.
- 18 ** Daikin Europe N.V. este autorizată să compileze Dosarul tehnic de construcție.

Jiro Tomita
 Director Quality Assurance
 Ostend, 28th of September 2009



4PW53090-1A

Оглавление

	Страница
Перед монтажом	1
Важная информация об используемом хладагенте.....	2
Выбор места установки	2
Монтаж внутреннего агрегата.....	3
Рекомендации по монтажу труб хладагента	4
Рекомендации по монтажу дренажных труб.....	5
Монтаж электропроводки	6
Порядок установки пульта дистанционного управления и прокладки электропроводки внутри агрегата	7
Примеры прокладки проводки	8
Настройка на месте	8
Пробный запуск.....	9
Техническое обслуживание	9
Требования к утилизации.....	11
Электрическая схема	11



ПЕРЕД МОНТАЖОМ СИСТЕМЫ ВНИМАТЕЛЬНО ОЗНАКОМЬТЕСЬ С НАСТОЯЩЕЙ ИНСТРУКЦИЕЙ. ХРАНИТЕ ЕЁ В ДОСТУПНОМ МЕСТЕ, ЧТОБЫ В БУДУЩЕМ МОЖНО БЫЛО ЛЕГКО ВОСПОЛЬЗОВАТЬСЯ ЕЮ В КАЧЕСТВЕ СПРАВОЧНИКА.

НЕВЕРНЫЙ МОНТАЖ СИСТЕМЫ, НЕПРАВИЛЬНОЕ ПОДКЛЮЧЕНИЕ УСТРОЙСТВ И ОБОРУДОВАНИЯ МОГУТ ПРИВЕСТИ К ПОРАЖЕНИЮ ЭЛЕКТРОТОКОМ, КОРОТКОМУ ЗАМЫКАНИЮ, ПРОТЕЧКАМ, ПОЖАРУ И ДРУГОМУ УЩЕРБУ. ВСЕГДА ИСПОЛЬЗУЙТЕ ТОЛЬКО ТО ДОПОЛНИТЕЛЬНОЕ ОБОРУДОВАНИЕ, КОТОРОЕ ИЗГОТОВЛЕНО КОМПАНИЕЙ DAIKIN И ПРЕДНАЗНАЧЕНО ИМЕННО ДЛЯ ДАННОЙ СИСТЕМЫ КОНДИЦИОНИРОВАНИЯ. ДОВЕРЯТЬ УСТАНОВКУ ОБОРУДОВАНИЯ СЛЕДУЕТ ТОЛЬКО КВАЛИФИЦИРОВАННЫМ СПЕЦИАЛИСТАМ.

ЕСЛИ У ВАС ВОЗНИКНУТ СОМНЕНИЯ ПО ПОВОДУ МОНТАЖА ИЛИ ЭКСПЛУАТАЦИИ СИСТЕМЫ, ОБРАТИТЕСЬ ЗА СОВЕТОМ И ДОПОЛНИТЕЛЬНОЙ ИНФОРМАЦИЕЙ К ДИЛЕРУ, ПРЕДСТАВЛЯЮЩЕМУ КОМПАНИЮ DAIKIN В ВАШЕМ РЕГИОНЕ.

Оригиналом руководства является текст на английском языке. Текст на других языках является переводом с оригинала.



Монтажные работы должны проводиться только аттестованным техническим специалистом. Выбор материалов и монтажные работы должны соответствовать действующим местным и международным нормам.

Перед монтажом

- Не распаковывайте агрегат до тех пор, пока он не будет доставлен на место установки. Если распаковка все же неизбежна, при подъеме агрегата обязательно подложите под стопы прокладки из мягкого материала, чтобы исключить возможность повреждения оборудования.
- Дополнительные сведения, не вошедшие в настоящую инструкцию, можно найти в инструкции по монтажу наружного агрегата.
- Особого внимания требует применение хладагента R410A: Подключаемые наружные агрегаты должны быть предназначены исключительно для работы с хладагентом R410A.
- Не размещайте предметы в непосредственной близости от наружного агрегата. Не позволяйте листьям и другому мусору скапливаться вокруг агрегата. Листья являются рассадником насекомых, которые могут проникнуть в агрегат. Оказавшись в агрегате, такие насекомые могут вызвать сбой в его работе, задымление или возгорание при вступлении в контакт с электрическими деталями.
- При перемещении агрегата во время извлечения его из картонного ящика поднимайте агрегат, не оказывая давления на другие его части, особенно на трубопроводы хладагента, дренажа и другие резиновые детали.

Меры предосторожности

- Не устанавливайте и не эксплуатируйте агрегат в помещениях, обладающих перечисленными ниже свойствами.
 - В местах, подверженных влиянию пара, паров или взвесей масла, например, в кухонных помещениях. (Могут пострадать пластмассовые детали).
 - В местах с повышенным содержанием газов, вызывающих коррозию, например, паров сернистых соединений. (Это может вызвать повреждение медных трубопроводов и мест их пайки.)
 - В местах с повышенным содержанием горючих веществ, например, паров растворителей или бензина.
 - Вблизи электроприборов, излучающих электромагнитные волны. (Это может привести к сбоям в системе управления.)
 - В местах с повышенным содержанием солей в атмосфере, например, на морском берегу, и там, где возможны значительные колебания напряжения в сети питания (например, вблизи заводов и фабрик). Системы данного типа также не рассчитаны на применение на транспортных средствах и судах.
 - Должна быть исключена возможность утечки горючих газов.
 - Не допускается эксплуатация оборудования во взрывоопасной среде.
- Не устанавливайте дополнительное оборудование непосредственно на корпусе. Сверление отверстий в корпусе может привести к повреждению электрических проводов, вследствие чего может возникнуть пожар.
- Данное устройство не предназначено к эксплуатации лицами (включая детей) с ограниченными физическими, сенсорными или умственными возможностями, а равно и теми, у кого нет соответствующего опыта и знаний. Такие лица допускаются к эксплуатации устройства только под наблюдением или руководством лица, несущего ответственность за их безопасность. За детьми необходим присмотр во избежание игр с устройством.

Принадлежности

Убедитесь в том, что в комплектацию агрегата входят перечисленные далее детали.

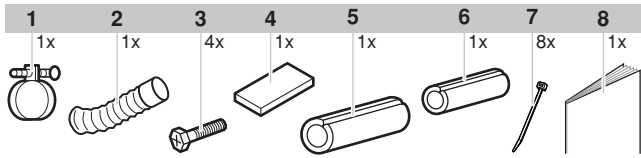

1	Металлический хомут	6	Изоляция трубопровода жидкого хладагента
2	Дренажный шланг	7	Хомут
3	Юстировочный винт	8	Инструкция по монтажу и эксплуатации
4	Уплотнительная прокладка		
5	Изоляция трубопровода газообразного хладагента		

Дополнительные принадлежности

Существуют два типа пультов дистанционного управления: проводной и беспроводной.

- Выберите тип пульта, наиболее отвечающий потребностям клиента, и установите его в подходящем месте.
- При выборе пульта управления следует руководствоваться соответствующими каталогами и техническими описаниями.

Во время подготовительных и установочных операций обратите особое внимание на перечисленные ниже условия. Проверьте их соблюдение после завершения установки

Отметьте ✓ после проверки	
<input type="checkbox"/>	Прочно ли закреплен внутренний агрегат? Агрегат может упасть, вибрировать или издавать шум.
<input type="checkbox"/>	Проведена ли проверка на утечку газообразного хладагента? Возможно падение холодо- или теплопроизводительности.
<input type="checkbox"/>	Полностью ли теплоизолирован агрегат, проведена ли его проверка на утечку воздуха? Возможно образование и вытекание конденсата из агрегата.
<input type="checkbox"/>	Хорошо ли работает дренажная система? Возможно образование и вытекание конденсата из агрегата.
<input type="checkbox"/>	Соответствует ли напряжение в сети номиналу, указанному на табличке с наименованием модели, имеющейся на корпусе агрегата? Возможны сбои в работе агрегата или выход деталей из строя.
<input type="checkbox"/>	Правильно ли проложены трубопроводы и электропроводка? Возможны сбои в работе агрегата или выход деталей из строя.
<input type="checkbox"/>	Надежно ли заземлен агрегат? Корпус агрегата может находиться под напряжением.
<input type="checkbox"/>	Соответствует ли сечение проводов указанному в характеристиках? Возможны сбои в работе агрегата или выход деталей из строя.
<input type="checkbox"/>	Нет ли препятствий для циркуляции воздуха через внутренний и наружный агрегаты? Возможно падение холодо- или теплопроизводительности.
<input type="checkbox"/>	Известна ли длина трубопровода и дополнительное количество хладагента, заправленного в систему? Количество хладагента, заправленного в систему, может быть известно неточно.

Внимательное монтажное

- Внимательно изучите настоящую инструкцию — это исключит возможность ошибок. Обязательно объясните заказчику правила эксплуатации системы и покажите ему прилагаемую инструкцию по эксплуатации.
- Объясните заказчику, какая именно система установлена. Убедитесь в том, что в разделе «Предварительные операции» инструкции по эксплуатации наружного агрегата указаны необходимые сведения об особенностях его установки.
- Данный агрегат можно установить на пол или подвесить на стену.

Важная информация об используемом хладагенте

Данное изделие содержит имеющие парниковый эффект фторированные газы, на которые распространяется действие Киотского протокола.

Марка хладагента: R410A

Величина ПГП⁽¹⁾: 1975

(1) ПГП = потенциал глобального потепления

В соответствии с общеевропейским или местным законодательством может быть необходима периодическая проверка на наличие утечек хладагента. За более подробной информацией обращайтесь к своему дилеру.

Выбор места установки

- 1 При выборе места установки убедитесь в соблюдении перечисленных ниже условий и согласуйте место установки с заказчиком.
 - Необходимо обеспечить оптимальное распределение воздуха по всему помещению.
 - Для циркуляции воздуха не должно быть препятствий.
 - Конденсирующаяся влага должна беспрепятственно выводиться дренажной системой.
 - Пол или стена должны быть достаточно прочными, чтобы выдержать вес внутреннего агрегата.
 - Должно быть достаточно свободного места для обслуживания и ремонта агрегата.
 - Длина трубопроводов, соединяющих внутренний и наружный агрегаты, не должна превышать допустимых пределов. (Смотрите инструкцию по монтажу наружного агрегата).
 - Настоящее изделие относится к классу А. В бытовых условиях это изделие может создавать радиопомехи. В случае их возникновения пользователю следует принять адекватные меры.
 - Наружный и внутренний агрегаты, кабели питания и линии управления должны находиться на расстоянии не менее 1 метра от радио- и телевизионных приемников. Это необходимо для предотвращения помех в работе этих электроприборов. (В зависимости от условий генерации электромагнитных волн помехи возможны даже в том случае, когда расстояние превышает 1 метр.)
 - Если устанавливается комплект беспроводного пульта дистанционного управления, то расстояние между пультом и внутренним агрегатом, возможно, придется сократить, если в помещении присутствуют флуоресцентные лампы, запускаемые электрическим способом. Внутренний агрегат устанавливается как можно дальше от флуоресцентных ламп.

- Не размещайте непосредственно под внутренним и наружным агрегатами предметы, восприимчивые к воздействию влаги. При определенных обстоятельствах конденсат на главном агрегате или трубах хладагента, грязь в воздушном фильтре или засор дренажа могут вызвать каплепадение, что может привести к порче указанных предметов или их полке.

2

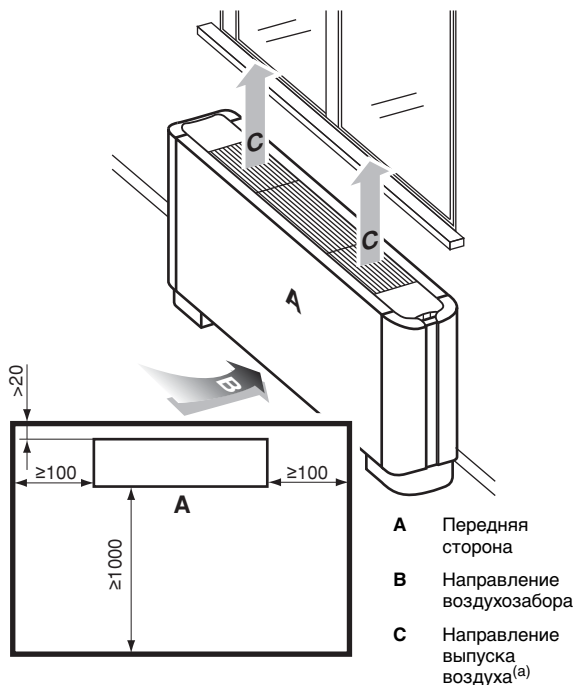

ПРИМЕЧАНИЕ При установке агрегата непосредственно под подоконником убедитесь в отсутствии так называемого аэродинамического запирания (всасывания в агрегат выходящего из него воздуха).

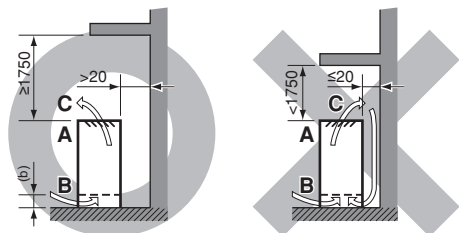

(a) Направление выпуска воздуха можно подобрать, проворачивая решетку выброса.
 (b) ≥ 100 мм при подвешивании агрегата на стену

Единица измерения: мм

Монтаж внутреннего агрегата

При выполнении монтажных работ пользуйтесь только входящими в комплектацию принадлежностями и деталями, утвержденными нашей компанией.

Прокладка проводки, трубопроводов и дренажа производится согласно требованиям заказчика при соблюдении местных и государственных нормативов.



Проверьте, ровно ли установлен агрегат таким образом, чтобы дренажная система беспрепятственно работала. При наклоне возможна протечка воды из агрегата.

Как открывается и закрывается передняя панель

Чтобы открыть переднюю панель, снимите с боковых заглушек 4 винта и отстегните заглушки, после чего снимите переднюю панель, как показано на рисунке ниже.

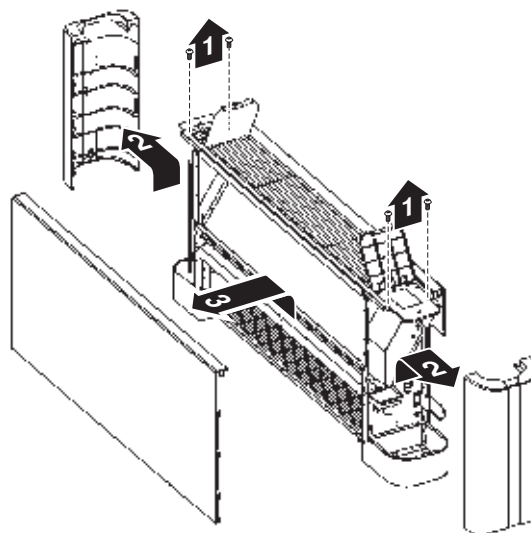

Закрывается передняя панель в обратном порядке.

Установка на полу



Убедитесь в том, что пол способен выдержать вес агрегата.

- 1 Выровняйте внутренний агрегат юстировочными винтами (входят в комплект принадлежностей). Если пол слишком неровный, установите агрегат на плоскую, ровную подставку.

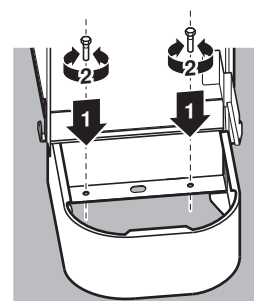

- 2 Если есть риск падения агрегата, прикрепите его к стене, пользуясь имеющимися в агрегате отверстиями, или к полу с помощью крепежа, который приобретается по месту установки.



- Стена, к которой подвешивается агрегат, должна быть достаточно прочной, чтобы выдержать его вес. Если есть сомнения, предварительно укрепите стену.
- Пользуйтесь монтажным креплением, расположенным позади агрегата.
- Зазор для воздухозабора под агрегатом должен составлять не менее 100 мм, а расстояние от стены (обеспечивается с помощью проставок, которые приобретаются по месту установки) — не менее 20 мм.

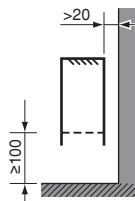

- 1 Расположение отверстий при подвешивании на стену.
Единица измерения = мм.

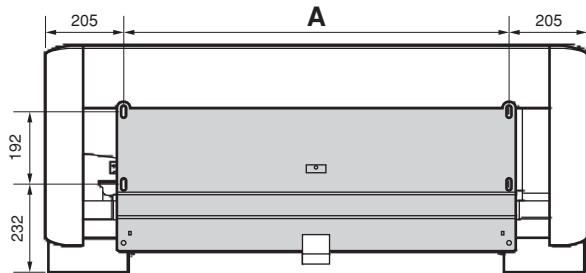

Модель	A (мм)
FXLQ20 + FXLQ25	590
FXLQ32 + FXLQ40	730
FXLQ50 + FXLQ63	1010

- 2 Если внутренний агрегат монтируется на стене, ножки можно снять. Сняв ножки, закрепите на боковых заглушках 2 декоративные полоски, как показано на рисунках ниже.

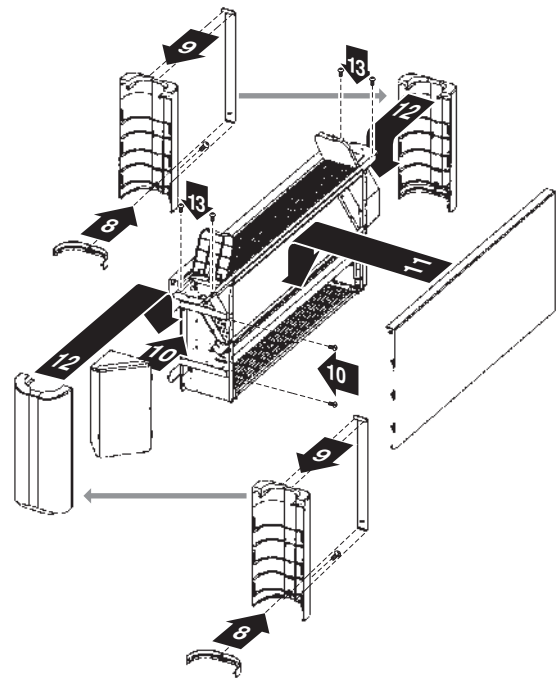
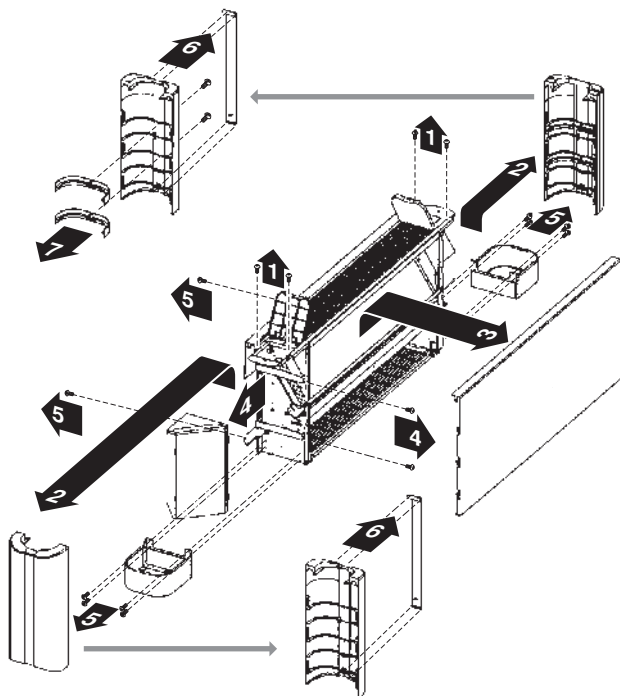

ПРИМЕЧАНИЕ Подвешенный на стене агрегат может шуметь сильнее обычного.

Рекомендации по монтажу труб хладагента

О подключении трубопроводов к наружному агрегату рассказывается в прилагаемой к нему инструкции по монтажу.

Прежде чем приступать к прокладке труб, выясните, какой тип хладагента применяется в данной системе.



Работы по прокладке трубопроводов должны проводиться квалифицированными специалистами в соответствии с требованиями местных и государственных стандартов.

- При резке и развальцовке труб следует применять материалы и инструменты, совместимые с используемым хладагентом.
- Чтобы внутрь трубы не попали пыль, влага или посторонние предметы, сплющите конец трубы или заклейте его липкой лентой.
- Используйте бесшовные трубы из медного сплава (ISO 1337).
- Наружный агрегат заправлен хладагентом.
- Во избежание протечек воды необходимо выполнить полную теплоизоляцию трубопроводов газообразного и жидкого хладагентов. При использовании теплового насоса температура трубопровода газообразного хладагента может подниматься примерно до 120°C. Используйте изоляцию, обладающую достаточной теплоустойчивостью.
- При подсоединении медных труб к агрегату или при их отсоединении используются одновременно два гаечных ключа: обычный и динамометрический.

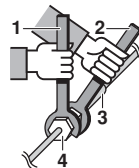

- 1 Динамометрический ключ
- 2 Гаечный ключ
- 3 Соединение труб
- 4 Накидная гайка

- Не допускайте попадания посторонних предметов и веществ (например, воздуха) в трубопроводы хладагента.

■ Для раструбных соединений используйте только отожженные материалы.

■ Размеры накладных гаек и значения крутящего момента затяжки приведены в таблице ниже. (Если гайки перетянуть, то можно повредить развальцованную часть трубы, что приведет к утечке хладагента).

Калибр труб (мм)	Момент затяжки (НХм)	Размер развальцованного торца трубы А (мм)	Форма развальцовки
Ø6,4	15~17	8,7~9,1	
Ø9,5	33~39	12,8~13,2	
Ø12,7	50~60	16,2~16,6	
Ø15,9	63~75	19,3~19,7	

■ На внутреннюю поверхность развальцованной части трубы нанесите эфирное или полиэфирное масло. Приступая к затяжке накладной гайки, наживите ее, сделав 3 - 4 оборота рукой.

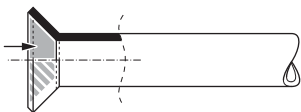

■ Убедитесь в отсутствие утечки газообразного хладагента. Под воздействием высоких температур и открытого огня, источником которых могут стать бытовые обогреватели, кухонные плиты и т.п., вытекающий из внутреннего агрегата газообразный хладагент может выделять ядовитый газ. Если во время выполнения работ произошла утечка хладагента, проветрите помещение

■ В завершение выполните изоляцию, как показано на рисунке ниже.

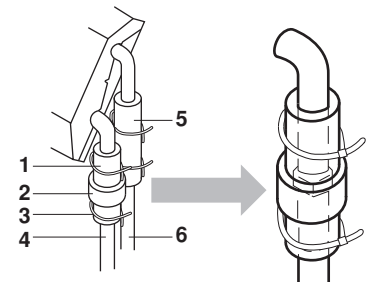

- 1 Изоляция трубопровода газообразного хладагента (входит в комплект принадлежностей)
- 2 Уплотнительная прокладка (входит в комплект принадлежностей, обёрнута вокруг соединения)
- 3 Хомут (4 шт., входят в комплект принадлежностей)
- 4 Трубопровод газообразного хладагента
- 5 Изоляция трубопровода жидкого хладагента (входит в комплект принадлежностей)
- 6 Трубопровод жидкого хладагента



Обязательно заизолируйте локальные трубопроводы по всей длине вплоть до трубных соединений внутри агрегата.

На открытых трубах может скапливаться конденсат, а прикосновение к ним может привести к ожогам.

Рекомендации по пайке

■ При пайке трубы необходимо продувать азотом. Пайка без азотной продувки или без накачки азота в трубопровод приведет к образованию обширной окисленной пленки на внутренней поверхности труб, что негативно повлияет на работу клапанов и компрессоров охлаждающей системы.

■ При пайке с азотной продувкой азот должен подаваться в трубопровод под давлением 0,02 МПа (этого достаточно, чтобы он начал выступать на поверхность), при этом необходимо установить редукционный клапан.

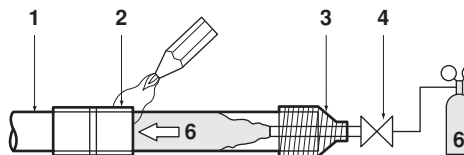

- 1 Трубопровод хладагента
- 2 Спаиваемые детали
- 3 Изолирующая обмотка
- 4 Ручной клапан
- 5 Редукционный клапан
- 6 Азот

Рекомендации по монтажу дренажных труб

Дренажный трубопровод прокладывается, как показано ниже. Неверная прокладка дренажного трубопровода может привести к протечкам воды и нанесению ущерба имуществу.

1 Выполните прокладку дренажного трубопровода
Подсоедините дренажный шланг (входит в комплект принадлежностей) с сопутствующими деталями, как показано на рисунке ниже.

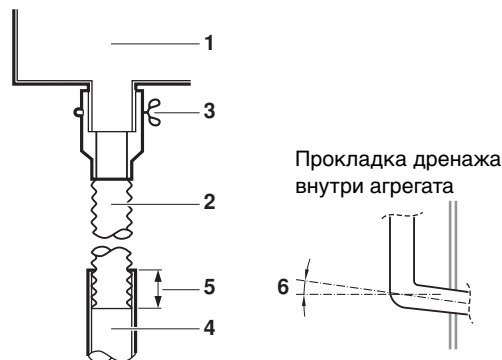

- 1 Дренажный поддон
- 2 Дренажный шланг (входит в комплект принадлежностей)
- 3 Металлический хомут (входит в комплект принадлежностей)
- 4 3/4-дюймовая дренажная труба
- 5 Обрезка до нужной длины
- 6 Уклон

2 Если нужно свести вместе несколько дренажных трубопроводов, следуйте приведенной ниже схеме. Поддерживайте постоянный уклон не менее 1/100.

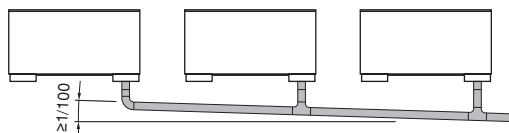

Сечение сводимых вместе дренажных труб должно подбираться в зависимости от производительности агрегата.

- 3 После завершения прокладки дренажного трубопровода убедитесь в том, что вода по нему стекает свободно. Медленно залив в выпускной воздуховод примерно 1 литр воды, проследите за работой дренажа.
- 4 Убедитесь в том, что все внутренние трубопроводы заизолированы.



Рекомендации по монтажу дренажного трубопровода

- Не подсоединяйте дренажный трубопровод непосредственно к канализационным трубам, из которых доносится запах аммиака. Аммиак из канализации может проникнуть во внутренний блок через дренажные трубы и вызвать коррозию теплообменника.
- Помните о том, что скопление воды в дренажном трубопроводе блокирует его.

Монтаж электропроводки

Общие указания

- Все приобретаемые на внутреннем рынке электрические детали, материалы и производимые с ними операции должны соответствовать местным и государственным нормативам.
- Все электротехнические работы должны производиться только квалифицированными специалистами.
- Используйте только медные провода.
- При подключении проводов к наружным, внутренним агрегатам и пульту дистанционного управления следуйте схеме, прикрепленной к корпусу агрегата. Операции по подключению пульта управления более подробно изложены в прилагаемой к нему инструкции по монтажу.
- В линии электропитания следует установить устройство защитного отключения и плавкий предохранитель.
- В стационарную проводку необходимо включить главный выключатель или другие средства разъединения по всем полюсам в соответствии с действующими местными и общегосударственными нормативами. Помните о том, что работа системы возобновится автоматически, если питание выключить, а затем снова включить.
- В данную систему кондиционирования входит несколько внутренних агрегатов. Обозначьте их, например, как агрегат А, агрегат Б и т.д. и проследите за тем, чтобы они в том же порядке были подключены к клеммам наружного агрегата и блока BS. Если порядок подключения неверен, система будет работать неправильно.
- Обязательно заземлите кондиционер.
- Не подсоединяйте провод заземления к:
 - газовым трубам: в случае утечки газа возможен взрыв или возгорание;
 - проводам заземления телефонных линий и мачтам освещения: во время грозы возможно образование аномально высокого электрического потенциала в заземлении;
 - водопроводным трубам: отсутствие заземляющего эффекта при использовании труб из жесткого винила.
- Проследите за тем, чтобы провода электропитания были зачищены одинаково.



Меры предосторожности

- 1 При подключении силовых кабелей к клеммам необходимо соблюдать следующие правила.
- Для подключения к клеммной колодке при соединении проводки агрегатов используйте круглые обжимные клеммы с изоляционной оплеткой. Если таких клемм нет в наличии, следуйте приведенным ниже инструкциям.

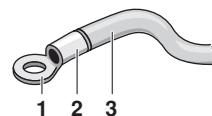

- 1 Круглая обжимная клемма
- 2 Оденьте изоляционную оплетку
- 3 Провод

- Не подключайте к одной клемме кабели разных сечений (ненадежный контакт может привести к сильному нагреву места подключения или даже пожару).
- При подключении кабелей одинакового сечения следуйте приведенной ниже схеме.



Применяйте провода только указанных типов. Проверяйте надежность их подключения. При подключении не прилагайте избыточных усилий к контактам и местам их крепления. Используйте моменты затяжки, указанные в приведенной ниже таблице.

Клемма	Сечение	Момент затяжки (Н•м)
Клеммная колодка пульта дистанционного управления	M3,5	0,79~0,97
Клеммная колодка электропитания	M4	1,18~1,44
Клемма заземления	M4	1,44~1,94

- Устанавливая крышку блока управления, следите за тем, чтобы не пережать проводку.
 - После окончания подключения электропроводки заполните оставшиеся щели в отверстиях для проводки в корпусе мастикой или изоляционным материалом (приобретается на внутреннем рынке), чтобы снаружи в агрегат не проникали насекомые и грязь и не вызывали коротких замыканий в блоке управления.
- 2 Ток в кабелях, соединяющих внутренние агрегаты между собой, не должен превышать 12 А. Ответвления кабелей делаются вне клеммной колодки агрегата в соответствии с действующими правилами по выполнению электротехнических работ, если сечение кабеля превышает 2 мм² (Ø1,6). Место ответвления следует изолировать таким образом, чтобы изоляция была не менее надежна, чем изоляция самого силового кабеля.
- 3 Не подключайте кабели разных сечений к одному контакту заземления. Плохой контакт снижает надежность защиты системы.
- 4 Кабели, соединяющие пульт управления с агрегатами и агрегаты между собой, должны находиться на расстоянии не менее 50 мм от силовых кабелей. В противном случае электрические наводки могут привести к сбоям в работе всей системы.
- 5 Порядок подключения кабелей к пульту дистанционного управления изложен в прилагаемой к нему инструкции по монтажу.

6 Примените кабели сечений и следите за надежностью контактов. Следите за тем, чтобы кабели не были излишне натянуты и не оказывали внешнего давления на клеммы. Кабели должны быть расположены так, чтобы они не затрудняли доступ к различным устройствам и механизмам: например, они не должны мешать открытию крышки блока управления. Следите за тем, чтобы крышка всегда была плотно закрыта. Помните, что ненадежные контакты могут послужить причиной выделения тепла, поражения электротоком и даже возгорания.

7 Закрепите проводку хомутами (входят в комплект принадлежностей).

Электрические характеристики

Модель	Гц	Вольт	Диапазон изменения напряжения	Электропитание		Электродвигатель вентилятора	
				МТЦ	МТП	кВт	ТПН
20	50/60	220-240/220	±10%	0,3	15	0,015	0,2
25				0,3	15	0,015	0,2
32				0,6	15	0,025	0,5
40				0,6	15	0,025	0,5
50				0,6	15	0,035	0,5
63				0,6	15	0,035	0,5

МТЦ: Минимальный ток в цепи (А)

МТП: Максимальный ток предохранителя (А)

ТПН: Ток при полной нагрузке (А)

ПРИМЕЧАНИЕ Подробности см. в разделе «Электрические характеристики» книги технических данных.

Характеристики приобретаемых на месте плавких предохранителей и кабелей

Проводка электропитания			
Модель	Плавкие предохранители	Провод	Сечение
20-63	16 А	H05VV-U3G	В соответствии с местными нормами

Модель	Провод	Сечение
20-63	Экранированный кабель (2)	0,75-1,25 мм ²

ПРИМЕЧАНИЕ Более подробную информацию см. в разделе «Примеры прокладки проводки» на странице 8.

Ниже приведены предельно допустимые длины кабелей, соединяющих между собой внутренний и наружный агрегаты, а также внутренний агрегат и пульт дистанционного управления.

1. Наружный агрегат - внутренний агрегат: макс. 1000 м (общая длина проводки: 2000 м)
2. Внутренний агрегат - пульт управления: макс. 500 м

Порядок установки пульта дистанционного управления и прокладки электропроводки внутри агрегата

Установка пульта дистанционного управления

ПРИМЕЧАНИЕ Указания по крепежу и прокладке электропроводки см. в инструкциях по монтажу пульта дистанционного управления.

Порядок установки пульта дистанционного управления (дополнительная принадлежность) на агрегат показан на рисунке.



Открыв крышку с левой стороны блока управления, установите нижнюю часть корпуса пульта дистанционного управления.

Прокладка электропроводки

Сняв с блока управления крышку, выполните прокладку электропроводки.

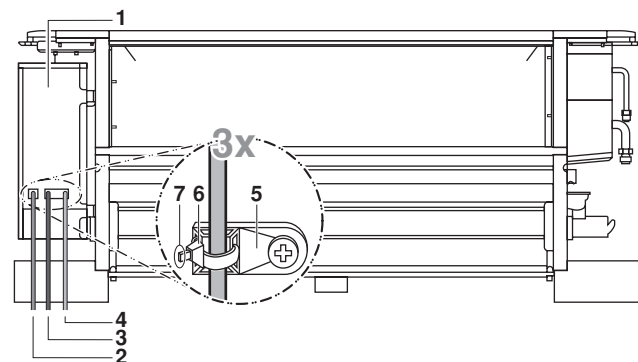

- 1 Блок управления
- 2 Проводка питания (приобретается по месту установки)
- 3 Проводка пульта дистанционного управления (приобретается по месту установки)
- 4 Передаточная проводка (приобретается по месту установки)
- 5 Зажим
- 6 Хомут (входит в комплект принадлежностей)
- 7 Закрепив, срезать излишки

ПРИМЕЧАНИЕ Указания по прокладке электропроводки блока управления см. также на "Схеме электропроводки", которая прикреплена к крышке блока управления.

Прокладка электропроводки со стороны трубопровода производится, как показано на рисунке ниже.

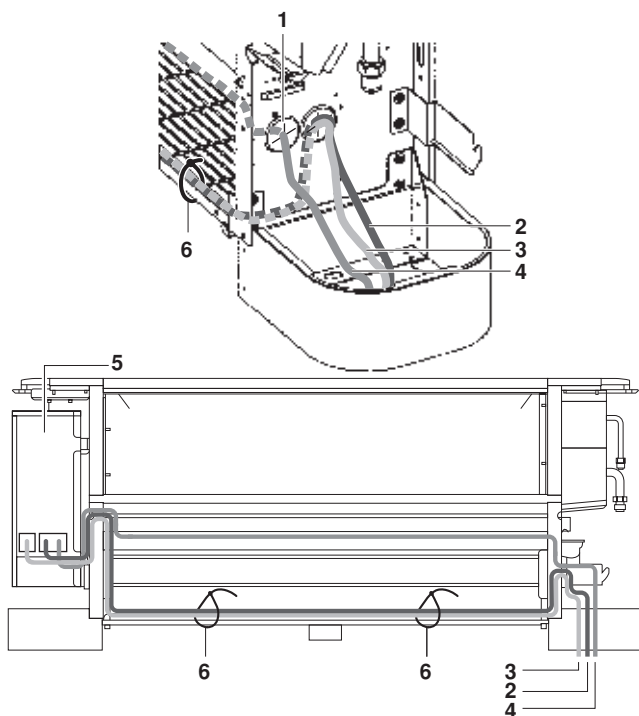

- 1 Продеть таким же образом через отверстие противоположной панели корпуса
- 2 Проводка пульта дистанционного управления
- 3 Передаточная проводка
- 4 Проводка питания и заземления
- 5 Блок управления
- 6 Закрепите хомутом (входит в комплект принадлежностей).



Не подавайте ток в проводку пульта дистанционного управления, передаточную проводку и проводку питания, не завершив подключение проводов к клеммам.

Примеры прокладки проводки

Линии электропитания каждого агрегата должны быть снабжены размыкателем и плавким предохранителем, как показано на рисунке 1.

- | | |
|-----------------------------------|---|
| 1 Электропитание | 6 Блок BS (только для системы с регенерацией тепла) |
| 2 Главный выключатель | |
| 3 Наружный агрегат | 7 Проводка питания |
| 4 Внутренний агрегат | 8 Передаточная проводка |
| 5 Пульт дистанционного управления | 9 Выключатель |
| | 10 Плавкий предохранитель |

Пример полной системы кондиционирования (3 типа систем)

При управлении 1 внутренним агрегатом с помощью 1 пульта управления. (Нормальный рабочий режим) (Смотрите рисунок 2)

При групповом управлении или управлении с помощью 2 пультов (Смотрите рисунок 4)

При использовании блока BS (Смотрите рисунок 3)

- 1 Наружный агрегат
- 2 Внутренний агрегат
- 3 Пульт дистанционного управления (дополнительная принадлежность)
- 4 Наиболее удаленный внутренний блок
- 5 При использовании 2 пультов управления
- 6 Блок BS

МЕРЫ ПРЕДОСТОРОЖНОСТИ

- Для агрегатов, входящих в одну систему, в цепи питания можно использовать один размыкатель. Однако к установке выключателей и размыкателей цепи в отдельных силовых цепях следует подходить с особой осторожностью.
- В системах с групповым управлением пульт управления следует выбирать так, чтобы он подходил для внутреннего агрегата, имеющего максимальный набор функций.
- Не используйте для заземления газовые и водопроводные трубы, осветительные и телефонные линии. Неверное заземление может привести к поражению электрическим током.

Настройка на месте

Настройка пульта управления на месте должна быть выполнена в соответствии с конфигурацией системы.

- Настроечные операции включают в себя выбор «номера режима», «номера первого кода» и «номера второго кода».
- Эти операции описаны в соответствующем разделе прилагаемой к пульту инструкции по монтажу.

Управление с помощью двух пультов (2 пульта управления для 1 внутреннего агрегата)

При использовании 2 пультов управления один из них должен быть определен как «ГЛАВНЫЙ», а другой — как «ПОДЧИНЕННЫЙ». Смотрите руководство по монтажу пульта дистанционного управления.

Компьютерное управление (принудительное выключение и включение/выключение)

1 Номиналы кабелей и их подключение

- Подключите внешнюю управляющую линию к контактам T1 и T2 на клеммной колодке (соедините пульт управления и управляющую линию).

Характеристики кабелей	Экранированный кабель с виниловой оболочкой (двужильный)
Сечение	0,75-1,25 мм ²
Длина	Макс. 100 м
Внешний контакт	Контакт, выдерживающий минимальное напряжение 15 В постоянного тока, 10 мА

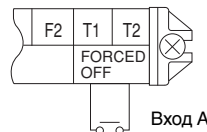

2 Принцип действия

- Приведенная ниже таблица поясняет термины «принудительное выключение» и «включение/выключение» в зависимости от состояния входа А.

Принудительное отключение	включения/выключение
При входном сигнале "ВКЛ" работа прекращается	входной сигнал ВЫКЛ → ВКЛ: агрегат запускается (управление с пульта дистанционного управления невозможно)
Входной сигнал «ВЫКЛ» включает управление	входной сигнал ВКЛ → ВЫКЛ: делает возможным выключение агрегата с пульта дистанционного управления

3 Задание режимов принудительного выключения и включения/выключения

- Включив питание, выберите режим с пульта дистанционного управления.
- Переведите пульт управления в режим настройки. Подробности этой операции описаны в соответствующем разделе прилагаемой к пульту инструкции.
- В режиме настройки выберите режим № 12, затем присвойте номеру первого кода значение "1". Затем присвойте номеру второго кода (положение) значение "01" (принудительное выключение) или "02" (включение/выключение). (заводская установка - принудительное выключение)

Централизованное управление

При централизованном управлении необходимо задать групповой номер. Подробности этой операции описаны в инструкции, прилагаемой к пульту центрального управления (дополнительная принадлежность).

Пробный запуск

Смотрите инструкцию по монтажу наружного агрегата.

При возникновении сбоя лампа индикации работы на пульте дистанционного управления начнёт мигать. Чтобы выяснить причину сбоя, посмотрите код неисправности, отображаемый на жидкокристаллическом дисплее пульта управления.

Код ошибки	Значение
Р8	Ошибка в электропитании, подаваемом на внутренний агрегат
С1	Ошибка в линии управления между печатной платой пускателя вентилятора и печатной платой пульта управления внутреннего агрегата
С6	Неправильное сочетание печатной платы пускателя вентилятора внутреннего агрегата или сбоя при указании типа печатной платы управления
Ц3	Пробный запуск внутреннего агрегата не был закончен

При отображении на дисплее пульта дистанционного управления чего-либо из следующей таблицы возможны проблемы с проводкой или питанием, поэтому проверьте проводку еще раз.

Код ошибки	Значение
	Короткое замыкание на клеммах принудительного выключения (T1, T2)
Ц4 или ЦН	- Выключено питание наружного агрегата. - Наружный агрегат не подсоединен к источнику электропитания. - Неправильно передаются сигналы по проводам принудительного выключения.
индикация отсутствует	- Выключено питание внутреннего агрегата. - Внутренний агрегат не подсоединен к источнику электропитания. - Неправильное подключение проводов управления, проводов принудительного выключения или проводов пульта дистанционного управления.

Техническое обслуживание



Внимание!

- Техническое обслуживание должно производиться только квалифицированными специалистами сервисной службы.
- Перед получением доступа к электрическим контактам необходимо размыкать все цепи электропитания.
- Для очистки воздушного фильтра и внешних панелей кондиционера не используйте воздух и воду теплее 50°C.
- Не мойте кондиционер водой. Это может привести к поражению электрическим током.
- Не оставляйте систему включенной на продолжительное время (несколько часов) при открытых окнах. Это может привести к образованию конденсата.
- Не ставьте и не кладите посторонние предметы на кондиционер. Это может стать причиной травмы при падении таких предметов.
- Не ставьте на кондиционер сосуды с водой. Если сосуд перевернется, попадание воды внутрь оборудования может вывести его из строя, а также привести к поражению электротоком и возгоранию.
- Не оставляйте агрегат работать с открытой крышкой блока управления. Попадание в блок воды может привести к отказу оборудования или к поражению электротоком.
- Если питание отключится во время работы системы, она автоматически запустится, как только возобновится подача электроэнергии.

Чистка воздушных фильтров

Очищать воздушные фильтры необходимо тогда, когда на дисплее появится символ (ПОРА ЧИСТИТЬ ФИЛЬТР).

Если кондиционер эксплуатируется в местах, где воздух сильно загрязнен, чистку фильтров необходимо производить чаще.

Если фильтр невозможно очистить от грязи, замените его. (Сменный фильтр является дополнительным приспособлением).

1 Выньте воздушный фильтр.

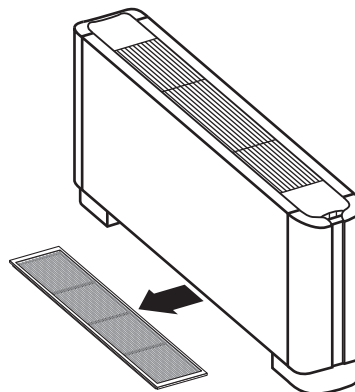

2 Очистите фильтр.

Для этого используется пылесос (А) или обычная вода (В).

(А) Применение пылесоса

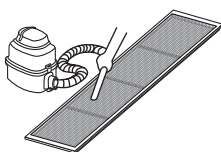

(В) Промывка водой

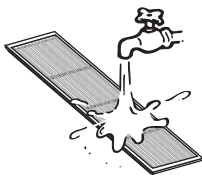

Если фильтр сильно загрязнен, можно использовать мягкую щетку и нейтральное моющее средство.

Аккуратно стряхните воду с фильтра и дайте ему высохнуть в месте, защищенном от воздействия прямых солнечных лучей.

3 Установите фильтр обратно.

4 После включения питания, нажмите кнопку сброса индикации загрязнения фильтра.

Символ "ПОРА ЧИСТИТЬ ФИЛЬТР" исчезнет с дисплея.

Чистка наружных панелей

- Чистку следует производить с помощью мягкой ткани.
- В случае сильного загрязнения можно использовать нейтральное моющее средство.
- Чистка воздухозаборной решетки производится, когда она закрыта.

ПРИМЕЧАНИЕ Не применяйте для чистки грязи бензин, керосин, растворители, абразивные материалы и инсектициды. Это может вызвать обесцвечивание и деформацию корпуса кондиционера.



Не допускайте попадания влаги на корпус внутреннего агрегата. Это может привести к поражению электрическим током или возгоранию.

Снятие и установка решетки выброса воздуха

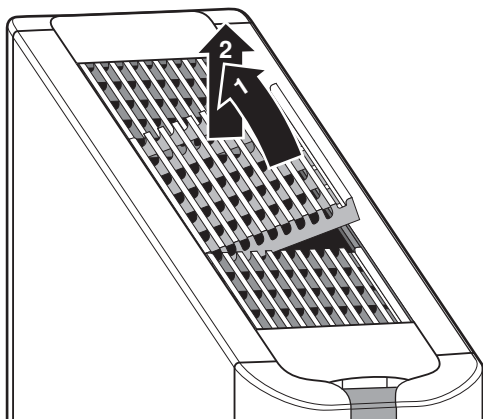

Приподнимите заднюю часть, пользуясь передней как рычагом. Установка производится в обратном порядке.

ПРИМЕЧАНИЕ Следите за тем, чтобы вернуть решетку выброса воздуха точно в то же положение, в каком она была перед снятием. В противном случае воздух пойдет в неверном направлении, что может привести к так называемому аэродинамическому запиранию (всасыванию в агрегат выходящего из него воздуха) или к неправильному рассеиванию воздуха. См. примечание на странице 3.



Чистка сетчатого фильтра дренажной системы

Сетчатый фильтр служит для очистки дренажной воды от грязи, препятствуя засорению трубопровода. При этом засорение сетки самого фильтра может привести к переливу воды. Снимать и промывать сетку следует до и после каждого сезона эксплуатации агрегата, а также один раз во время сезона.

- 1 Вынув из дренажного поддона сетчатый фильтр, смойте с него накопившуюся грязь.

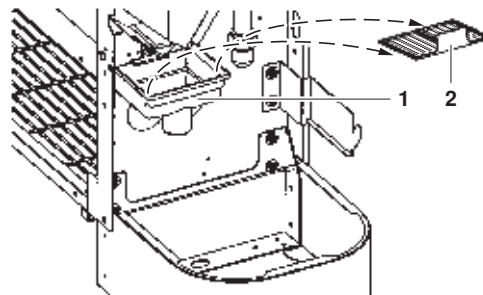

- 1 Дренажный поддон
- 2 Сетчатый фильтр дренажной системы (вынуть)

- 2 Установив сетчатый фильтр в исходное положение, проверьте, нет ли протечек.

ПРИМЕЧАНИЕ Поскольку чистка предполагает снятие передней панели, обратитесь к своему дилеру.



Запуск после длительного простоя

Выполните следующие операции:

- Проверьте, нет ли посторонних предметов, препятствующих входу и выходу воздуха. Если есть, уберите их.
- Проверьте надежность заземления.

Очистите воздушный фильтр и наружные панели кондиционера.

- По завершении очистки не забудьте поставить фильтр на место.

Переведите выключатель силового электропитания во включенное положение.

- При подаче питания загорится дисплей пульта управления.
- Для обеспечения наилучших условий для запуска кондиционера подайте на него питание за 6 часов до запуска.

Перед выключением кондиционера на длительный срок

Переведите кондиционер в режим "ТОЛЬКО ВЕНТИЛЯЦИЯ" и дайте ему поработать половину дня, чтобы просушить агрегаты.

- Смотрите инструкцию по эксплуатации наружного агрегата.

Отключите питание.





- Если питание не отключено, некоторые цепи системы находятся под напряжением, даже если она не работает.

- При отключении питания дисплей пульта дистанционного управления погаснет.

Требования к утилизации

Демонтаж агрегата, удаление холодильного агента, масла и других частей должны проводиться в соответствии с местным и общегосударственным законодательством.

Электрическая схема

	: КЛЕММНАЯ КОЛОДКА
	: РАЗЪЕМ
	: КЛЕММА
	: ПРОВОДА, ПРОКЛАДЫВАЕМЫЕ ПРИ УСТАНОВКЕ СИСТЕМЫ
L	: ФАЗА
N	: НЕЙТРАЛЬ

BLK	: ЧЕРНЫЙ	PNK	: РОЗОВЫЙ
BLU	: СИНИЙ	RED	: КРАСНЫЙ
BRN	: КОРИЧНЕВЫЙ	WHT	: БЕЛЫЙ
ORG	: ОРАНЖЕВЫЙ	YLW	: ЖЕЛТЫЙ

A1P ПЕЧАТНАЯ ПЛАТА
C1 КОНДЕНСАТОР (M1F)
F1U ПЛАВКИЙ ПРЕДОХРАНИТЕЛЬ (В, 5 А, 250 В)
HAR СВЕТОДИОД (ИНДИКАТОР ДИАГНОСТИКИ - ЗЕЛЕНЫЙ)
K1R~K3R МАГНИТНОЕ РЕЛЕ (M1F)
M1F ДВИГАТЕЛЬ (ВНУТР. ВЕНТИЛЯТОРА)
Q1M ТЕРМОВЫКЛЮЧАТЕЛЬ (ВМОНТИРОВАН В M1F)
R1T ТЕРМИСТОР (ВОЗДУХ)
R2T,R3T ТЕРМИСТОР (ТЕПЛООБМЕННИК)
T1R ТРАНСФОРМАТОР (220-240 В/22 В)

X1M КЛЕММНАЯ КОЛОДКА (ПИТАНИЕ)
X2M КЛЕММНАЯ КОЛОДКА (УПРАВЛЕНИЕ)
Y1E ЭЛЕКТРОННЫЙ РАСШИРИТЕЛЬНЫЙ КЛАПАН

РАЗЪЕМ ДЛЯ ДОПОЛНИТЕЛЬНЫХ ПРИНАДЛЕЖНОСТЕЙ

X18A РАЗЪЕМ (АДАПТЕР ДЛЯ ПОДКЛЮЧЕНИЯ ЭЛЕКТРИЧЕСКИХ ОТВЕТВЛЕНИЙ)
------	--

ПРОВОДНОЙ ПУЛЬТ ДИСТАНЦИОННОГО УПРАВЛЕНИЯ

R1T ТЕРМИСТОР (ВОЗДУХ)
SS1 ПЕРЕКЛЮЧАТЕЛЬ (ГЛАВНЫЙ/ПОДЧИНЕННЫЙ)

WIRED REMOTE CONTROLLER	: ПРОВОДНОЙ ПУЛЬТ ДИСТАНЦИОННОГО УПРАВЛЕНИЯ
(OPTIONAL ACCESSORY)	: (ДОПОЛНИТЕЛЬНАЯ ПРИНАДЛЕЖНОСТЬ)
CONTROL BOX (INDOOR)	: БЛОК УПРАВЛЕНИЯ (ВНУТР.)
TRANSMISSION WIRING	: ПЕРЕДАТОЧНАЯ ПРОВОДКА
CENTRAL REMOTE CONTROLLER	: ЦЕНТРАЛЬНЫЙ ПУЛЬТ УПРАВЛЕНИЯ
INPUT FROM OUTSIDE	: ВНЕШНИЙ ВХОД
POWER SUPPLY	: ЭЛЕКТРОПИТАНИЕ

- ПРИМЕЧАНИЕ**
3. ПРИ ИСПОЛЬЗОВАНИИ ПУЛЬТА ЦЕНТРАЛЬНОГО УПРАВЛЕНИЯ ПОДКЛЮЧЕНИЕ ПРОИЗВОДИТСЯ В СООТВЕТСТВИИ С ПРИЛАГАЕМОЙ К НЕМУ ИНСТРУКЦИЕЙ.
 4. КОГДА ПОДСОЕДИНЕНЫ ПРОВОДА ПОДАЧИ ВНЕШНИХ ВХОДНЫХ СИГНАЛОВ, ПРИНУДИТЕЛЬНОЕ ВКЛЮЧЕНИЕ И ВКЛЮЧЕНИЕ/ВЫКЛЮЧЕНИЕ МОГУТ ОСУЩЕСТВЛЯТЬСЯ ПУЛЬТОМ ДИСТАНЦИОННОГО УПРАВЛЕНИЯ. БОЛЕЕ ПОДРОБНУЮ ИНФОРМАЦИЮ СМ. В ИНСТРУКЦИИ ПО МОНТАЖУ.
 6. ИСПОЛЬЗУЙТЕ ТОЛЬКО МЕДНЫЕ ПРОВОДА.

NOTES

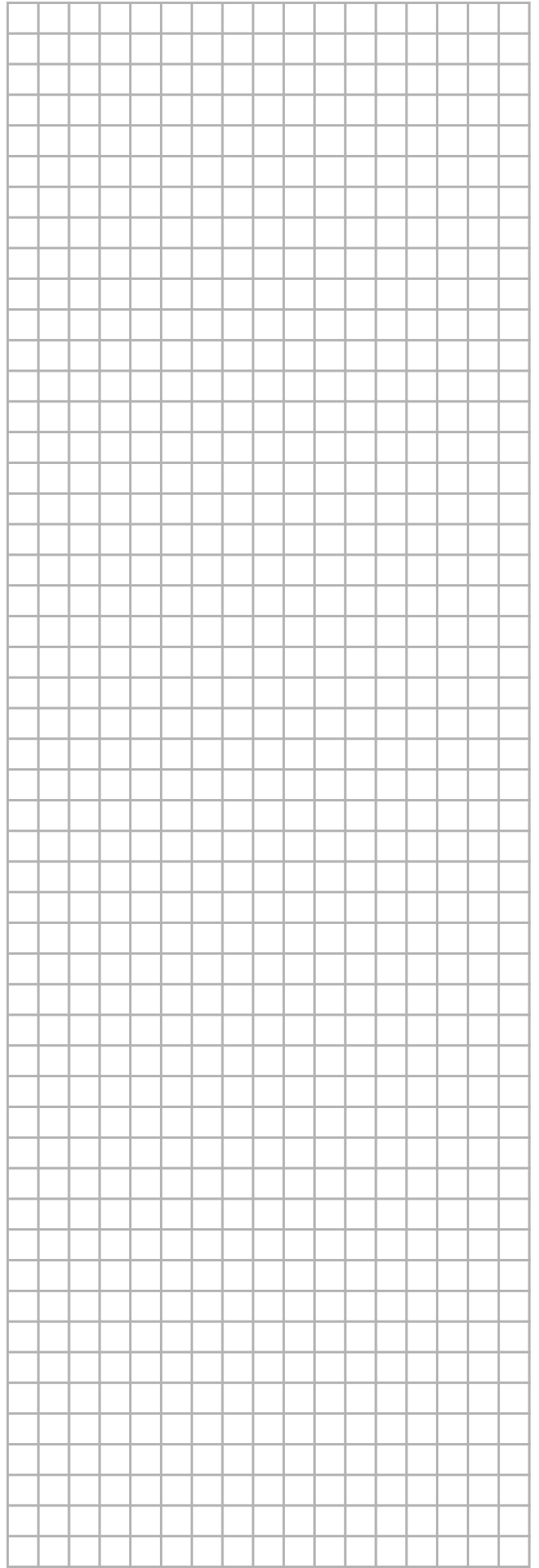
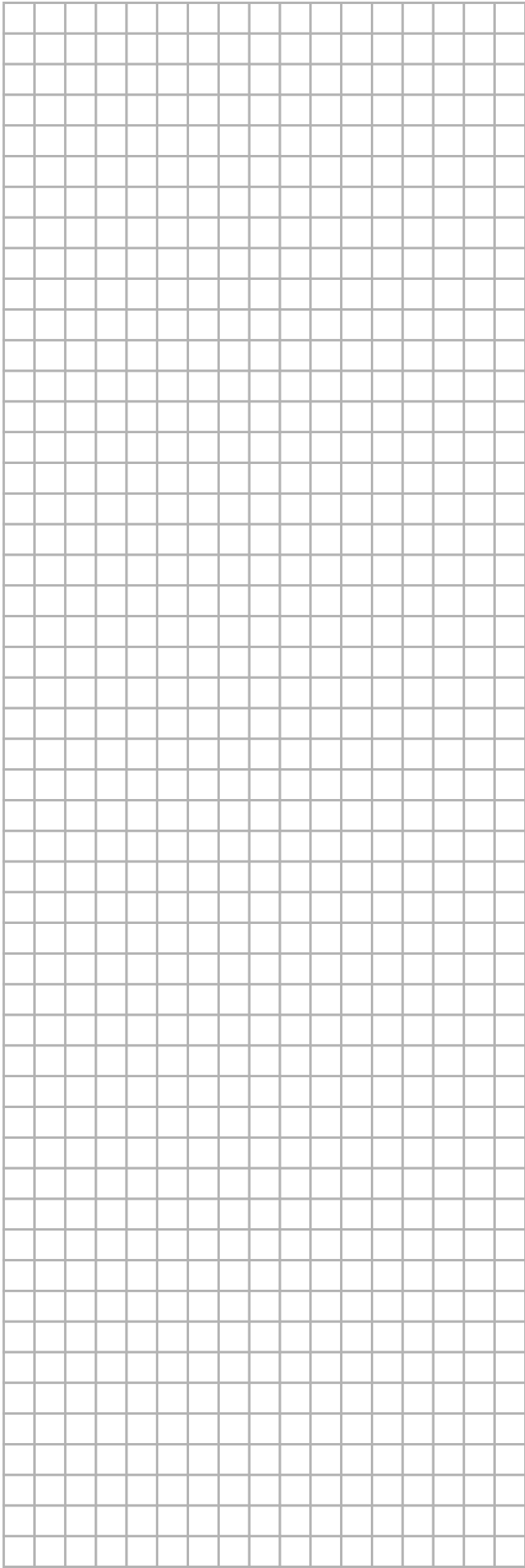



4PW53089-1 B 000000S

Copyright © Daikin

DAIKIN EUROPE N.V.

Zandvoordestraat 300, B-8400 Oostende, Belgium

4PW53089-1B