



## КОММУНАЛЬНЫЕ ЭКОНОМИЧНЫЕ ЭЛЕКТРОНЕЗАВИСИМЫЕ ВОДОНАГРЕВАТЕЛИ



Bradford White внесена в реестр ISO по стандарту 9001

- **Пенная теплоизоляция, не содержащая CFC**
- **Покрытие бака Vitraglas®** - баки водонагревателей Bradford White защищены от окисляющего воздействия горячей воды стекловидным покрытием. Покрытие Vitraglas® с высоким содержанием кремния обеспечивает очень плотный контакт с поверхностью бака.
- **Система предотвращения образования накипи Hydrojet®** - устройство подачи холодной воды препятствует накоплению осадка.
- **Диэлектрические водяные патрубки** - все нагреватели оснащены специальными вставками, увеличивающими срок службы. Нет необходимости в покупке дополнительных.
- **Заслонка дымохода** – автоматически перекрывает дымоход в режиме ожидания. Экономит газ и деньги.
- **Запальник типа «вечное пламя»** - позволяет обходиться без электроэнергии.
- **Магниевый защитный анодный стержень** – дополнительная защита от коррозии.
- **Лючок для очистки бака** – обеспечивает доступ внутрь бака для очистки от осадка и накипи – основных причин неполадок в работе нагревателя.
- **Электронезависимое исполнение** – не требуется подключения к электричеству. Термостатом задается температура до 82 °С. При перегреве срабатывает отсечной газовый клапан.
- **Латунный сливной кран**
- **Комплектуется сбросным клапаном**
- **Два года гарантии на бак** – защита Ваших вложений с помощью качественного стекловидного покрытия бака. Если на протяжении гарантийного периода потек бак, водонагреватель будет заменен на аналогичный (доставка и установка не оплачиваются)
- **Год гарантии на отдельные части**
- **Сертификат ГОСТ Р**

Использованы патенты: 5,954,492; 5,761,379; 5,943,984; 5,081,696; 5,988,117; 6,142,216; 5,199,385; 6,684,821; 5,574,822; 5,372,185; 5,485,879; 5,277,171; (B1)5,341,770; 5,660,165; 5,596,952; 5,682,666; 4,904,428; 5,023,031; 5,000,893; 4,669,448; 4,829,983; 4,808,356; 5,115,767; 5,092,519; 5,052,346; 4,416,222; 4,628,184; 4,861,968; 4,672,919; Re. 34,534; 1,272,914; 1,280,043; 1,289,832; 2,045,862; 2,112,515; 2,108,186; 2,107,012.



# Характеристики электронезависимых моделей

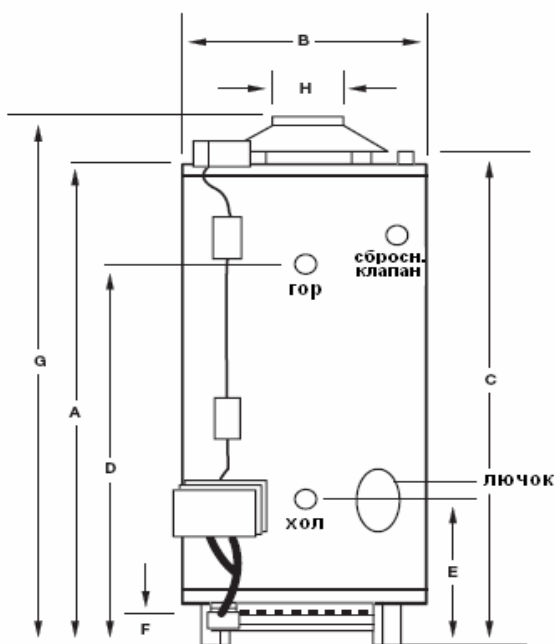

Сверху и спереди  
DM75T125  
DM80T180, 199, 250  
DM100T199, 250

Сверху спереди и сзади  
DM100L199, 250, 270  
DM100S199, 250

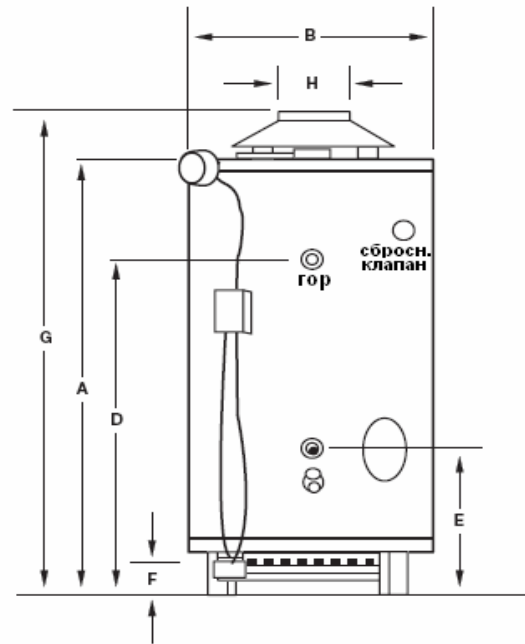

Спереди и сзади  
DM75T160  
DM38T155

Модель	Номинал. тепловая мощность кВт	Водоразбор 1 ч, при $\Delta t=56^\circ\text{C}$ , л	Произв. при $\Delta t=56^\circ\text{C}$ , л/ч	Вместим. л	A Высота мм	B Диам. мм	Высота в мм до...							H Диаметр дымохода мм	Соедин. Воды дюйм	Соедин. Газа дюйм	Сбросной клапан дюйм	Вес, кг
							C Верхнего Водяного патрубка	D $\dagger$ П/3 патр. ГВ.	E $\dagger$ П/3 патр. ХВ.	F Газового ввода	G Дымохода							
DM-38T-155-3N	45,4	659	556	144	1092	718	-	883	492	117	1295	152	1 ½	¾	¾	199		
DM-75T-125-3N	36,6	659	458	284	1651	718	1705	1384	864	121	1835	127	1 ½	¾	¾	236		
DM-75T-160-3N(LP)	46,8	772	572	284	1651	718	1705	1384	864	121	1835	152	1 ½	¾	¾	236		
DM-80T-180-3N	52,7	874	662	303	1638	718	1683	1422	495	121	1838	152	1 ½	¾	¾	245		
DM-80T-199-3N(LP)	58,6	946	734	303	1638	718	1683	1422	495	121	1838	152	1 ½	¾	¾	245		
DM-80T-250-3N(LP)	73,2	1128	916	303	1638	718	1683	1422	495	121	1838	152	1 ½	¾	1	245		
DM-100T-199-3N	58,6	995	734	371	1918	718	1962	1702	495	121	2118	152	1 ½	¾	¾	277		
DM-100T-250-3N (LP)	73,2	1177	916	371	1918	718	1962	1702	495	121	2118	152	1 ½	¾	1	277		
DM-100L-199-3N	58,6	999	734	379	1651	768	1702	1435	597	114	1905	152	1 ½ (B,П) 2 (З)	¾	¾	329		
DM-100L-250-3N	73,2	1181	916	379	1651	768	1702	1435	597	114	1905	152	1 ½ (B,П) 2 (З)	¾	1	329		
DM-100L-270-3N*	79,0	1257	992	379	1651	768	1702	1435	597	114	1905	152	1 ½ (B,П) 2 (З)	¾	1	329		
DM-100S-199-3N	58,6	999	734	379	1851	718	1905	1537	527	114	1949	152	1 ½ (B,П) 2 (З)	¾	¾	302		
DM-100S-250-3N	73,2	1181	916	379	1851	718	1905	1537	527	114	1949	152	1 ½ (B,П) 2 (З)	¾	1	302		

Для моделей, работающих на пропане индекс "N" изменить на "X"

П – присоединение воды спереди

З – присоединение воды сзади

\* – только на природном газе

† - присоединение сзади только для моделей "L" и "S"

Все модели оборудованы лючком для очистки

Рабочее давление 1035 кПа, испытано на 2068 кПа

Все модели рассчитаны на использование как в накопительных, так и в циркуляционных системах с температурой воды до 82 °С.

Аппараты полностью укомплектованы для работы в накопительных системах. Не требуется дополнительных резервуаров, насосов, специальных электрических или водяных обвязок. При использовании смесительного крана производит одновременно санитарную воду температуры 82 °С и воду температуры 60 °С. Все водонагреватели могут работать как по одному, так и соединенными по нескольку параллельно.

(LP) Модели на пропане			
		Водоразбор 1ч при $\Delta t=56^\circ\text{C}$ , л/ч	Скорость нагрева на 50 °С, л/ч
75T-160	45,4 кВт	753	556
80T199	55,7 кВт	908	696
80T250	68,9 кВт	1075	863
100T-250	68,9 кВт	1124	863