

IDN10

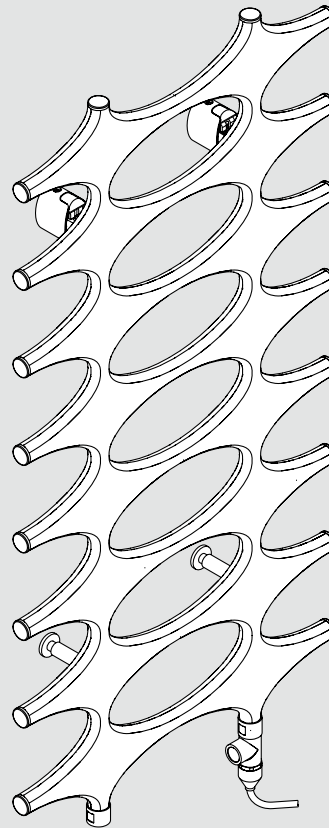

IDN11

2010/01 • 6908952

- DE – Gebrauchs- und Montageanleitung Designheizkörper Ideos
 EN – *Instruction and installation manual Ideos design radiator*
 FR – Instructions d'utilisation et de montage du radiateur design Ideos
 IT – *Istruzioni d'uso e di montaggio radiatore design Ideos*
 RU – Инструкция по использованию и монтажу дизайнерского радиатора Ideos
 CS – *Návod k použití a montáži designového topného tělesa Ideos*
 NL – Gebruiks- en montagehandleiding designradiator Ideos
 ES – *Instrucciones de empleo y montaje radiadores de diseño Ideos*
 ZH – Ideos 设计散热器说明书和安装手册
 PL – *Instrukcja użytkowania i montażu grzejników dekoracyjnych Ideos*
 EL – Οδηγίες χρήσης και συναρμολόγησης θερμαντικού σώματος υψηλής αισθητικής Ideos
 FA – دستورالعمل نصب و راه اندازی رادیاتور Ideos

DE – Gebrauchsanleitung

Zulässiger Gebrauch

Der Heizkörper darf nur zum Heizen von Innenräumen und zum Trocknen von Textilien und wärmebeständigen Materialien verwendet werden.

Jeder andere Gebrauch ist nicht bestimmungsgemäß und daher unzulässig.

Fehlgebrauch

Der Heizkörper ist **nicht** geeignet als Sitzgelegenheit, Kletter- oder Steighilfe.

Sicherheitshinweise

WARNUNG

Verbrennungsgefahr!

Die Oberfläche des Heizkörpers kann bis zu 110 °C (230 °F) heiß werden.

- ▶ Seien Sie vorsichtig beim Berühren des Heizkörpers.

VORSICHT

Verbrühungsgefahr beim Entlüften durch herausspritzendes Heißwasser!

- ▶ Schützen Sie Ihr Gesicht und Ihre Hände.

Elektro-Zusatzbetrieb (IDN11)

- ▶ Betreiben Sie den Heizkörper **nicht** mit beschädigtem Anschlusskabel.
- ▶ Stellen Sie sicher, dass der Rücklauf offen ist. Bei Erwärmung nimmt das Volumen des Wassers zu.
- ▶ Drehen Sie den Thermostatkopf zu.

Wartung

- ▶ Entlüften Sie den Heizkörper nach der Inbetriebnahme und nach längeren Betriebsunterbrechungen.

Reinigung

- ▶ Verwenden Sie nur milde, nicht scheuernde Reinigungsmittel.

Reklamation

- ▶ Wenden Sie sich an Ihren Fachhandwerker.

Montage und Reparaturen

- ▶ Lassen Sie die Montage und Reparaturen nur vom Fachhandwerker ausführen, damit Ihre Gewährleistungsansprüche nicht erlöschen.

Entsorgung

- ▶ Führen Sie ausgediente Heizkörper mit Zubehör dem Recycling oder der ordnungsgemäßen Entsorgung zu. Beachten Sie die örtlichen Vorschriften.

DE – Montageanleitung

Der Heizkörper darf nur von einem Fachhandwerker montiert werden.

Bei Elektro-Zusatzbetrieb (IDN11) dürfen folgende Tätigkeiten nur von einer Elektrofachkraft gemäß BGV A3 durchgeführt werden:

- Montage und Anschluss des Elektro-Sets
- Anschluss des Heizstabs an Elektro-Set

Sicherheitshinweise

- ▶ Vor der Montage diese Anleitung gründlich lesen.
- ▶ Nach der Montage die **Anleitung dem Endverbraucher** überlassen.
- ▶ Sicherheitshinweise in der separaten Anleitung des Elektro-Sets beachten.

GEFAHR

Lebensgefahr!

- ▶ Lage der Versorgungsleitungen (Strom, Gas, Wasser) prüfen.
- ▶ Keine Leitungen anbohren.

WARNUNG

Verletzungsgefahr!

- ▶ Gewicht des Heizkörpers beachten (siehe Seite 35).
- ▶ Ab 25 kg mit Hebeeinrichtung oder mehreren Personen arbeiten.

WARNUNG

Personen- und Sachschäden!

- ▶ Untergrund auf Tragfähigkeit prüfen. Gewicht des **befüllten** Heizkörpers (siehe Seite 35) und mögliche Zusatzlasten beachten.
- ▶ Befestigungsmaterial auf Eignung prüfen und auf die bauliche Situation abstimmen.
- ▶ Gesonderte Anforderungen, z. B. für öffentliche Gebäude (Schulen o. Ä.), berücksichtigen.

Einsatzbedingungen

- ▶ Betriebsbedingungen für Warmwasser-Heizungsanlagen gemäß DIN 18380 "VOB Vergabe- und Vertragsordnung für Bauleistungen" einhalten.
- ▶ Wasserbeschaffenheit gemäß VDI 2035 "Vermeidung von Schäden in Warmwasser-Heizungsanlagen" einhalten.
- ▶ Einsatzgrenzen in Feuchträumen gemäß DIN 55900 "Beschichtungen für Raumheizkörper" beachten.
- ▶ Heizkörper nur in geschlossenen Heizungsanlagen einsetzen.
- ▶ Heizkörper nur in der Schutzverpackung lagern und transportieren.
- ▶ Mindestabstände zwischen Heizkörper und umgebenden Teilen für Luftzirkulation beachten: 50 mm.

Bei Elektro-Zusatzbetrieb:

- ▶ Schutzbereiche gemäß DIN VDE 0100-701 beachten. Darüber hinaus alle örtlichen Vorschriften beachten.
- ▶ Heizstab nur mit der zugelassenen Spannung betreiben (siehe Typenschild).

Reklamation

- ▶ An den Lieferanten wenden.

Entsorgung

- ▶ Verpackung und nicht benötigte Teile dem Recycling oder der ordnungsgemäßen Entsorgung zuführen. Die örtlichen Vorschriften beachten.

Technische Merkmale

- Betriebsdruck: max. 6 bar
- Prüfdruck: 7,8 bar
- Vorlauftemperatur:
 - Heißwasser bis 110 °C (230 °F)
 - bei Elektro-Zusatzbetrieb bis 80 °C
- Elektrischer Anschluss (bei Elektro-Zusatzbetrieb):
 - Heizstab unten rechts oder links im Heizkörper vormontiert
 - Anschluss über Elektro-Set

Montage

Heizkörper mit montiertem Heizstab (IDN11) so abstellen, dass das Kabel nicht geknickt oder beschädigt wird.

Vorbereitende Tätigkeiten (siehe Abb. 1–9)

- ▶ Bei Elektro-Zusatzbetrieb sicherstellen, dass in Kabelreichweite eine vorschriftsmäßig

installierte Gerätedose (230 V, Absicherung 16 A) vorhanden ist.

- ▶ Lieferumfang auf Vollständigkeit und Schäden prüfen.
- ▶ Benötigtes Werkzeug bereitlegen.
- ▶ Schutzverpackung zur Montage nur an den Befestigungs- und Anschlusspunkten entfernen.
- ▶ Den Entlüftungsstopfen einschrauben.
- ▶ **Lange** Befestigungsschrauben in die oberen Muffen einschrauben und festziehen.
- ▶ **Kurze** Befestigungsschrauben in die unteren Muffen einschrauben und festziehen.
- ▶ Bei Elektro-Zusatzbetrieb:
 - Heizstab ausschrauben.
 - Auf der Seite, in die der Heizstab montiert werden soll, das T-Stück einschrauben.
 - Heizstab einschrauben und mit einem Anziehdrehmoment von 20 Nm festziehen.
- ▶ Ggf. im Lieferumfang vorhandene Accessoires, z. B. Handtuchstange, montieren (siehe separate Anleitung).

Obere Befestigungen montieren (siehe Abb. 10–13)

- ▶ Bohrpunkte anzeichnen (siehe Abb. A).
- ▶ Löcher bohren und Dübel setzen.
- ▶ An den Wandlagern die Sicherungsschrauben ausschrauben und die Aufnahmen herausziehen.
- ▶ Wandlager mit Innensechskant-Schrauben anschrauben. Dabei auf die Lage der Bohrung achten.
- ▶ Aufnahmen in die Wandlager einsetzen. Dabei auf die Lage der Öffnungen achten.
- ▶ Aufnahmen mit den Sicherungsschrauben nur handfest anschrauben. So können die Aufnahmen zum Ausrichten noch verschoben werden.

Untere Abstandhalter vormontieren (siehe Abb. 14–15)

- ▶ Mit einem Messer die beiden Aufschnappbolzen an der zweiten Markierung auf das Maß 49 mm kürzen.
- ▶ Beide Abstandhalter am Heizkörper montieren.

Heizkörper einhängen und ausrichten (siehe Abb. 16–19)

- ▶ Heizkörper über die Schrauben in die Aufnahmen einhängen. Dabei darauf achten, dass der Heizkörper einrastet.
- ▶ Um den Heizkörper seitlich auszurichten: Aufnahmen verschieben.

- ▶ Um den Wandabstand einzustellen: Aufnahmen herausziehen oder hineindrücken.
- ▶ Um die Höhe einzustellen: An der Aufnahme die Einstellschraube drehen.

Untere Abstandhalter montieren und Heizkörper befestigen (siehe Abb. 20–30)

- ▶ Untere Abstandhalter so weit herausdrehen, bis diese an der Wand aufliegen und der Heizkörper gerade hängt.
- ▶ Obere Sicherungsschrauben fest anziehen.
- ▶ Untere Bohrlöcher für die Abstandhalter markieren.
- ▶ Sicherungsbügel nach hinten drücken und Heizkörper aushängen. **Heizkörper mit montiertem Heizstab (IDN11) so abstellen, dass das Kabel nicht geknickt oder beschädigt wird.**
- ▶ An den unteren Markierungen die Löcher bohren und Dübel setzen.
- ▶ Beide Abstandhalter demontieren.
- ▶ Beide Aufschnappbolzen festschrauben.
- ▶ Heizkörper über die Schrauben in die Aufnahmen einhängen. Dabei darauf achten, dass der Heizkörper einrastet.
- ▶ Beide Abdeckkappen aufdrücken und nach hinten schieben.
- ▶ An beiden Abstandhaltern die Wandabstützclip aufdrücken.
- ▶ Heizkörper mit der Schutzverpackung vollständig abdecken.

Anschluss

- ▶ Heizkörper mit handelsüblichen Verschraubungen wasserseitig anschließen. Dabei die max. zulässigen Anziehdrehmomente von 30 Nm beachten.

Inbetriebnahme

- ▶ Schutzverpackung zur Endreinigung oder vor der Inbetriebnahme vollständig entfernen.
- ▶ Heizkörper befüllen und über die Entlüftung (E) entlüften. **Verbrühungsgefahr!**
- ▶ Heizkörper und Anschlüsse auf Dichtheit prüfen.

Elektrischer Anschluss (bei Elektro-Zusatzbetrieb)

- ▶ Folgende Tätigkeiten von einer Elektrofachkraft durchführen lassen (gemäß separaten Anleitungen):
 - Montage und Anschluss des Elektro-Sets
 - Anschluss des Heizstabs an Elektro-Set

EN – Instruction manual

Proper use

The radiator may only be used for heating indoor areas and for drying textiles and heat-resistant materials.

Any other use is improper and is therefore prohibited.

Improper use

The radiator is **not** suitable for use as a seat or as a climbing or mounting aid.

Safety precautions

WARNING

Risk of burns!

The radiator surface can reach temperatures of up to 110 °C (230 °F).

- ▶ Take care when touching the radiator.

CAUTION

Risk of scalding when bleeding due to hot water spraying out!

- ▶ Protect your face and your hands.

Auxiliary electrical operation (IDN11)

- ▶ Do **not** operate the radiator with a damaged connection cable.
- ▶ Ensure that the return line is open. The water volume increases during heating.
- ▶ Close the thermostat head.

Maintenance

- ▶ Bleed the radiator after commissioning and after longer interruptions in operation.

Cleaning

- ▶ Only use mild, non-scouring cleaning agents.

Complaints

- ▶ Contact your specialised tradesman.

Installation and repair

- ▶ Installation and repair should only be performed by a specialised tradesman so that warranty claims remain valid.

Disposal

- ▶ Take disused radiators with accessories to a recycling centre or authorised waste management facility. Observe local regulations.

EN – Installation manual

The radiator may only be installed by a specialised tradesman.

In the case of auxiliary electrical operation (IDN11) the following activities may only be carried out by an electrician in accordance with BGV A3:

- Installation and connection of the electrical unit
- Connection of the heating element to the electrical unit

An electrician is someone who can assess the work assigned to him and identify possible dangers due to his specialist training, knowledge, experience and his knowledge of corresponding regulations.

Safety precautions

- ▶ Read these instructions thoroughly before installation.
- ▶ After installation, hand over the **manual to the end user**.
- ▶ Observe the safety instructions in the separate instructions of the electrical unit.

DANGER

Danger to life!

- ▶ Check the location of the supply lines (electricity, gas, water).
- ▶ Do not drill into any of the lines.

WARNING

Danger of injury!

- ▶ Take the weight of the radiator (see Page 35) into account.
- ▶ Work with lifting equipment or several persons for weights from 25 kg upwards.

WARNING

Damage to person and property!

- ▶ Check the bearing surface for load-carrying capacity. Take the weight of the **filled** radiator (see Page 35) and any additional loads into account.
- ▶ Check the fastening material suitability and adapt to the structural situation.
- ▶ Observe special requirements for e.g. public buildings (schools, etc.).

Conditions of use

- ▶ Follow local regulations on operating conditions for hot-water heating systems.
- ▶ Follow local regulations on water quality.
- ▶ Observe the limitations on use in damp rooms in accordance with local conditions.
- ▶ Only use the radiator in closed heating systems.
- ▶ Only transport and store the radiator in the protective packaging.
- ▶ Observe the minimum distances between the radiator and ambient parts to ensure air circulation: 50 mm.

With auxiliary electrical operation:

- ▶ Please note that electrical units may only be installed in certain areas in rooms with bath and shower facilities when choosing the installation site. Observe the corresponding local regulations.
- ▶ Only operate the heating element with the rated voltage (see rating plate).

Complaints

- ▶ Contact the supplier.

Disposal

- ▶ Take the packaging and parts not required to a recycling centre or authorised waste management facility. Observe the local regulations.

Technical characteristics

- Operating pressure: max. 6 bar
- Test pressure: 7,8 bar
- Supply temperature:
 - Hot water up to 110 °C (230 °F)
 - With auxiliary electrical operation, up to 80 °C
- Electrical connection (with auxiliary electrical operation):
 - Heating element pre-installed at the lower right or left in the radiator
 - Connection via the electrical unit

Installation

Put down the radiator with installed heating element (IDN11) so that the cable is not bent or damaged.

Preparatory activities (see Fig. 1–9)

- ▶ In the case of auxiliary electrical operation ensure that a properly installed connector socket (230 V, 16 A fuse) is available within the range of the cable.

- ▶ Check the delivery for completeness and damage.
- ▶ Lay out any tools that are required.
- ▶ Remove the installation protective packaging only at the fastening and connecting points.
- ▶ Screw in the vent plugs.
- ▶ Screw in and tighten the **long** fastening screws into the upper sleeves.
- ▶ Screw in and tighten the **short** fastening screws into the lower sleeves.
- ▶ With auxiliary electrical operation:
 - Screw out the heating element.
 - Screw in the T-piece on the side on which the heating element is to be mounted.
 - Screw in the heating element and tighten it with a torque of 20 Nm.
- ▶ If appropriate, install any accessories included in the scope of delivery, such as a towel rod, (see separate instructions).

Mount the upper fastenings (see Fig. 10–13)

- ▶ Mark the drill holes (see Fig. A).
- ▶ Drill the holes and insert the anchors.
- ▶ At the wall adapters screw out the securing screws and pull out the retainers.
- ▶ Screw on the wall adapters with hexagon socket screws. Take the position of the drill hole into account.
- ▶ Insert the retainers into the wall adapters. Take the position of the openings into account.
- ▶ Only screw on the retainers handtight with the securing screws. This allows the retainers to still be moved for alignment.

Pre-install the lower spacers (see Fig. 14–15)

- ▶ Use a knife to cut the two snap-in bolts at the second marking to the dimension 49 mm.
- ▶ Install both spacers on the radiator.

Suspend and align the radiator (see Fig. 16–19)

- ▶ Suspend the radiator via the screws into the retainers. Ensure that the radiator does latch in.
- ▶ In order to align the radiator sideways: Slide the retainers.
- ▶ In order to set the wall clearance: Pull out or push in the retainers.
- ▶ In order to set the height: Turn the adjusting screw at the retainer.

Install the lower spacers and fasten the radiator (see Fig. 20–30)

- ▶ Turn out the lower spacers until these are positioned flat at the wall and the radiator hangs straight.
- ▶ Tighten the upper securing screws.
- ▶ Mark the lower drill holes for the spacers.
- ▶ Press the locking clamp to the rear and hang out the radiator. **Put down the radiator with installed heating element (IDN11) so that the cable is not bent or damaged.**
- ▶ Drill the holes and insert the anchors at the lower markings.
- ▶ Dismantle both spacers.
- ▶ Screw both snap-in bolts tight.
- ▶ Suspend the radiator via the screws into the retainers. Ensure that the radiator does latch in.
- ▶ Press on both cover caps and slide them to the rear.
- ▶ Press the wall support clips onto both spacers.
- ▶ Cover the radiator completely with the protective packaging.

Connection

- ▶ Connect radiator at water side with common screw fittings. Observe the max. permissible tightening torques of 30 Nm.

Commissioning

- ▶ Remove the protective packaging completely before final cleaning or commissioning.
- ▶ Fill the radiators and vent them using the bleeding (E). **Risk of scalding!**
- ▶ Check the radiator and connections for leaks.

Electrical connection (with auxiliary electrical operation)

- ▶ Have the following activities carried out by an electrician (in accordance with the separate instructions):
 - Installation and connection of the electrical unit
 - Connection of the heating element to the electrical unit

FR – Instructions d'utilisation

Utilisation conforme

Le radiateur ne doit être utilisé que pour le chauffage de pièces intérieures et pour le séchage de textiles et de matériaux résistant à la chaleur.

Toute autre utilisation est non conforme et par conséquent interdite.

Utilisation non conforme

Le radiateur ne convient **pas** comme siège, estrade ou escabeau.

Consignes de sécurité

AVERTISSEMENT

Danger de brûlure!

La surface du radiateur peut atteindre une température de 110 °C (230 °F).

- ▶ Soyez prudent avant de toucher le radiateur.

PRUDENCE

Danger d'échaudage par projection d'eau chaude lors de la purge!

- ▶ Protégez votre visage et vos mains.

Fonctionnement électrique supplémentaire (IDN11)

- ▶ N'exploitez **pas** le radiateur si le câble de raccordement est endommagé.
- ▶ Vérifiez que le retour est ouvert. Suite à l'échauffement, le volume de l'eau augmente.
- ▶ Fermez la tête thermostatique.

Maintenance

- ▶ Purgez le radiateur après la mise en service et après les interruptions de fonctionnement prolongées.

Nettoyage

- ▶ Utilisez uniquement des produits de nettoyage doux, non abrasifs.

Réclamation

- ▶ Le cas échéant, adressez-vous à votre technicien spécialisé.

Montage et réparations

- ▶ Ne faites exécuter le montage et les réparations que par un technicien spécialisé pour que vos droits à la garantie restent valides.

Élimination

- ▶ Envoyer les radiateurs usés et leurs accessoires au recyclage ou à un système d'évacuation de déchets approprié. Respectez les prescriptions locales.

FR – Instructions de montage

Le montage du radiateur ne doit être exécuté que par un technicien spécialisé.

Pour le fonctionnement électrique supplémentaire (IDN11), les activités suivantes peuvent uniquement être exécutées par un électricien selon BGV A3:

- Montage et raccordement du kit électrique
- Raccordement de l'élément chauffant au kit électrique

Un électricien est une personne qui, en raison de sa formation professionnelle, de ses connaissances et de son expérience, ainsi que de ses connaissances des prescriptions en vigueur, peut évaluer et exécuter le travail qui lui est confié et en reconnaître les dangers possibles.

Consignes de sécurité

- ▶ Avant le montage, lire attentivement ces instructions.
- ▶ Après le montage, remettre les **instructions à l'utilisateur final**.
- ▶ Respecter les consignes de sécurité dans les instructions séparées du kit électrique.

DANGER

Danger de mort!

- ▶ Contrôler la position des conduites d'alimentation (électricité, gaz, eau).
- ▶ Ne pas percer de conduites.

AVERTISSEMENT

Danger de blessure!

- ▶ Tenir compte du poids du radiateur (voir page 35).
- ▶ A partir de 25 kg, travailler avec un dispositif de levage ou à plusieurs personnes.

⚠ AVERTISSEMENT

Danger de blessures et de dommages matériels!

- ▶ Vérifier la capacité de charge du support. Tenir compte du poids du radiateur **rempli** (voir page 35) et des charges supplémentaires éventuelles.
- ▶ Contrôler l'aptitude du matériel de fixation et l'adapter à la situation constructive.
- ▶ Tenir compte des exigences particulières, p. ex. pour bâtiment public (écoles ou similaires).

Conditions d'utilisation

- ▶ Respecter les conditions d'exploitation pour installations de chauffage à l'eau chaude selon les prescriptions locales.
- ▶ Respecter les caractéristiques de l'eau selon les prescriptions locales.
- ▶ Tenir compte des limites d'utilisation dans les locaux humides selon les prescriptions locales.
- ▶ Utiliser le radiateur uniquement dans des systèmes de chauffage fermés.
- ▶ N'entreposer et transporter le radiateur que dans l'emballage de protection.
- ▶ Respecter l'écartement minimum entre le radiateur et les éléments environnants: 50 mm.

En cas de fonctionnement électrique supplémentaire:

- ▶ Lors du choix du lieu de montage, tenir compte de ce que les appareils électriques ne peuvent être installés que dans certaines zones des locaux de bain et de douche. Respecter les prescriptions locales.
- ▶ Exploiter l'élément chauffant uniquement avec la tension agréée (voir plaque signalétique).

Réclamation

- ▶ S'adresser au fabricant.

Élimination

- ▶ Envoyer l'emballage et les pièces non utilisées au recyclage ou à une élimination réglementaire. Respecter les prescriptions locales.

Caractéristiques techniques

- Pression de service: max. 6 bars
- Pression d'épreuve: 7,8 bars
- Température de départ:
 - Eau chaude jusqu'à 110 °C (230 °F)
 - Avec élément chauffant électrique jusqu'à 80 °C
- Raccordement électrique (en cas de fonctionnement électrique supplémentaire):
 - Élément chauffant déjà monté en bas à droite ou à gauche dans le radiateur
 - Raccordement via kit électrique

Montage

Déposer le radiateur avec l'élément chauffant (IDN11) monté de telle façon que le câble ne soit pas plié ni endommagé.

Travaux préparatoires (voir ill. 1–9)

- ▶ En cas de fonctionnement électrique supplémentaire, s'assurer qu'une prise de courant (230 V, fusible 16 A) installée conformément aux prescriptions est présente à portée du câble.
- ▶ Contrôler que le contenu de la livraison est complet et exempt de dommages.
- ▶ Préparer l'outillage nécessaire.
- ▶ Lors du montage, n'enlever l'emballage de protection qu'aux points de fixation et de raccordement.
- ▶ Visser le bouchon de désaération.
- ▶ Visser les vis de fixation **longues** dans les manchons supérieurs et les serrer.
- ▶ Visser les vis de fixation **courtes** dans les manchons inférieurs et les serrer.
- ▶ En cas de fonctionnement électrique supplémentaire:
 - Dévisser l'élément chauffant.
 - Du côté où l'élément chauffant doit être monté, visser la pièce en T.
 - Visser l'élément chauffant et le serrer au couple de 20 Nm.
- ▶ Monter les accessoires compris le cas échéant dans la livraison, p. ex. barre pour serviettes (voir instructions séparées).

Monter les fixations supérieures (voir ill. 10–13)

- ▶ Marquer les trous de forage (voir ill. A).
- ▶ Percer les trous et placer les chevilles.
- ▶ Dévisser les vis de blocage des supports muraux et extraire les logements.

- ▶ Visser le support mural avec les vis à six pans creux. Ce faisant, veiller à la position du trou.
- ▶ Placer les logements dans les supports muraux. Ce faisant, veiller à la position des ouvertures.
- ▶ Visser les logements avec les vis de blocage sans serrer. Les logements peuvent ainsi encore être décalés pour l'alignement.

Préassembler les pièces d'écartement inférieures (voir ill. 14–15)

- ▶ Avec un couteau, raccourcir les deux boulons à clipser au deuxième marquage à la cote de 49 mm.
- ▶ Monter les deux pièces d'écartement.

Accrocher et aligner le radiateur (voir ill. 16–19)

- ▶ Accrocher le radiateur dans les logements au-dessus des vis. Ce faisant, veiller à ce que le radiateur se verrouille.
- ▶ Pour aligner latéralement le radiateur: Décaler les logements.
- ▶ Pour régler l'écartement par rapport au mur: Extraire ou enfoncer les logements.
- ▶ Pour régler la hauteur: Tourner la vis de réglage du logement.

Monter les pièces d'écartement inférieures et fixer le radiateur (voir ill. 20–30)

- ▶ Dévisser les pièces d'écartement inférieures jusqu'à ce que celles-ci soient contre le mur et que le radiateur soit droit.
- ▶ Serrer les vis de blocage supérieures.
- ▶ Marquer les trous de forage inférieurs pour les pièces d'écartement.
- ▶ Pousser l'étrier de protection vers l'arrière et décrocher le radiateur. **Déposer le radiateur avec l'élément chauffant (IDN11) monté de telle façon que le câble ne soit pas plié ni endommagé.**
- ▶ Percer les trous aux marquages inférieurs et placer des chevilles.
- ▶ Démonter les deux pièces d'écartement.
- ▶ Visser et serrer les deux boulons à clipser.
- ▶ Accrocher le radiateur dans les logements au-dessus des vis. Ce faisant, veiller à ce que le radiateur se verrouille.
- ▶ Presser les deux caches et les faire glisser vers l'arrière.
- ▶ Presser les clips d'appui mural aux deux pièces d'écartement.

- ▶ Recouvrir entièrement le radiateur avec l'emballage de protection.

Raccordement

- ▶ Raccorder le radiateur avec des raccords vissés du commerce côté eau. Respecter les couples de serrage max. admissibles de 30 Nm.

Mise en service

- ▶ Enlever entièrement l'emballage de protection pour le nettoyage final ou avant la mise en service.
- ▶ Remplir le radiateur et le purger via la purge (E). **Danger d'échaudage!**
- ▶ Contrôler l'étanchéité du radiateur et des raccords.

Raccordement électrique (en cas de fonctionnement électrique supplémentaire)

- ▶ Faire effectuer les activités suivantes par un électricien (suivant les instructions séparées):
 - Montage et raccordement du kit électrique
 - Raccordement de l'élément chauffant au kit électrique

IT – Istruzioni d'uso

Uso consentito

Il radiatore deve essere utilizzato solo per il riscaldamento di interni e per asciugare tessuti e materiali resistenti al calore.

Ogni altro uso è da considerarsi improprio e pertanto non è consentito.

Uso errato

Il radiatore **non** è adatto come sedile, per arrampicarsi o per salirvi sopra.

Norme di sicurezza

AVVERTENZA

Pericolo di ustioni!

La superficie del radiatore può assumere anche una temperatura di 110 °C (230 °F).

- ▶ Usare cautela per toccare il radiatore.

ATTENZIONE

Nello spurgo, pericolo di ustioni causato da spruzzi d'acqua bollente!

- ▶ Proteggere le mani ed il viso.

Servizio elettrico supplementare (IDN11)

- ▶ **Non** far funzionare il radiatore con cavo di collegamento danneggiato.
- ▶ Verificare che il ritorno sia aperto. Il volume dell'acqua riscaldata aumenta.
- ▶ Chiudere la testa del termostato.

Manutenzione

- ▶ Spurgare il radiatore dopo la messa in servizio e dopo lunghe interruzioni del funzionamento.

Pulizia

- ▶ Utilizzare solo detersivi delicati e non abrasivi.

Reclami

- ▶ Contattare l'installatore specializzato.

Montaggio e riparazione

- ▶ Per non perdere la garanzia sul prodotto, far eseguire il montaggio e la riparazione solo da un installatore specializzato.

Smaltimento

- ▶ Portare i radiatori non più utilizzabili e gli accessori in un centro di riciclaggio o smaltirli correttamente. Rispettare la normativa locale.

IT – Istruzioni di montaggio

Il radiatore deve essere montato solo da un installatore specializzato.

Per il servizio supplementare elettrico (IDN11), le seguenti attività devono essere eseguite solo da un elettricista qualificato secondo BGV A3:

- Montaggio e collegamento del kit elettrico
- Collegamento della barra termica al kit elettrico

Per elettricista qualificato si intende chi sulla base del proprio addestramento tecnico, delle sue nozioni ed esperienze nonché della conoscenza delle norme pertinenti è in grado di valutare i lavori affidatigli e di riconoscere gli eventuali pericoli.

Norme di sicurezza

- ▶ Prima del montaggio leggere attentamente queste istruzioni.
- ▶ Dopo il montaggio consegnare le **istruzioni all'utente finale**.
- ▶ Osservare le norme di sicurezza del kit elettrico riportate nelle istruzioni a parte.

PERICOLO

Pericolo di morte!

- ▶ Controllare l'ubicazione delle linee di alimentazione (corrente, gas, acqua).
- ▶ Non danneggiare le linee.

AVVERTENZA

Pericolo di lesioni!

- ▶ Attenzione al peso del radiatore (vedere pagina 35).
- ▶ A partire da 25 kg lavorare con apparecchio di sollevamento o in più persone.

⚠ AVVERTENZA

Lesioni e danni materiali!

- ▶ Controllare la portata del supporto. Attenzione al peso del radiatore **pieno** (vedere pagina 35) ed ai possibili carichi supplementari.
- ▶ Controllare l'idoneità del materiale di fissaggio e sceglierlo in base della struttura edilizia.
- ▶ Tenere conto dei requisiti specifici, ad esempio edifici pubblici (scuole, ecc.).

Condizioni di impiego

- ▶ Osservare le condizioni di esercizio per gli impianti di riscaldamento ad acqua calda secondo le norme locali.
- ▶ Osservare le caratteristiche dell'acqua secondo le norme locali.
- ▶ Osservare i limiti di impiego in ambienti umidi acqua secondo le norme locali.
- ▶ Utilizzare il radiatore solo in sistemi di riscaldamento chiusi.
- ▶ Immagazzinare e trasportare il radiatore solo nell'imballaggio protettivo.
- ▶ Rispettare le distanze minime tra radiatore e parti adiacenti per la circolazione dell'aria: 50 mm.

Nel servizio elettrico supplementare:

- ▶ Per la scelta del luogo di montaggio si tenga presente che in ambienti adibiti a bagno o doccia gli apparecchi elettrici possono essere montati solo in determinate zone. Rispettare la normativa locale in materia.
- ▶ Far funzionare la barra termica solo con la tensione consentita (vedere la targhetta).

Reclami

- ▶ Contattare il fornitore.

Smaltimento

- ▶ Consegnare l'imballaggio e le parti superflue ad un centro di riciclaggio o smaltirle correttamente. Rispettare la normativa locale.

Caratteristiche tecniche

- Pressione di esercizio: max. 6 bar
- Pressione di prova: 7,8 bar
- Temperatura di mandata:
 - Acqua calda fino a 110 °C (230 °F)
 - Nel servizio elettrico supplementare fino a 80 °C

- Collegamento elettrico (per il servizio elettrico supplementare):

- Barra termica premontata nel radiatore in basso a destra o a sinistra
- Collegamento mediante kit elettrico

Montaggio

Collocare il radiatore con barra termica premontata (IDN11) in modo da non schiacciare o danneggiare il cavo.

Attività preliminari (vedere fig. 1–9)

- ▶ Per il servizio elettrico supplementare verificare che alla portata del cavo sia presente una presa (230 V, fusibile 16 A) installata a norma.
- ▶ Controllare la completezza e l'integrità del materiale fornito.
- ▶ Preparare gli attrezzi necessari.
- ▶ Per il montaggio togliere l'imballaggio protettivo solo sui punti di fissaggio e di allacciamento.
- ▶ Avvitare il tappo di sfiato.
- ▶ Avvitare le viti di fissaggio **lunghe** nei manicotti superiori e serrarle a fondo.
- ▶ Avvitare le viti di fissaggio **corte** nei manicotti inferiori e serrarle a fondo.
- ▶ Nel servizio elettrico supplementare:
 - Svitare la barra termica.
 - Avvitare l'elemento a sul lato in cui verrà montata la barra termica.
 - Avvitare la barra termica e serrarla con una coppia di 20 Nm.
- ▶ Montare gli eventuali accessori in dotazione, ad esempio la barra portasciugamani (vedere le istruzioni a parte).

Montare i fissaggi superiori (vedere fig. 10–13)

- ▶ Segnare l'ubicazione dei fori (vedere fig. A).
- ▶ Praticare i fori ed applicare i tasselli.
- ▶ Svitare le viti di fissaggio dai sostegni a muro ed estrarre i supporti.
- ▶ Avvitare i sostegni a muro con viti Allen prestando attenzione alla posizione dei fori.
- ▶ Applicare i supporti nei sostegni a muro prestando attenzione alla posizione delle aperture.
- ▶ Avvitare i supporti con le viti di fissaggio serrando solo a mano. In questo modo i supporti possono essere ancora spostati per posizzarli.

Premontare i distanziali inferiori (vedere fig. 14–15)

- ▶ Con un coltello, sulla seconda marcatura accorciare i due perni ad innesto sulla misura di 49 mm.
- ▶ Montare i due distanziali sul radiatore.

Agganciare e posizionare il radiatore (vedere fig. 16–19)

- ▶ Agganciare il radiatore nei supporti mediante le viti prestando attenzione che si innesti correttamente.
- ▶ Per posizionare il radiatore di lato: Spostare i supporti.
- ▶ Per regolare la distanza dalla parete: Far uscire o inserire di più i supporti.
- ▶ Per regolare l'altezza: Ruotare la vite di registro sul supporto.

Montare i distanziali inferiori e fissare il radiatore (vedere fig. 20–30)

- ▶ Svitare i distanziali inferiori fino a portarli a contatto con la parete e ad ottenere che il radiatore sia appeso correttamente.
- ▶ Serrare a fondo le viti di fissaggio superiori.
- ▶ Segnare la posizione dei fori inferiori per i distanziali.
- ▶ Spingere l'archetto di sicurezza verso il lato posteriore e sganciare il radiatore. **Collocare il radiatore con barra termica premon-tata (IDN11) in modo da non schiacciare o danneggiare il cavo.**
- ▶ Praticare i fori in corrispondenza dei segni inferiori ed applicare i tasselli.
- ▶ Smontare entrambi i distanziali.
- ▶ Serrare a fondo i due perni ad innesto.
- ▶ Agganciare il radiatore nei supporti mediante le viti prestando attenzione che si innesti correttamente.
- ▶ Applicare le due coperture e spingerle verso il lato posteriore.
- ▶ Applicare le clip di supporto a parete sui due distanziali.
- ▶ Coprire completamente il radiatore con l'imballaggio protettivo.

Collegamento

- ▶ Collegare il radiatore al lato acqua con normali collegamenti a vite osservando le coppie di serraggio massime ammissibili di 30 Nm.

Messa in servizio

- ▶ Rimuovere completamente l'imballaggio protettivo per la pulizia finale solo prima della messa in servizio.
- ▶ Riempire il radiatore e spurgarlo mediante lo spurgo (E). **Pericolo di ustioni!**
- ▶ Controllare la tenuta del radiatore.

Collegamento elettrico (per il servizio elettrico supplementare)

- ▶ Far eseguire le seguenti attività solo da un elettricista qualificato (secondo le istruzioni a parte):
 - Montaggio e collegamento del kit elettrico
 - Collegamento della barra termica al kit elettrico

RU – Инструкция по использованию

Допустимое использование

Радиатор разрешается использовать только для отопления внутренних помещений и для сушки текстильных изделий и термостойких материалов.

Любое иное использование является использованием не по назначению и поэтому недопустимо.

Неправильное использование

Радиатор не рассчитан на то, чтобы на нем сидели или использовали его в качестве подножки.

Указания по безопасности

ПРЕДУПРЕЖДЕНИЕ

Опасность ожога!

Поверхность радиатора может нагреваться до 110 °C (230 °F).

- ▶ Будьте осторожны при прикосании к радиатору.

ОСТОРОЖНО

Опасность ошпаривания брызгами горячей воды при выпуске воздуха!

- ▶ Защищайте лицо и руки.

Дополнительный электрический нагрев (IDN11)

- ▶ Радиатор не разрешается эксплуатировать с поврежденным кабелем.
- ▶ Убедитесь в том, что открыт обратный трубопровод. При нагреве объем воды увеличивается.
- ▶ Закрутите головку термостата.

Техническое обслуживание

- ▶ После ввода в эксплуатацию и сравнительно длительных перерывов эксплуатации выпустите воздух из радиатора.

Чистка

- ▶ Использовать только мягкие, неабразивные бытовые чистящие средства.

Рекламация

- ▶ Обратитесь к лицензированному мастеру.

Монтаж и ремонт

- ▶ Чтобы не утратили силу Ваши права на гарантию, поручайте монтаж и ремонт только лицензированному мастеру.

Утилизация

- ▶ Направьте отслужившие свой срок радиаторы с принадлежностями на вторичную переработку или утилизируйте их надлежащим образом. Соблюдайте местные предписания.

RU – Инструкция по монтажу

Радиатор разрешается монтировать только лицензированному мастеру.

При дополнительном электрическом нагреве (IDN11) следующие работы разрешается проводить только квалифицированному электрику согласно BGV A3:

- Монтаж и подключение электрокомплекта
- Подключение стержневого нагревательного элемента к электрокомплекту

Квалифицированным электриком считается тот, кто на основании своего специального образования, знаний и опыта, а также знания соответствующих предписаний может оценивать поручаемые ему работы и распознавать возможные опасности.

Указания по безопасности

- ▶ Перед монтажом внимательно прочитать данную инструкцию.
- ▶ После монтажа передать инструкцию конечному пользователю.
- ▶ Соблюдать указания по безопасности, содержащиеся в отдельной инструкции электрокомплекта.

ОПАСНОСТЬ

Опасность для жизни!

- ▶ Проверить расположение инженерных коммуникаций (электричество, газ, вода).
- ▶ Не просверливать электропроводку и трубопроводы.

ПРЕДУПРЕЖДЕНИЕ

Опасность получения телесных повреждений!

- ▶ Учитывать вес радиатора (см. стр. 35).
- ▶ При весе более 25 кг работать с подъемным приспособлением или с несколькими помощниками.

⚠ ПРЕДУПРЕЖДЕНИЕ

Телесные повреждения и материальный ущерб!

- ▶ Проверить несущую способность основания. Учитывать вес **заполненного** радиатора (см. стр. 35) и возможные дополнительные грузы.
- ▶ Проверить крепежный материал на пригодность и согласовать с монтажной ситуацией.
- ▶ Учитывать особенные требования, например, для общественных зданий (школ и т.п.).

Условия применения

- ▶ Соблюдать условия эксплуатации установок водяного отопления в соответствии с местными предписаниями.
- ▶ Соблюдать качество воды в соответствии с местными предписаниями.
- ▶ Соблюдать границы применения во влажных помещениях в соответствии с местными предписаниями.
- ▶ Использовать радиатор только в замкнутых системах отопления.
- ▶ Хранить и транспортировать радиатор только в защитной упаковке.
- ▶ Соблюдать минимальные расстояния между радиатором и окружающими его предметами, необходимые для циркуляции воздуха: 50 мм.

При дополнительном электрическом нагреве:

- ▶ При выборе места установки учитывайте то, что в помещениях с ванной или душем электрические приборы разрешается устанавливать только в определенных зонах. Соблюдать соответствующие местные предписания.
- ▶ Стержневой нагревательный элемент разрешается подключать только к допустимому напряжению (см. табличку данных).

Рекламация

- ▶ Обратиться к поставщику.

Утилизация

- ▶ Упаковку и неиспользуемые компоненты направить на вторичную переработку или утилизировать надлежащим образом. Соблюдать местные предписания.

Технические характеристики

- Рабочее давление: макс. 6 бар
- Испытательное давление: 7,8 бар
- Температура нагнетания:
 - Горячая вода до 110 °C (230 °F)
 - При дополнительном электрическом нагреве до 80 °C
- Электрическое подключение (при дополнительном электрическом нагреве):
 - Стержневой нагревательный элемент, предварительно смонтированный внизу справа или слева в радиаторе
 - Подключение с помощью электрокомплекта

Монтаж

Радиатор со смонтированным стержневым нагревательным элементом (IDN11) отставить так, чтобы не был изломан или поврежден кабель.

Подготовительные работы (см. рис. 1–9)

- ▶ При дополнительном электрическом нагреве убедиться в том, что на расстоянии длины кабеля имеется надлежащим образом смонтированная розетка (230 В, предохранитель 16 А).
- ▶ Проверить объем поставки на комплектность и наличие повреждений.
- ▶ Приготовить необходимые инструменты.
- ▶ Для монтажа удалять защитную упаковку только в местах крепления и подсоединения.
- ▶ Вкрутить пробку для удаления воздуха.
- ▶ Вкрутить **длинные** крепежные винты в верхние муфты и затянуть.
- ▶ Вкрутить **короткие** крепежные винты в нижние муфты и затянуть.
- ▶ При дополнительном электрическом нагреве:
 - Выкрутить стержневой нагревательный элемент.
 - На стороне, на которой должен монтироваться стержневой нагревательный элемент, вкрутить тройник.
 - Вкрутить стержневой нагревательный элемент и затянуть моментом 20 Нм.

- ▶ При необходимости смонтировать имеющиеся в объеме поставки принадлежности, например, перекладину для полотенца (см. отдельную инструкцию).

Монтаж верхних креплений (см. рис. 10–13)

- ▶ Отметить точки сверления (см. рис. А).
- ▶ Просверлить отверстия и вставить дюбели.
- ▶ На стенных опорах выкрутить стопорные винты и вынуть крепления.
- ▶ С помощью винтов с внутренним шестигранником прикрутить стенные опоры. При этом проследить за расположением отверстия.
- ▶ Вставить крепления в стенные опоры. При этом проследить за расположением отверстий.
- ▶ Прикрутить крепления с помощью стопорных винтов лишь от руки. За счет этого крепления можно еще перемещать для выравнивания.

Предварительный монтаж нижних распорок (см. рис. 14–15)

- ▶ Ножом укоротить оба фиксирующих пальца в месте второй отметки на размер 49 мм.
- ▶ Смонтировать обе распорки на радиаторе.

Подвешивание и выравнивание радиатора (см. рис. 16–19)

- ▶ Подвесить радиатор винтами в крепление. При этом проследить за тем, чтобы радиатор зафиксировался.
- ▶ Для того чтобы выровнять радиатор с боковой стороны: Переместить крепления.
- ▶ Для того чтобы настроить расстояние до стены: Вытянуть или вдавить крепления.
- ▶ Для того чтобы настроить высоту: Повернуть регулировочный винт на креплениях.

Монтаж нижних распорок и крепление радиатора (см. рис. 20–30)

- ▶ Выкрутить распорки настолько, чтобы они прилегали к стене и радиатор висел ровно.
- ▶ Затянуть верхние стопорные винты.
- ▶ Отметить нижние отверстия для распорок.
- ▶ Нажать стопорные скобы назад и отсоединить радиатор. **Радиатор со смонтированным стержневым нагревательным элементом (IDN11) отставить так, чтобы не был изломан или поврежден кабель.**
- ▶ В нижних помеченных местах просверлить отверстия и вставить дюбели.

- ▶ Снять обе распорки.

- ▶ Затянуть оба фиксирующих пальца.
- ▶ Подвесить радиатор винтами в крепление. При этом проследить за тем, чтобы радиатор зафиксировался.
- ▶ Надеть оба колпачка и сдвинуть назад.
- ▶ На обе распорки надеть зажимы для опоры стены.
- ▶ Полностью закрыть радиатор защитной упаковкой.

Подключение

- ▶ Подсоединить радиатор к водяной системе с помощью стандартного резьбового соединения. При этом учитывать макс. допустимые моменты затяжки 30 Нм.

Ввод в эксплуатацию

- ▶ Полностью удалить защитную упаковку для окончательной чистки или перед вводом в эксплуатацию.
- ▶ Наполнить радиатор и удалить воздух через отверстие (E). **Опасность ошпаривания!**
- ▶ Проверить радиатор и места подключения на отсутствие утечек.

Электрическое подключение (при дополнительном электрическом нагреве)

- ▶ Следующие работы разрешается проводить только квалифицированному электрику (согласно отдельной инструкции):
 - Монтаж и подключение электрокомплекта
 - Подключение стержневого нагревательного элемента к электрокомплекту

CS – Návod k použití

Povolené použití

Topné těleso se smí používat jen k vytápění vnitřních prostor, k sušení textilií a materiálů snášejících teplo.

Každé jiné použití se považuje za použití v rozporu s určením a není povoleno.

Nesprávné použití

Topné těleso **není** určeno jako místo na sezení, ani jako pomůcka ke šplhání nebo stoupání.

Bezpečnostní pokyny

⚠ VÝSTRAHA

Nebezpečí popálení!

Povrch topného tělesa může dosáhnout teploty až 110 °C (230 °F).

- ▶ Při dotyku topného tělesa proto buďte opatrní.

⚠ POZOR

Nebezpečí opaření vystřikující horkou vodou při odvzdušňování tělesa!

- ▶ Chraňte si obličej a ruce.

Přídavný elektrický provoz (IDN11)

- ▶ Topné těleso **nesmí** být v provozu, je-li připojovací kabel poškozený.
- ▶ Přesvědčte se, zda je zpátečka tělesa otevřená. Objem vody se zahříváním zvětšuje.
- ▶ Uzavřete hlavu termostatu.

Údržba

- ▶ Po uvedení topného tělesa do provozu a po každém delším přerušení činnosti je odvzdušněte.

Čištění

- ▶ Používejte jen jemné, neabrazivní čisticí prostředky.

Reklamacce

- ▶ S reklamacemi se obračejte na svého odborného instalatéra.

Montáž a opravy

- ▶ Montáž a opravy přenechejte odborným instalatérům, jinak hrozí nebezpečí zániku Vašich nároků na záruční plnění.

Likvidace odpadu

- ▶ Vyřazená topná tělesa odevzdejte i s příslušenstvím do systému recyklace nebo řádného systému likvidace odpadu. Dodržujte místní předpisy.

CS – Návod k montáži

Montáž topného tělesa smí provádět jen odborný instalatér.

V případě přídavného elektrického provozu (IDN11) smí následující práce provádět pouze kvalifikovaný elektrikář v souladu s předpisy BGV A3:

- Montáž a připojení elektrické sady
 - Připojení topné tyče na elektrickou sadu
- Kvalifikovaným elektrikářem se rozumí osoba, která je díky své odborné kvalifikaci, znalostem a zkušenostem a obeznámenosti s příslušnými předpisy schopna provádět svěřené práce a rozpoznat a posoudit případné bezpečnostní riziko.

Bezpečnostní pokyny

- ▶ Před montáží si pozorně přečtěte tento návod.
- ▶ Po montáži předejte **návod konečnému uživateli**.
- ▶ Dodržujte bezpečnostní pokyny podle samostatného návodu elektrické sady.

⚠ NEBEZPEČÍ

Nebezpečí ohrožení života!

- ▶ Zkontrolujte uložení napájecích vedení (el. proudu, plynu, vody).
- ▶ Dejte pozor, abyste nenavrtali žádné vedení.

⚠ VÝSTRAHA

Nebezpečí poranění!

- ▶ Mějte na paměti hmotnost topného tělesa (viz str. 35).
- ▶ Od hmotnosti 25 kg použijte zvedací zařízení nebo více osob.

⚠ VÝSTRAHA

Poškození zdraví osob a hmotné škody!

- ▶ Zkontrolujte nosnost podkladu. Mějte na paměti hmotnost **naplněného** topného tělesa (viz str. 35) a případných přídatných zatížení.
- ▶ Zkontrolujte vhodnost upevňovacího materiálu a uveďte jej do souladu se situací stavby.
- ▶ Zohledněte zvláštní požadavky, např. ve veřejných budovách (školy apod.).

Podmínky použití

- ▶ Dodržujte podmínky použití teplovodních topných systémů v souladu s místními předpisy.
- ▶ Dodržujte jakost vody v souladu s místními předpisy.
- ▶ Dodržujte omezení použitelnosti ve vlhkých prostorách v souladu s místními předpisy.
- ▶ Topné těleso smí být použito jen v uzavřených vytápěcích systémech.
- ▶ Topné těleso skladujte a přepravujte jen v ochranném obalu.
- ▶ Dodržujte minimální vzdálenosti mezi topným tělesem a okolními předměty kvůli cirkulaci vzduchu: 50 mm.

V případě přídatného elektrického provozu:

- ▶ Při výběru místa montáže mějte na paměti, že v prostorech vybavených zařízením do koupelen a sprch je montáž elektrických přístrojů povolena jen na určitých místech. Dodržujte příslušné místní předpisy.
- ▶ Topná tyč smí být v provozu jen s povoleným napětím (viz typový štítek).

Reklamacce

- ▶ S reklamacemi se obraťte na dodavatele.

Likvidace odpadu

- ▶ Obalový materiál a nepotřebné díly odevzdejte do systému recyklace nebo řádného systému likvidace odpadu. Dodržujte místní předpisy.

Technické charakteristiky

- Provozní tlak: max. 6 bar
- Zkušební tlak: 7,8 bar
- Teplota na vstupu:
 - Horká voda do 110 °C (230 °F)
 - V případě přídatného elektrického provozu do 80 °C
- Elektrické připojení (v případě přídatného elektrického provozu):
 - Topná tyč je předběžně namontována do topného tělesa vpravo nebo vlevo
 - Připojení prostřednictvím elektrické sady

Montáž

Topné těleso s namontovanou topnou tyčí (IDN11) odstavujte tak, aby nedošlo k zalomení nebo poškození kabelu.

Přípravné práce (viz obr. 1–9)

- ▶ V případě přídatného elektrického provozu se přesvědčte, zda se v dosahu kabelu nachází řádně, podle předpisu instalovaná přístrojová přípojka (230 V, jistič 16 A).
- ▶ Zkontrolujte obsah dodávky z hlediska úplnosti a poškození.
- ▶ Připravte si potřebný nástroj.
- ▶ Při montáži odstraňte ochranný obal jen na místech upevnění a připojení.
- ▶ Zašroubujte odvzdušňovací zátku.
- ▶ **Dlouhé** upevňovací šrouby našroubujte do horních hrdel trubek a utáhněte.
- ▶ **Krátké** upevňovací šrouby našroubujte do spodních hrdel trubek a utáhněte.
- ▶ V případě přídatného elektrického provozu:
 - Vyšroubujte topnou tyč.
 - Na straně, ne které je namontována topná tyč, našroubujte tvarovku T.
 - Topnou tyč našroubujte a utáhněte utahovacím momentem 20 Nm.
- ▶ Případně namontujte příslušenství, které je obsahem dodávky, např. madlo na ručník (viz samostatný návod).

Montáž horních upevňovacích prvků (viz obr. 10–13)

- ▶ Označte body pro vrtání (viz obr. A).
- ▶ Vyrtejte otvory a vložte hmoždinky.
- ▶ Na nástěnných ložiscích vyšroubujte pojistné šrouby a vytáhněte úpinky.
- ▶ Nástěnné ložisko našroubujte s použitím šroubů s vnitřním šestihranem. Dbejte přitom na polohu vyvrtaných otvorů.

- ▶ Do nástěnných ložisek vsaďte úpinky. Dbejte přitom na polohu otvorů.
- ▶ Úpinky s pojistnými šrouby našroubujte jen silou ruky. Tak lze ještě úpinky posunout za účelem vyrovnání.

Předběžně namontujte spodní distanční držáky (viz obr. 14–15)

- ▶ Oba aretační čepy zkraťte na druhém označení pomocí nože na rozměr 49 mm.
- ▶ Namontujte oba distanční držáky na topné těleso.

Zavěšení a vyrovnání topného tělesa (viz obr. 16–19)

- ▶ Topné těleso zavěste přes šrouby do úpinek. Přitom dbejte na to, aby topné těleso zaskočilo.
- ▶ Pro boční vyrovnání topného tělesa: Posuňte úpinky.
- ▶ Pro nastavení odstupů od zdi: Vytáhněte úpinky nebo je zatlačte dovnitř.
- ▶ Pro nastavení výšky: Otáčejte seřizovacím šroubem na úpince.

Namontujte spodní distanční držáky a upevněte topné těleso (viz obr. 20–30)

- ▶ Spodní distanční držáky vyšroubujte tak daleko, až budou přiléhat ke stěně a topné těleso bude viset rovně.
- ▶ Horní pojistné šrouby pevně utáhněte.
- ▶ Označte spodní vyvrtané otvory pro distanční držáky.
- ▶ Pojistnou úchytku zatlačte dozadu a topné těleso vyvěste. **Topné těleso s namontovanou topnou tyčí (IDN11) odstavujte tak, aby nedošlo k zalomení nebo poškození kabelu.**
- ▶ V místě spodních označení vyvrtejte otvory a vložte hmoždinky.
- ▶ Demontujte oba distanční držáky.
- ▶ Pevně přišroubujte oba aretační čepy.
- ▶ Topné těleso zavěste přes šrouby do úpinek. Přitom dbejte na to, aby topné těleso zaskočilo.
- ▶ Obě kryzky přitlačte a zasuňte dozadu.
- ▶ Na oba distanční držáky natlačte stěnové podpěrné štítky.
- ▶ Topné těleso zcela zakryjte ochranným obalem.

Připojení

- ▶ S použitím běžně dostupného šroubení připojte topné těleso na straně vody. Přitom dodržujte povolené maximální utahovací momenty 30 Nm.

Uvedení do provozu

- ▶ Ochranný obal zcela odstraňte až při konečném čištění nebo před uvedením do provozu.
- ▶ Naplňte topné těleso a odvzdušněte je pomocí odvzdušňovacího ventilu (E). **Nebezpečí opaření!**
- ▶ Topné těleso a přípojky zkontrolujte z hlediska těsnosti.

Elektrické připojení (v případě přídavného elektrického provozu)

- ▶ Následující práce nechejte provádět kvalifikovaného elektrikáře (v souladu se samostatnými návody):
 - Montáž a připojení elektrické sady
 - Připojení topné tyče na elektrickou sadu

NL – Gebruikshandleiding

Toegestaan gebruik

De radiator mag uitsluitend worden gebruikt voor het verwarmen van binnenruimten en het drogen van textiel en warmtebestendige materialen.

Elk ander gebruik is niet conform de voorschriften en daarom niet toegestaan.

Onjuist gebruik

De radiator is **niet** geschikt om op te zitten of op te klimmen.

Veiligheidsaanwijzingen

⚠ WAARSCHUWING

Gevaar voor verbranding!

Het oppervlak van de radiator kan tot 110 °C (230 °F) heet worden.

- ▶ Wees voorzichtig bij het aanraken van de radiator.

⚠ VOORZICHTIG

Gevaar voor verbranding bij het ontlichten door vrijkomend heet water!

- ▶ Bescherm uw gezicht en handen.

Elektrische bijverwarming (IDN11)

- ▶ Gebruik de radiator **niet** met een beschadigde aansluitkabel.
- ▶ Zorg dat de retour open is. Bij opwarming zet het water namelijk uit.
- ▶ Draai de thermostaatkraan dicht.

Onderhoud

- ▶ Ontlucht de radiator na installatie en na een lange periode van niet gebruik.

Reiniging

- ▶ Gebruik uitsluitend milde reinigingsmiddelen zonder schuurmiddel.

Reclamaties

- ▶ Neem contact op met de installateur.

Montage en reparaties

- ▶ Laat montage en reparaties uitsluitend uitvoeren door een installateur om aanspraak te kunnen blijven maken op garantie.

Afvoeren

- ▶ Voer radiator met accessoires aan het eind van de levensduur af voor recycling of correcte afvalverwerking. Neem de lokale voorschriften in acht.

NL – Montagehandleiding

De radiator mag uitsluitend door een installateur worden gemonteerd.

Bij elektrische bijverwarming (IDN11) mogen onderstaande werkzaamheden uitsluitend door een elektrotechnisch vakman worden uitgevoerd conform BGV A3:

- Montage en aansluiting van de elektro-set
- Aansluiting van het verwarmingselement op de elektro-set

Een elektrotechnisch vakman is iemand die op grond van zijn opleiding, kennis en ervaring en op grond van zijn kennis van de geldende voorschriften de uit te voeren werkzaamheden kan beoordelen en mogelijke gevaren kan onderkennen.

Veiligheidsaanwijzingen

- ▶ Lees voor montage deze Handleiding grondig door.
- ▶ Overhandig na montage de **handleiding aan de eindgebruiker**.
- ▶ Neem de veiligheidsaanwijzingen in de aparte handleiding van de elektro-set in acht.

⚠ GEVAAR

Levensgevaar!

- ▶ Controleer vooraf de ligging van leidingen (elektriciteit, gas, water).
- ▶ Pas op voor het doorboren van leidingen.

⚠ WAARSCHUWING

Gevaar voor letsel!

- ▶ Houd rekening met het gewicht van de radiator (zie pagina 35).
- ▶ Gebruik vanaf 25 kg een hijsvoorziening of werk met meerdere personen.

⚠ WAARSCHUWING

Letsel en materiële schade!

- ▶ Controleer het draagvermogen van de ondergrond. Houd rekening met het gewicht van de **gevulde** radiator (zie pagina 35) en mogelijke extra belasting.
- ▶ Controleer dat het bevestigingsmateriaal geschikt is voor de montageomstandigheden.
- ▶ Houd rekening met bijzondere eisen, b.v. voor openbare gebouwen (scholen, e.d.).

Gebruiksvoorwaarden

- ▶ Houd rekening met de bedrijfsomstandigheden voor warmwater-verwarmingsinstallaties conform de lokale voorschriften.
- ▶ Houd rekening met de waterkwaliteit conform de lokale voorschriften.
- ▶ Houd rekening met de gebruiksgrenzen in vochtige ruimten conform de lokale voorschriften.
- ▶ Gebruik de radiator uitsluitend in gesloten verwarmingssystemen.
- ▶ Bewaar en transporteer de radiator uitsluitend in de beschermende verpakking.
- ▶ Neem de minimale afstand tussen radiator en omliggende delen ten behoeve van de luchtcirculatie in acht: 50 mm.

Bij elektrische bijverwarming:

- ▶ Let er bij de keuze van de montagelocatie op dat in bad- en doucheruimten elektrische apparaten uitsluitend op bepaalde afstanden mogen worden gemonteerd. Neem de betreffende lokale voorschriften in acht.
- ▶ Gebruik het verwarmingselement uitsluitend met de toegestane spanning (zie typeplaatje).

Reclamaties

- ▶ Neem contact op met de leverancier.

Afvoeren

- ▶ Voer de verpakking en overtollige onderdelen af voor recycling of correcte afvalverwerking. Neem de lokale voorschriften in acht.

Technische details

- Werkdruk: max. 6 bar
- Testdruk: 7,8 bar
- Aanvoertemperatuur:
 - Heet water tot max 110 °C
 - Bij elektrische bijverwarming max. 80°C
- Elektrische aansluiting (bij elektrische bijverwarming):
 - Verwarmingselement rechts of links in de radiator voorgemonteerd
 - Aansluiting met elektro-set

Montage

Zet de radiator met gemonteerd verwarmingselement (IDN11) zo neer dat de kabel niet wordt geknikt of beschadigd.

Vorbereidende werkzaamheden (zie afb. 1-9)

- ▶ Zorg bij elektrische bijverwarming dat er binnen het bereik van de aansluitkabel een correct geïnstalleerde inbouwdoos (230 V, zekering 16 A) beschikbaar is.
- ▶ Controleer de levering op volledigheid en beschadigingen.
- ▶ Leg het benodigde gereedschap klaar.
- ▶ Verwijder de beschermende verpakking voor de montage uitsluitend bij de bevestigings- en aansluitpunten.
- ▶ Monteer de ontluchtingsstop.
- ▶ Draai de lange bevestigingsschroeven in de **bovenste** moffen en draai ze vast.
- ▶ Draai de korte bevestigingsschroeven in de **onderste** moffen en draai ze vast.
- ▶ Bij elektrische bijverwarming:
 - Verwijder het verwarmingselement.
 - Monteer het T-stuk aan de zijde waar het verwarmingselement moet worden gemonteerd.
 - Monteer het verwarmingselement en draai het vast met een aanhaalmoment van 20 Nm.
- ▶ Monteer zonodig de bij levering inbegrepen accessoires, b.v. de handdoekstang (zie aparte handleiding).

Bovenste bevestigingen monteren (zie afb. 10-13)

- ▶ Teken de boorgaten af (zie afb. A).
- ▶ Boor de gaten en breng de pluggen aan.
- ▶ Verwijder de borgschroeven van de muurhouders en trek de opnamen uit.

- ▶ Bevestig de muurhouder met inbuschroeven. Let daarbij op de positie van de boring.
- ▶ Plaats de opnamen in de muurhouders. Let daarbij op de positie van de openingen.
- ▶ Draai de opnamen met de borgschroeven handvast aan. Zo kunnen de opnamen voor het uitlijnen nog worden verschoven.

Onderste afstandhouders voormonteren (zie afb. 14–15)

- ▶ Kort met een mes beide opvangbouten bij de tweede markering in op de maat 49 mm.
- ▶ Monteer beide afstandhouders aan de radiator.

Radiator ophangen en uitlijnen (zie afb. 16–19)

- ▶ Hang de radiator met de schroeven in de opnamen. Let er daarbij op dat de radiator vast klikt.
- ▶ Om de radiator zijdelings uit te lijnen: Verschuif de opnamen.
- ▶ Om de muurafstand af te stellen: Trek de opnamen uit of druk ze verder in.
- ▶ Om de hoogte af te stellen: Draai aan de stelschroef van de opname.

Onderste afstandhouders monteren en radiator bevestigen (zie afb. 20–30)

- ▶ Draai de onderste afstandhouders uit tot deze tegen de muur aanliggen en de radiator recht hangt.
- ▶ Draai de bovenste borgschroeven stevig vast.
- ▶ Markeer de onderste boorgaten voor de afstandhouders.
- ▶ Druk de borgingsbeugel naar achteren en neem de radiator af. **Zet de radiator met gemonteerd verwarmingselement (IDN11) zo neer dat de kabel niet wordt geknikt of beschadigd.**
- ▶ Boor de gaten bij de onderste markeringen en breng de pluggen aan.
- ▶ Demonteer beide afstandhouders.
- ▶ Draai beide opvangbouten vast.
- ▶ Hang de radiator met de schroeven in de opnamen. Let er daarbij op dat de radiator vast klikt.
- ▶ Druk de beide afdekkapjes op en schuif deze naar achteren.
- ▶ Druk de muursteunclips op beide afstandhouders.

- ▶ Dek de radiator volledig af met de beschermende verpakking.

Aansluiting

- ▶ Sluit wateraansluitingen van de radiator aan met gangbare schroefkoppelingen. Neem daarbij het max. toegestane aanhaalmoment van 30 Nm in acht.

Inbedrijfname

- ▶ Verwijder de volledige beschermende verpakking tijdens de eindschoonmaak of voor inbedrijfname.
- ▶ Vul de radiator en ontluicht deze via de ontluchting (E). **Gevaar voor verbranding!**
- ▶ Controleer radiator en aansluitingen op lekkage.

Elektrische aansluiting (bij elektrische bijverwarming)

- ▶ Laat onderstaande werkzaamheden uitvoeren door een elektrotechnisch vakman (conform aparte handleidingen):
 - Montage en aansluiting van de elektroset
 - Aansluiting van het verwarmingselement op de elektroset

ES – Instrucciones de empleo

Uso permitido

El radiador debe utilizarse sólo para la calefacción en interiores y para el secado de textiles y materiales resistentes al calor.

Cualquier otro tipo de empleo será considerado como un empleo ajeno al previsto y, por consiguiente, está prohibido.

Uso equivocado

El radiador **no** es adecuado como asiento, o como ayuda para trepar o subir.

Indicaciones de seguridad

⚠ ADVERTENCIA

¡Peligro de quemadura!

La superficie del radiador puede calentarse hasta alcanzar unos 110 °C (230 °F).

- ▶ Tenga especial cuidado al tocar el radiador.

⚠ ATENCIÓN

¡Peligro de escaldadura durante la purga de aire mediante salpicadura de agua caliente!

- ▶ Proteja su cara y sus manos.

Funcionamiento adicional eléctrico (IDN11)

- ▶ **No** utilice el radiador si el cable de conexión está deteriorado.
- ▶ Asegúrese de que el retorno esté abierto. En caso de calentamiento, el volumen del agua aumenta.
- ▶ Cierre la válvula de gobierno termostático.

Mantenimiento

- ▶ Después de realizar la puesta en servicio y después de interrupciones de servicio de mayor duración, purgue el aire del radiador.

Limpieza

- ▶ Utilice únicamente detergentes suaves, no abrasivos.

Reclamación

- ▶ Póngase en contacto con su artesano especializado.

Montaje y reparaciones

- ▶ Encargue los trabajos de montaje y de reparación únicamente a artesanos especializados a fin de no perder sus derechos de garantía.

Eliminación de desechos

- ▶ Elimine los radiadores inservibles y los accesorios a través del sistema de reciclaje o de la forma prescrita. Observe las prescripciones locales.

ES – Instrucciones de montaje

El radiador deberá ser montado únicamente por un artesano especializado.

En el funcionamiento adicional eléctrico (IDN11) los siguientes trabajos deben ser realizados sólo por un electricista competente según BGV A3:

- Montaje y conexión del kit eléctrico
- Conexión de la varilla de calefacción al kit eléctrico

A raíz de su preparación técnica, conocimientos y experiencias prácticas, así como su conocimiento respecto a las prescripciones pertinentes, un electricista especializado está en condiciones de poder juzgar los trabajos encargados, y reconocer los posibles peligros.

Indicaciones de seguridad

- ▶ Leer del todo estas instrucciones antes del montaje.
- ▶ Después del montaje, entregar el **manual de instrucciones al consumidor final**.
- ▶ Observar las indicaciones de seguridad en la instrucción separada del kit eléctrico.

⚠ PELIGRO

¡Peligro de muerte!

- ▶ Comprobar la posición de las líneas de alimentación (corriente, gas, agua).
- ▶ No perforar las líneas.

⚠ ADVERTENCIA

¡Riesgo de lesiones!

- ▶ Observar el peso del radiador (ver página 35).
- ▶ A partir de 25 kg, trabajar con aparato de levantamiento o con varios ayudantes.

⚠ ADVERTENCIA

¡Daños personales y materiales!

- ▶ Comprobar la capacidad portante del suelo. Observar el peso del radiador **lleno** (ver página 35) y las posibles cargas suplementarias.
- ▶ Comprobar la idoneidad del material de fijación y adaptarlo a la situación arquitectónica.
- ▶ Tener en cuenta los requisitos aparte, p.ej. edificio público (escuelas, o semejantes).

Condiciones de aplicación

- ▶ Atenerse a las condiciones de servicio para equipos de agua caliente-calefacción según prescripciones locales.
- ▶ Atenerse a la calidad del agua según prescripciones locales.
- ▶ Observar los límites de aplicación en sitios húmedos según normativas locales.
- ▶ Utilizar el radiador únicamente en sistemas de circuitos de calefacción cerrados.
- ▶ Almacenar y transportar el radiador únicamente en el embalaje protector.
- ▶ Observar las distancias mínimas entre el radiador y las partes circundantes para la circulación de aire: 50 mm.

Con funcionamiento adicional eléctrico:

- ▶ Al elegir el lugar de instalación tener en cuenta que en recintos húmedos (cuartos de baño, etc.) los aparatos eléctricos deben instalarse sólo en determinadas áreas. Observar las correspondientes prescripciones localmente vigentes.
- ▶ Utilizar la varilla de calefacción únicamente con la tensión permitida (ver placa indicadora del tipo).

Reclamación

- ▶ Dirigirse al fabricante.

Eliminación de desechos

- ▶ Llevar el embalaje y las partes no necesarias al reciclaje o a la eliminación de desechos reglamentaria. Observar las prescripciones locales.

Características técnicas

- Presión de servicio: máx. 6 bares
- Presión de prueba: 7,8 bares

- Temperatura de salida:
 - agua caliente hasta 110 °C (230 °F)
 - con funcionamiento adicional eléctrico hasta 80 °C
- Conexión eléctrica (con funcionamiento adicional eléctrico):
 - varilla de calefacción montada a la derecha o izquierda en el radiador
 - conexión a través del kit eléctrico

Montaje

Colocar el radiador con la varilla de calefacción (IDN11) montada, teniendo cuidado de no doblar o estropear el cable.

Actividades preparativas (ver Fig. 1–9)

- ▶ Con funcionamiento adicional eléctrico, asegurarse que a la distancia de alcance del cable haya una caja de enchufe (230 V, con cortacircuito 16 A) debidamente instalada.
- ▶ Comprobar el material de entrega en cuanto a integridad y daños.
- ▶ Preparar las herramientas que hagan falta.
- ▶ Quitar el embalaje protector solamente de los puntos de fijación y conexión para el montaje.
- ▶ Atornillar el tapón de purga.
- ▶ Enroscar los tornillos de fijación **largos** en los manguitos superiores y apretarlos.
- ▶ Enroscar los tornillos de fijación **cortos** en los manguitos inferiores y apretarlos.
- ▶ Con funcionamiento adicional eléctrico:
 - Desenroscar la varilla de calefacción.
 - Atornillar la pieza en T en el lado donde debe montarse la varilla de calefacción.
 - Enroscar la varilla de calefacción y afianzar con un par de apriete de 20 Nm.
- ▶ Dado el caso montar los accesorios enviados en el volumen de suministro, p.ej. toallero (ver instrucción separada).

Montar las fijaciones superiores (ver Fig. 10–13)

- ▶ Trazar los puntos de taladro (ver Fig. A).
- ▶ Taladrar los agujeros y colocar tacos.
- ▶ Desenroscar en los soportes de pared los tornillos de seguridad y sacar los soportes.
- ▶ Atornillar el soporte de pared con tornillos de hexágono interior. Prestar aquí atención a la posición del taladro.
- ▶ Aplicar soportes al soporte de pared. Prestar aquí atención a la posición de los orificios.

- ▶ Atornillar a mano los soportes con los tornillos de seguridad. De esta manera los soportes podrán todavía desplazarse para la alineación.

Montar los distanciadores inferiores (ver Fig. 14–15)

- ▶ Acortar con una cuchilla los dos pernos en la segunda marca a la medida de 49 mm.
- ▶ Montar los dos distanciadores en el radiador.

Colgar y alinear el radiador (ver Fig. 16–19)

- ▶ Colgar el radiador en los soportes mediante los tornillos. Prestar atención al encaje correcto del radiador.
- ▶ Para alinear lateralmente el radiador: Desplazar los soportes.
- ▶ Para ajustar la distancia a la pared: Sacar o introducir apretando los soportes.
- ▶ Para ajustar la altura: Girar el tornillo de regulación en el soporte.

Montar los distanciadores inferiores y fijar el radiador (ver Fig. 20–30)

- ▶ Desenroscar los distanciadores inferiores hasta que descansen en la pared y el radiador quede justo colgado.
- ▶ Apretar los tornillos de seguridad superiores.
- ▶ Marcar los agujeros de montaje para los distanciadores.
- ▶ Empujar el puente de seguridad hacia atrás y desenganchar el radiador. **Colocar el radiador con la varilla de calefacción (IDN11) montada, teniendo cuidado de no doblar o estropear el cable.**
- ▶ Taladrar los agujeros en las marcas inferiores y colocar tacos.
- ▶ Desmontar los dos distanciadores.
- ▶ Atornillar los dos pernos.
- ▶ Colgar el radiador en los soportes mediante los tornillos. Prestar atención al encaje correcto del radiador.
- ▶ Empujar las dos caperuzas de protección y deslizarlas hacia atrás.
- ▶ Empujar los dos distanciadores en los clips de soporte mural.
- ▶ Tapar totalmente el radiador con el embalaje protector.

Conexión

- ▶ Conectar el radiador por el lado del agua con uniones a rosca usuales en el comercio. Observar aquí los pares de apriete máx. admisibles de 30 Nm.

Puesta en servicio

- ▶ Quitar embalaje protector completo para la limpieza final o antes de la puesta en servicio.
- ▶ Llenar el radiador y dar salida al aire a través de la purga de aire (E). **¡Peligro de escaldadura!**
- ▶ Comprobar la estanqueidad del radiador y las conexiones.

Conexión eléctrica (con funcionamiento adicional eléctrico)

- ▶ Encargar los siguientes trabajos a un electricista competente (según instrucciones aparte):
 - Montaje y conexión del kit eléctrico
 - Conexión de la varilla de calefacción al kit eléctrico

ZH – 使用说明书

正确使用

散热器只能用于室内供暖和烘干纺织品及非耐热材料。

此外作其它任何用途皆不合适，应予禁止。

错误的用法

散热器不合作座椅、或攀爬、安装的辅助支撑使用。

安全须知

⚠ 警告

小心灼伤!

散热器表面温度可高达 **110 °C (230 °F)**。

- ▶ 触摸散热器时请小心。

⚠ 小心

排气时，热水溅出会有烫伤的危险!

- ▶ 请保护您的脸部和双手。

辅助电气操作 (IDN11)

- ▶ 请勿操作连接线损坏的散热器。
- ▶ 确保打开回流管。供暖过程中水的体积会增大。
- ▶ 关闭自动调温器的头部。

维护

- ▶ 调试和停机较长时间后，请给散热器排气。

清洁

- ▶ 只可使用温和的、非磨损性的清洁剂。

投诉

- ▶ 请联系您的指定经销商。

安装和维修

- ▶ 安装和维修只可由指定经销商执行，否则不予以保修。

处理

- ▶ 将废弃的散热器及配件一起送至回收中心或授权垃圾管理机构。遵守当地法规。

ZH – 安装手册

散热器只能由指定经销商进行安装。

对于辅助电气操作 (IDN11)，只能由电工根据 **BGV A3** 的规定完成以下活动：

- 安装和连接电气装置
- 连接加热元件和电气装置

所谓电工，就是接受过专业培训、掌握专业知识、经验丰富并且了解相关规定，因而能处理好

为其安排的工作并找出可能存在的危险的人。

安全须知

- ▶ 安装前请仔细阅读本说明书。
- ▶ 安装后，将手册转交给终端用户。
- ▶ 遵守电气装置的安全操作指示。

⚠ 危险

注意生命安全!

- ▶ 检查供应管道（电、气、水）的位置。
- ▶ 请勿在管道上钻孔。

⚠ 警告

小心受伤!

- ▶ 应考虑散热器的重量（参见第 35 页）。
- ▶ 散热器重量在 **25 千克**以上的，应采用升降工具作业或实行多人联合作业。

⚠ 警告

损害人身和财产安全!

- ▶ 检查支承面的承载量。应考虑加填后散热器的重量（参见第 35 页）以及任何其他承载的重量。
- ▶ 检查紧固材料是否适用，并根据结构进行调整。
- ▶ 遵守诸如公共建筑物（学校等）的特殊要求。

使用条件

- ▶ 遵守当地有关热水加热系统操作条件的规定。
- ▶ 遵循当地有关水质的规定。
- ▶ 根据当地条件，遵守潮湿室内使用限制。
- ▶ 只在封闭的供暖系统中使用散热器。
- ▶ 运输和存放时，必须用防护包装散热器。
- ▶ 散热器和周围部件的距离必须达到规定的最短距离，以确保空气流通：**50 mm**。

辅助电气操作：

- ▶ 请注意，在选择安装位置时，只能将电气装置安装在浴室里的特定区域。遵守相关的当地法规。
- ▶ 只能在额定电压（参见铭牌）下操作加热元件。

投诉

- ▶ 请联系供应商。

处理

- ▶ 将不需要的包装和零件交给回收中心或授权的废物管理机构。遵守当地法规。

技术特色

- 工作压力：最大 6 巴
- 测试压力：7.8 巴
- 供应温度：
 - 热水温度高达 110 °C (230 °F)
 - 辅助电气操作的温度高达 80 °C
- 电气连接（辅助电气操作）：
 - 应将加热元件预安装在散热器的右下方或左下方
 - 连接电气装置

安装

使用已安装的加热元件 (IDN11) 压低散热器，以确保不会弯曲或损坏线缆。

准备措施（参见图 1-9）

- ▶ 对于辅助电气操作，应确保安装的接线插座（230 V，16 A 保险丝）在线缆可以连接的范围内。
- ▶ 检查交货时散热器是否破损。
- ▶ 备好所需的工具。
- ▶ 只能从紧固点和连接点处拆下设备的防护包装。
- ▶ 旋紧通气孔塞。
- ▶ 将长的紧固螺丝旋入套管的上部然后再旋紧。
- ▶ 将短的紧固螺丝旋入套管的下部然后再旋紧。
- ▶ 辅助电气操作：
 - 旋出加热元件。
 - 在安装加热元件的一端旋入 T 形件。
 - 旋入加热元件，并用 20 Nm 的扭矩旋紧。
- ▶ 根据需要安装交货时附带的毛巾架等配件（参见相应操作指示）。

安装上部的紧固件（参见图 10-12）

- ▶ 给钻孔做标记（参见图 A）。
- ▶ 钻孔后插入锚固件。
- ▶ 从所有墙式适配器上旋出固定螺丝并拉出护圈。
- ▶ 用六角凹头螺丝旋入墙式适配器。应考虑钻孔的位置。
- ▶ 将护圈插入墙式适配器。应考虑开口的位置。
- ▶ 用手旋紧固定螺丝来旋紧护圈。这样可确保仍可以移动护圈进行调整。

预安装下部的垫圈（参见图 13-14）

- ▶ 在第二次标记 49 mm 的尺寸时，用一把小刀切割两个啮合的螺栓。
- ▶ 在散热器上安装两个垫片。

重新挂起散热器并进行调整（参加图 15-18）

- ▶ 在护圈中旋入螺丝来挂起散热器。确定散热器已闭锁。
- ▶ 要调整散热器的旁侧：滑动护圈。
- ▶ 要设置墙壁间隙：拨出或推入护圈。
- ▶ 要设置高度：旋转护圈的调整螺丝。

安装下部垫片并固定散热器（参见图 19-29）

- ▶ 翻转下部垫片，直至下部垫片平放在墙壁上并且散热器垂直悬挂。
- ▶ 旋紧上部固定螺丝。
- ▶ 标记垫片下部的钻孔。
- ▶ 按后部的锁夹，并挂出散热器。使用已安装的加热元件 (IDN11) 压低散热器，以确保不会弯曲或损坏线缆。
- ▶ 钻孔后将锚固件插入下方的标记处。
- ▶ 拆下两个垫片。
- ▶ 旋紧两个啮合的螺栓。
- ▶ 在护圈中旋入螺丝来挂起散热器。确定散热器已闭锁。
- ▶ 按住两个罩盖，并将罩盖滑到后部。
- ▶ 将墙壁支承夹按到两个垫片上。
- ▶ 用防护包装完全裹住散热器。

连接

- ▶ 使用常用的螺旋接头将散热器连到水侧。遵守旋紧扭矩最大只能达到 30 Nm 的规定。

调试

- ▶ 完全拆下防护包装后，再进行最后的清洁或调试。
- ▶ 给散热器充气，再用排气装置 (E) 将气体排出。小心灼伤！
- ▶ 检查散热器和连接是否存在泄露。

电气连接（辅助电气操作）

- ▶ 由电工完成以下活动（遵守相应操作指示）：
 - 安装和连接电气装置
 - 连接加热元件和电气装置

PL – Instrukcja użytkowania

Użytkowanie zgodne z przeznaczeniem

Grzejnika wolno używać jedynie do ogrzewania pomieszczeń wewnętrznych oraz do suszenia tkanin i materiałów odpornych na ciepło.

Każde inne użytkowanie uważane będzie za niezgodne z przeznaczeniem, a więc niedopuszczalne.

Niewłaściwe użytkowanie

Grzejnik **nie** jest miejscem do siedzenia i miejscem do wchodzenia.

Instrukcje bezpieczeństwa

OSTRZEŻENIE

Niebezpieczeństwo oparzenia się!

Powierzchnia grzejnika może się rozgrzać do temperatury 110 °C (230 °F).

- ▶ Prosimy o ostrożność przy dotykaniu grzejnika.

UWAGA

Niebezpieczeństwo poparzenia się przy odpowietrzaniu spowodowane rozpryskiem gorącej wody!

- ▶ Chronić twarz i ręce.

Dodatkowe grzanie elektryczne (IDN11)

- ▶ Nie używać grzejnika z uszkodzonym kablem przyłączeniowym.
- ▶ Upewnić się, aby powrót był otwarty. Podgrzana woda rozszerza się.
- ▶ Zakręcić termostat.

Serwisowanie

- ▶ Po rozruchu i po dłuższych przerwach w użytkowaniu należy grzejnik odpowietrzyć.

Czyszczenie

- ▶ Stosować wyłącznie łagodne i nie rysujące środki czystości.

Reklamacja

- ▶ Skontaktować się ze swym fachowcem.

Montaż i naprawy

- ▶ Montaż i naprawy należy zlecać fachowcom, co pozwoli na zachowanie uprawnień gwarancyjnych.

Utylizacja

- ▶ Zużyte grzejniki wraz z akcesoriami należy przeznaczyć do recyklingu lub poddać przepisowej utylizacji. Przestrzegać miejscowych przepisów.

PL – Instrukcja montażu

Montaż grzejnika powinien być wykonany tylko i wyłącznie przez fachowca.

W przypadku dodatkowego grzania elektrycznego (IDN11) następujące czynności może wykonywać tylko wykwalifikowany elektryk zgodnie z przepisami BGV A3:

- Montaż i przyłącze zespołu regulacyjnego
 - Przyłącze grzałki do zespołu regulacyjnego
- Wykwalifikowanym elektrykiem jest ten, kto na podstawie wykształcenia kierunkowego, nabranych umiejętności i doświadczenia oraz znajomości odpowiednich przepisów jest w stanie wykonać powierzoną mu pracę i ma świadomość grożących przy tym niebezpieczeństw.

Instrukcje bezpieczeństwa

- ▶ Przed montażem przeczytać dokładnie niniejszą instrukcję.
- ▶ Po wykonaniu montażu **należy pozostawić instrukcję końcowemu użytkownikowi.**
- ▶ Przestrzegać instrukcji bezpieczeństwa zawartych w oddzielnej instrukcji zespołu regulacyjnego.

NIEBEZPIECZEŃSTWO

Zagrożenie dla życia!

- ▶ Sprawdzić usytuowanie przewodów zasilających (prąd, gaz, woda).
- ▶ Nie dopuścić do przewiercenia przewodu.

OSTRZEŻENIE

Niebezpieczeństwo skaleczenia się!

- ▶ Należy mieć na uwadze ciężar grzejnika (patrz strona 35).
- ▶ Przy ciężarze powyżej 25 kg pracować używając podnośnika lub zaangażować więcej osób.

⚠ OSTRZEŻENIE

Niebezpieczeństwo dla ludzi i powstania strat materialnych!

- ▶ Sprawdzić nośność podłoża. Należy mieć na względzie ciężar napełnionego grzejnika (patrz strona 35) oraz możliwych dodatkowych obciążeń.
- ▶ Materiały montażowe sprawdzić pod kątem ich przydatności i dopasować je do sytuacji budowlanej.
- ▶ Należy uwzględnić szczególne wymagania, np. w budynkach użyteczności publicznej (szkoły, itp.).

Warunki użytkowania

- ▶ Należy przestrzegać warunków użytkowania oraz stanu urządzeń ciepłej wody i grzewczych, zgodnie z miejscowymi przepisami.
- ▶ Należy przestrzegać właściwości wody zgodnie z miejscowymi przepisami.
- ▶ Należy przestrzegać ograniczeń użytkowania w pomieszczeniach wilgotnych zgodnie z miejscowymi przepisami.
- ▶ Grzejniki należy stosować wyłącznie w zamkniętych systemach grzewczych.
- ▶ Grzejniki należy przechowywać i transportować w opakowaniu ochronnym.
- ▶ Przestrzegać minimalnych odstępów między grzejnikiem a otaczającymi częściami w celu zachowania cyrkulacji powietrza: 50 mm.

W przypadku dodatkowego grzania elektrycznego:

- ▶ Przy wyborze lokalizacji należy mieć na uwadze to, że urządzenia elektryczne w pomieszczeniach z urządzeniami łazienkowymi i prysznicowymi można montować tylko w ściśle określonych miejscach. Przestrzegać właściwych miejscowych przepisów.
- ▶ Grzałkę wolno eksploatować tylko pod określonym napięciem (patrz tabliczka znamionowa).

Reklamacja

- ▶ Zwrócić się do dostawcy.

Utylizacja

- ▶ Opakowanie i niepotrzebne części należy przeznaczyć do recyklingu lub poddać przepisowej utylizacji. Przestrzegać miejscowych przepisów.

Parametry techniczne

- Ciśnienie robocze: maks. 6 bar
- Ciśnienie próbne: 7,8 bar
- Temperatura zasilania:
 - Gorąca woda do 110 °C (230 °F)
 - W przypadku dodatkowego grzania elektrycznego do 80 °C
- Przyłącze elektryczne (w przypadku dodatkowego grzania elektrycznego):
 - Grzałkę należy zamontować u dołu z prawej lub lewej strony grzejnika
 - Przyłącze przez zespół regulacyjny

Montaż

Grzejnik z zamontowaną grzałką (IDN11) ustawić tak, aby kabel nie został zagięty ani uszkodzony.

Czynności wstępne (patrz rys. 1–9)

- ▶ W przypadku dodatkowego grzania należy zapewnić, aby w strefie zasięgu kabla znajdowało się prawidłowe gniazdo wtykowe (230 V, zabezpieczenie 16 A).
- ▶ Zakres dostawy sprawdzić pod kątem kompletności i uszkodzeń.
- ▶ Przygotować potrzebne narzędzia.
- ▶ Przed montażem opakowanie ochronne zdejmować tylko w punktach mocujących i łączeniach.
- ▶ Wkręcić zatyczkę odpowietrzającą.
- ▶ **Długie** śruby mocujące wkręcić w górne złączki i dokręcić.
- ▶ **Krótkie** śruby mocujące wkręcić w dolne złączki i dokręcić.
- ▶ W przypadku dodatkowego grzania elektrycznego:
 - Wykręcić grzałkę.
 - Na stronie, na której powinna być zamontowana grzałka, wkręcić trójnik.
 - Wkręcić grzałkę i dokręcić momentem dokręcenia 20 Nm.
- ▶ W razie potrzeby zamontować akcesoria znajdujące się w zakresie dostawy, np. wieszak na ręcznik (patrz oddzielna instrukcja).

Montaż górnych mocowań (patrz rys. 10–13)

- ▶ Zaznaczyć punkty wiercenia (patrz rys. A).
- ▶ Wywiercić otwory i włożyć kotwy.
- ▶ Wykręcić śruby zabezpieczające z łożysk ściennych i wyciągnąć wsporniki.
- ▶ Dokręcić śruby z łbem walcowym sześciokątnym w łożyska ściennie. Zwrócić uwagę na położenie otworu.

- ▶ Wsunąć wsporniki w łożyska ściennie. Zwrócić uwagę na położenie otworów.
- ▶ Dokręcić ręką wsporniki za pomocą śrub zabezpieczających. W ten sposób można jeszcze przesunąć wsporniki w celu wyrównania.

Montaż dolnych ram dystansowych (patrz rys. 14–15)

- ▶ Skrócić nożem obydwie sworznie uchwyto-
wowe na drugim miejscu zaznaczonym do
wymiaru 49 mm.
- ▶ Zamontować obydwie ramy dystansowe na
grzejniku.

Zawieszanie i wyrównanie grzejnika (patrz rys. 16–19)

- ▶ Zawiesić grzejnik przez śruby na wspornikach.
Zwrócić uwagę, aby grzejnik zacisnął się.
- ▶ Aby wyregulować grzejniki z boku: Przesu-
nąć wsporniki.
- ▶ Aby ustawić odległość od ściany: Wyciągnąć
lub docisnąć wsporniki.
- ▶ Aby ustawić wysokość: Przekręcić śrubę na-
stawczą na wsporniku.

Montaż dolnych ram dystansowych i moco- wanie grzejnika (patrz rys. 20–30)

- ▶ Dolne ramy dystansowe wykręcić tak, aby
przylegały do ściany, a grzejnik wisiał pro-
sto.
- ▶ Dokręcić górne śruby zabezpieczające.
- ▶ Zaznaczyć dolne otwory ram dystanso-
wych.
- ▶ Klamrę zabezpieczającą wcisnąć do tyłu i
zdjąć grzejnik. **Grzejnik z zamontowaną
grzałką (IDN11) ustawić tak, aby kabel nie
został zagięty ani uszkodzony.**
- ▶ Na zaznaczonych miejscach na dole wywier-
cić otwory i włożyć kotwy.
- ▶ Zdemontować obydwie ramy dystansowe.
- ▶ Dokręcić obydwie sworznie uchwyto-
wowe.
- ▶ Zawiesić grzejnik przez śruby na wspornikach.
Zwrócić uwagę, aby grzejnik zacisnął się.
- ▶ Przycisnąć obydwie osłonki i przesunąć do
tyłu.
- ▶ Na obydwu ramach dystansowych nasunąć
zaciski podpory ściennej.
- ▶ Całkowicie zakryć grzejnik opakowaniem
ochronnym.

Przyłącze

- ▶ Podłączyć grzejnik do wody dostępnymi w
sprzedaży połączeniami śrubowymi. Prze-
strzegać przy tym maks. dopuszczalne mo-
menty dokręcenia 30 Nm.

Rozruch

- ▶ Opakowanie ochronne zdjąć całkowicie
dopiero w celu ostatniego czyszczenia lub
przed rozruchem.
- ▶ Napełnić grzejnik i odpowietrzyć przez
odpowietrznik (E). **Niebezpieczeństwo
poparzenia się!**
- ▶ Sprawdzić szczelność grzejnika i przyłączy.

Przyłącze elektryczne (w przypadku dodatko- wego grzania elektrycznego)

- ▶ Zlecić wykwalifikowanemu elektrykowi wy-
konanie następujących czynności (według
oddzielnych instrukcji):
 - Montaż i przyłącze zespołu regulacyjnego
 - Przyłącze grzałki do zespołu regulacyjnego

EL – Οδηγίες χρήσης

Επιτρεπτή χρήση

Το θερμαντικό σώμα επιτρέπεται να χρησιμοποιείται μόνο για θέρμανση εσωτερικών χώρων και για στέγνωμα υφασμάτων και θερμοανθεκτικών υλικών. Κάθε άλλη χρήση δεν είναι ενδεδειγμένη και συνεπώς δεν επιτρέπεται.

Εσφαλμένη χρήση

Το θερμαντικό σώμα **δεν** είναι κατάλληλο για κάθισμα, ως βοήθημα σκαρφαλώματος ή ανάβασης.

Υποδείξεις ασφαλείας

ΠΡΟΕΙΔΟΠΟΙΗΣΗ

Κίνδυνος εγκαύματος!

Η επιφάνεια του θερμαντικού σώματος μπορεί να θερμανθεί έως τους 110 °C (230 °F).

- ▶ Απαιτείται προσοχή κατά το άγγιγμα του θερμαντικού σώματος.

ΠΡΟΣΟΧΗ

Κίνδυνος ζεματίσματος κατά την εξαέρωση από την εκτόξευση καυτού νερού!

- ▶ Προστατέψτε το πρόσωπο και τα χέρια σας.

Πρόσθετη ηλεκτρική λειτουργία (IDN11)

- ▶ Το θερμαντικό σώμα **δεν** πρέπει να λειτουργεί με καλώδιο σύνδεσης που έχει υποστεί ζημιά.
- ▶ Βεβαιωθείτε ότι η επιστροφή είναι ανοιχτή. Με τη θέρμανση ο όγκος του νερού αυξάνεται.
- ▶ Κλείστε το κουμπί θερμοστάτη.

Συντήρηση

- ▶ Πρέπει να εξαερώνετε το θερμαντικό σώμα μετά την έναρξη λειτουργίας και μετά από μεγάλες παύσεις λειτουργίας.

Καθαρισμός

- ▶ Χρησιμοποιήστε μόνο ήπια και απαλά μέσα καθαρισμού.

Παράπονα

- ▶ Απευθυνθείτε στον ειδικευμένο τεχνικό σας.

Συναρμολόγηση και επισκευές

- ▶ Η συναρμολόγηση και οι επισκευές πρέπει να διενεργούνται μόνο από ειδικευμένο τεχνικό, για να μην διαγραφούν τα δικαιώματά σας για αξιώσεις εγγύησης.

Απόσυρση

- ▶ Παραδώστε τα χρησιμοποιημένα θερμαντικά σώματα με τα αξεσουάρ τους για ανακύκλωση ή φροντίστε για τη σωστή απόσυρσή τους. Προσέξτε τις τοπικές διατάξεις.

EL – Οδηγίες συναρμολόγησης

Το θερμαντικό σώμα επιτρέπεται να συναρμολογείται μόνο από ειδικευμένο τεχνικό.

Στην πρόσθετη ηλεκτρική λειτουργία (IDN11) οι ακόλουθες ενέργειες επιτρέπεται να διενεργούνται μόνο από ηλεκτρολόγο σύμφωνα με το BGV A3:

- Συναρμολόγηση και σύνδεση του ηλεκτρικού σετ
- Σύνδεση της θερμαινόμενης ράβδου στο ηλεκτρικό σετ

Λόγω της ειδικής εκπαίδευσης, των γνώσεων και της εμπειρίας του, καθώς και των γνώσεών του σχετικά με τις ισχύουσες διατάξεις, ο ηλεκτρολόγος μπορεί να αξιολογήσει τις ανατιθέμενες εργασίες και να αναγνωρίσει τους πιθανούς κινδύνους.

Υποδείξεις ασφαλείας

- ▶ Πριν τη συναρμολόγηση διαβάστε προσεκτικά αυτές τις οδηγίες.
- ▶ Μετά τη συναρμολόγηση παραδώστε τις **οδηγίες στον τελικό καταναλωτή**.
- ▶ Προσέξτε τις υποδείξεις ασφαλείας στις χωριστές οδηγίες του ηλεκτρικού σετ.

ΚΙΝΔΥΝΟΣ

Κίνδυνος θανάτου!

- ▶ Ελέγξτε τη θέση των αγωγών παροχής (ρεύμα, αέριο, νερό).
- ▶ Μην τρυπάτε τους αγωγούς.

ΠΡΟΕΙΔΟΠΟΙΗΣΗ

Κίνδυνος τραυματισμού!

- ▶ Προσέξτε το βάρος του θερμαντικού σώματος (βλ. σελίδα 35).
- ▶ Από 25 kg και άνω εργαστείτε με διάταξη ανύψωσης ή με περισσότερα άτομα.

⚠ ΠΡΟΕΙΔΟΠΟΙΗΣΗ

Σωματικές βλάβες και υλικές ζημιές!

- ▶ Ελέγξτε τη φέρουσα αντοχή της βάσης. Προσέξτε το βάρος του **γεμισμένου** θερμαντικού σώματος (βλ. σελίδα 35) και τα ενδεχόμενα πρόσθετα φορτία.
- ▶ Ελέγξτε την καταλληλότητα του υλικού στερέωσης και προσαρμόστε το στην κατασκευαστική κατάσταση.
- ▶ Προσέξτε τις ιδιαίτερες απαιτήσεις, π.χ. για δημόσια κτίρια (σχολεία, κλπ.).

Προϋποθέσεις χρήσης

- ▶ Τηρήστε τις συνθήκες λειτουργίας για εγκαταστάσεις θέρμανσης ζεστού νερού σύμφωνα με τις τοπικές διατάξεις.
- ▶ Τηρήστε την ποιότητα νερού σύμφωνα με τις τοπικές διατάξεις.
- ▶ Προσέξτε τα όρια χρήσης σε χώρους με υγρασία σύμφωνα με τις τοπικές διατάξεις.
- ▶ Χρησιμοποιήστε το θερμαντικό σώμα μόνο σε κλειστά συστήματα θέρμανσης.
- ▶ Η αποθήκευση και η μεταφορά του θερμαντικού σώματος πρέπει να γίνεται μόνο με την προστατευτική συσκευασία.
- ▶ Προσέξτε τις ελάχιστες αποστάσεις ανάμεσα στο θερμαντικό σώμα και τα γειτονικά τμήματα για την κυκλοφορία αέρα: 50 mm.

Στην πρόσθετη ηλεκτρική λειτουργία:

- ▶ Κατά την επιλογή του σημείου εγκατάστασης προσέξτε ότι σε δωμάτια με μπανιέρες και ντους οι ηλεκτρικές συσκευές επιτρέπεται να τοποθετούνται μόνο σε συγκεκριμένες περιοχές. Προσέξτε τις σχετικές τοπικές διατάξεις.
- ▶ Η θερμαινόμενη ράβδος πρέπει να λειτουργεί μόνο με την επιτρεπτή τάση (βλ. πινακίδα τύπου).

Παράπονα

- ▶ Απευθυνθείτε στον προμηθευτή.

Απόσυρση

- ▶ Παραδώστε τη συσκευασία και τα μη αναγκαία τμήματα για ανακύκλωση ή φροντίστε για τη σωστή απόσυρσή τους. Προσέξτε τις τοπικές διατάξεις.

Τεχνικά χαρακτηριστικά

- Πίεση λειτουργίας: μέγ. 6 bar
- Πίεση ελέγχου: 7,8 bar
- Θερμοκρασία εισόδου:
 - Ζεστό νερό έως 110 °C (230 °F)
 - Στην πρόσθετη ηλεκτρική λειτουργία έως 80 °C

• Ηλεκτρική σύνδεση (στην πρόσθετη ηλεκτρική λειτουργία):

- Θερμαινόμενη ράβδος προσυναρμολογημένη κάτω δεξιά ή αριστερά στο θερμαντικό σώμα
- Σύνδεση μέσω ηλεκτρικού σετ

Συναρμολόγηση

Τοποθετήστε το θερμαντικό σώμα με τη συναρμολογημένη θερμαινόμενη ράβδο (IDN11) με τέτοιο τρόπο, ώστε να μην τσακίσει ή υποστεί βλάβη το καλώδιο.

Προπαρασκευαστικές ενέργειες (βλ. Εικ. 1–9)

- ▶ Στην πρόσθετη ηλεκτρική λειτουργία βεβαιωθείτε ότι στην εμβέλεια του καλωδίου υπάρχει μία εγκατεστημένη, σύμφωνα με τις διατάξεις, πρίζα συσκευής (230 V, ασφάλεια 16 A).
- ▶ Ελέγξτε το περιεχόμενο της συσκευασίας ως προς την πληρότητα και για ζημιές.
- ▶ Φροντίστε να είναι διαθέσιμο το απαιτούμενο εργαλείο.
- ▶ Για τη συναρμολόγηση αφαιρέστε την προστατευτική συσκευασία μόνο από τα σημεία στερέωσης και σύνδεσης.
- ▶ Βιδώστε το πώμα εξαέρωσης.
- ▶ Βιδώστε και σφίξτε τις **μακριές** βίδες στερέωσης στις άνω μούφες.
- ▶ Βιδώστε και σφίξτε τις **κοντές** βίδες στερέωσης στις κάτω μούφες.
- ▶ Στην πρόσθετη ηλεκτρική λειτουργία:
 - Ξεβιδώστε τη θερμαινόμενη ράβδο.
 - Βιδώστε το σύνδεσμο σχήματος T στην πλευρά όπου πρέπει να συναρμολογηθεί η θερμαινόμενη ράβδος.
 - Βιδώστε τη θερμαινόμενη ράβδο και σφίξτε τη με ροπή σύσφιξης 20 Nm.
- ▶ Συναρμολογήστε τα αξεσουάρ που ενδεχομένως υπάρχουν στο περιεχόμενο της συσκευασίας, π.χ. ράβδος πετσέτας χεριών (βλ. χωριστές οδηγίες).

Συναρμολόγηση άνω στερεώσεων (βλ. Εικ. 10–13)

- ▶ Ποντάρτε τα σημεία διάτρησης (βλ. Εικ. Α).
- ▶ Τρυπήστε τις οπές και τοποθετήστε τα ούπατ.
- ▶ Ξεβιδώστε τις βίδες ασφαλείας στα έδρανα τοίχου και τραβήξτε προς τα έξω τις υποδοχές.
- ▶ Βιδώστε το έδρανο τοίχου με βίδες εσωτερικού εξαγώνου. Προσέξτε σε αυτή την περίπτωση τη θέση της οπής.
- ▶ Τοποθετήστε τις υποδοχές στο έδρανο τοίχου. Εδώ προσέξτε τη θέση των ανοιγμάτων.
- ▶ Βιδώστε μόνο με το χέρι τις υποδοχές με βίδες ασφαλείας. Με αυτό τον τρόπο, οι υποδοχές μπορούν να μετακινηθούν για ευθυγράμμιση.

Προσαρμογή κάτω αποστατών (βλ.

Εικ. 14–15)

- ▶ Με ένα μαχαίρι μειώστε το μήκος των δύο μπουλονιών στη δεύτερη σήμανση σε διάσταση 49 mm.
- ▶ Συναρμολογήστε και τους δύο αποστάτες στο θερμαντικό σώμα.

Ανάρτηση και ευθυγράμμιση του θερμαντικού σώματος (βλ. Εικ. 16–19)

- ▶ Κρεμάστε το θερμαντικό σώμα πάνω από τις βίδες στις υποδοχές. Εδώ θα πρέπει να προσέξετε να αγκιστρώσει το θερμαντικό σώμα.
- ▶ Για να ευθυγραμμίσετε πλευρικά το θερμαντικό σώμα: Μετατοπίστε τις υποδοχές.
- ▶ Για να ρυθμίσετε την απόσταση του τοίχου: Τραβήξτε προς τα έξω ή πιέστε προς τα μέσα τις υποδοχές.
- ▶ Για να ρυθμίσετε το ύψος: Περιστρέψτε τη βίδα ρύθμισης στην υποδοχή.

Συναρμολόγηση κάτω αποστατών και στερέωση θερμαντικού σώματος (βλ. Εικ. 20–30)

- ▶ Ξεβιδώστε τους κάτω αποστάτες μέχρι να ακουμπούν στον τοίχο και το θερμαντικό σώμα να κρέμεται ευθεία.
- ▶ Σφίξτε καλά τις άνω βίδες ασφαλείας.
- ▶ Επισημάνετε τις κάτω οπές διάτρησης για τους αποστάτες.
- ▶ Πιέστε προς τα πίσω το άγκιστρο ασφαλείας και ξεκρεμάστε το θερμαντικό σώμα. **Τοποθετήστε το θερμαντικό σώμα με τη συναρμολογημένη θερμαινόμενη ράβδο (IDN11) με τέτοιο τρόπο, ώστε να μην τσακίσει ή υποστεί βλάβη το καλώδιο.**
- ▶ Τρυπήστε τις οπές στις κάτω σημάνσεις και τοποθετήστε τα ούπατα.
- ▶ Αποσυναρμολογήστε και τους δύο αποστάτες.
- ▶ Βιδώστε και τα δύο μπουλόνια.
- ▶ Κρεμάστε το θερμαντικό σώμα πάνω από τις βίδες στις υποδοχές. Εδώ θα πρέπει να προσέξετε να αγκιστρώσει το θερμαντικό σώμα.
- ▶ Πιέστε τα δύο καπάκια και μετατοπίστε τα προς τα πίσω.
- ▶ Πιέστε τα κλιπ στήριξης τοίχου στους δύο αποστάτες.
- ▶ Καλύψτε εντελώς το θερμαντικό σώμα με την προστατευτική συσκευασία.

Σύνδεση

- ▶ Συνδέστε το θερμαντικό σώμα με τυπικές βιδωτές συνδέσεις του εμπορίου από την πλευρά του νερού. Εδώ θα πρέπει να προσέξετε τις μέγ. επιτρεπτές ροπές σύσφιξης των 30 Nm.

Έναρξη λειτουργίας

- ▶ Αφαιρέστε πλήρως την προστατευτική συσκευασία για τον τελικό καθαρισμό ή πριν από την έναρξη λειτουργίας.
- ▶ Γεμίστε το θερμαντικό σώμα και εξαερώστε το μέσω της εξαέρωσης (E). **Κίνδυνος ζεματίσματος!**
- ▶ Ελέγξτε το θερμαντικό σώμα και τις συνδέσεις για στεγανότητα.

Ηλεκτρική σύνδεση (στην πρόσθετη ηλεκτρική λειτουργία)

- ▶ Αναθέστε τις ακόλουθες ενέργειες σε έναν ηλεκτρολόγο (σύμφωνα με τις χωριστές οδηγίες):
 - Συναρμολόγηση και σύνδεση του ηλεκτρικού σερ
 - Σύνδεση της θερμαινόμενης ράβδου στο ηλεκτρικό σερ

تفویض

- ◀ استفاده از محافظ مناسب برای تمیز کردن یا قبل از شروع به کار دستگاه.
- ◀ رادیاتور را پر کرده و حفره تهویه (E) را باز کنید. **خطر سوختگی با آب داغ!**
- ◀ رادیاتور و اتصالات آنرا برای نشستی نداشتن بررسی کنید.
- ◀ اتصال الکتریکی (در حین عملکرد افزوده الکتریکی)
- ◀ موارد زیر باید توسط یک متخصص برق انجام شوند (مطابق راهنمای مجزا):
 - نصب و اتصال بخش الکتریکی (الکتروست)
 - اتصال المنت گرمایی به الکتروست

- در انتخاب محل کارگذاری توجه داشته باشید که نصب وسایل الکتریکی در اتاقهای دارای تجهیزات حمام و دوش، فقط در قسمتهای معینی مجاز است. مقررات محلی مربوطه را مراعات نمایید.
- المنت گرمایی را فقط با ولتاژ برق مجاز به کار بیاندازید (پلاک مشخصات را نگاه کنید).

هنگام بروز مشکلات

- با سازنده تماس بگیرید.

دور انداختن

- بسته بندی و قطعات استفاده نشده را برای بازیافت با دفع مناسب به مرکز دفع ببرید. مقررات محلی را رعایت کنید.

ویژگی های فنی

- فشار کاری: حداکثر 6 بار
- تست: 7.8 بار
- دمای بخش جلویی:
- آب جوش $110^{\circ}C$ ($230^{\circ}F$)
- در حین عملکرد افزوده الکتریکی تا $80^{\circ}C$
- اتصال الکتریکی (در حین عملکرد افزوده الکتریکی):
- پیش نصب المنت گرمایی در پایین رادیاتور در سمت چپ یا راست
- اتصال به برق از طریق الکتروست

نصب

- رادیاتور با المنت گرمایی نصب شده (IDN11) را طوری قرار دهید که کابل برق تا نشود یا آسیب نبیند.

فعالیت های آماده سازی (شکل 1-9 را ببینید)

- در حین عملکرد افزوده الکتریکی اطمینان حاصل کنید که یک پرز مخصوص نصب شده بر طبق مقررات (V 230، فیوز 16 A)، در محدوده طول کابل قرار داشته باشد.
- برای بررسی کامل بودن و عدم خرابی گنجانده شده است.
- ابزارهای مورد نیاز برای ارسال.
- بسته بندی حفاظتی فقط در نقاطی که برای نصب و اتصال استفاده می شوند، باید کنار زده شوند.
- درپوش هواگیری را ببندید.
- پیچهای بلند بست را در مهره ماسوره های فوقانی قرار داده و سفت کنید.
- پیچهای کوتاه بست را در مهره ماسوره های تحتانی قرار داده و سفت کنید.
- در حین عملکرد افزوده الکتریکی:
- المنت گرمایی را باز کنید.
- قطعه T شکل را در سمت محل نصب المنت گرمایی پیچ کنید.
- المنت گرمایی را بسته، با یک ترک متر 20 نیوتن متری سفت کنید.
- در صورت وجود لوازم جانبی نظیر میله آویزان کردن حوله در بسته بندی ارسالی، آنها را نصب کنید (راهنمای مجزا را نگاه کنید).

قطعات مونتاژ (شکل 10-13 را ببینید)

- نقاطی که باید سوراخ شوند را مشخص کنید (تصویر A را نگاه کنید).
- حفره های مته و لنگرگاه های دستگاه.
- پیچهای ایمنی روی تکیه گاه های دیواری را باز کنید و غلافها را بیرون بکشید.
- تکیه گاه دیواری را با پیچهای شش گوش محکم کنید. در اینحال به محل سوراخ توجه کنید.
- غلافها را در تکیه گاه کار بگذارید. در اینحال به محل منافذ توجه کنید.
- پیچهای ایمنی را فقط با نیروی دست بر روی غلافها ببندید. بدین ترتیب می توان غلافها را برای تنظیم راستا لغزاند.

پیش نصب فاصله نگهدارهای تحتانی را انجام دهید

(شکل های 14-15 نگاه کنید)

- با یک چاقو دو پیچ مربوطه را از علامت دوم ببرید تا کوتاه شده، به اندازه 49 mm برسد.
- حال دو فاصله نگهدار را بر روی رادیاتور نصب کنید.

پوسته و رادیاتور (شکل 16-19) را ببینید

- رادیاتور را از طریق پیچها در غلافها کار بگذارید. در اینحال دقت کنید که رادیاتور دقیقاً در محل خود در غلاف قرار گیرد.
- برای تنظیم راستای جانبی رادیاتور: غلافها را بلغزانید.
- برای تنظیم فاصله از دیوار: غلافها را به سمت خارج کشیده یا به سمت داخل بفشارید.
- برای تنظیم ارتفاع: پیچ تنظیم روی غلاف را ببچانید.

فاصله نگهدارهای تحتانی را نصب و رادیاتور را محکم کنید

(شکل های 20-30 را نگاه کنید)

- فاصله نگهدارهای تحتانی را تا آنجا به سمت خارج ببچانید که بر روی دیوار قرار گیرند و رادیاتور صاف بایستد.
- پیچهای ایمنی فوقانی را سفت کنید.
- محل سوراخهای تحتانی برای فاصله نگهدارها را علامت گذاری کنید.
- خار ایمنی را به سمت عقب فشار دهید و رادیاتور را از جای خود درآورید. رادیاتور با المنت گرمایی نصب شده (IDN11) را طوری قرار دهید که کابل برق تا نشود یا آسیب نبیند.
- محل های علامتگذاری شده در پایین را با مته سوراخ کنید و رول پلاگها را در آنها قرار دهید.
- هر دو فاصله نگهدار را باز کنید.
- دو پیچ مربوطه را سفت کنید.
- رادیاتور را از طریق پیچها در غلافها کار بگذارید. در اینحال دقت کنید که رادیاتور دقیقاً در محل خود در غلاف قرار گیرد.
- دو درپوش را در جای خود فشار دهید و به سمت عقب بلغزانید.
- کلیپسهای دیواری را بر روی دو فاصله نگهدار فشار دهید.
- رادیاتور با پوشش و بسته بندی حفاظتی کامل.

اتصال

- با پیچ بسته های معمول موجود در بازار، رادیاتور را به منبع آب وصل کنید. در اینحال به حداکثر ترک مجاز برای سفت کردن که 30 Nm است، دقت نمایید.

استفاده مجاز

این رادیاتور تنها باید برای گرمایش فضاهاى داخلی و خشک کردن منسوجات و مواد مقاوم در برابر حرارت بکار گرفته شود. دستگاه برای کاربردهای دیگر طراحی نشده و استفاده از آن توصیه نمی شود.

نگهداری

از رادیاتور نباید برای نشستن، رفتن روی آن، یا استفاده از آن برای بالارفتن استفاده شود.

دستور العمل های ایمنی

⚠ هشدار

خطر سوختگی!

سطح رادیاتور ممکن است تا $110^{\circ}C$ ($230^{\circ}F$) گرم شود. هنگام تماس با سطح رادیاتور، بسیار مراقب باشید.

⚠ توجه

خطر سوختگی ناشی از پاشیدن آب داغ به اطراف، هنگام هواگیری و تخلیه رادیاتور!
از دستها و صورت خود محافظت کنید.

عملکرد افزوده الکتریکی (IDN11)

از راه اندازی رادیاتور در صورت آسیب دیدگی کابل برق بشدت پرهیزید.
اطمینان حاصل کنید که راه بازگشت جریان باز است. حجم آب با گرم شدن افزایش می یابد.
در ترموستات را ببندید.

هشدار

بعد از نصب و پس از وقفه طولانی مدت در استفاده، رادیاتور را هواگیری کنید.

تمیز کردن

فقط از پاک کننده های ملایم و غیرخورنده استفاده کنید.

هنگام بروز مشکلات

با سرویسکار متخصص مجاز تماس بگیرید.

نصب و تعمیرات

نصب و تعمیرات صرفاً باید توسط سرویسکاران مجاز انجام شود تا ضمانت نامه شما از درجه اعتبار ساقط نشود.

دور انداختن

رادیاتور و لوازم جانبی مستعمل آن را به مرکز بازیافت یا تأسیسات مجاز مدیریت زباله ببرید. مقررات محلی را رعایت کنید.

نصب رادیاتور باید صرفاً توسط سرویسکار مجاز انجام شود. در حین عملکرد افزوده الکتریکی (IDN11)، موارد زیر فقط باید توسط متخصص برق و مطابق BGVA3 انجام گیرند:

- نصب و اتصال بخش الکتریکی (الکتروست)
- اتصال المنت گرمایی به الکتروست

متخصص برق کسی است که بر اساس تحصیلات، دانش و تجربه تخصصی و همچنین آشنایی به مقررات مربوطه، قادر به قضاوت و تصمیم گیری درست درباره کارهای محوله به وی و تشخیص خطرات احتمالی آن می باشد.

دستور العمل های ایمنی

- ◀ پیش از نصب و استفاده، این دفترچه راهنما را به طور کامل مطالعه نمایید.
- ◀ بعد از نصب دستور العمل ها را برای کاربر نهایی در جایی نگهداری کنید.
- ◀ به تذکرات ایمنی راهنمای مجزای الکتروست توجه فرمایید.

⚠ خطر

خطر مصدومیت!

- ◀ مراقب محل عبور خطوط (برق، گاز، آب) باشید.
- ◀ لوله ها را مته کاری نکنید.

⚠ هشدار

خطر مصدومیت!

- ◀ وزن رادیاتور (صفحه 35 مراجعه کنید).
- ◀ در حدود 25 کیلوگرم، برای بلند کردن از دو نفر یا بیشتر استفاده شود.

⚠ هشدار

افراد و محصول!

- ◀ بررسی قابلیت کارکرد مناسب وزن در حالت کار (صفحه 35 مراجعه کنید) و برخی مشکلات احتمالی.
- ◀ انجام فعالیت های لازم برای اطمینان از عملکرد درست و بررسی وضعیت دستگاه از لحاظ فیزیکی.
- ◀ ملزومات خاص برای مثال برای اماکن عمومی (شامل مدارس و غیره).

شرایط و مقررات

- ◀ شرایط کاربری برای سیستمهای آب گرم بر طبق قوانین محلی.
- ◀ کیفیت آب بر طبق قوانین محلی.
- ◀ محدودیت های استفاده در مناطق مرطوب بر طبق قوانین محلی.
- ◀ از رادیاتور تنها در سیستمهای گرمایشی رادیاتور بسته استفاده کنید.
- ◀ رادیاتورها را تنها در بسته بندی های خاص و با رعایت اقدامات ایمنی لازم حمل کنید.
- ◀ فواصل حداقل بین رادیاتور و اجزای پیرامونی سیستم تهویه را مراعات کنید: 50 mm.

A

Rückansicht • View from the rear • Vue arrière • Vista posteriore
 Вид сзади • Pohled zezadu • Achteraanzicht • Vista de atrás
 后视图 • Widok z tyłu • Πίσω όψη • نما از پشت

IDN10

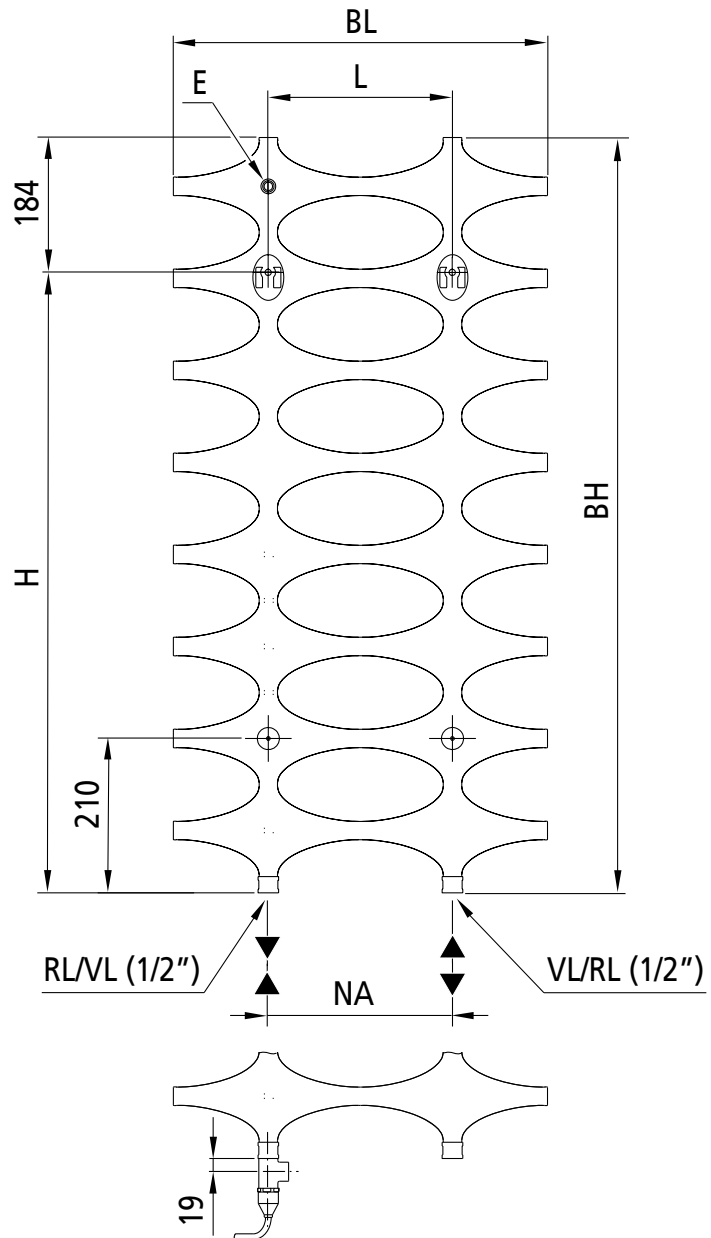
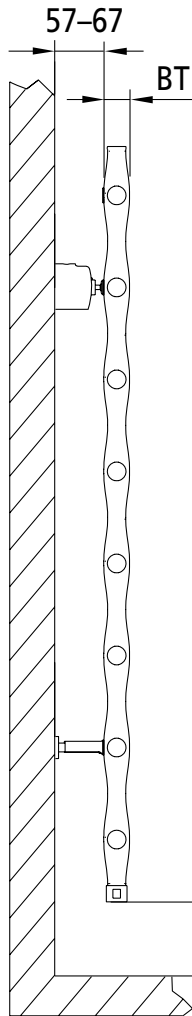

IDN11

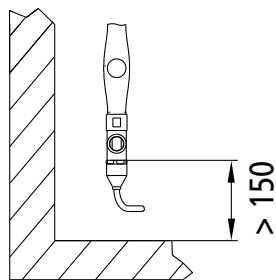

BH [mm]	BL [mm]	BT [mm]	L [mm]	L/2 [mm]	H [mm]	NA [mm]	V [l]	G [kg]
776	508	35	250	125	592	250	3,7	5,1
1151	508	35	250	125	967	250	5,5	7,6
1151	758	35	500	250	967	500	8,1	11,3
1526	508	35	250	125	1342	250	7,1	10,2
1526	758	35	500	250	1342	500	10,9	14,9
1901	508	35	250	125	1717	250	9,1	12,5
1901	758	35	500	250	1717	500	13,6	18,6

G Gewicht (leer) • Weight (empty) • Poids (à vide) • Peso (vuoto) • вес (в порожнем состоянии) • Hmotnost (v prázd. stavu) • Gewicht (leeg) • Peso (vacío) • 重量 (清空时) • Masa (stan pusty) • Βάρος (άδειο) • وزن (در حالت خالی)

V Wasserinhalt • Water content • Contenu liquide • Contenuto d'acqua • вмещающее количество воды • Objem vody • Watervolume • Contenido de agua • 含水量 • Ilość wody • Περιεχόμενο νερού • میزان آب

IDN11

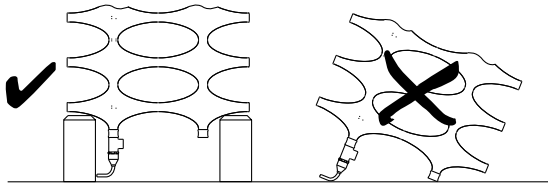

1

IDN10



IDN11

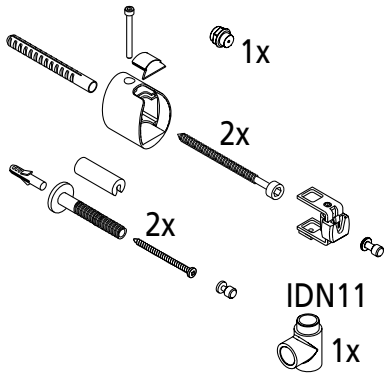

2

Ø 6
Ø 10

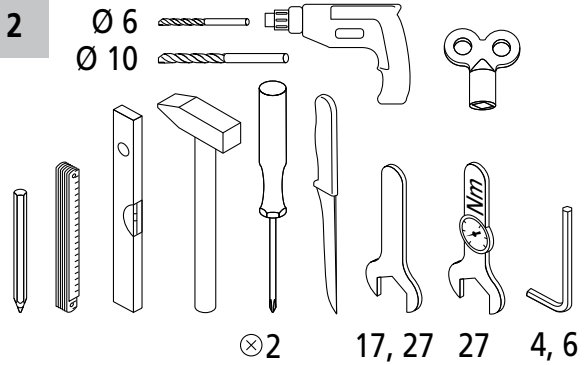

3

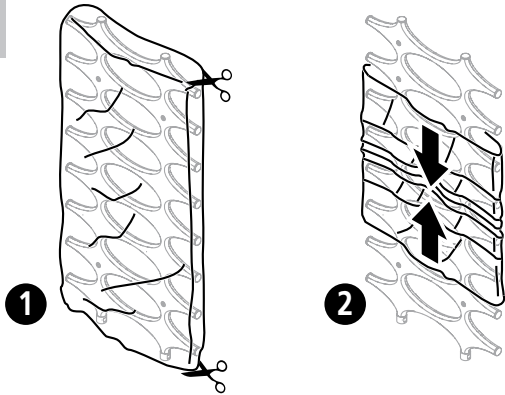

4

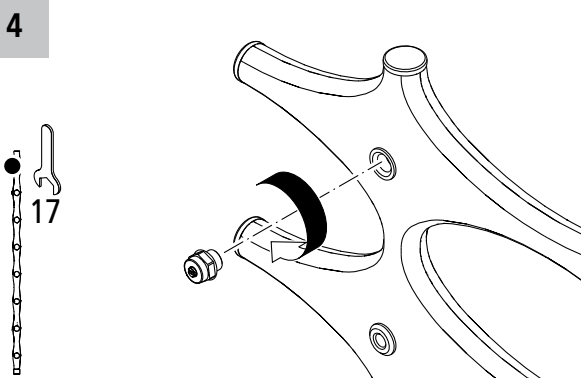

5

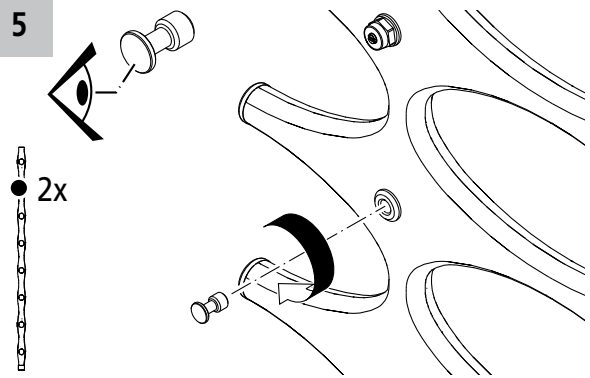

6

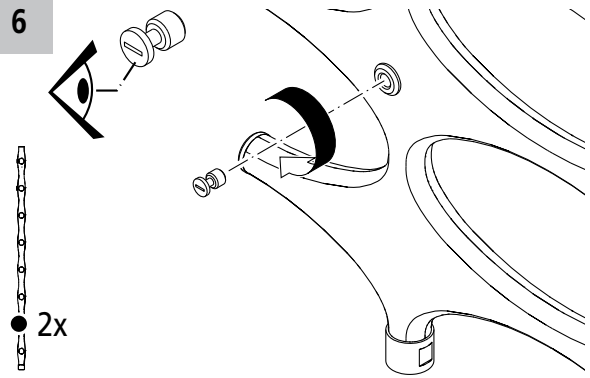

7

IDN11

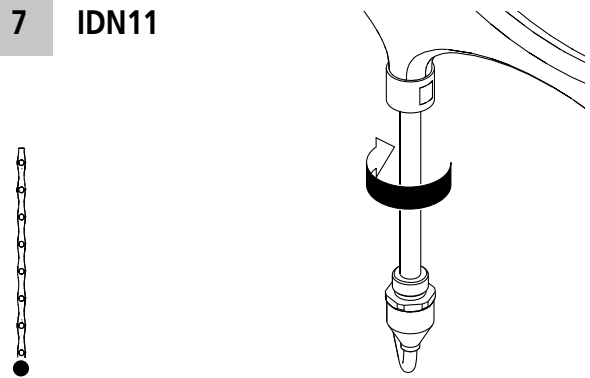

8

IDN11

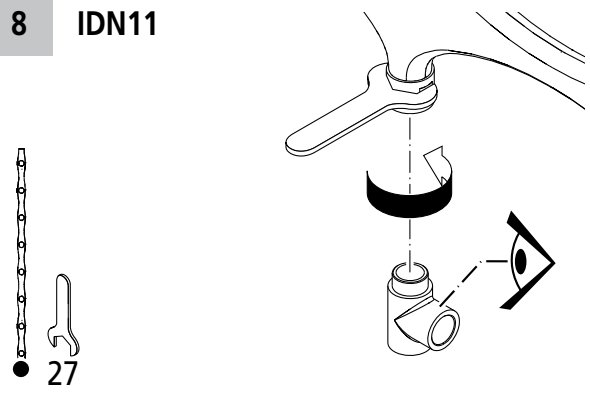

9

IDN11

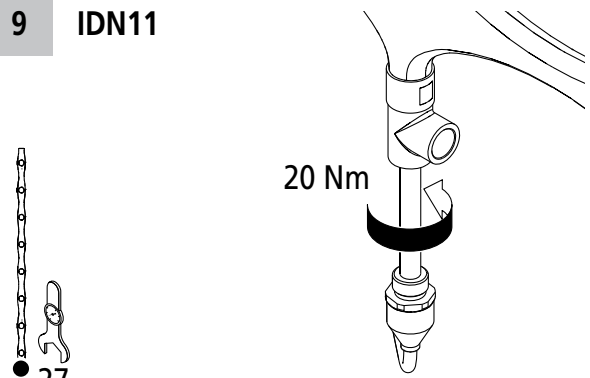

10

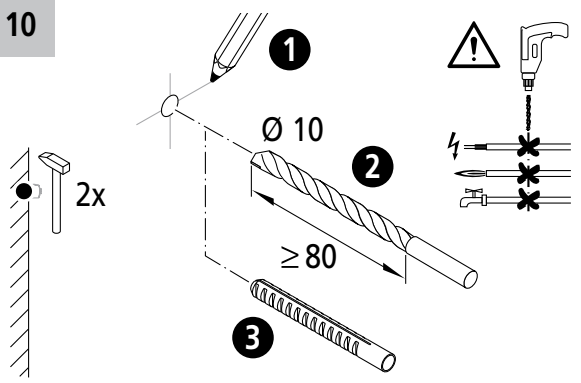

11

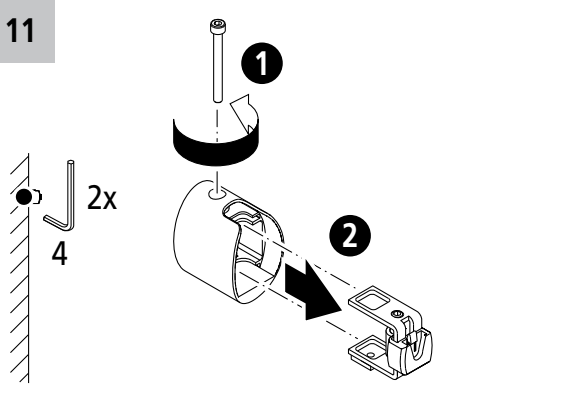

12

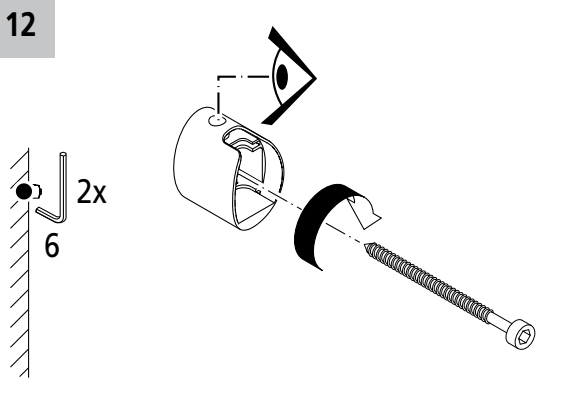

13

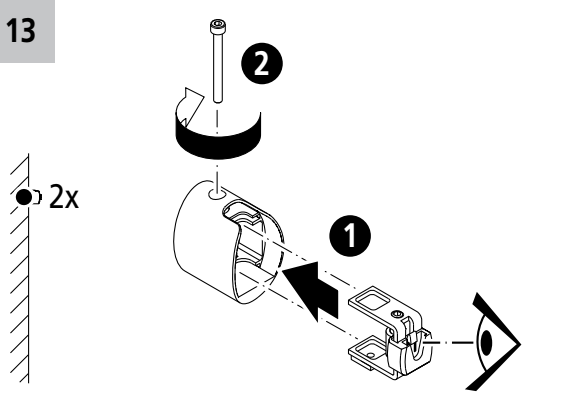

14

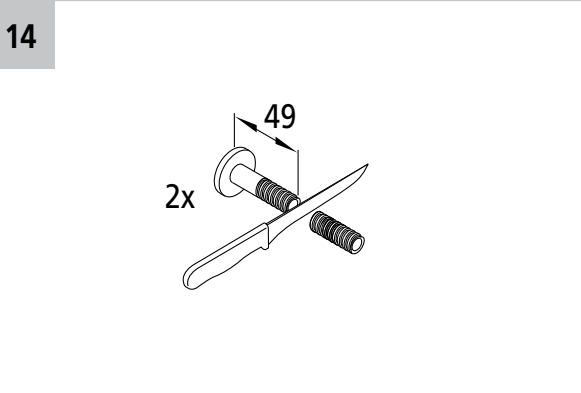

15

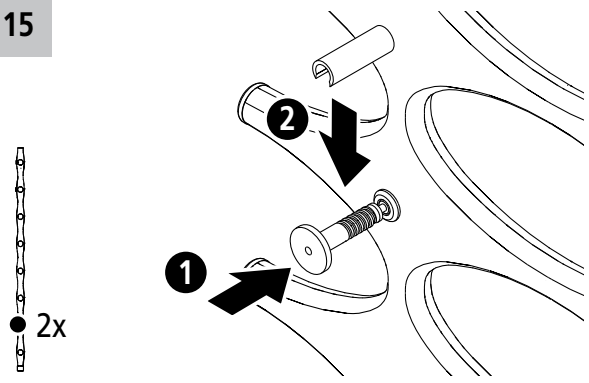

16

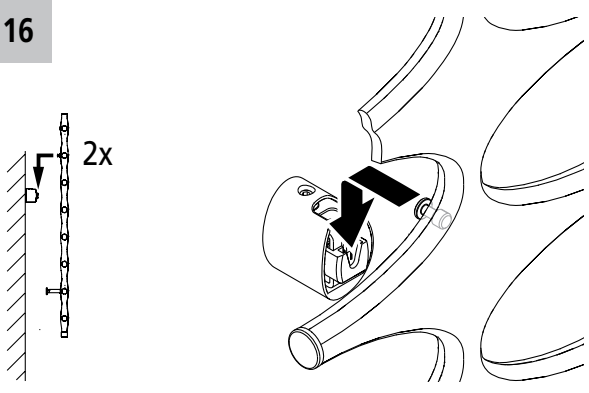

17

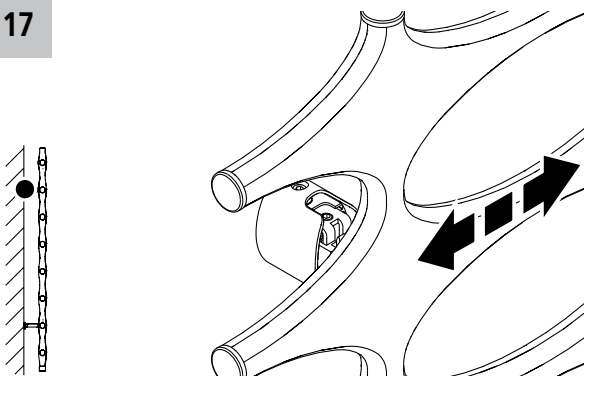

18

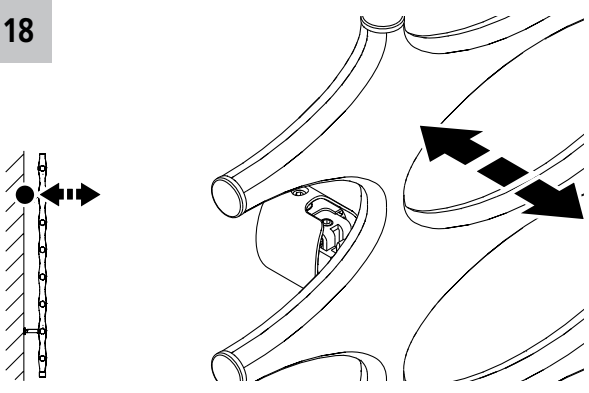

19

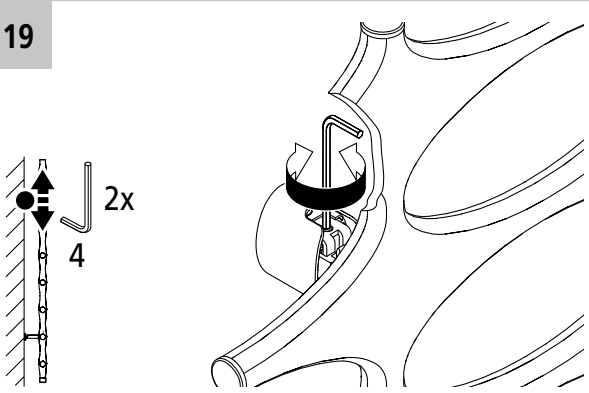

20

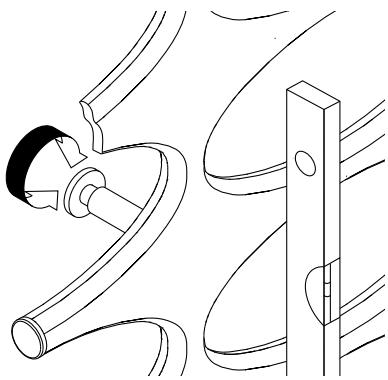
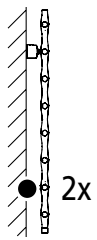

25

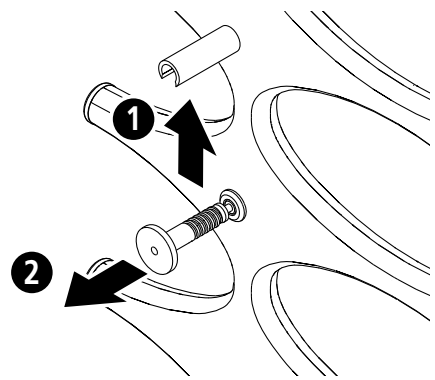
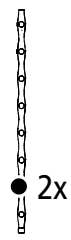

21

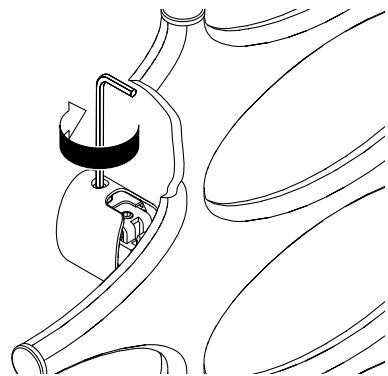
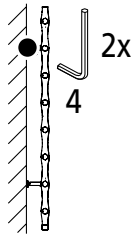

26

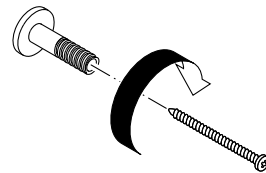
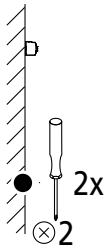

22

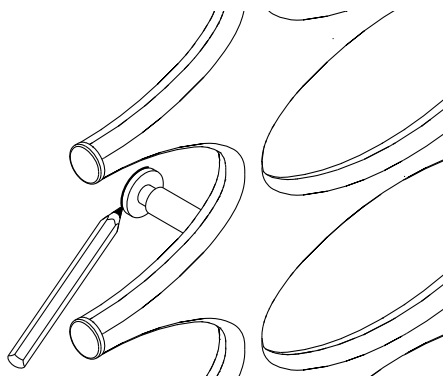
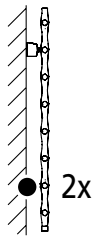

27

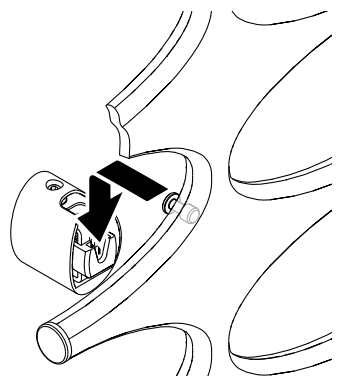
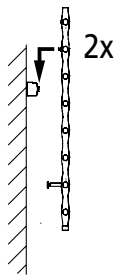

23

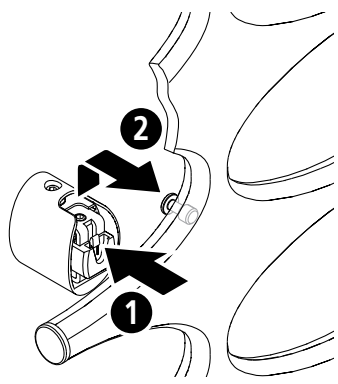
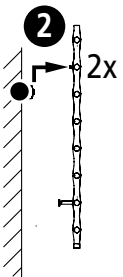

28

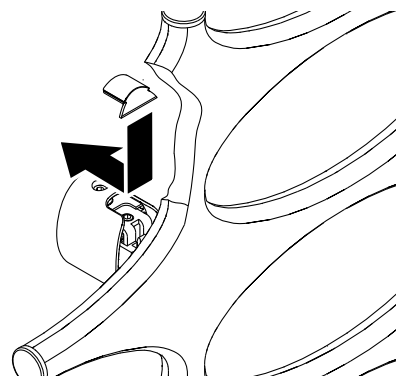
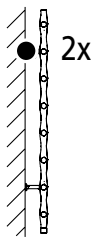

24

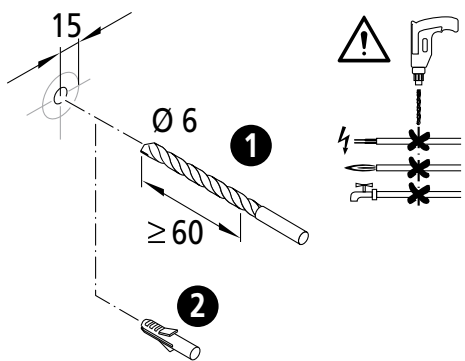
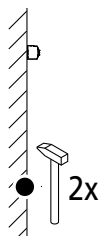

29

