

BHG 750 W

BHG 1000 W

BHG 750 C

Badheizkörper

Bedienung und Installation _____ 2

Bathroom Radiator

Operation and installation _____ 10

Radiateurs pour salle de bains

Utilisation et installation _____ 17

Badkamerradiatoren

Bediening en installatie _____ 24

Koupelnové topné těleso

Obsluha a instalace _____ 31

Grzejnik łazienkowy

Obsługa i instalacja _____ 38

Радиатор для ванной

Эксплуатация и монтаж _____ 45

BESONDERE HINWEISE

BEDIENUNG

1.	Allgemeine Hinweise.....	3
2.	Sicherheit	3
3.	Gerätebeschreibung	3
4.	Bedienung	4
5.	Reinigung, Pflege und Wartung.....	5
6.	Problembhebung	5

INSTALLATION

7.	Sicherheit	5
8.	Gerätebeschreibung	5
9.	Montage	5
10.	Elektrischer Anschluss	6
11.	Störungsbehebung.....	7
12.	Übergabe des Gerätes	7
13.	Technische Daten	7

KUNDENDIENST UND GARANTIE

UMWELT UND RECYCLING

BESONDERE HINWEISE

- Das Gerät kann von Kindern ab 8 Jahren sowie von Personen mit verringerten physischen, sensorischen oder mentalen Fähigkeiten oder Mangel an Erfahrung und Wissen benutzt werden, wenn sie beaufsichtigt werden oder bezüglich des sicheren Gebrauchs des Geräts unterwiesen wurden und die daraus resultierenden Gefahren verstanden haben. Kinder dürfen nicht mit dem Gerät spielen. Reinigung und Benutzer-Wartung dürfen nicht von Kindern ohne Beaufsichtigung durchgeführt werden.
- Befestigen Sie das Gerät wie in Kapitel „Installation / Montage“ beschrieben.

BEDIENUNG

1. Allgemeine Hinweise

Das Kapitel „Bedienung“ richtet sich an den Gerätebenutzer und den Fachhandwerker.

Das Kapitel „Installation“ richtet sich an den Fachhandwerker.



Hinweis

Lesen Sie diese Anleitung vor dem Gebrauch sorgfältig durch und bewahren Sie sie auf. Geben Sie die Anleitung gegebenenfalls an einen nachfolgenden Benutzer weiter.

1.1 Sicherheitshinweise

1.1.1 Aufbau von Sicherheitshinweisen



SIGNALWORT Art der Gefahr

Hier stehen mögliche Folgen bei Nichtbeachtung des Sicherheitshinweises.

» Hier stehen Maßnahmen zur Abwehr der Gefahr.

1.1.2 Symbole, Art der Gefahr

Symbol	Art der Gefahr
	Verletzung
	Stromschlag
	Verbrennung (Verbrennung, Verbrühung)

1.1.3 Signalworte

SIGNALWORT	Bedeutung
GEFAHR	Hinweise, deren Nichtbeachtung schwere Verletzungen oder Tod zur Folge haben.
WARNUNG	Hinweise, deren Nichtbeachtung schwere Verletzungen oder Tod zur Folge haben kann.
VORSICHT	Hinweise, deren Nichtbeachtung zu mittelschweren oder leichten Verletzungen führen kann.

1.2 Andere Markierungen in dieser Dokumentation



Hinweis

Allgemeine Hinweise werden mit dem nebenstehenden Symbol gekennzeichnet.

» Lesen Sie die Hinweistexte sorgfältig durch.

Symbol	Bedeutung
	Sachschaden (Geräte-, Folge-, Umweltschaden)
	Geräteentsorgung

» Dieses Symbol zeigt Ihnen, dass Sie etwas tun müssen. Die erforderlichen Handlungen werden Schritt für Schritt beschrieben.

1.3 Maßeinheiten



Hinweis

Wenn nicht anders angegeben, sind alle Maße in Millimeter.

2. Sicherheit

2.1 Bestimmungsgemäße Verwendung

Das Gerät ist ein elektrisches Direktheizgerät zur Wandmontage.

Das Gerät eignet sich als Übergangs- und Ergänzungsheizung vor allem für das Badezimmer und zum Trocknen von Bademänteln und Handtüchern.

Das Gerät ist für den Einsatz im häuslichen Umfeld vorgesehen. Es kann von nicht eingewiesenen Personen sicher bedient werden. In nicht häuslicher Umgebung, z. B. im Kleingewerbe, kann das Gerät ebenfalls verwendet werden, sofern die Benutzung in gleicher Weise erfolgt.

Eine andere oder darüber hinausgehende Benutzung gilt als nicht bestimmungsgemäß. Zum bestimmungsgemäßen Gebrauch gehört auch das Beachten dieser Anleitung sowie der Anleitungen für eingesetztes Zubehör.

2.2 Allgemeine Sicherheitshinweise



WARNUNG Verletzung

Das Gerät kann von Kindern ab 8 Jahren sowie von Personen mit verringerten physischen, sensorischen oder mentalen Fähigkeiten oder Mangel an Erfahrung und Wissen benutzt werden, wenn sie beaufsichtigt werden oder bezüglich des sicheren Gebrauchs des Geräts unterwiesen wurden und die daraus resultierenden Gefahren verstanden haben. Kinder dürfen nicht mit dem Gerät spielen. Reinigung und Benutzer-Wartung dürfen nicht von Kindern ohne Beaufsichtigung durchgeführt werden.



Hinweis

Betreiben Sie das Gerät nur komplett installiert und mit allen Sicherheitseinrichtungen.

2.3 CE-Kennzeichnung

Die CE-Kennzeichnung belegt, dass das Gerät alle grundlegenden Anforderungen erfüllt:

- Richtlinie über die elektromagnetische Verträglichkeit
- Niederspannungsrichtlinie

3. Gerätebeschreibung

Das Gerät eignet sich als Ergänzungsheizung vor allem für das Badezimmer sowie zum Trocknen und Wärmen von Bademänteln und Handtüchern. Sie können Ihre Handtücher auf mehreren Ebenen auflegen.

Das Gerät erwärmt den Raum durch natürliche Konvektion und Strahlungswärme. Der eingebaute Raumtemperaturregler hält die Raumtemperatur konstant auf dem eingestellten Wert. Voraussetzung hierfür ist, dass die Heizleistung des Gerätes dem Wärmebedarf des Raumes entspricht. Dies gilt nur, wenn keine Handtücher oder Bademäntel auf dem Gerät hängen.

Die Boost-Funktion erlaubt einen zeitbegrenzten Betrieb von 2 Stunden mit voller Heizleistung ohne Temperaturregelung. Sie können den Startzeitpunkt, zu dem sich das Gerät täglich automatisch einschaltet, programmieren.

Das Gerät ist betriebsbereit, nachdem Sie es an der Wand befestigt und mit dem Netzstecker elektrisch angeschlossen haben.

4. Bedienung

4.1 Beschreibung des Bedienfeldes

Sie bedienen das Gerät über das Bedienfeld.

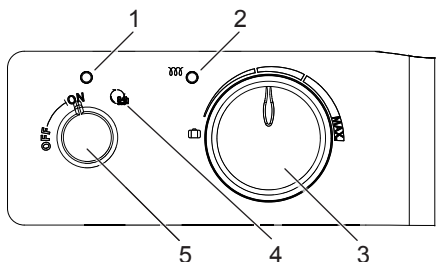

26_07_80_0050

- 1 Betriebsanzeige
- 2 Heizanzeige
- 3 Temperatureinstellknopf
- 4 Einstellbereich „24h auto“
- 5 Betriebswahlknopf

4.2 Gerät einschalten

- » Stellen Sie den Betriebswahlknopf auf „ON“.
- » Stellen Sie mit dem Temperatureinstellknopf die gewünschte Raumtemperatur ein. Sie können zwischen 10 °C und 30 °C wählen.

Die Heizanzeige leuchtet, sobald das Gerät heizt. Die Heizanzeige erlischt, wenn die am Temperatureinstellknopf eingestellte Temperatur erreicht ist.



Hinweis

Wenn mehrere Geräte in einem Raum vorhanden sind, können Sie an jedem Gerät eine unterschiedliche Temperatur einstellen.



Hinweis

Um bei geöffneten Fenstern einen zu hohen Stromverbrauch zu vermeiden, schalten Sie das Gerät während des Lüftens aus.

4.3 2h Boost-Funktion

Aktivieren

- » Schalten Sie das Gerät ein.
- » Drücken Sie den Betriebswahlknopf ca. eine Sekunde.

Die Betriebsanzeige und die Heizanzeige leuchten. Das Gerät heizt für 2 Stunden mit voller Leistung.

Nach Ablauf der 2 Stunden wechselt das Gerät in den normalen Betrieb mit Temperatureinstellknopf zurück. Die Heizanzeige und die Betriebsanzeige erlöschen.

Deaktivieren

- » Drücken Sie den Betriebswahlknopf ca. eine Sekunde.

Die Heizanzeige und die Betriebsanzeige erlöschen. Das Gerät wechselt in den normalen Betrieb mit Temperatureinstellknopf zurück.

4.4 24h Automatik-Funktion

Die 24h Automatik-Funktion wiederholt die 2h Boost-Funktion automatisch alle 24 Stunden.

Aktivieren

Stellen Sie den Betriebswahlknopf ganz nach rechts auf „24h auto“.

Die Betriebsanzeige und die Heizanzeige leuchten. Das Gerät heizt für 2 Stunden mit voller Leistung.

Nach Ablauf der 2 Stunden wechselt das Gerät in den normalen Betrieb mit Temperatureinstellknopf zurück. Die Heizanzeige und die Betriebsanzeige erlöschen.

Die 2h Boost-Funktion schaltet sich am darauffolgenden Tag 45 Minuten vor dem Zeitpunkt ein, an dem Sie das Gerät auf „24h auto“ gestellt haben.

Beispiel:

Sie möchten, dass das Bad um 7:00 Uhr morgens auf das gewünschte Temperaturniveau aufgeheizt ist.

- » Stellen Sie am ersten Tag um 7:00 Uhr morgens den Betriebswahlknopf auf „24h auto“.

Das Gerät heizt sofort in der 2h Boost-Funktion. Am nächsten Tag schaltet sich die 2h Boost-Funktion automatisch um 6:15 Uhr morgens ein, um das Bad bis 7:00 Uhr aufzuheizen.

Unterbrechen

Sie können die 2h Boost-Funktion jederzeit unterbrechen, ohne dass sich der Startzeitpunkt verändert.

- » Drücken Sie den Betriebswahlknopf ca. eine Sekunde.

Die Heizanzeige und die Betriebsanzeige erlöschen. Das Gerät wechselt in den normalen Betrieb mit Temperatureinstellknopf zurück.

Am nächsten Tag startet die 2h Boost-Funktion wieder zum normalen Startzeitpunkt.

Deaktivieren

- » Stellen Sie den Betriebswahlknopf nach links auf „ON“.

Die Heizanzeige und die Betriebsanzeige erlöschen. Das Gerät wechselt in den normalen Betrieb mit Temperatureinstellknopf zurück.

4.5 Kindersicherung

Diese Funktion verhindert, dass unbeabsichtigt die Temperatureinstellung verändert wird.

Wenn die Kindersicherung aktiviert ist, sind Temperatureinstell- und Betriebswahlknopf ohne Funktion. Wenn Sie den Betriebswahlknopf/ Temperatureinstellknopf verstellen, blinkt die Betriebsanzeige.

Aktivieren

- » Drücken Sie den Betriebswahlknopf länger als drei Sekunden.

Die Betriebsanzeige leuchtet fünf mal kurz hintereinander auf und zeigt somit, dass die Kindersicherung aktiv ist.

Sie können die 2h Boost-Funktion auch bei aktivierter Kindersicherung wie gewohnt nutzen.

Deaktivieren

- » Drücken Sie den Betriebswahlknopf länger als drei Sekunden.

Die Betriebsanzeige leuchtet fünf mal kurz hintereinander auf und zeigt somit, dass die Kindersicherung deaktiviert ist.

4.6 Außerbetriebnahme

- » Schalten Sie das Gerät aus, indem Sie den Betriebswahlknopf in die Stellung „OFF“ drehen.

Die Betriebsanzeige erlischt.

- » Ziehen Sie den Netzstecker aus der Wandsteckdose.

5. Reinigung, Pflege und Wartung

Reinigen Sie die Oberflächen im kalten Zustand mit einem weichen Tuch mit gebräuchlichen Pflegemitteln.



Hinweis

Vermeiden Sie scheuernde und ätzende Pflegemittel.

6. Problembehebung

6.1 Störungstabelle

Störung	Ursache	Behebung
Die erhitzte Luft riecht unangenehm.	Staub kann dies bei der Erstinbetriebnahme verursachen.	Der Geruch verflüchtigt sich nach wenigen Minuten.
Das Gerät heizt nicht.	Die Sicherung hat ausgelöst.	Schalten Sie die Sicherung wieder ein.
Das Gerät heizt ständig.	Das Gerät ist ständigem Luftzug ausgesetzt.	Stellen Sie den Luftzug ab.
	Die Temperatureinstellung wurde geändert.	Stellen Sie am Temperatureinstellknopf die gewünschte Raumtemperatur ein.
	Eine Störung im Stromnetz liegt vor.	Trennen Sie das Gerät 10 Minuten lang vom Stromnetz und schalten Sie es wieder ein. Wiederholt sich das Problem regelmäßig, lassen Sie die Stromversorgung von Ihrem Energieversorgungsunternehmen prüfen.
Die 24h Automatik-Funktion wird nicht ausgeführt.	Es gab einen Stromausfall.	Stellen Sie die 24h Automatik-Funktion neu ein.
	Die Einstellung des Betriebswahlknopfs wurde verändert.	Stellen Sie die 24h Automatik-Funktion neu ein.
	Die Sommer-/Winterzeit wurde umgestellt.	Stellen Sie die 24h Automatik-Funktion neu ein.
Die letzten Elemente oben und unten sind nicht so warm wie der Rest des Gerätes.	Oben sind die Elemente nicht vollständig gefüllt.	Bei Wärme dehnt sich das thermodynamische Medium aus. Es dauert etwas länger, bis diese Elemente warm werden.
Schmutzspuren entstehen auf der Wand rund um das Gerät.	Die Schmutzspuren entstehen durch Verschmutzungen der Raumluft (Kerzen, Zigarettenrauch, schlechte Belüftung, usw.).	Vermeiden Sie Verschmutzungen der Raumluft.

Können Sie die Ursache nicht beheben, rufen Sie den Fachhandwerker. Zur besseren und schnelleren Hilfe teilen Sie ihm die Nummer vom Typenschild mit (000000-0000-000000).

Das Typenschild befindet sich unten rechts am Gerät.

INSTALLATION

7. Sicherheit

Die Installation, Inbetriebnahme sowie Wartung und Reparatur des Gerätes darf nur von einem Fachhandwerker durchgeführt werden.

7.1 Allgemeine Sicherheitshinweise

Wir gewährleisten eine einwandfreie Funktion und Betriebssicherheit nur, wenn das für das Gerät bestimmte Original-Zubehör und die originalen Ersatzteile verwendet werden.

7.2 Vorschriften, Normen und Bestimmungen



Hinweis

Beachten Sie alle nationalen und regionalen Vorschriften und Bestimmungen.

8. Gerätebeschreibung

8.1 Lieferumfang

- Wandbefestigung mit Befestigungsmaterial
- 2 Bademantelhalter

Das Gerät wird steckerfertig geliefert.

9. Montage

9.1 Montageort



WARNUNG Stromschlag

Bringen Sie das Gerät so an, dass die Schalt- und Reglereinrichtungen nicht von einer in der Badewanne oder unter der Dusche befindlichen Person berührt werden können.



Sachschaden

Beachten Sie die Mindestabstände im Kapitel „Technische Daten“.



Sachschaden

Bringen Sie das Gerät an einer senkrechten, bis mindestens 80 °C temperaturbeständigen Wand an.



Sachschaden

Montieren Sie das Gerät nicht unmittelbar unter einer Wandsteckdose.

9.2 Wandbefestigung



Hinweis

Beachten Sie die Maße und Mindestabstände im Kapitel „Technische Daten“.

- » Bohren Sie die Bohrlöcher und versehen Sie sie mit Dübeln.

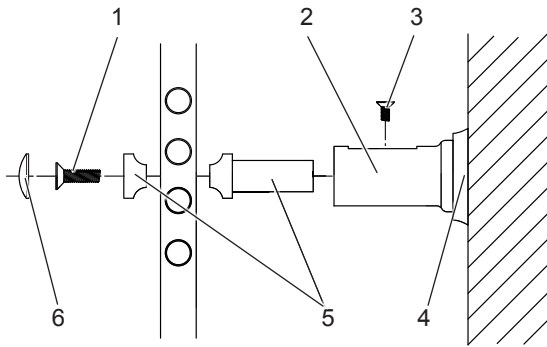

26_07_80_0058

- 1 Schraube der Halterung
 - 2 Wandhülse
 - 3 Konterschraube
 - 4 Winkelausgleichsscheibe (BHG 750-1000W) | Unterlegscheibe (BHG 750 C)
 - 5 Halterung
 - 6 Abdeckkappe
- » BHG 750-1000W: Schrauben Sie die Wandhülsen und die Winkelausgleichsscheiben an.
 - » BHG 750 C: Schrauben Sie die Wandhülsen und die Unterlegscheiben an.
 - » Befestigen Sie die Halterungen auf der Leiter. Ziehen Sie die Halterungen noch nicht fest.

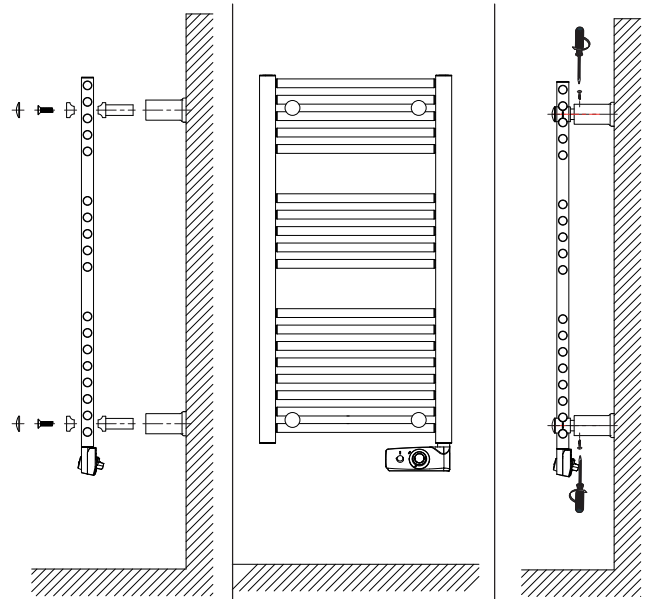

D0000040882

- » Stecken Sie Gerät und Wandhalterung zusammen.
- » Ziehen Sie die Schrauben an, um das Gerät zu fixieren.

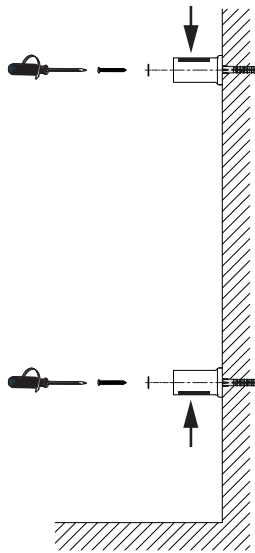

26_07_80_0056

- » Montieren Sie die Wandhalterung. Achten Sie dabei auf die Position der Schlitzte. Der Schlitz muss jeweils nach unten oder nach oben zeigen.

9.3 Montage der Bademantelhalter

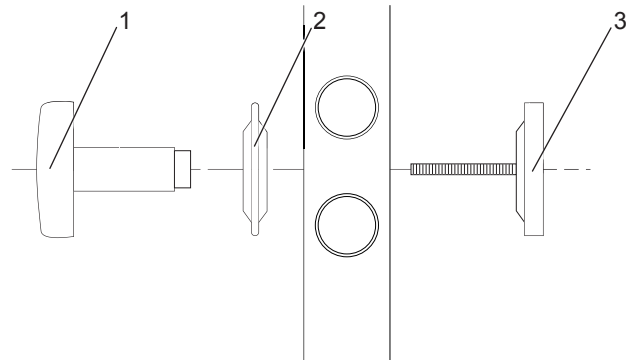

26_07_80_0055

- 1 Bademantelknopf
 - 2 Unterlegscheibe
 - 3 Bademantelknopfplatte
- » Montieren Sie die Bademantelhalter wie abgebildet.

10. Elektrischer Anschluss



WARNUNG Stromschlag
Installieren Sie die Unterputzdose in feuchten Räumen wie Duschräumen und Küchen mindestens 25 cm vom Boden entfernt.



WARNUNG Stromschlag
Betreiben Sie das Gerät nicht mit einem Verlängerungskabel oder an einer Mehrfachsteckdose.



Sachschaden
Das Gerät muss über eine Trennstrecke von mindestens 3 mm allpolig vom Netzanschluss getrennt werden können. Hierzu können Schütze, LS-Schalter, Sicherungen und so weiter eingesetzt werden. Die Installation mit einer festverlegten elektrischen Leitung ist nicht zulässig.



Sachschaden
Beachten Sie das Typenschild. Die angegebene Spannung muss mit der Netzspannung übereinstimmen.



Hinweis
Führen Sie alle elektrischen Anschluss- und Installationsarbeiten nach den nationalen und regionalen Vorschriften aus.



Hinweis
Achten Sie darauf, dass im Abstand von mindestens 10 cm seitlich vom Gerät eine Schutzkontaktsteckdose oder Geräte-Anschlussdose für den Festanschluss installiert ist.

11. Störungsbehebung

Die Netzanschlussleitung darf bei einem Austausch nur von einem Fachhandwerker mit Original Ersatzteilen ersetzt werden.

12. Übergabe des Gerätes

- » Erklären Sie dem Benutzer die Funktionen des Gerätes.
- » Machen Sie ihn besonders auf die Sicherheitshinweise aufmerksam.
- » Händigen Sie dem Benutzer die Bedienungs- und Installationsanleitung aus.

13. Technische Daten

13.1 Maße

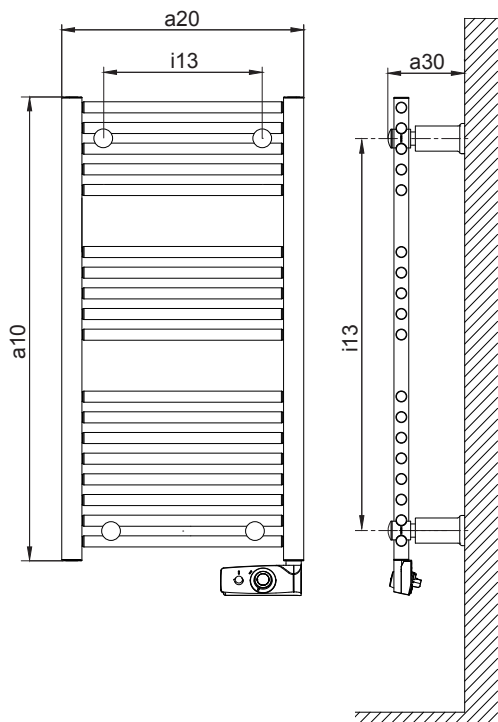

D0000026162

			BHG 750 W	BHG 1000 W	BHG 750 C	
a10	Gerät	Höhe	mm	1453	1781	1658
a30	Gerät	Tiefe	mm	115	115	110
a20	Gerät	Breite	mm	480	550	600
i13	Wandaufhängung	Lochabstand vertikal	mm	1230	1599	1435
		Lochabstand horizontal	mm	350	400	450

13.2 Mindestabstände

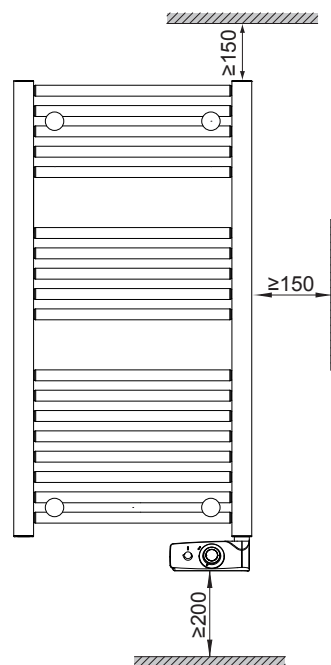

D0000026163

13.3 Datentabelle

		BHG 750 W	BHG 750 C	BHG 1000 W
		231950	231951	233861
Elektrische Daten				
Elektroanschluss		1/N ~ 230/240 V	1/N ~ 230/240 V	1/N ~ 230/240 V
Anschlussleistung	kW	0,75	0,75	1,0
Dimensionen				
Höhe	mm	1453	1658	1781
Breite	mm	480	600	550
Tiefe	mm	115	110	115
Gewichte				
Gewicht	kg	16	24	30
Ausführungen				
Frostschutzstellung	°C	5	5	5
Schutzart (IP)		IP24	IP24	IP24
Schutzklasse		II	II	II
Farbe		verkehrsweiß, RAL 9016	Chrom	verkehrsweiß, RAL 9016
Werte				
Einstellbereich	°C	5-30	5-30	5-30

Erreichbarkeit

Sollte einmal eine Störung an einem unserer Produkte auftreten, stehen wir Ihnen natürlich mit Rat und Tat zur Seite.

AEG Haustechnik | Kundendienst | Fürstenberger Straße 77 | 37603 Holzminden

Tel. 05531 702-111 | Fax 05531 702-95890 | info@eht-haustechnik.de

Weitere Anschriften sind auf der letzten Seite aufgeführt.

Unseren Kundendienst erreichen Sie telefonisch rund um die Uhr, auch an Samstagen und Sonntagen sowie an Feiertagen. Kundendienstesätze erfolgen während unserer Geschäftszeiten (von 7.30 bis 16.30 Uhr, freitags bis 14.00 Uhr). Als Sonderservice bieten wir Kundendienstesätze bis 22 Uhr. Für diesen Sonderservice sowie Kundendienstesätze an Sams-, Sonn- und Feiertagen werden höhere Preise berechnet.

Garantiebedingungen

Diese Garantiebedingungen regeln zusätzliche Garantieleistungen von uns gegenüber dem Endkunden. Sie treten neben die gesetzlichen Gewährleistungsansprüche des Kunden. Die gesetzlichen Gewährleistungsansprüche gegenüber den sonstigen Vertragspartnern sind nicht berührt.

Diese Garantiebedingungen gelten nur für solche Geräte, die vom Endkunden in der Bundesrepublik Deutschland als Neugeräte erworben werden. Ein Garantievertrag kommt nicht zustande, soweit der Endkunde ein gebrauchtes Gerät oder ein neues Gerät seinerseits von einem anderen Endkunden erwirbt.

Inhalt und Umfang der Garantie

Die Garantieleistung wird erbracht, wenn an unseren Geräten ein Herstellungs- und/oder Materialfehler innerhalb der Garantiedauer auftritt. Die Garantie umfasst jedoch keine Leistungen für solche Geräte, an denen Fehler, Schäden oder Mängel aufgrund von Verkalkung, chemischer oder elektrochemischer Einwirkung, fehlerhafter Aufstellung bzw. Installation sowie unsachgemäßer Einregulierung, Bedienung oder unsachgemäßer Inanspruchnahme bzw. Verwendung auftreten. Ebenso ausgeschlossen sind Leistungen aufgrund mangelhafter oder unterlassener Wartung, Witterungseinflüssen oder sonstigen Naturerscheinungen. Die Garantie erlischt, wenn am Gerät Reparaturen, Eingriffe oder Abänderungen durch nicht von uns autorisierte Personen vorgenommen wurden.

Die Garantieleistung umfasst die sorgfältige Prüfung des Gerätes, wobei zunächst ermittelt wird, ob ein Garantieanspruch besteht. Im Garantiefall entscheiden allein wir, auf welche Art der Fehler behoben wird. Es steht uns frei, eine Reparatur des Gerätes ausführen zu lassen oder selbst auszuführen. Etwaige ausgewechselte Teile werden unser Eigentum. Für die Dauer und Reichweite der Garantie übernehmen wir sämtliche Material- und Montagekosten.

Soweit der Kunde wegen des Garantiefalles aufgrund gesetzlicher Gewährleistungsansprüche gegen andere Vertragspartner Leistungen erhalten hat, entfällt eine Leistungspflicht von uns. Soweit eine Garantieleistung erbracht wird, übernehmen wir keine Haftung für die Beschädigung eines Gerätes durch Diebstahl, Feuer, Aufruhr o. ä. Ursachen.

Über die vorstehend zugesagten Garantieleistungen hinausgehend kann der Endkunde nach dieser Garantie keine Ansprüche wegen mittelbarer Schäden oder Folgeschäden, die durch das Gerät verursacht werden, insbesondere auf Ersatz außerhalb des Gerätes entstandener Schäden, geltend machen. Gesetzliche Ansprüche des Kunden uns gegenüber oder gegenüber Dritten bleiben unberührt.

Garantiedauer

Für im privaten Haushalt eingesetzte Geräte beträgt die Garantiedauer 24 Monate; im übrigen (z. B. bei einem Einsatz der Geräte in Gewerbe-, Handwerks- oder Industriebetrieben) beträgt die Garantiedauer 12 Monate. Die Garantiedauer beginnt für jedes Gerät mit der Übergabe des Gerätes an den Kunden, der das Gerät zum ersten Mal einsetzt. Garantieleistungen führen nicht zu einer Verlängerung der Garantiedauer. Durch die erbrachte Garantieleistung wird keine neue Garantiedauer in Gang gesetzt. Dies gilt für alle erbrachten Garantieleistungen, insbesondere für etwaig eingebaute Ersatzteile oder für die Ersatzlieferung eines neuen Gerätes.

Inanspruchnahme der Garantie

Garantieansprüche sind vor Ablauf der Garantiedauer, innerhalb von zwei Wochen, nachdem der Mangel erkannt wurde, bei uns anzumelden. Dabei müssen Angaben zum Fehler, zum Gerät und zum Zeitpunkt der Feststellung gemacht werden. Als Garantienachweis ist die Rechnung oder ein sonstiger datierter Kaufnachweis beizufügen. Fehlen die vorgenannten Angaben oder Unterlagen, besteht kein Garantieanspruch.

Garantie für in Deutschland erworbene, jedoch außerhalb Deutschlands eingesetzte Geräte

Wir sind nicht verpflichtet, Garantieleistungen außerhalb der Bundesrepublik Deutschland zu erbringen. Bei Störungen eines im Ausland eingesetzten Gerätes ist dieses gegebenenfalls auf Gefahr und Kosten des Kunden an den Kundendienst in Deutschland zu senden. Die Rücksendung erfolgt ebenfalls auf Gefahr und Kosten des Kunden. Etwaige gesetzliche Ansprüche des Kunden uns gegenüber oder gegenüber Dritten bleiben auch in diesem Fall unberührt.

Außerhalb Deutschlands erworbene Geräte

Für außerhalb Deutschlands erworbene Geräte gilt diese Garantie nicht. Es gelten die jeweiligen gesetzlichen Vorschriften und gegebenenfalls die Lieferbedingungen der Ländergesellschaft bzw. des Importeurs.

Entsorgung von Transport- und Verkaufsverpackungsmaterial

Damit Ihr Gerät unbeschädigt bei Ihnen ankommt, haben wir es sorgfältig verpackt. Bitte helfen Sie, die Umwelt zu schützen, und entsorgen Sie das Verpackungsmaterial des Gerätes sachgerecht. Wir beteiligen uns gemeinsam mit dem Großhandel und dem Fachhandwerk / Fachhandel in Deutschland an einem wirksamen Rücknahme- und Entsorgungskonzept für die umweltschonende Aufarbeitung der Verpackungen.

Überlassen Sie die Transportverpackung dem Fachhandwerker beziehungsweise dem Fachhandel.

Entsorgen Sie Verkaufsverpackungen über eines der Dualen Systeme in Deutschland.

Entsorgung von Altgeräten in Deutschland



Geräteentsorgung

Die mit diesem Symbol gekennzeichneten Geräte dürfen nicht mit dem Hausmüll entsorgt werden.

Als Hersteller sorgen wir im Rahmen der Produktverantwortung für eine umweltgerechte Behandlung und Verwertung der Altgeräte. Weitere Informationen zur Sammlung und Entsorgung erhalten Sie über Ihre Kommune oder Ihren Fachhandwerker / Fachhändler.

Bereits bei der Entwicklung neuer Geräte achten wir auf eine hohe Recyclingfähigkeit der Materialien.

Über das Rücknahmesystem werden hohe Recyclingquoten der Materialien erreicht, um Deponien und die Umwelt zu entlasten. Damit leisten wir gemeinsam einen wichtigen Beitrag zum Umweltschutz.

Entsorgung außerhalb Deutschlands

Entsorgen Sie dieses Gerät fach- und sachgerecht nach den örtlich geltenden Vorschriften und Gesetzen.

SPECIAL INFORMATION

OPERATION

1. General information 11
2. Safety 11
3. Appliance description..... 11
4. Operation..... 12
5. Cleaning, care and maintenance 13
6. Troubleshooting 13

INSTALLATION

7. Safety 13
8. Appliance description..... 13
9. Installation..... 13
10. Power supply..... 14
11. Troubleshooting 15
12. Appliance handover 15
13. Specification 15

CUSTOMER SERVICE AND GUARANTEE

SPECIAL INFORMATION

- The appliance may be used by children aged 8 and up and persons with reduced physical, sensory or mental capabilities or a lack of experience and know-how, provided that they are supervised or they have been instructed on how to use the appliance safely and have understood the resulting risks. Children must never play with the appliance. Children must never clean the appliance or perform user maintenance unless they are supervised.
- Secure the appliance as described in chapter "Installation / Installation".

OPERATION

1. General information

The chapter "Operation" is intended for appliance users and qualified contractors.

The chapter "Installation" is intended for qualified contractors.



Note
Read these instructions carefully before using the appliance and retain them for future reference. Pass on the instructions to a new user if required.

1.1 Safety instructions

1.1.1 Structure of safety instructions



KEYWORD Type of risk
Here, possible consequences are listed that may result from failure to observe the safety instructions.
» Steps to prevent the risk are listed.

1.1.2 Symbols, type of risk

Symbol	Type of risk
	Injury
	Electrocution
	Burns (burns, scalding)

1.1.3 Keywords

KEYWORD	Meaning
DANGER	Failure to observe this information will result in serious injury or death.
WARNING	Failure to observe this information may result in serious injury or death.
CAUTION	Failure to observe this information may result in non-serious or minor injury.

1.2 Other symbols in this documentation



Note
General information is identified by the symbol shown on the left.
» Read these texts carefully.

Symbol	Meaning
	Material losses (appliance damage, consequential losses and environmental pollution)
	Appliance disposal

» This symbol indicates that you have to do something. The action you need to take is described step by step.

1.3 Units of measurement



Note
All measurements are given in mm unless stated otherwise.

2. Safety

2.1 Intended use

The appliance is an electric direct heater for installation on a wall.

This appliance has been designed as a booster heater for use between seasons. It is particularly suitable for bathrooms and drying bathrobes and towels.

This appliance is intended for domestic use. It can be used safely by untrained persons. The appliance can also be used in a non-domestic environment, e.g. in a small business, as long as it is used in the same way.

Any other use beyond that described shall be deemed inappropriate. Observation of these instructions and of instructions for any accessories used is also part of the correct use of this appliance.

2.2 General safety instructions



WARNING Injury
The appliance may be used by children aged 8 and up and persons with reduced physical, sensory or mental capabilities or a lack of experience and know-how, provided that they are supervised or they have been instructed on how to use the appliance safely and have understood the resulting risks. Children must never play with the appliance. Children must never clean the appliance or perform user maintenance unless they are supervised.



Note
Operate the appliance only when fully installed and with all safety equipment fitted.

2.3 CE designation

The CE designation shows that the appliance meets all essential requirements according to the:

- Electromagnetic Compatibility Directive
- Low Voltage Directive

3. Appliance description

This appliance has been designed as a booster heater and is particularly suitable for bathrooms, as well as drying and warming bathrobes and towels. You can place your towels at various heights.

The appliance heats the room through natural convection and radiated warmth. The integral room thermostat keeps the room at the set temperature. For this, it is important that the appliance's heating output matches the room's heat demand. This only applies if no towels or bathrobes are hung on the appliance.

The boost function enables the appliance to be operated at full heating output without temperature control for a limited period of 2 hours. You can program the time at which the appliance starts automatically every day.

The appliance is ready for operation when it has been fixed to the wall and plugged into the mains.

4. Operation

4.1 User interface description

You operate the appliance by means of its user interface.

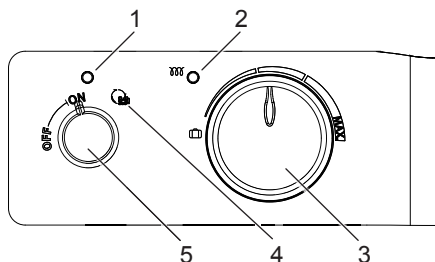

26_07_80_0050

- 1 ON/OFF indicator
- 2 Heat indicator
- 3 Temperature selector
- 4 "24h auto" setting range
- 5 Rotary selector

4.2 Switching the appliance on

- » Set the mode selector to "ON".
- » Set the required room temperature with the temperature selector. You can choose between 10 °C and 30 °C.

The heat indicator lights up when the appliance starts to heat. The heat indicator goes off when the temperature set at the temperature selector is reached.



Note
If several appliances are installed in one room, a different temperature can be set at each one.



Note
To avoid excessive power consumption when windows are open, stop the appliance while venting.

4.3 2 h boost function

Enable

- » Switch the appliance on.
 - » Press the mode selector for about a second.
- The ON/OFF indicator and the heat indicator illuminate. The appliance heats for 2 hours at full output.
- At the end of the 2 hours, the appliance returns to standard operation with the temperature selector. The heat indicator and ON/OFF indicator extinguish.

Disable

- » Press the mode selector for about a second.
- The heat indicator and ON/OFF indicator extinguish. The appliance returns to normal operation controlled by the temperature selector.

4.4 24 h automatic function

The 24 h automatic function repeats the 2 h boost function automatically every 24 hours.

Enable

- Turn the mode selector fully clockwise to "24 h auto".
- The ON/OFF indicator and the heat indicator illuminate. The appliance heats for 2 hours at full output.
- At the end of the 2 hours, the appliance returns to standard operation with the temperature selector. The heat indicator and ON/OFF indicator extinguish.
- The 2h boost function starts the following day 45 minutes before the time when the appliance was set to "24h auto".

Example:

You would like your bathroom to be at the required temperature at 07:00 h in the morning.

- » On the first day at 07:00 h in the morning, set the rotary selector to "24h auto".

The appliance immediately starts heating as per the 2 h boost function. The next day, the 2h boost function automatically starts at 06:15 h in the morning, in order to heat up the bathroom for 07:00 h.

Interruption

You can interrupt the 2 h boost function at any time without changing the start time.

- » Press the mode selector for about a second.

The heat indicator and ON/OFF indicator extinguish. The appliance returns to normal operation controlled by the temperature selector.

On the following day the 2 h boost function will resume from the usual start time.

Disable

- » Turn the mode selector fully anti-clockwise to "ON".

The heat indicator and ON/OFF indicator extinguish. The appliance returns to normal operation controlled by the temperature selector.

4.5 Childproofing

This function prevents the temperature setting from being changed unintentionally.

If the childproof setting is active, the temperature and mode selectors are not operational. The ON/OFF indicator flashes if you adjust the mode selector/temperature selector.

Enable

- » Press and hold the mode selector for more than three seconds.
- The ON/OFF indicator flashes consecutively five times. This tells you that the childproof setting is active.
- You can also use the 2 h boost function as usual when childproofing has been enabled.

Disable

- » Press and hold the mode selector for more than three seconds.
- The ON/OFF indicator flashes consecutively five times. This tells you that the childproof setting is disabled.

4.6 Shutting down the system

- » Stop the appliance by turning the rotary selector to "OFF".

The ON indicator goes off.

- » Pull the mains plug out of the wall socket.

5. Cleaning, care and maintenance

Clean the surfaces when cold with a soft cloth and ordinary cleaning products.



Note
Avoid abrasive or corrosive cleaning products.

6. Troubleshooting

6.1 Fault table

Fault	Cause	Remedy
The heated air smells unpleasant.	This can be caused by dust during commissioning.	The smell will dissipate within a few minutes.
The appliance does not heat up.	The MCB/fuse has responded/blown.	Replace the fuse/reset the MCB.
The appliance heats continuously.	The appliance is subject to a continuous draught.	Remedy the cause of the draught.
	The temperature setting was changed.	Set the required room temperature at the temperature selector.
	There is a fault with the power supply.	Disconnect the appliance from the power supply for 10 minutes and then switch it back on. If the problem occurs regularly, arrange for your power supply utility to check the power supply.
The 24 h automatic function is not performed.	There was a power failure.	Set the 24 h automatic function again.
	The setting at the operating mode selector was changed.	Set the 24 h automatic function again.
	The clocks have changed to summer/wintertime.	Set the 24 h automatic function again.
The elements at the very top and bottom don't get as warm as the rest of the appliance.	The elements at the top have not completely filled.	The heating medium expands when it gets warm. It takes a little longer for these elements to heat up.
Dirty marks appear on the wall around the appliance.	Dirty marks are caused by contaminated air from the interior (candles, cigarette smoke, poor ventilation etc.).	Remedy the cause of any air contamination.

If you cannot remedy the fault, notify your qualified contractor. To facilitate and speed up your request, provide the number from the type plate (000000-0000-000000).

The type plate is located underneath the appliance on the right hand side.

INSTALLATION

7. Safety

Only a qualified contractor should carry out installation, commissioning, maintenance and repair of the appliance.

7.1 General safety instructions

We guarantee trouble-free function and operational reliability only if original accessories and spare parts intended for the appliance are used.

7.2 Instructions, standards and regulations



Note
Observe all applicable national and regional regulations and instructions.

8. Appliance description

8.1 Standard delivery

- Wall mounting bracket with fixing materials
- 2 bathrobe hooks

The appliance is delivered fully wired.

9. Installation

9.1 Installation site



WARNING Electrocution
Install the appliance in such a way that control equipment cannot be touched by a person in the bath or shower.



Material losses
Observe the minimum clearances in chapter "Specification".



Material losses
Fit the appliance to a vertical wall that is temperature-resistant to at least 80 °C.



Material losses
Never install the appliance directly below a wall socket.

9.2 Wall mounting



Note
Observe the dimensions and minimum clearances in chapter "Specification".

» Drill the holes and insert rawl plugs.

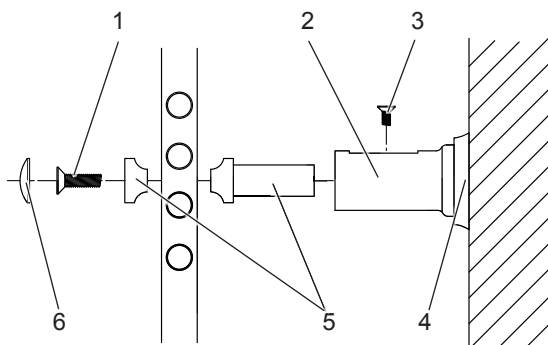

- 1 Retainer screw
 - 2 Wall sleeve
 - 3 Lock screw
 - 4 Angle shim (BHG 750-1000W) | Washer (BHG 750 C)
 - 5 Retainer
 - 6 Cap
- » BHG 750-1000 W: Use screws to secure the wall sleeves and the shims.
- » BHG 750 C: Use screws to secure the wall sleeves and the washers.
- » Secure the retainers to the rungs. Do not yet tighten the retainers.

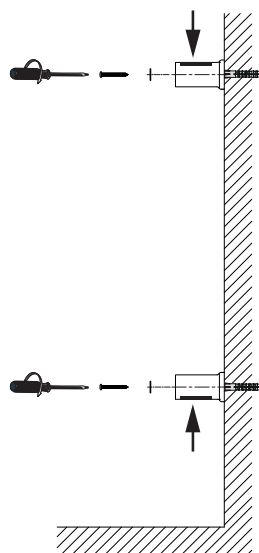

» Fit the wall mounting bracket. For this, observe the slot position. The slot must point respectively up or down.

26_07_80_0058

26_07_80_0056

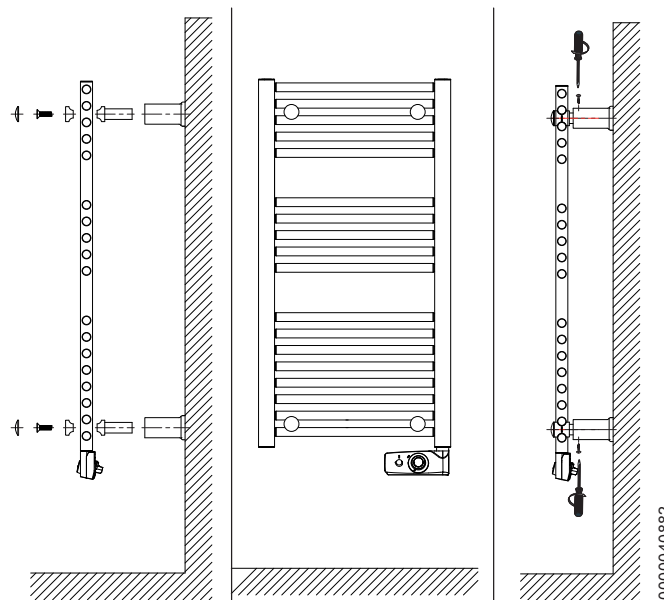

D0000040882

- » Assemble the appliance and wall mounting bracket.
- » Insert and tighten the screws to secure the appliance.

9.3 Fitting the bathrobe hooks

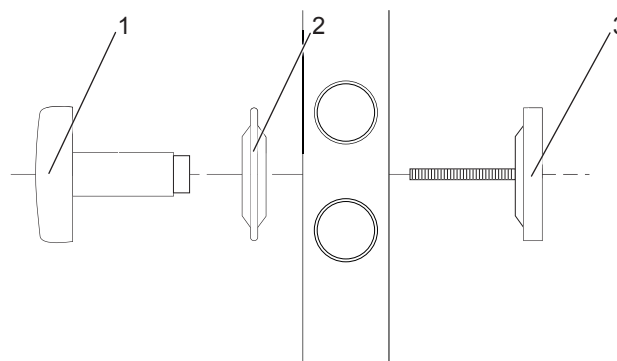

- 1 Bathrobe hook
 - 2 Washer
 - 3 Bathrobe hook backplate
- » Fit the bathrobe hooks as shown.

26_07_80_0055

10. Power supply



WARNING Electrocutation
In wet rooms such as shower rooms and kitchens, install the flush box at least 25 cm above the floor.



WARNING Electrocutation
Never operate the appliance with an extension cable or a multiple socket.



Material losses
Ensure the appliance can be separated from the power supply by an isolator that disconnects all poles with at least 3 mm contact separation. For this, use contactors, mains isolators, fuses, etc. Installation with a permanent power cable is not permitted.



Material losses
Observe the type plate. The specified voltage must match the mains voltage.

Note
Carry out all electrical connection and installation work in accordance with national and regional regulations.

Note
Ensure a standard socket or junction box for a permanent power supply is installed at a distance of at least 10 cm from the side of the appliance.

11. Troubleshooting

The power cable must only be replaced by a qualified contractor using original spare parts.

12. Appliance handover

- » Explain the functions of the appliance to the user.
- » Draw special attention to the safety instructions.
- » Pass on the operating and installation instructions to the user.

13. Specification

13.1 Dimensions

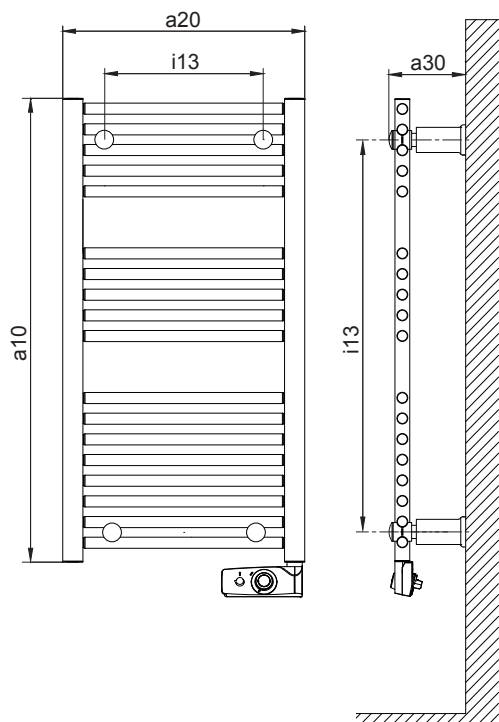

D0000026162

			BHG 750 W	BHG 1000 W	BHG 750 C	
a10	Appliance	Height	mm	1453	1781	1658
a30	Appliance	Depth	mm	115	115	110
a20	Appliance	Width	mm	480	550	600
i13	Wall mounting bracket	Vertical hole spacing	mm	1230	1599	1435
		Horizontal hole spacing	mm	350	400	450

13.2 Minimum clearances

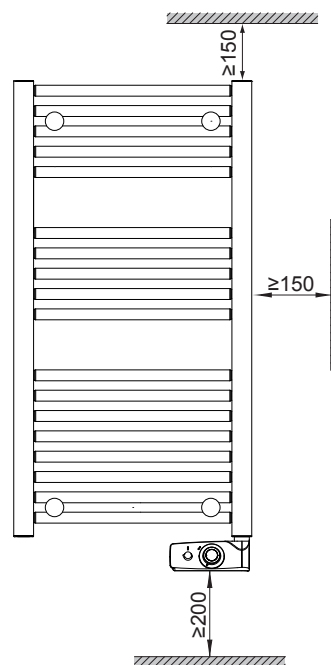

D0000026163

13.3 Data table

		BHG 750 W	BHG 750 C	BHG 1000 W
		231950	231951	233861
Electrical data				
Power connection		1/N ~ 230/240 V	1/N ~ 230/240 V	1/N ~ 230/240 V
Connected load	kW	0.75	0.75	1.0
Dimensions				
Height	mm	1453	1658	1781
Width	mm	480	600	550
Depth	mm	115	110	115
Weights				
Weight	kg	16	24	30
Versions				
Frost protection setting	°C	5	5	5
IP rating		IP24	IP24	IP24
Safety category		II	II	II
Colour		Traffic white, RAL 9016	Chrome	Traffic white, RAL 9016
Values				
Setting range	°C	5-30	5-30	5-30

Warranty

The warranty conditions of our German companies do not apply to appliances acquired outside of Germany. In countries where our subsidiaries sell our products, it is increasingly the case that warranties can only be issued by those subsidiaries. Such warranties are only granted if the subsidiary has issued its own terms of warranty. No other warranty will be granted.

We shall not provide any warranty for appliances acquired in countries where we have no subsidiary to sell our products. This will not affect warranties issued by any importers.

Environment and recycling

We would ask you to help protect the environment. After use, dispose of the various materials in accordance with national regulations.

REMARQUES PARTICULIÈRES**UTILISATION**

1.	Remarques générales	18
2.	Sécurité.....	18
3.	Description de l'appareil.....	18
4.	Utilisation	19
5.	Nettoyage, entretien et maintenance	20
6.	Aide au dépannage.....	20

INSTALLATION

7.	Sécurité.....	20
8.	Description de l'appareil.....	20
9.	Montage	20
10.	Raccordement électrique	21
11.	Aide au dépannage.....	22
12.	Remise de l'appareil au client.....	22
13.	Données techniques	22

GARANTIE**ENVIRONNEMENT ET RECYCLAGE**

REMARQUES PARTICULIÈRES

- L'appareil peut être utilisé par des enfants de 8 ans et plus ainsi que par des personnes aux facultés physiques, sensorielles ou mentales réduites ou par des personnes sans expérience lorsqu'ils sont sous surveillance ou qu'ils ont été formés à l'utilisation en toute sécurité de l'appareil et qu'ils ont compris les dangers encourus. Ne laissez pas des enfants jouer avec l'appareil. Ni le nettoyage ni la maintenance relevant de l'utilisateur ne doivent être effectués par des enfants sans surveillance.
- Fixez l'appareil comme indiqué au chapitre « Installation / Montage ».

UTILISATION

1. Remarques générales

Le chapitre « Utilisation » s'adresse aux utilisateurs de l'appareil et aux installateurs.

Le chapitre « Installation » s'adresse aux installateurs.



Remarque

Lisez attentivement cette notice avant utilisation et conservez-la.
Remettez cette notice à tout nouvel utilisateur le cas échéant.

1.1 Consignes de sécurité

1.1.1 Structure des consignes de sécurité



MENTION D'AVERTISSEMENT Nature du danger
Sont indiqués ici les risques éventuellement encourus en cas de non-respect de la consigne de sécurité.

» Sont indiquées ici les mesures permettant de remédier au danger.

1.1.2 Symboles, nature du danger

Symbole	Nature du danger
	Blessure
	Électrocution
	Brûlure (brûlure, ébouillantage)

1.1.3 Mentions d'avertissement

MENTION D'AVERTISSEMENT	Signification
DANGER	Caractérise des remarques dont le non-respect entraîne de graves lésions, voire la mort.
AVERTISSEMENT	Caractérise des remarques dont le non-respect entraîne de graves lésions, voire la mort.
ATTENTION	Caractérise des remarques dont le non-respect peut entraîner des lésions légères à moyennement graves.

1.2 Autres symboles utilisés dans cette documentation



Remarque

Le symbole ci-contre caractérise des remarques générales.

» Lisez attentivement les remarques.

Symbole	Signification
	Dommages matériels (dommages causés à l'appareil, dommages indirects et pollution de l'environnement)
	Mise au rebut de l'appareil

» Ce symbole signale une action à entreprendre. Les actions nécessaires sont décrites pas-à-pas.

1.3 Unités de mesure



Remarque

Sauf indication contraire, toutes les cotes sont indiquées en millimètres.

2. Sécurité

2.1 Utilisation conforme

Cet appareil est un appareil de chauffage électrique direct à montage mural.

Cet appareil peut servir de chauffage de mi-saison ou d'appoint, en particulier pour la salle de bains, ainsi qu'au séchage des serviettes et des peignoirs.

L'appareil est destiné à une utilisation domestique. Il peut être utilisé sans risques par des personnes qui ne disposent pas de connaissances techniques particulières. L'appareil peut également être utilisé dans un environnement non domestique, par ex. dans de petites entreprises, à condition que son utilisation soit identique.

Tout autre emploi est considéré comme non-conforme. Une utilisation conforme de l'appareil implique le respect de cette notice et de celles relatives aux accessoires utilisés.

2.2 Consignes de sécurité générales



AVERTISSEMENT Blessure

L'appareil peut être utilisé par des enfants de 8 ans et plus ainsi que par des personnes aux facultés physiques, sensorielles ou mentales réduites ou par des personnes sans expérience sous surveillance ou après formation à l'utilisation en toute sécurité de l'appareil si les dangers encourus ont été compris. Ne laissez pas des enfants jouer avec l'appareil. Ni le nettoyage ni la maintenance relevant de l'utilisateur ne doivent être effectués par des enfants sans surveillance.



Remarque

N'utilisez cet appareil que lorsqu'il est complètement installé et doté de tous les dispositifs de sécurité.

2.3 Marquage CE

Le marquage CE certifie que l'appareil répond à toutes les exigences fondamentales :

- directive sur la compatibilité électromagnétique
- directive basse tension

3. Description de l'appareil

Cet appareil peut servir de chauffage d'appoint, en particulier pour la salle de bains, ainsi qu'au séchage et au chauffage des serviettes et des peignoirs. Vous pouvez suspendre vos serviettes sur plusieurs plans.

L'appareil chauffe la pièce par convection naturelle et rayonnement. Son thermostat d'ambiance intégré maintient la pièce à une température constante prédéfinie. La puissance calorifique de l'appareil doit cependant correspondre au besoin de chaleur de la pièce. En outre, cela n'est valable que s'il n'est pas occupé par des serviettes ou des peignoirs.

La fonction boost permet une utilisation avec une puissance de chauffage maximale et sans régulation de température pendant deux heures. Vous pouvez programmer

l'heure de démarrage à laquelle l'appareil devra démarrer chaque jour automatiquement.

L'appareil est prêt à fonctionner après avoir été fixé au mur et branché sur une prise secteur.

4. Utilisation

4.1 Description du tableau de commande

Vous commandez l'appareil par le biais de la console.

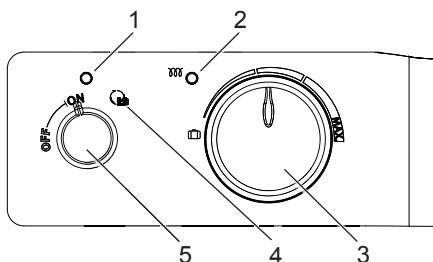

26_07_80_0050

- 1 Voyant de fonctionnement
- 2 Voyant de chauffe
- 3 Bouton de réglage de la température
- 4 Plage de réglage « 24h auto »
- 5 Sélecteur de mode de fonctionnement

4.2 Mise en marche de l'appareil

- » Réglez le bouton de sélection du mode de fonctionnement sur « ON ».
- » Réglez la température ambiante souhaitée à l'aide du bouton de réglage de la température. La température peut être réglée entre 10°C et 30°C.

Le voyant de chauffe s'allume dès que l'appareil chauffe. Le voyant de chauffe s'éteint lorsque la température réglée à l'aide du bouton de réglage de la température est atteinte.



Remarque

Si plusieurs appareils sont installés dans une même pièce, une température différente peut être réglée pour chacun d'eux.



Remarque

Il est conseillé de couper l'appareil lorsque que vous aérez la pièce en ouvrant les fenêtres afin d'éviter une consommation d'énergie inutile.

4.3 Fonction boost 2h

Activation

- » Allumez l'appareil.
- » Appuyez sur le bouton de sélection du mode de fonctionnement pendant une seconde env.

Le voyant de fonctionnement et le voyant de chauffe s'allument. L'appareil chauffe à la puissance maximale pendant deux heures.

Une fois les deux heures écoulées, l'appareil repasse en mode de fonctionnement normal avec le bouton de réglage de la température. Le voyant de fonctionnement et le voyant de chauffe s'éteignent.

Désactivation

- » Appuyez sur le bouton de sélection du mode de fonctionnement pendant une seconde env.

Le voyant de fonctionnement et le voyant de chauffe s'éteignent. L'appareil repasse en mode de fonctionnement normal avec le bouton de réglage de la température.

4.4 Fonction automatique 24h

La fonction automatique 24h relance la fonction boost 2h automatiquement toutes les 24 heures.

Activation

Tournez complètement le bouton de sélection du mode de fonctionnement vers la droite sur « 24h auto ».

Le voyant de fonctionnement et le voyant de chauffe s'allument. L'appareil chauffe à la puissance maximale pendant deux heures.

Une fois les deux heures écoulées, l'appareil repasse en mode de fonctionnement normal avec le bouton de réglage de la température. Le voyant de fonctionnement et le voyant de chauffe s'éteignent.

Le lendemain, la fonction boost 2h se mettra en marche 45 minutes avant l'heure à laquelle vous avez programmé l'appareil sur « 24h auto ».

Exemple :

Vous désirez que la salle de bain soit chauffée au niveau de température souhaité le matin à 7h00.

- » Le premier jour à 7h00, réglez le commutateur sur « 24h auto ».

L'appareil chauffe immédiatement avec la fonction boost 2h. Le lendemain, la fonction boost 2h se mettra automatiquement en marche à 6h15 pour chauffer la salle de bains jusqu'à 7h.

Interruption

Vous pouvez arrêter la fonction boost 2h à tout instant sans modifier l'heure de démarrage.

- » Appuyez sur le bouton de sélection du mode de fonctionnement pendant une seconde env.

Le voyant de fonctionnement et le voyant de chauffe s'éteignent. L'appareil repasse en mode de fonctionnement normal avec le bouton de réglage de la température.

Le jour suivant, la fonction boost 2h se mettra de nouveau en marche à l'heure de démarrage habituelle.

Désactivation

- » Tournez le bouton de sélection du mode de fonctionnement vers la gauche sur « ON ».

Le voyant de fonctionnement et le voyant de chauffe s'éteignent. L'appareil repasse en mode de fonctionnement normal avec le bouton de réglage de la température.

4.5 Sécurité enfant

Cette fonction empêche la modification involontaire du réglage de température.

Lorsque la sécurité enfant est activée, les boutons de réglage de la température et de sélection du mode de fonctionnement sont désactivés. Si vous tournez le bouton de sélection du mode de fonctionnement/de réglage de la température, le voyant de fonctionnement clignote.

Activation

- » Appuyez sur le bouton de sélection du mode de fonctionnement pendant plus de trois secondes.

Le voyant de fonctionnement s'allume brièvement cinq fois de suite, indiquant que la sécurité enfant est activée.

Vous pouvez utiliser la fonction boost 2h comme à l'accoutumée, même si la sécurité enfants est activée.

Désactivation

- » Appuyez sur le bouton de sélection du mode de fonctionnement pendant plus de trois secondes.

Le voyant de fonctionnement s'allume brièvement cinq fois de suite, indiquant que la sécurité enfant est désactivée.

4.6 Mise hors service

- » Arrêtez l'appareil en tournant le sélecteur de mode de fonctionnement sur la position « OFF ».

Le voyant de fonctionnement s'éteint.

- » Débranchez la fiche de la prise secteur.

5. Nettoyage, entretien et maintenance

Nettoyez la surface de l'appareil, lorsqu'elle est froide, à l'aide d'un chiffon doux et de produits de nettoyage usuels.



Remarque

Évitez les produits d'entretien abrasifs et corrosifs.

6. Aide au dépannage

6.1 Tableau des dysfonctionnements

Panne	Cause	Solution
L'air chaud a une odeur désagréable.	De la poussière peut en être la cause lors de la première mise en service.	L'odeur disparaît au bout de quelques minutes.
L'appareil ne chauffe pas.	Le disjoncteur s'est déclenché.	Réenclenchez le disjoncteur.
L'appareil chauffe en permanence.	L'appareil est exposé à un courant d'air permanent.	Supprimez le courant d'air.
	Le réglage de la température a été modifié.	Réglez la température ambiante souhaitée à l'aide du bouton de réglage de la température.
	Il y a une panne de réseau.	Laissez l'appareil débranché pendant 10 minutes puis remettez-le en marche. Si le problème se reproduit régulièrement, faites contrôler l'alimentation électrique par votre société distributrice d'électricité.
La fonction automatique 24h n'a pas démarré.	Il y a eu une panne de courant.	Réglez à nouveau la fonction automatique 24h.
	Le réglage du sélecteur de mode de fonctionnement a été modifié.	Réglez à nouveau la fonction automatique 24h.
	Le passage à l'heure d'été/d'hiver a eu lieu.	Réglez à nouveau la fonction automatique 24h.
Les derniers éléments en haut et en bas ne sont pas aussi chauds que le reste de l'appareil.	Les éléments du haut ne sont pas complètement remplis.	Le fluide thermodynamique se dilate sous l'effet de la chaleur. Ces éléments mettent un peu plus de temps à chauffer.
Des traces de saleté apparaissent sur le mur autour de l'appareil.	Les traces de saleté sont dues à des impuretés présentes dans l'air ambiant (bougies, fumée de cigarette, problèmes de ventilation, etc.).	Évitez les sources de pollution de l'air ambiant.

Appelez un installateur si vous ne réussissez pas à éliminer la cause du problème. Communiquez-lui le numéro indiqué sur la plaque signalétique pour qu'il puisse vous aider plus rapidement et plus efficacement (000000-0000-000000).

La plaque signalétique se trouve en bas à droite sur l'appareil.

INSTALLATION

7. Sécurité

L'installation, la mise en service, la maintenance et les réparations de cet équipement doivent être effectuées uniquement par un installateur qualifié.

7.1 Consignes de sécurité générales

Nous ne garantissons le bon fonctionnement et la sécurité de l'appareil que si des accessoires et pièces de rechange d'origine sont utilisés.

7.2 Prescriptions, normes et directives



Remarque

Respectez la législation et les prescriptions nationales et locales en vigueur.

8. Description de l'appareil

8.1 Fournitures

- Fixation murale et matériel de fixation
- 2 porte-peignoirs

L'appareil est livré prêt à brancher.

9. Montage

9.1 Lieu d'implantation



AVERTISSEMENT Électrocution

Placez l'appareil de sorte que les dispositifs de commutation et de régulation ne puissent être touchés par les personnes se trouvant dans la baignoire ou la douche.



Dommages matériels

Respectez les distances minimales indiquées au chapitre « Données techniques ».



Dommages matériels

Fixez l'appareil sur une paroi verticale capable de résister à une température d'au moins 80°C.



Dommages matériels

N'installez pas l'appareil directement sous une prise électrique murale.

9.2 Fixation murale



Remarque
Respectez les cotes et les distances minimales indiquées au chapitre « Données techniques ».

» Percez les trous et introduisez des chevilles appropriées.

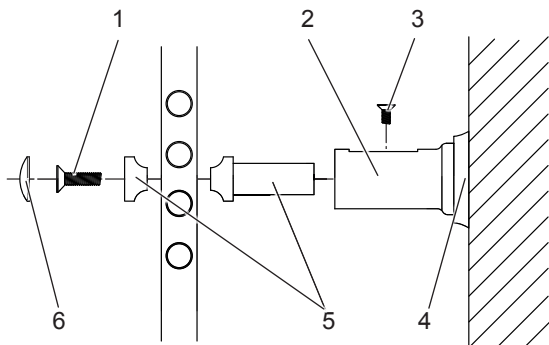

- 1 Vis du support
 - 2 Douille murale
 - 3 Vis d'arrêt
 - 4 Rondelle de compensation (BHG 750-1000W) | Rondelle (BHG 750 C)
 - 5 Support
 - 6 Cache
- » BHG 750-1000W : vissez les douilles et les rondelles de compensation au mur.
- » BHG 750 C : vissez les douilles et les rondelles au mur.
- » Montez les supports sur les barres sans les serrer encore à ce stade.

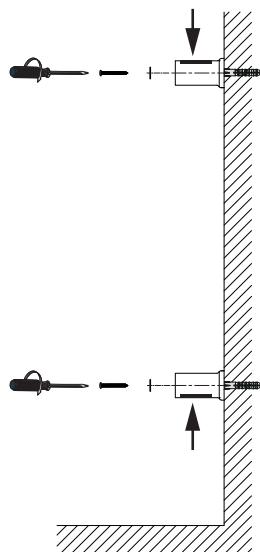

» Montez le support mural. Tenez compte de la position des fentes. La fente doit être dirigée soit vers le bas, soit vers le haut.

26_07_80_0058

26_07_80_0056

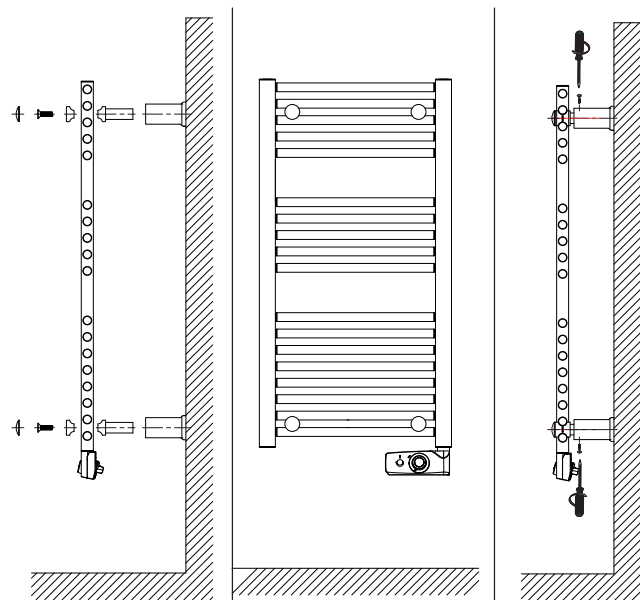

D0000040882

- » Assemblez l'appareil et le support mural.
- » Serrez les vis pour fixer l'appareil.

9.3 Montage du porte-peignoir

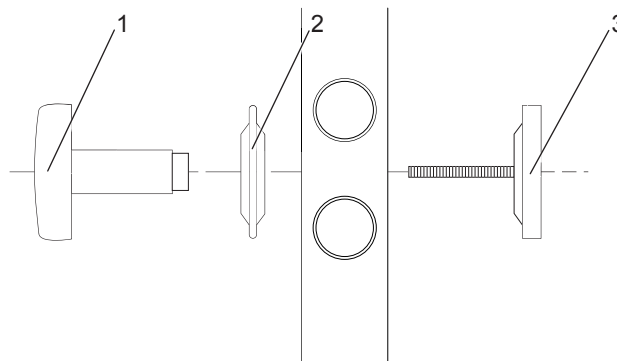

26_07_80_0055

- 1 Champignon
 - 2 Rondelle
 - 3 Plaque
- » Posez le porte-peignoir comme indiqué sur l'illustration.

10. Raccordement électrique



AVERTISSEMENT Électrocution
Dans les pièces humides comme les salles de bains et les cuisines, installez les prises de courant encastrées à au moins 25 cm du sol.



AVERTISSEMENT Électrocution
Ne branchez pas l'appareil sur un prolongateur ou une multiprise.



Domages matériels
L'appareil doit pouvoir être déconnecté du secteur par un dispositif de coupure omnipolaire ayant une ouverture minimale des contacts de 3 mm. À cet effet, on pourra utiliser des contacteurs, des disjoncteurs, des fusibles etc. Il est interdit d'effectuer une installation avec un câble fixe.



Domages matériels
Respectez les indications de la plaque signalétique. La tension indiquée doit correspondre à la tension du secteur.



Remarque
Exécutez tous les travaux de raccordement et d'installation électriques conformément aux prescriptions nationales et locales.



Remarque
Veillez à ce qu'une prise secteur avec terre ou une boîte de sortie de câble soit installée à 10 cm au moins à côté de l'appareil.

11. Aide au dépannage

Seul un installateur professionnel est autorisé à remplacer le câble d'alimentation secteur en utilisant des pièces de rechange d'origine.

12. Remise de l'appareil au client

- » Expliquez les différentes fonctions de l'appareil à l'utilisateur.
- » Attirez particulièrement son attention sur les consignes de sécurité.
- » Remettez les instructions d'utilisation et d'installation à l'utilisateur.

13. Données techniques

13.1 Cotes

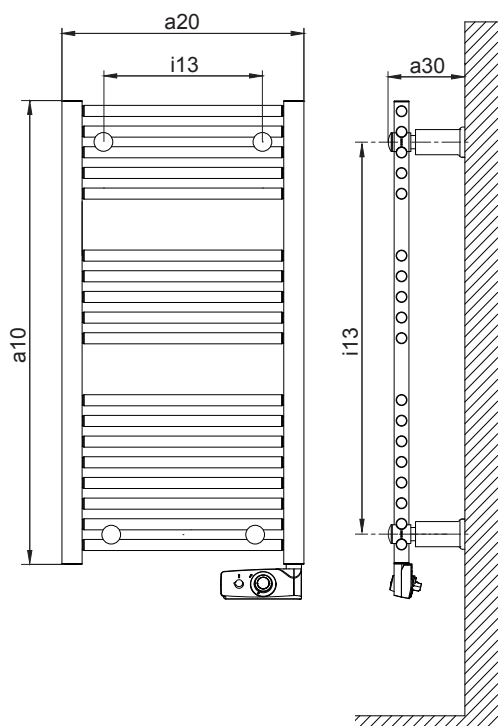

D 00000026162

			BHG 750 W	BHG 1000 W	BHG 750 C	
a10	Appareil	Hauteur	mm	1453	1781	1658
a30	Appareil	Profondeur	mm	115	115	110
a20	Appareil	Largeur	mm	480	550	600
i13	Suspension murale	Entraxe vertical	mm	1230	1599	1435
		Entraxe horizontal	mm	350	400	450

13.2 Distances minimales

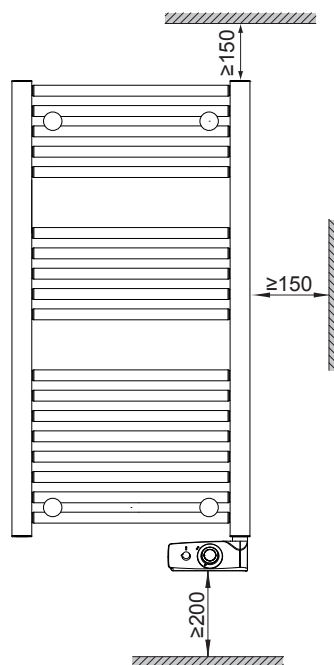

D0000026163

13.3 Tableau de données

		BHG 750 W	BHG 750 C	BHG 1000 W
		231950	231951	233861
Données électriques				
Raccordement électrique		1/N ~ 230/240 V	1/N ~ 230/240 V	1/N ~ 230/240 V
Puissance de raccordement	kW	0,75	0,75	1,0
Dimensions				
Hauteur	mm	1453	1658	1781
Largeur	mm	480	600	550
Profondeur	mm	115	110	115
Poids				
Poids	kg	16	24	30
Versions				
Protection hors gel	°C	5	5	5
Indice de protection (IP)		IP24	IP24	IP24
Classe de protection		II	II	II
Couleur		blanc signalisation, RAL 9016	Chrome	blanc signalisation, RAL 9016
Valeurs				
Plage de réglage	°C	5-30	5-30	5-30

Garantie

Les conditions de garantie de nos sociétés allemandes ne s'appliquent pas aux appareils achetés hors d'Allemagne. Au contraire, c'est la filiale chargée de la distribution de nos produits dans le pays qui est seule habilitée à accorder une garantie. Une telle garantie ne pourra cependant être accordée que si la filiale a publié ses propres conditions de garantie. Il ne sera accordé aucune garantie par ailleurs.

Nous n'accordons aucune garantie pour les appareils achetés dans des pays où aucune filiale de notre société ne distribue nos produits. D'éventuelles garanties accordées par l'importateur restent inchangées.

Environnement et recyclage

Merci de contribuer à la préservation de notre environnement. Après usage, procédez à l'élimination de des matériaux conformément à la réglementation nationale.

BIJZONDERE INFO

BEDIENING

1.	Algemene aanwijzingen.....	25
2.	Veiligheid.....	25
3.	Toestelbeschrijving.....	25
4.	Bediening.....	26
5.	Reiniging, verzorging en onderhoud.....	27
6.	Problemen verhelpen.....	27

INSTALLATIE

7.	Veiligheid.....	27
8.	Toestelbeschrijving.....	27
9.	Montage.....	27
10.	Elektrische aansluiting.....	28
11.	Storingen verhelpen.....	29
12.	Overdracht van het toestel.....	29
13.	Technische gegevens.....	29

GARANTIE

MILIEU EN RECYCLING

BIJZONDERE INFO

- Het toestel kan door kinderen vanaf 8 jaar, alsmede door personen met verminderde fysieke, sensorische of geestelijke vermogens of met een gebrek aan ervaring en kennis gebruikt worden, wanneer er toezicht op hen gehouden wordt, of wanneer ze met betrekking tot het veilige gebruik van het toestel geïnstrueerd zijn en de gevaren die daaruit ontstaan, begrepen hebben. Kinderen mogen niet met het toestel spelen. Kinderen mogen zonder toezicht geen reiniging of gebruikersonderhoud uitvoeren.
- Monteer het toestel zoals beschreven in het hoofdstuk "Installatie/montage".

BEDIENING

1. Algemene aanwijzingen

Het hoofdstuk "Bediening" is bedoeld voor de gebruiker van het toestel en voor de installateur.

Het hoofdstuk "Installatie" is bestemd voor de installateur.



Info

Lees deze handleiding voor gebruik zorgvuldig door en bewaar deze op een veilige plaats.

Overhandig de handleiding in voorkomende gevallen aan een volgende gebruiker.

1.1 Veiligheidsaanwijzingen

1.1.1 Structuur veiligheidsaanwijzingen



TREFWOORD Soort gevaar

Hier staan mogelijke gevolgen, wanneer de veiligheidsaanwijzing wordt genegeerd.

» Hier staan maatregelen om het gevaar af te wenden.

1.1.2 Symbolen, soort gevaar

Symbool	Soort gevaar
	Letsel
	Elektrische schok
	Verbranding (Verbranding, verschroeïng)

1.1.3 Trefwoorden

TREFWOORD	Betekenis
GEVAAR	Aanwijzingen die leiden tot zwaar letsel of overlijden, wanneer deze niet in acht worden genomen.
WAARSCHUWING	Aanwijzingen die kunnen leiden tot zwaar letsel of overlijden, wanneer deze niet in acht worden genomen.
VOORZICHTIG	Aanwijzingen die kunnen leiden tot middelmatig zwaar of licht letsel, wanneer deze niet in acht worden genomen.

1.2 Andere aandachtspunten in deze documentatie



Info

Algemene aanwijzingen worden aangeduid met het symbool dat hiernaast staat.

» Lees de aanwijzingsteksten grondig door.

Symbol	Betekenis
	Materiële schade (toestel-, gevolg-, milieuschade)
	Het toestel afdanken

» Dit symbool geeft aan dat u iets moet doen. De eerste handelingen worden stapsgewijs beschreven.

1.3 Maateenheden



Info

Tenzij anders wordt vermeld, worden alle maten in millimeter aangegeven.

2. Veiligheid

2.1 Voorgeschreven gebruik

Het toestel is een elektrisch convectieverwarmingstoestel voor wandmontage.

Het toestel is geschikt als overgangsverwarming of aanvullende verwarming in de badkamer en voor het drogen van badjassen en badhanddoeken.

Het toestel is bestemd voor gebruik in een huishoudelijke omgeving. Het kan veilig bediend worden door personen die daarover niet geïnstrueerd zijn. Het toestel kan eveneens buiten een huishouden gebruikt worden, bv. in het kleinbedrijf, voor zover het op dezelfde wijze gebruikt wordt.

Elk ander gebruik geldt niet als gebruik conform de voorschriften. Tot gebruik conform de voorschriften behoort ook het in acht nemen van deze handleiding evenals de handleidingen voor de gebruikte accessoires.

2.2 Algemene veiligheidsaanwijzingen



WAARSCHUWING Letsel

Het toestel kan door kinderen vanaf 8 jaar, alsmede door personen met verminderde fysieke, sensorische of geestelijke vermogens of met een gebrek aan ervaring en kennis gebruikt worden, wanneer er toezicht op hen gehouden wordt, of wanneer ze met betrekking tot het veilige gebruik van het toestel geïnstrueerd zijn en de gevaren die daaruit ontstaan, begrepen hebben. Kinderen mogen niet met het toestel spelen. Kinderen mogen zonder toezicht geen reiniging of gebruikersonderhoud uitvoeren.



Info

Gebruik het toestel uitsluitend als het volledig geïnstalleerd is en als alle veiligheidsvoorzieningen aangebracht zijn.

2.3 CE-logo

Het CE-logo geeft aan dat het toestel voldoet aan alle fundamentele vereisten:

- Richtlijn voor de elektromagnetische compatibiliteit
- Laagspanningsrichtlijn

3. Toestelbeschrijving

Het toestel is als aanvullende verwarming vooral geschikt in de badkamer en voor het drogen van badjassen en badhanddoeken. U kunt uw badhanddoeken op verschillende niveaus uitspreiden.

Het toestel verwarmt de ruimte via natuurlijke convectie en stralingswarmte. De ingebouwde kamerthermostaat houdt de kamertemperatuur constant op de ingestelde waarde. Voorwaarde hiervoor is dat het verwarmingsvermogen van het toestel voldoet aan de warmtebehoefte van de ruimte. Dat geldt alleen, wanneer er geen badhanddoeken of badjassen op het toestel hangen.

Met de boostfunctie kan het toestel 2 uur lang met vol vermogen worden ingeschakeld zonder temperatuurregeling. U kunt het starttijdstip programmeren waarop het toestel dagelijks automatisch inschakelt.

Het toestel is bedrijfsklaar, nadat het aan de wand is bevestigd en de stekker in het stopcontact is gestoken.

4. Bediening

4.1 Beschrijving van het bedieningspaneel

U bedient het toestel via het bedieningspaneel.

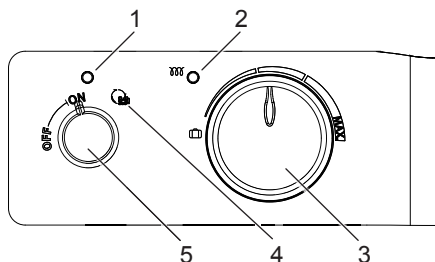

26_07_80_0050

- 1 Betriebslampje
- 2 Verwarmingslampje
- 3 Thermostaatknop
- 4 Stand "24h auto"
- 5 Bedrijfskeuzeknop

4.2 Toestel inschakelen

- » Zet de bedrijfskeuzeknop in de stand "ON".
- » Stel met de thermostaatknop de gewenste kamertemperatuur in. U kunt een temperatuur instellen tussen 10 °C en 30 °C.

Het verwarmingslampje gaat branden, zodra het toestel de ruimte verwarmt. Het verwarmingslampje dooft, zodra de met de thermostaatknop ingestelde temperatuur is bereikt.



Info
Wanneer er verschillende toestellen in een kamer beschikbaar zijn, is het mogelijk op elk toestel een afzonderlijke temperatuur in te stellen.



Info
Het toestel moet bij open vensters worden uitgeschakeld om een te hoog stroomverbruik te voorkomen.

4.3 2h boostfunctie

Activeren

- » Schakel het toestel in.
- » Druk ongeveer één seconde op de bedrijfskeuzeknop.

De bedrijfslampje en het verwarmingslampje gaan branden. Het toestel verwarmt gedurende 2 uur op vol vermogen.

Na 2 uur gaat het toestel terug naar de normale werking met de thermostaatknop. De bedrijfslampje en het verwarmingslampje doven.

Uitschakelen

- » Druk ongeveer één seconde op de bedrijfskeuzeknop.

De bedrijfslampje en het verwarmingslampje doven. Het toestel keert terug naar normaal bedrijf met thermostaatknop.

4.4 De functie 24h auto

De functie 24h auto voert de 2h boostfunctie automatisch steeds na 24 uur uit.

Activeren

Zet de bedrijfskeuzeknop helemaal naar rechts in de stand "24h auto".

De bedrijfslampje en het verwarmingslampje gaan branden. Het toestel verwarmt gedurende 2 uur op vol vermogen.

Na 2 uur gaat het toestel terug naar de normale werking met de thermostaatknop. De bedrijfslampje en het verwarmingslampje doven.

De 2h boostfunctie wordt de daarop volgende dag 45 minuten voor het moment waarop u het toestel in de stand "24h auto" hebt gesteld, ingeschakeld.

Voorbeeld:

U wenst dat de badkamer om 7:00 uur 's morgens opgewarmd is op het gewenste temperatuurniveau.

- » Zet op de eerste ochtend om 7:00 uur 's morgens de bedrijfskeuzeknop op "24h auto".

Het toestel verwarmt de badkamer meteen met de 2h boostfunctie. De volgende dag wordt de 2h boostfunctie automatisch om 6:15 uur ingeschakeld, zodat de badkamer om 7:00 uur aangenaam warm is.

Onderbreken

U kunt de 2h boostfunctie op elk gewenst moment onderbreken zonder het starttijdstip te wijzigen.

- » Druk ongeveer één seconde op de bedrijfskeuzeknop.

De bedrijfslampje en het verwarmingslampje doven. Het toestel keert terug naar normaal bedrijf met thermostaatknop.

Een dag later zal de boostfunctie weer op het ingestelde tijdstip starten.

Uitschakelen

- » Zet de bedrijfskeuzeknop naar links in de stand "ON".

De bedrijfslampje en het verwarmingslampje doven. Het toestel keert terug naar normaal bedrijf met thermostaatknop.

4.5 Kinderbeveiliging

Met deze functie wordt voorkomen dat de instelling voor temperatuur per ongeluk wordt gewijzigd.

Als de kinderbeveiliging is ingeschakeld, functioneren de bedrijfskeuzeknop en de thermostaatknop niet meer. Als u dan toch aan de bedrijfskeuzeknop of de thermostaatknop draait, knippert het bedrijfslampje.

Activeren

- » Druk langer dan drie seconden op bedrijfskeuzeknop.

Het bedrijfslampje licht vijf keer kort achter elkaar op ten teken dat de kinderbeveiliging is ingeschakeld.

U kunt de 2h boostfunctie zoals gewoonlijk gebruiken wanneer de kinderbeveiliging geactiveerd is.

Uitschakelen

- » Druk langer dan drie seconden op bedrijfskeuzeknop.

Het bedrijfslampje licht vijf keer kort achter elkaar op ten teken dat de kinderbeveiliging is uitgeschakeld.

4.6 Buitendienststelling

- » Schakel het toestel uit door de bedrijfskeuzeknop naar de stand "OFF" te draaien.

Het bedrijfslampje dooft.

- » Trek de stekker uit het stopcontact.

5. Reiniging, verzorging en onderhoud

Reinig de oppervlakken met een zachte doek met de klassieke onderhoudsproducten, wanneer het toestel is afgekoeld.



Info
Vermijd schurende en bijtende onderhoudsproducten.

6. Problemen verhelpen

6.1 Storingstabel

Storing	Oorzaak	Oplossing
De verwarmde lucht heeft een onaangename geur.	Bij het eerste gebruik kan dit door stof worden veroorzaakt.	Na een paar minuten verdwijnt de geur.
Het toestel verwarmt niet.	De zekering is geactiveerd.	Schakel de zekering opnieuw in.
Het toestel verwarmt continu.	Het toestel is blootgesteld aan een continue tochtstroom.	Verhelp het probleem van de tocht.
	De instelling voor de temperatuur is gewijzigd.	Stel met de thermostaatknop de gewenste temperatuur in.
	Er is een storing in het elektriciteitsnet.	Koppel het toestel 10 minuten los van het elektriciteitsnet en sluit het dan weer aan. Laat uw elektrische installatie controleren door de energiemaatschappij, als het probleem regelmatig optreedt.
De functie 24h auto wordt niet uitgevoerd.	Er is een stroomstoring geweest.	Stel de functie 24h auto opnieuw in.
	De instelling van de bedrijfskeuzeknop is gewijzigd.	Stel de functie 24h auto opnieuw in.
	De instelling voor zomer-/wintertijd is gewijzigd.	Stel de functie 24h auto opnieuw in.
De bovenste en onderste elementen zijn minder warm dan de rest van het toestel.	De bovenste elementen zijn niet volledig gevuld.	Bij verhitting zet het thermodynamische medium uit. Het duurt iets langer voordat deze elementen warm worden.
Er komen vlekken op de muur rondom het toestel.	De vlekken worden veroorzaakt door verontreiniging van de lucht in de ruimte (kaarsen, sigarettenrook, slechte ventilatie, enz.).	Vermijd verontreiniging van de lucht in het vertrek.

Waarschuw de installateur als u de oorzaak zelf niet kunt verhelpen. Hij kan u sneller en beter helpen als u hem het nummer op het typeplaatje doorgeeft (000000-0000-000000).

Het typeplaatje bevindt zich rechts onder op het toestel.

INSTALLATIE

7. Veiligheid

Installatie, ingebruikname, evenals onderhoud en reparatie van het toestel mogen alleen door een gekwalificeerde installateur uitgevoerd worden.

7.1 Algemene veiligheidsaanwijzingen

Wij waarborgen de goede werking en de bedrijfszekerheid uitsluitend bij gebruik van originele onderdelen en vervangingsonderdelen voor het toestel.

7.2 Voorschriften, normen en bepalingen



Info
Neem alle nationale en regionale voorschriften en bepalingen in acht.

8. Toestelbeschrijving

8.1 Inhoud van het pakket

- Bevestiging op de muur met bevestigingsmateriaal
- 2 badjashouders

Het toestel wordt stekkerklaar geleverd.

9. Montage

9.1 Montageplaats



WAARSCHUWING elektrische schok
Plaats het toestel zo, dat de schakel- en regelvoorzieningen niet kunnen worden aangeraakt door een persoon die in bad zit of onder de douche staat.



Materiële schade
Houd rekening met de minimumafstanden in het hoofdstuk "Technische gegevens".



Materiële schade
Bevestig het toestel op een verticale wand die bestand is tegen een temperatuur van minstens 80 °C.



Materiële schade
Installeer het toestel niet direct onder een stopcontact.

9.2 Wandmontage



Info
Houd rekening met de afmetingen en de minimumafstanden in het hoofdstuk "Technische gegevens".

- » Boor de gaten en plaats pluggen.

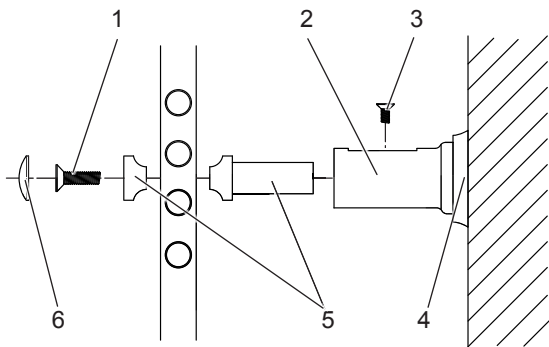

26_07_80_0058

- 1 Schroef van de houder
 - 2 Wandhuls
 - 3 Borgschroef
 - 4 Hoekcompensatie (BHG 750-1000W) | onderlegging (BHG 750 C)
 - 5 Houder
 - 6 Afdekkap
- » BHG 750-1000W: Schroef de wandhulzen en de hoekcompensaties op de wand.
 - » BHG 750 C: Schroef de wandhulzen en de onderleggingen op de wand.
 - » Monteer de houders op de geleider. Zet de houders nog niet vast.

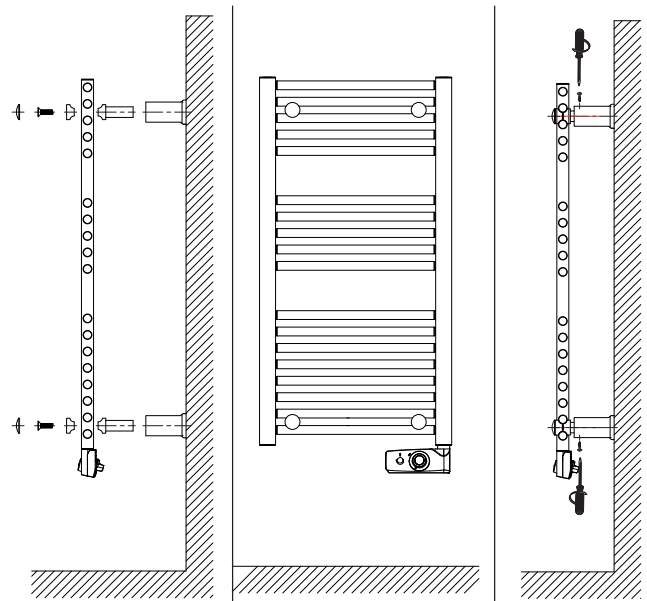

D0000040882

- » Plaats het toestel op de muurbevestiging.
- » Draai de schroeven vast om het toestel te fixeren.

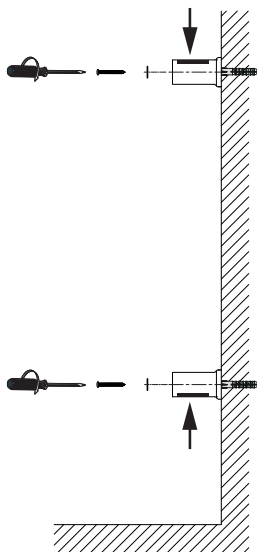

26_07_80_0056

- » Monteer de muurbevestiging. Hou daarbij rekening met de positie van de sleuven. De sleuf moet telkens omhoog of omlaag wijzen.

9.3 Montage badjashouders

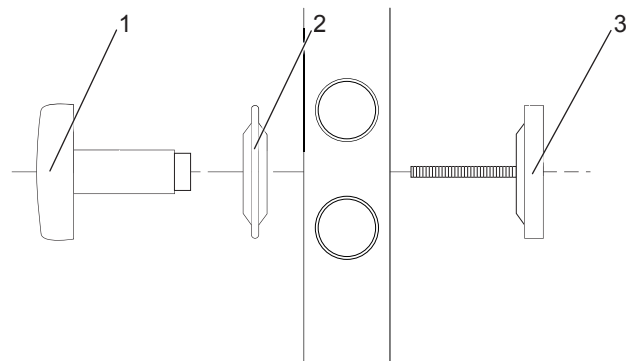

26_07_80_0055

- 1 Badjasknop
 - 2 Onderlegschiif
 - 3 Schroef voor de badjasknop
- » Monteer de badjashouder, zoals is afgebeeld.

10. Elektrische aansluiting



WAARSCHUWING elektrische schok

Installeer een inbouwcontactdoos in vochtige ruimtes, zoals badkamers en keukens, minstens 25 cm boven de vloer.



WAARSCHUWING elektrische schok

Gebruik het toestel niet met een verlengkabel of een meervoudig stopcontact.



Materiële schade

Het toestel moet op alle polen met een afstand van minstens 3 mm van de aansluiting van het net kunnen worden losgekoppeld. Daarvoor kunnen magneetschakelaars, verbreekschakelaars, zekeringen e.d. gebruikt worden. Installatie met een directe vaste aansluiting op het elektriciteitsnet is niet toegestaan.



Materiële schade

Neem de gegevens op het typeplaatje in acht. De aangegeven spanning moet overeenkomen met de netspanning.



Info
Voer alle werkzaamheden voor elektriciteitsaansluitingen en montage uit conform de nationale en regionale voorschriften.



Info
Let erop dat op een afstand van minstens 10 cm naast het toestel een geaard stopcontact of een toestelaansluitdoos voor vaste aansluiting is geïnstalleerd.

11. Storingen verhelpen

De netkabel mag alleen worden vervangen door originele vervangingsonderdelen door een vakman.

12. Overdracht van het toestel

- » Leg aan de gebruiker uit hoe het toestel werkt.
- » Schenk daarbij vooral aandacht aan de veiligheidsaanwijzingen.
- » Geef de bedienings- en installatiehandleiding aan de gebruiker.

13. Technische gegevens

13.1 Afmetingen

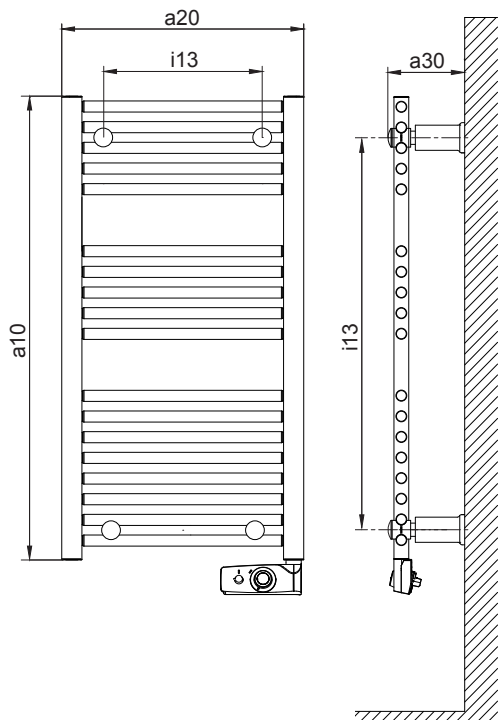

D0000026162

			BHG 750 W	BHG 1000 W	BHG 750 C
a10 Toestel	Hoogte	mm	1453	1781	1658
a30 Toestel	Diepte	mm	115	115	110
a20 Toestel	Breedte	mm	480	550	600
i13 Wandbevestiging	Gatafstand verticaal	mm	1230	1599	1435
	Gatafstand horizontaal	mm	350	400	450

13.2 Minimumafstanden

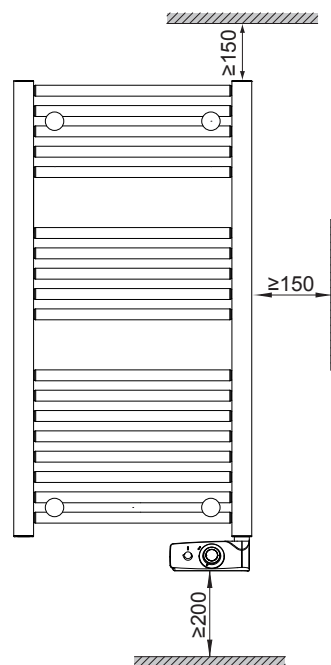

D0000026163

13.3 Gegevenstabel

		BHG 750 W	BHG 750 C	BHG 1000 W
		231950	231951	233861
Elektrische gegevens				
Elektrische aansluiting		1/N ~ 230/240 V	1/N ~ 230/240 V	1/N ~ 230/240 V
aansluitvermogen	kW	0,75	0,75	1,0
Afmetingen				
Hoogte	mm	1453	1658	1781
Breedte	mm	480	600	550
Diepte	mm	115	110	115
Gewichten				
Gewicht	kg	16	24	30
Uitvoeringen				
Vorstbeschermingsstand	°C	5	5	5
Beschermingsgraad (IP)		IP24	IP24	IP24
Beveiligingsklasse		II	II	II
Kleur		verkeerswit, RAL 9016	Chroom	verkeerswit, RAL 9016
Waarden				
Instelbereik	°C	5-30	5-30	5-30

Garantie

Voor toestellen die buiten Duitsland zijn gekocht, gelden de garantievoorwaarden van onze Duitse ondernemingen niet. Bovendien kan in landen waar één van onze dochtermaatschappijen verantwoordelijk is voor de verkoop van onze producten, alleen garantie worden verleend door deze dochtermaatschappij. Een dergelijk garantie wordt alleen verstrekt, wanneer de dochtermaatschappij eigen garantievoorwaarden heeft gepubliceerd. In andere situaties wordt er geen garantie verleend.

Voor toestellen die in landen worden gekocht waar wij geen dochtermaatschappijen hebben die onze producten verkopen, verlenen wij geen garantie. Een eventueel door de importeur verzekerde garantie blijft onverminderd van kracht.

Milieu en recycling

Wij verzoeken u ons te helpen ons milieu te beschermen. Doe de materialen na het gebruik weg overeenkomstig de nationale voorschriften.

ZVLÁŠTNÍ POKYNY**OBSLUHA**

1.	Obecné pokyny	32
2.	Bezpečnost.....	32
3.	Popis přístroje	32
4.	Obsluha.....	33
5.	Čištění, péče a údržba	33
6.	Odstranění problémů.....	34

INSTALACE

7.	Bezpečnost.....	34
8.	Popis přístroje	34
9.	Montáž	34
10.	Elektrická přípojka	35
11.	Odstraňování poruch	35
12.	Předání přístroje.....	35
13.	Technické údaje.....	36

ZÁRUKA**ŽIVOTNÍ PROSTŘEDÍ A RECYKLACE**

ZVLÁŠTNÍ POKYNY

- Přístroj smějí používat děti od 8 let a osoby se sníženými fyzickými, sensorickými nebo mentálními schopnostmi nebo s nedostatkem zkušeností a znalostí pouze pod dozorem, nebo po poučení o bezpečném použití přístroje, a poté, co porozuměly nebezpečí, která z jeho použití plynou. Nenechávejte děti, aby si s přístrojem hrály. Čištění a údržbu, kterou má provádět uživatel, nesmí provádět samotné děti bez dozoru.
- Upevněte přístroj způsobem popsáním v kapitole „Instalace / Montáž“.

OBSLUHA

1. Obecné pokyny

Kapitola „Obsluha“ je určena uživatelům přístroje a instalačním technikům.

Kapitola „Instalace“ je určena instalačním technikům.



Upozornění

Dříve, než zahájíte provoz, si pozorně přečtete tento návod a pečlivě jej uschovejte. Případně předejte návod dalšímu uživateli.

1.1 Bezpečnostní pokyny

1.1.1 Struktura bezpečnostních pokynů



UVOZUJÍCÍ SLOVO - Druh nebezpečí

Zde jsou uvedeny možné následky nedodržení bezpečnostních pokynů.

» Zde jsou uvedena opatření k odvrácení nebezpečí.

1.1.2 Symboly, druh nebezpečí

Symbol	Druh nebezpečí
	Úraz
	Úraz elektrickým proudem
	Popálení (popálení, opaření)

1.1.3 Uvozující slova

UVOZUJÍCÍ SLOVO	Význam
NEBEZPEČÍ	Pokyny, jejichž nedodržení má za následek vážné nebo smrtelné úrazy.
VÝSTRAHA	Pokyny, jejichž nedodržení může mít za následek vážné nebo smrtelné úrazy.
POZOR	Pokyny, jejichž nedodržení může mít za následek středně vážné nebo lehké úrazy.

1.2 Jiné symboly použité v této dokumentaci



Upozornění

Obecné pokyny jsou označeny symbolem zobrazeným vedle.

» **Texty upozornění čtete pečlivě.**

Symbol	Význam
	Věcné škody (poškození přístroje, následné škody, poškození životního prostředí)
	Likvidace přístroje

» Tento symbol vás vyzývá k určitému jednání. Potřebné úkony jsou popsány po jednotlivých krocích.

1.3 Měrné jednotky



Upozornění

Pokud není uvedeno jinak, jsou všechny rozměry uvedeny v milimetrech.

2. Bezpečnost

2.1 Použití v souladu s účelem

Přístroj je elektrické přímotopné těleso určené k montáži na stěnu.

Přístroj je vhodný především k přechodnému a podpůrnému vytápění koupelen a k vysoušení koupacích pláštů a ručníků.

Přístroj je určen k použití v domácnostech. Mohou jej tedy bezpečně obsluhovat neškolené osoby. Lze jej používat i mimo domácnosti, např. v drobném průmyslu, pokud způsob použití v takových oblastech odpovídá určení přístroje.

Jiné použití nebo použití nad rámec daného rozsahu je považováno za použití v rozporu s určením. K použití v souladu s určením patří také dodržování tohoto návodu a návodů k používanému příslušenství.

2.2 Všeobecné bezpečnostní pokyny



VÝSTRAHA úraz

Přístroj smí používat děti od 8 let a osoby se sníženými fyzickými, sensorickými nebo mentálními schopnostmi nebo s nedostatečnými zkušenostmi a znalostmi pouze pod dozorem, nebo poté, co byly poučeny o bezpečném používání přístroje a jsou si vědomy nebezpečí, která z jeho používání plynou. Nenechávejte děti, aby si s přístrojem hrály. Čištění a údržbu, kterou má provádět uživatel, nesmí provádět samotné děti bez dozoru.



Upozornění

Používejte přístroj pouze v plně instalovaném stavu a se všemi bezpečnostními zařízeními.

2.3 Označení CE

Označení CE dokládá, že přístroj splňuje všechny základní podmínky:

- Směrnice o elektromagnetické kompatibilitě
- Směrnice o elektrických zařízeních nízkého napětí

3. Popis přístroje

Přístroj je vhodný především k podpůrnému vytápění koupelen a k vysoušení a nahřívání koupacích pláštů a ručníků. Můžete pověsit několik ručníků do více úrovní.

Přístroj vyhřívá místnost přirozenou konvekcí a sálavým teplem. Instalovaný prostorový termostat udržuje teplotu v místnosti na konstantní úrovni podle nastavené hodnoty. Předpokladem k tomu je, aby topný výkon přístroje odpovídal spotřebě tepla v místnosti. To platí pouze za předpokladu, že na přístroji nevisí žádné ručníky nebo koupací pláště.

Funkce Boost dovoluje časově omezený 2hodinový provoz na plný výkon bez regulace teploty. Výchozí dobu, kdy se má přístroj denně automaticky zapnout, můžete naprogramovat.

Přístroj je připraven k použití, jakmile jej upevníte na stěnu a připojíte do elektrické zásuvky.

4. Obsluha

4.1 Popis ovládacího panelu

K obsluze přístroje slouží ovládací panel.

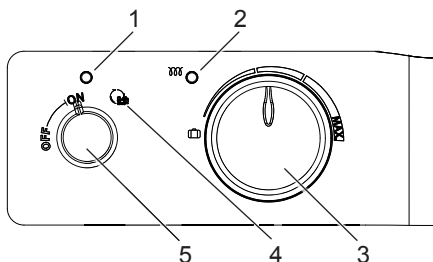

26_07_80_0050

- 1 Indikace provozu
- 2 kontrolka topení
- 3 Tlačítko regulátoru teploty
- 4 rozsah nastavení „24h auto“
- 5 přepínač provozních režimů

4.2 Zapnutí přístroje

- » Nastavte přepínač provozních režimů do polohy „ON“.
- » Nastavte pomocí prvku k nastavení teploty požadovanou teplotu místnosti. Můžete nastavit teploty v rozsahu 10 °C až 30 °C.

Kontrolka topení svítí, jakmile přístroj topí. Kontrolka topení zhasne, jakmile je dosaženo teploty nastavené knoflíkem regulátoru teploty.



Upozornění
Pokud je v místnosti instalováno několik přístrojů, můžete na každém z přístrojů nastavit různou teplotu.



Upozornění
Z důvodu zabránění přílišné spotřeby el. energie při otevřených oknech vypněte přístroj během větrání.

4.3 Funkce 2hod. Boost

Aktivovat

- » Zapněte přístroj.
- » Stiskněte přepínač provozních režimů a podržte jej cca jednu vteřinu.

Provozní kontrolka a kontrolka topení svítí. Přístroj topí 2 hodiny na plný výkon.

Po uplynutí 2 hodin se přístroj přepne zpět do normálního režimu podle nastavení knoflíkem regulátoru teploty. Kontrolka topení a provozní kontrolka zhasnou.

Deaktivovat

- » Stiskněte přepínač provozních režimů a podržte jej cca jednu vteřinu.

Kontrolka topení a provozní kontrolka zhasnou. Přístroj přepnete do obvyklého režimu prvkem k nastavení teploty.

4.4 Funkce 24hod. automatický provoz

Funkce 24hod. automatický provoz opakuje funkci 2hod. Boost automaticky po celých 24 hodin.

Aktivovat

Přepněte přepínač provozních režimů zcela doprava do polohy „24h auto“.

Provozní kontrolka a kontrolka topení svítí. Přístroj topí 2 hodiny na plný výkon.

Po uplynutí 2 hodin se přístroj přepne zpět do normálního režimu podle nastavení knoflíkem regulátoru teploty. Kontrolka topení a provozní kontrolka zhasnou.

Funkce 2hod. Boost se zapne následujícího dne 45 minut před okamžikem, kdy byl přístroj nastaven na „24h auto“.

Příklad:

Přejete si, aby koupelna byla vždy ráno v 7:00 hodin vytopena na požadovanou teplotu.

- » Nastavte prvního dne v 7:00 hodin ráno přepínač provozních režimů do polohy „24h auto“.

Přístroj okamžitě topí podle funkce 2hod. Boost. Následujícího dne se zapne funkce 2hod. Boost automaticky v 6:15 hodin ráno tak, aby byla koupelna do 7:00 hodin vytopená.

Přerušení

Funkci 2hod.Boost můžete kdykoliv přerušit, aniž by došlo ke změně výchozího času.

- » Stiskněte přepínač provozních režimů a podržte jej cca jednu vteřinu.

Kontrolka topení a provozní kontrolka zhasnou. Přístroj přepnete do obvyklého režimu prvkem k nastavení teploty.

Následujícího dne bud funkce 2hod. Boost opět aktivována v obvyklou výchozí dobu.

Deaktivovat

- » Přepněte přepínač provozních režimů doleva do polohy „ON“.

Kontrolka topení a provozní kontrolka zhasnou. Přístroj přepnete do obvyklého režimu prvkem k nastavení teploty.

4.5 Dětská pojistka

Použitím této funkce zabráníte k nechtěné změně nastavení teploty.

Pokud je aktivní dětská pojistka, nejsou funkční prvky k nastavení teploty a přepínač provozních režimů. Při přestavení přepínače provozních režimů/prvkem k nastavení teploty bliká provozní kontrolka.

Aktivovat

- » Stiskněte a podržte přepínač provozních režimů déle než tři vteřiny.

Provozní kontrolka pětkrát krátce blikne a informuje tak, že je aktivní dětská pojistka.

Funkci 2h Boost můžete používat obvyklým způsobem i při aktivované dětské pojistce.

Deaktivovat

- » Stiskněte a podržte přepínač provozních režimů déle než tři vteřiny.

Provozní kontrolka pětkrát krátce blikne a informuje tak, že byla deaktivována dětská pojistka.

4.6 Uvedení mimo provoz

- » Vypněte přístroj otočením přepínače provozních režimů do polohy „OFF“.

Provozní kontrolka zhasne.

- » Vytáhněte zástrčku ze zásuvky.

5. Čištění, péče a údržba

Povrch čistěte po vychladnutí měkkou utěrkou a běžnými čisticími prostředky.



Upozornění
Nepoužívejte čisticí písky a leptavé prostředky.

6. Odstranění problémů

6.1 Tabulka poruch

Závada	Příčina	Odstranění
Zahřátý vzduch nepřijemně zapáchá.	Důvodem může být při prvním uvedení do provozu prach.	Za několik minut zápach vyvane.
Přístroj netopí.	Vypnuly pojistky.	Opět zapněte pojistku.
Přístroj neustále topí.	Přístroj je trvale vystaven průvanu.	Odstraňte příčinu průvanu.
	Byla provedena změna nastavení teploty.	Nastavte pomocí prvku k nastavení teploty požadovanou teplotu v místnosti.
	Došlo k závadě v elektrické síti.	Odpojte přístroj na 10 minut od elektrické sítě a opět jej zapojte. Pokud se problém opakuje pravidelně, nechte zkontrolovat elektrické napájení pracovníkem elektrorozvodných závodů.
Funkce 24hod. automatický provoz nefunguje.	Došlo k výpadku proudu.	Znovu nastavte funkci 24hod. automatický provoz.
	Došlo ke změně nastavení přepínače provozních režimů.	Znovu nastavte funkci 24hod. automatický provoz.
	Došlo ke změně letního/zimního času.	Znovu nastavte funkci 24hod. automatický provoz.
Poslední prvky nahoře a dole nejsou tak teplé jako zbytek přístroje.	Prvky nahoře nejsou dostatečně napuštěné.	Za tepla dochází k dilataci termodynamického média. Chvilí trvá, než se tyto prvky zahřejí.
Kolem přístroje je znečištěná stěna.	Nečistoty na stěně jsou způsobené znečištěním vzduchu v místnosti (svíčky, kouř z cigaret, špatné větrání apod.).	Zabraňte znečištění vzduchu v místnosti.

Pokud nelze příčinu odstranit, kontaktujte odborníka. K získání lepší a rychlejší pomoci sdělte číslo z typového štítku (000000-0000-000000).

Typový štítek je umístěn vpravo dole na přístroji.

INSTALACE

7. Bezpečnost

Instalaci, uvedení do provozu, údržbu a opravy přístroje smí provádět pouze odborník.

7.1 Všeobecné bezpečnostní pokyny

Řádnou funkci a spolehlivý provoz lze zaručit pouze v případě použití původního příslušenství a originálních náhradních dílů určených pro tento přístroj.

7.2 Předpisy, normy a ustanovení



Upozornění
Dodržujte všechny národní a místní předpisy a ustanovení.

8. Popis přístroje

8.1 Rozsah dodávky

- Nástěnný držák s upevňovacím materiálem
- 2 držáky koupacích pláštů

Přístroj je při dodání připraven k zapojení.

9. Montáž

9.1 Místo montáže



VÝSTRAHA elektrický proud
Instalujte přístroj tak, aby se osoba ve sprše nebo ve vaně nemohla dostat do kontaktu se spínači a regulátory.



Věcné škody
Dodržujte minimální vzdálenosti uvedené v kapitole „Technické údaje“.



Věcné škody
Instalujte přístroj na svislou stěnu, odolnou proti působení teploty minimálně 80 °C.



Věcné škody
Neinstalujte přístroj přímo pod zásuvku.

9.2 Montáž na stěnu



Upozornění
Dodržujte rozměry a minimální vzdálenosti uvedené v kapitole „Technické údaje“.

» Vyvrtejte otvory a vložte do nich hmoždinky.

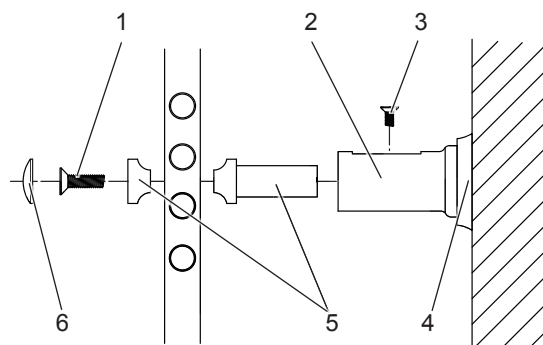

- 1 šroub držáku
- 2 nástěnná distanční objímka
- 3 zajišťovací šroub
- 4 úhlová vyrovnávací podložka (BHG 750-1000W) |
podložka (BHG 750 C)
- 5 držák
- 6 odnímatelné víko

- » BHG 750-1000W: Přišroubujte nástěnné distanční objímky a úhlové vyrovnávací podložky.
- » BHG 750 C: Přišroubujte nástěnné distanční objímky a podložky.
- » Upevněte držáky na žebřík. Držáky zatím pevně neutahujte.

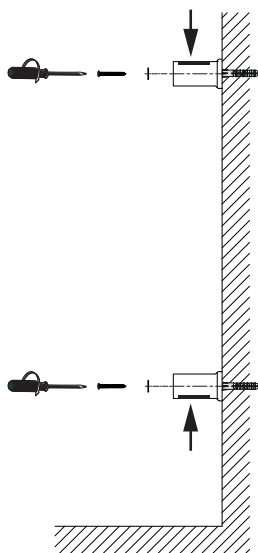

- » Namontujte nástěnný držák. Dávejte přitom pozor na polohu výřezů. Výřez musí vždy směřovat dolů nebo nahoru.

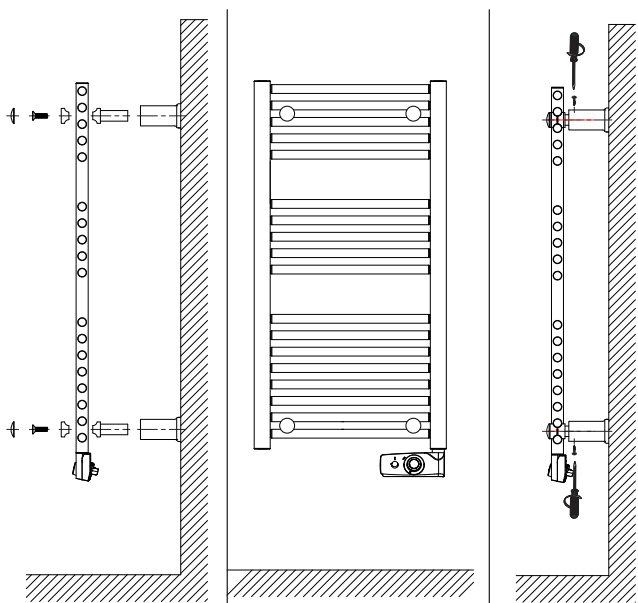

- » Smontujte přístroj a nástěnný držák.
- » Utáhněte šrouby k upevnění přístroje.

9.3 Montáž držáku koupacích plášťů

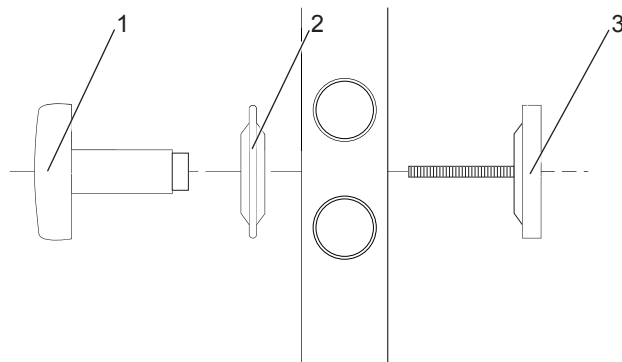

- 1 Knoflík na koupací plášť
- 2 Podložka
- 3 Destička knoflíku na koupací plášť

- » Namontujte držák koupacího pláště dle obrázku.

10. Elektrická přípojka



VÝSTRAHA elektrický proud

Instalujte krabice pod omítku ve vlhkých místnostech, jako jsou sprchy a kuchyně, minimálně 25 cm nad podlahou.



VÝSTRAHA elektrický proud

Neprovozujte přístroj s prodlužovacím kabelem, ani jej nezapínejte do vícenásobných zásuvek.



Věcné škody

Přístroj musí být možné odpojit od síťové přípojky na všech pólech na vzdálenost nejméně 3 mm. K tomuto účelu můžete použít stykače, zátěžové vypínače, pojistky apod. Instalace pomocí pevně připojeného elektrického vedení je nepřijatelná.



Věcné škody

Dodržujte údaje uvedené na typovém štítku. Uvedené napětí se musí shodovat se síťovým napětím.



Upozornění

Veškeré elektroinstalační práce a připojování elektrických přípojek provádějte výhradně v souladu s národními a místními předpisy.



Upozornění

Ve vzdálenosti minimálně 10 cm od boční strany přístroje musí být instalována zásuvka s ochranným kontaktem nebo krabice pro pevné připojení přístroje.

11. Odstraňování poruch

Přívodní síťový rozvod smí v případě výměny instalovat pouze kvalifikovaný elektrikář pomocí originálních náhradních dílů.

12. Předání přístroje

- » Vysvětlíte uživateli funkce přístroje.
- » Upozorníte jej především na bezpečnostní pokyny.
- » Předáte uživateli návod k obsluze a instalaci.

13. Technické údaje

13.1 Rozměry

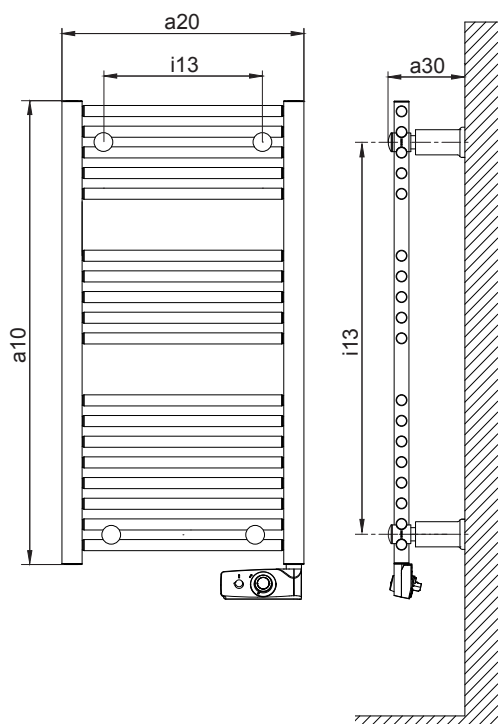

D0000026162

			BHG 750 W	BHG 1000 W	BHG 750 C	
a10	Přístroj	Výška	mm	1453	1781	1658
a30	Přístroj	Hloubka	mm	115	115	110
a20	Přístroj	Šířka	mm	480	550	600
i13	Nástěnná závěsná lišta	Svislá vzdá- lenost otvorů	mm	1230	1599	1435
		Vodorovný rozestup mezi otvory	mm	350	400	450

13.2 Minimální vzdálenosti

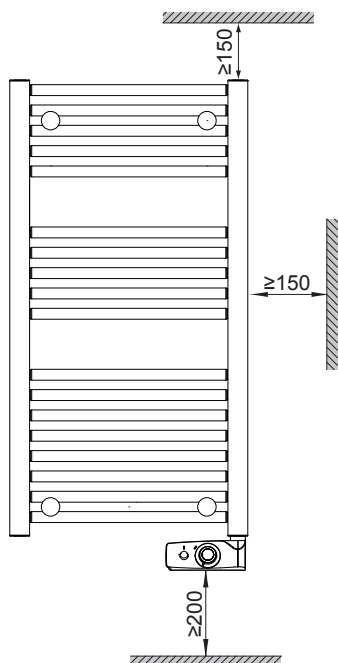

D0000026163

13.3 Tabulka údajů

		BHG 750 W	BHG 750 C	BHG 1000 W
		231950	231951	233861
Elektrotechnické údaje				
Elektrické připojení		1/N ~ 230/240 V	1/N ~ 230/240 V	1/N ~ 230/240 V
Připojovací výkon	kW	0,75	0,75	1,0
Rozměry				
Výška	mm	1453	1658	1781
Šířka	mm	480	600	550
Hloubka	mm	115	110	115
Hmotnosti				
Hmotnost	kg	16	24	30
Provedení				
Nastavení ochrany proti zamrznutí	°C	5	5	5
Elektrické krytí (IP)		IP24	IP24	IP24
Třída krytí		II	II	II
Barva		bílá, RAL 9016	Chrom	bílá, RAL 9016
Hodnoty				
Rozsah nastavení	°C	5-30	5-30	5-30

Záruka

Pro přístroje nabyté mimo území Německa neplatí záruční podmínky poskytované našimi firmami v Německu. V zemích, ve kterých některá z našich dceřiných společností distribuuje naše výrobky, poskytuje záruku jenom tato dceřiná společnost. Takovou záruku lze poskytnout pouze tehdy, pokud dceřiná společnost vydala vlastní záruční podmínky. Jinak nelze záruku poskytnout.

Na přístroje zakoupené v zemích, ve kterých nejsou naše výrobky distribuovány žádnou z dceřiných společností, neposkytujeme žádnou záruku. Případné záruky závazně přislíbené dovozcem zůstávají proto nedotčené.

Životní prostředí a recyklace

Pomozte nám chránit naše životní prostředí. Materiály po použití zlikvidujte v souladu s platnými národními předpisy.

WSKAZÓWKI SPECJALNE**OBSŁUGA**

1.	Wskazówki ogólne.....	39
2.	Bezpieczeństwo.....	39
3.	Opis urządzenia.....	39
4.	Obsługa	40
5.	Czyszczenie, pielęgnacja i konserwacja	41
6.	Usuwanie problemów.....	41

INSTALACJA

7.	Bezpieczeństwo.....	41
8.	Opis urządzenia.....	41
9.	Montaż	41
10.	Podłączenie elektryczne.....	42
11.	Usuwanie usterek	43
12.	Przekazanie urządzenia.....	43
13.	Dane techniczne	43

GWARANCJA**OCHRONA ŚRODOWISKA I RECYCLING**

WSKAZÓWKI SPECJALNE

- Urządzenie może być obsługiwane przez dzieci, które ukończyły 8 lat oraz przez osoby o zmniejszonych zdolnościach fizycznych, sensorycznych lub umysłowych lub osoby nieposiadające odpowiedniego doświadczenia względnie wiedzy, jeżeli są one pod nadzorem lub zostały przeszkolone w zakresie bezpiecznej obsługi urządzenia oraz zrozumiały wynikające stąd niebezpieczeństwa. Dzieciom nie wolno bawić się urządzeniem. Czyszczenie oraz konserwacja wykonywana przez użytkownika są czynnościami, których dzieciom nie wolno wykonywać bez nadzoru.
- Zamocować urządzenie w sposób opisany w rozdziale „Instalacja / Montaż”.

OBSŁUGA

1. Wskazówki ogólne

Rozdział „Obsługa” przeznaczony jest dla użytkownika urządzenia i specjalisty.

Rozdział „Instalacja” przeznaczony jest dla specjalisty.



Wskazówka

Przed przystąpieniem do obsługi urządzenia należy dokładnie zapoznać się z niniejszą instrukcją i zachować ją do późniejszego wykorzystania.

W przypadku przekazania produktu osobom trzecim niniejszą instrukcję należy również dołączyć.

1.1 Wskazówki dotyczące bezpieczeństwa

1.1.1 Struktura wskazówek dotyczących bezpieczeństwa



HASŁO OSTRZEGAWCZE – rodzaj zagrożenia

W tym miejscu są określone potencjalne skutki nieprzestrzegania wskazówki dotyczącej bezpieczeństwa.

» W tym miejscu są określone środki zapobiegające zagrożeniu.

1.1.2 Symbole i rodzaje zagrożenia

Symbol	Rodzaj zagrożenia
	Obrażenia ciała
	Porażenie prądem elektrycznym
	Poparzenie (Poparzenie)

1.1.3 Hasła ostrzegawcze

HASŁO OSTRZEGAWCZE	Znaczenie
ZAGROŻENIE	Wskazówki, których nieprzestrzeganie prowadzi do ciężkich obrażeń ciała lub śmierci.
OSTRZEŻENIE	Wskazówki, których nieprzestrzeganie może prowadzić do ciężkich obrażeń ciała lub śmierci.
OSTROŻNIE	Wskazówki, których nieprzestrzeganie może prowadzić do średnich lub lekkich obrażeń ciała.

1.2 Inne oznaczenia stosowane w niniejszej dokumentacji



Wskazówka

Ogólne wskazówki są oznaczone symbolem umieszczonym obok.

» Należy dokładnie zapoznać się z treścią wskazówek.

Symbol	Znaczenie
	Szkody materialne (uszkodzenie urządzenia, szkody następne, szkody ekologiczne)
	Utylizacja urządzenia

» Ten symbol informuje o konieczności wykonania jakiejś czynności. Wymagane czynności opisane są krok po kroku.

1.3 Jednostki miar



Wskazówka

Jeśli nie określono innych jednostek, wszystkie wymiary podane są w milimetrach.

2. Bezpieczeństwo

2.1 Użytkowanie zgodne z przeznaczeniem

Urządzenie jest naściennym elektrycznym ogrzewaczem bezpośrednim.

Urządzenie nadaje się do użytku jako ogrzewanie przejściowe oraz uzupełniające przede wszystkim w łazienkach, a także do suszenia szlafroków i ręczników.

Urządzenie przeznaczone jest do użytku domowego. Nieprzeszkolone osoby mogą bezpiecznie z niego korzystać. Urządzenie może być użytkowane również poza domem, np. w małych przedsiębiorstwach, pod warunkiem użytkowania zgodnego z przeznaczeniem.

Inne lub wykraczające poza obowiązujące ustalenia zastosowanie traktowane jest jako niezgodne z przeznaczeniem. Do użytkowania zgodnego z przeznaczeniem należy również przestrzeganie niniejszej instrukcji obsługi oraz instrukcji obsługi użytego wyposażenia dodatkowego.

2.2 Ogólne wskazówki dotyczące bezpieczeństwa



OSTRZEŻENIE obrażenia ciała

Urządzenie może być obsługiwane przez dzieci, które ukończyły 8 lat oraz przez osoby o zmniejszonych zdolnościach fizycznych, sensorycznych lub umysłowych lub osoby nieposiadające odpowiedniego doświadczenia względnie wiedzy, jeżeli są one pod nadzorem lub zostały przeszkolone w zakresie bezpiecznej obsługi urządzenia oraz zrozumiały wynikające stąd niebezpieczeństwa. Dzieciom nie wolno bawić się urządzeniem. Czyszczenie oraz konserwacja wykonywana przez użytkownika są czynnościami, których dzieciom nie wolno wykonywać bez nadzoru.



Wskazówka

Urządzenie użytkować wyłącznie w stanie całkowicie zmontowanym i ze wszystkimi urządzeniami zabezpieczającymi.

2.3 Oznaczenie CE

Oznaczenie CE zapewnia, że urządzenie spełnia wszystkie podstawowe wymagania:

- Dyrektywy dotyczącej kompatybilności elektromagnetycznej
- Dyrektywy niskonapięciowej,

3. Opis urządzenia

Urządzenie przeznaczone jest do użytkowania jako ogrzewanie uzupełniające przede wszystkim w łazienkach, a także do suszenia i ogrzewania szlafroków i ręczników. Ręczniki można wieszać na kilku poziomach.

Urządzenie ogrzewa pomieszczenie poprzez konwekcję naturalną i ciepło promieniowania. Wbudowany regulator temperatury utrzymuje temperaturę pomieszczenia na stałym poziomie według nastawionej wartości. Moc

grzewcza urządzenia musi odpowiadać przy tym zapotrzebowaniu ciepła pomieszczenia. Dotyczy to tylko sytuacji, gdy na urządzeniu nie wiszą szlafroki ani ręczniki.

Funkcja boost pozwala na pracę z pełną mocą grzewczą bez regulacji temperatury przez ograniczony czas wynoszący 2 godziny. Istnieje możliwość zaprogramowania godziny, o której urządzenie będzie się codziennie automatycznie włączać.

Urządzenie jest gotowe do pracy po zamontowaniu na ścianie i podłączeniu do sieci elektrycznej za pomocą wtyczki.

4. Obsługa

4.1 Opis panelu obsługowego

Urządzenie obsługuje się za pomocą panelu obsługowego.

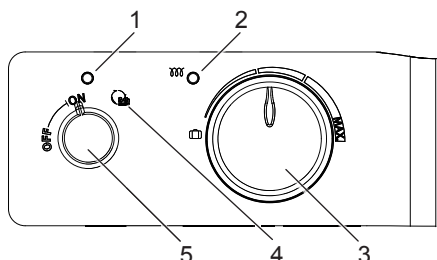

26_07_80_0050

- 1 Wskaźnik pracy
- 2 Wskaźnik grzania
- 3 Pokrętło regulacji temperatury
- 4 Zakres nastaw „24h auto”
- 5 Pokrętło wyboru trybu

4.2 Włączanie urządzenia

- » Ustawić pokrętło wyboru trybu w położeniu „ON”.
- » Ustawić żadaną temperaturę pomieszczenia pokrętłem regulacji temperatury. Możliwość wyboru temperatury w zakresie od 10 °C do 30 °C.

Wskaźnik grzania świeci się, gdy urządzenie grzeje. Gdy osiągnięta zostanie temperatura nastawiona za pomocą pokrętła regulacji temperatury, wskaźnik grzania gaśnie.



Wskazówka

Jeśli w jednym pomieszczeniu wykorzystywanych jest kilka urządzeń, na każdym z nich można nastawić inną temperaturę.



Wskazówka

Aby uniknąć zbyt dużego zużycia prądu przy otwartych oknach, przed rozpoczęciem wietrzenia pomieszczenia należy wyłączyć urządzenie.

4.3 Funkcja „2h boost”

Aktywacja

- » Włączyć urządzenie.
- » Nacisnąć i przytrzymać pokrętło wyboru trybu przez około jedną sekundę.

Wskaźnik pracy oraz wskaźnik grzania świecą się. Urządzenie grzeje przez 2 godziny z pełną mocą.

Po upływie 2 godzin urządzenie powraca do trybu normalnego, czyli do pracy według temperatury nastawionej na pokrętle regulacji temperatury. Wskaźnik grzania i wskaźnik pracy gasną.

Deaktywacja

- » Nacisnąć i przytrzymać pokrętło wyboru trybu przez około jedną sekundę.

Wskaźnik grzania i wskaźnik pracy gasną. Urządzenie powróci do trybu normalnego z temperaturą nastawioną na pokrętle regulacji temperatury.

4.4 Funkcja „24h auto”

Funkcja 24h auto automatycznie powtarza funkcję 2h boost co 24 godziny.

Aktywacja

Przeszawić pokrętło wyboru trybu do oporu w prawo w położenie „24h auto”.

Wskaźnik pracy oraz wskaźnik grzania świecą się. Urządzenie grzeje przez 2 godziny z pełną mocą.

Po upływie 2 godzin urządzenie powraca do trybu normalnego, czyli do pracy według temperatury nastawionej na pokrętle regulacji temperatury. Wskaźnik grzania i wskaźnik pracy gasną.

Funkcja „2h boost” uruchomi się kolejnego dnia 45 minut przed godziną, o której urządzenie zostało przełączone na tryb „24h auto”.

Przykład:

Łazienka ma być nagrzana o godzinie 7:00 rano do żadanego poziomu temperatury.

- » Pierwszego dnia o godzinie 7:00 rano pokrętło wyboru trybu należy przestawić w położenie „24h auto”.

Urządzenie od razu zaczyna grzać w funkcji „2h boost”. Następnego dnia funkcja „2h boost” włączy się automatycznie o godzinie 6:15 rano, aby do godziny 7:00 łazienka była nagrzana.

Przerywanie

Funkcję „2h boost” można w każdej chwili przerwać bez ryzyka zmiany godziny włączenia funkcji.

- » Nacisnąć i przytrzymać pokrętło wyboru trybu przez około jedną sekundę.

Wskaźnik grzania i wskaźnik pracy gasną. Urządzenie powróci do trybu normalnego z temperaturą nastawioną na pokrętle regulacji temperatury.

Następnego dnia funkcja 2h boost uruchomi się ponownie o wyznaczonej godzinie.

Deaktywacja

- » Przeszawić pokrętło wyboru trybu w lewo w położenie „ON”.

Wskaźnik grzania i wskaźnik pracy gasną. Urządzenie powróci do trybu normalnego z temperaturą nastawioną na pokrętle regulacji temperatury.

4.5 Zabezpieczenie przed dziećmi

Ta funkcja zapobiega przypadkowej zmianie nastawy temperatury.

Po włączeniu zabezpieczenia przed dziećmi pokrętło regulacji temperatury i pokrętło wyboru trybu nie działają. Przy próbie przestawienia pokrętła wyboru trybu / pokrętła regulacji temperatury miga wskaźnik pracy.

Aktywacja

- » Nacisnąć i przytrzymać pokrętło wyboru trybu dłużej niż przez trzy sekundy.

Wskaźnik pracy zaświeci się na krótko pięć razy z kolei – świadczy to o włączeniu zabezpieczenia przed dziećmi.

Z funkcji „2h boost” można korzystać w normalny sposób także przy aktywnym zabezpieczeniu przed dziećmi.

Deaktywacja

- » Nacisnąć i przytrzymać pokrętło wyboru trybu dłużej niż przez trzy sekundy.

Wskaźnik pracy zaświeci się na krótko pięć razy co oznacza włączenie zabezpieczenia przed dziećmi.

4.6 Wyłączenie z eksploatacji

- » Wyłączyć urządzenie, przestawiając pokrętko wyboru trybu w położenie „OFF”.

Wskaźnik pracy zgaśnie.

- » Wyjąć wtyczkę z gniazdka sieciowego.

5. Czyszczenie, pielęgnacja i konserwacja

Do pielęgnacji powierzchni zewnętrznych wystarczy miękka ściereczka i dostępne w sklepach środki czystości.



Wskazówka

Unikać żrących środków czyszczących o właściwościach ściernych.

6. Usuwanie problemów

6.1 Tabela usterek

Usterka	Przyczyna	Rozwiązanie
Ogrzane powietrze ma nieprzyjemny zapach	Podczas pierwszego uruchomienia przyczyną może być kurz.	Zapach znika po kilku minutach.
Urządzenie nie grzeje.	Zadziałał bezpiecznik.	Ponownie załączyć bezpiecznik.
Urządzenie grzeje bez przerwy.	Urządzenie wystawione jest na ciągłe przeciągi.	Zlikwidować przeciąg.
	Zmieniono nastawę temperatury.	Ustawić żadaną temperaturę pomieszczenia pokrętkiem regulacji temperatury.
	Wystąpiła awaria sieci elektrycznej.	Odłączyć urządzenie na 10 minut od sieci elektrycznej i włączyć je ponownie. Jeśli problem regularnie się powtarza, zlecić zakładowi energetycznemu kontrolę zasilania energią.
Funkcja „24h auto” nie uruchamia się.	Nastąpiła awaria zasilania.	Ponownie ustawić funkcję 24h auto.
	Zmieniono nastawę pokrętkła wyboru trybu.	Ponownie ustawić funkcję 24h auto.
	Przestawiono czas letni/zimowy.	Ponownie ustawić funkcję 24h auto.
Ostatnie elementy na górze i na dole nie są tak ciepłe jak reszta urządzenia.	Elementy na górze nie są całkowicie napełnione.	Pod wpływem ciepła czynnik termodynamiczny rozszerza się. Musi upłynąć nieco więcej czasu, aby elementy te nagrzały się.
Na ścianie dookoła urządzenia tworzą się ślady brudu.	Ślady brudu powstają wskutek zanieczyszczenia powietrza pomieszczenia (świece, dym papierosowy, zła wentylacja itd.).	Unikać zanieczyszczenia powietrza pomieszczenia.

Jeśli nie można usunąć przyczyny usterki, należy wezwać serwis. W celu usprawnienia i przyspieszenia pomocy należy podać numer urządzenia z tabliczki znamionowej (000000-0000-000000).

Tabliczka znamionowa znajduje się w prawym dolnym rogu urządzenia.

INSTALACJA

7. Bezpieczeństwo

Instalacja, uruchomienie, jak również konserwacja i naprawa urządzenia mogą być wykonane wyłącznie przez specjalistę.

7.1 Ogólne wskazówki dotyczące bezpieczeństwa

Producent zapewnia prawidłowe działanie i bezpieczeństwo eksploatacji tylko w przypadku stosowania oryginalnego wyposażenia dodatkowego przeznaczonego do tego urządzenia oraz oryginalnych części zamiennych.

7.2 Przepisy, normy i wymagania



Wskazówka

Należy przestrzegać wszystkich krajowych i miejscowych przepisów oraz wymogów.

8. Opis urządzenia

8.1 Zakres dostawy

- Montaż na ścianie za pomocą materiałów mocujących
- 2 uchwyty na szlafroki

Dostarczone urządzenie jest gotowe do podłączenia.

9. Montaż

9.1 Miejsce montażu



OSTRZEŻENIE porażenie prądem elektrycznym
Urządzenie zamontować w taki sposób, aby elementy przełączające i regulacyjne nie były dostępne dla osób przebywających w wannie lub w kabinie prysznicowej.



Szkody materialne
Zwrócić uwagę na odstępów minimalne podane w rozdziale „Dane techniczne”.



Szkody materialne
Urządzenie montować tylko na pionowej ścianie odpornej na temperaturę co najmniej 80 °C.



Szkody materialne
Nie montować urządzenia bezpośrednio pod gniazdem elektrycznym.

9.2 Montaż na ścianie



Wskazówka

Przestrzegać wymiarów i odstępów minimalnych podanych w rozdziale „Dane techniczne”.

» Wywiercić otwory i włożyć w nie kołki.

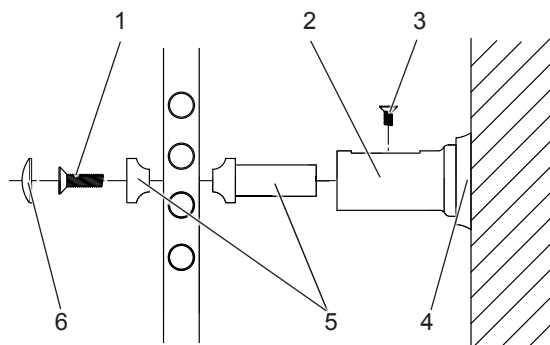

- 1 Śruba mocowania
 - 2 Tulejka ścienna
 - 3 Śruba kontruująca
 - 4 Kątowa podkładka wyrównująca (BHG 750-1000W) | podkładka (BHG 750 C)
 - 5 Uchwyt
 - 6 Zaślepka
- » BHG 750-1000W: przykręcić tulejki ścienne i kątowne podkładki wyrównujące.
- » BHG 750 C: przykręcić tulejki ścienne i podkładki.
- » Przykręcić mocowania do drabinki. Jeszcze nie dokręcać mocowań.

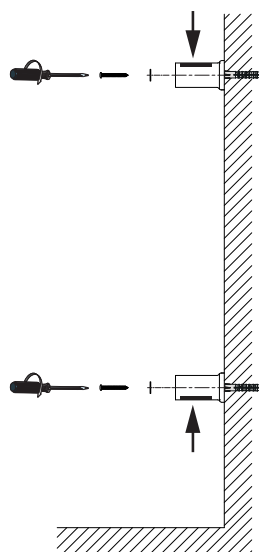

» Zamontować uchwyt ścienny. Uważać przy tym na pozycję rowka. Rowek musi być skierowany odpowiednio w dół lub w górę.

26_07_80_0056

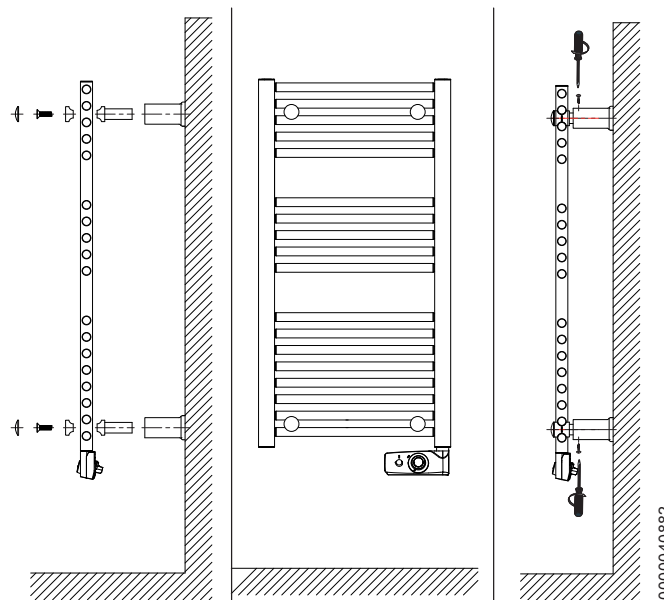

D0000040882

- » Połączyć urządzenie z uchwytem ściennym.
- » Dokręcić śruby, aby zamocować urządzenie.

9.3 Montaż uchwytów na szlafrok

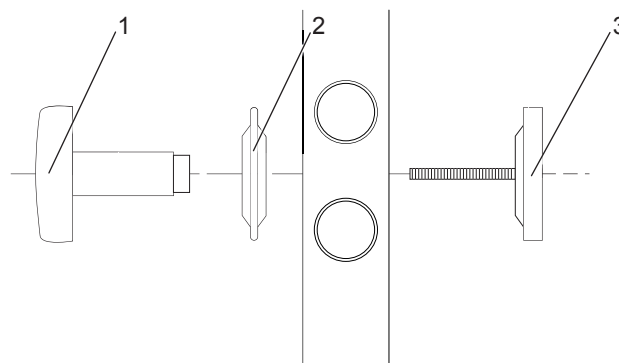

26_07_80_0055

- 1 Uchwyt na szlafrok
 - 2 Podkładka
 - 3 Płytkę uchwytu na szlafrok
- » Zamontować uchwyt na szlafrok w sposób przedstawiony na rysunku.

10. Podłączenie elektryczne



OSTRZEŻENIE porażenie prądem elektrycznym
W pomieszczeniach wilgotnych z natryskiem i kuchniach, puszkę podtynkową zamontować należy w odległości co najmniej 25 cm nad podłogą.



OSTRZEŻENIE porażenie prądem elektrycznym
Do użytkowania urządzenia nie wykorzystywać przedłużacza ani rozgałęziaczy.



Szkody materialne
Urządzenie musi być oddzielone od sieci elektrycznej za pomocą wielobiegowego wyłącznika z rozwarciem styków wynoszącym min. 3 mm. Do tego celu można zastosować styczniki, wyłączniki nadmiarowo-prądowe, bezpieczniki itd. Instalacja za pomocą przewodu elektrycznego ułożonego na stałe jest niedopuszczalna.

! **Szkody materialne**
Zwrócić uwagę na treść tabliczki znamionowej. Po- dane napięcie musi być zgodne z napięciem siecio- wym.

i **Wskazówka**
Wszystkie elektryczne prace przyłączeniowe i insta- lacyjne wykonywać zgodnie z przepisami krajowymi i lokalnymi.

i **Wskazówka**
Zwrócić uwagę na to, aby w odległości co najmniej 10 cm z boku urządzenia zainstalowane było gniazdo wtykowe z zestykiem ochronnym lub gniazdo przy- łączeniowe urządzenia do przyłącza stałego.

11. Usuwanie usterek

Sieciowy przewód przyłączeniowy może zostać wymie- niony wyłącznie przez serwis na oryginalną część za- mienną.

12. Przekazanie urządzenia

- » Objąć użytkownikowi sposób działania urządzenia.
- » Zwrócić jego uwagę szczególnie na wskazówki doty- czące bezpieczeństwa.
- » Przekazać użytkownikowi instrukcję obsługi i instalacji.

13. Dane techniczne

13.1 Wymiary

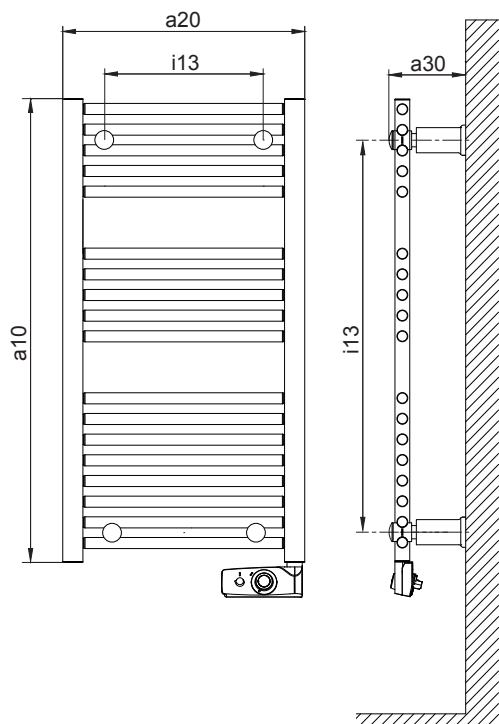

D0000026162

			BHG 750 W	BHG 1000 W	BHG 750 C	
a10	Urządzenie	Wysokość	mm	1453	1781	1658
a30	Urządzenie	Głębokość	mm	115	115	110
a20	Urządzenie	Szerokość	mm	480	550	600
i13	Zawieszenie na ścianie	Odległość między otworami w pionie	mm	1230	1599	1435

			BHG 750 W	BHG 1000 W	BHG 750 C
	Odległość między otworami w poziomie	mm	350	400	450

13.2 Odstępy minimalne

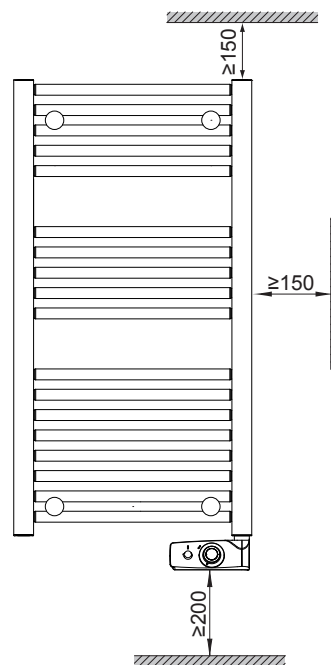

D0000026163

13.3 Tabela danych

		BHG 750 W	BHG 750 C	BHG 1000 W
		231950	231951	233861
Dane elektryczne				
Przyłącze elektryczne		1/N ~ 230/240 V	1/N ~ 230/240 V	1/N ~ 230/240 V
Moc przyłączeniowa	kW	0,75	0,75	1,0
Wymiary				
Wysokość	mm	1453	1658	1781
Szerokość	mm	480	600	550
Głębokość	mm	115	110	115
Masy				
Masa	kg	16	24	30
Wykonania				
Położenie zapewniające ochronę przed zamarzaniem	°C	5	5	5
Stopień ochrony (IP)		IP24	IP24	IP24
Klasa ochrony		II	II	II
Kolor		Biały, RAL 9016	Chrom	Biały, RAL 9016
Parametry				
Zakres nastaw	°C	5-30	5-30	5-30

Gwarancja

Urządzeń zakupionych poza granicami Niemiec nie obejmują warunki gwarancji naszych niemieckich spółek. Ponadto w krajach, w których jedna z naszych spółek córek jest dystrybutorem naszych produktów, gwarancji może udzielić wyłącznie ta spółka. Taka gwarancja obowiązuje tylko wówczas, gdy spółka-córka sformułowała własne warunki gwarancji. W innych przypadkach gwarancja nie jest udzielana.

Nie udzielamy gwarancji na urządzenia zakupione w krajach, w których żadna z naszych spółek córek nie jest dystrybutorem naszych produktów. Ewentualne gwarancje udzielone przez importera zachowują ważność.

Ochrona środowiska i recycling

Pomóż chronić środowisko naturalne. Materiały po wykorzystaniu należy utylizować zgodnie z krajowymi przepisami.

СПЕЦИАЛЬНЫЕ УКАЗАНИЯ**ЭКСПЛУАТАЦИЯ**

1.	Общие указания.....	46
2.	Техника безопасности.....	46
3.	Описание устройства	47
4.	Эксплуатация	47
5.	Чистка, уход и техническое обслуживание	48
6.	Устранение неисправностей.....	48

МОНТАЖ

7.	Техника безопасности.....	49
8.	Описание устройства	49
9.	Монтаж.....	49
10.	Электрическое подключение	50
11.	Устранение неисправностей.....	50
12.	Передача прибора	50
13.	Технические характеристики.....	50

ГАРАНТИЯ**ЗАЩИТА ОКРУЖАЮЩЕЙ СРЕДЫ И УТИЛИЗАЦИЯ**

СПЕЦИАЛЬНЫЕ УКАЗАНИЯ

- Детям старше 8 лет, а также лицам с ограниченными физическими, сенсорными и умственными способностями, не имеющим опыта и не владеющим информацией о приборе, разрешено использовать прибор только под присмотром других лиц или после соответствующего инструктажа о правилах безопасного пользования и потенциальной опасности в случае несоблюдения этих правил. Не допускать шалостей детей с прибором. Дети могут выполнять чистку прибора и те виды технического обслуживания, которые обычно производятся пользователем, только под присмотром взрослых.
- Закрепить прибор, как описано в главе «Установка / Монтаж».

ЭКСПЛУАТАЦИЯ

1. Общие указания

Глава «Эксплуатация» предназначена для пользователя и специалиста.

Глава «Монтаж» предназначена для специалиста.



Указание

Перед началом эксплуатации следует внимательно прочитать данное руководство и сохранить его. При необходимости передать настоящее руководство следующему пользователю.

1.1 Указания по технике безопасности

1.1.1 Структура указаний по технике безопасности



СИГНАЛЬНОЕ СЛОВО Вид опасности
Здесь приведены возможные последствия несоблюдения указания по технике безопасности.
» Здесь приведены мероприятия по предотвращению опасности.

1.1.2 Символы, вид опасности

Символ	Вид опасности
	Травма
	Поражение электрическим током
	Ожог (ожог, обваривание)

1.1.3 Сигнальные слова

СИГНАЛЬНОЕ СЛОВО	Значение
ОПАСНОСТЬ	Указания, несоблюдение которых приводит к серьезным травмам или к смертельному исходу.
ПРЕДУПРЕЖДЕНИЕ	Указания, несоблюдение которых может привести к серьезным травмам или к смертельному исходу.
ОСТОРОЖНО	Указания, несоблюдение которых может привести к травмам средней тяжести или к легким травмам.

1.2 Другие обозначения в данной документации



Указание

Общие указания обозначены приведенным рядом с ними символом.

» **Следует внимательно прочитать тексты указаний.**

Символ	Значение
	Материальный ущерб (повреждение оборудования, косвенный ущерб и ущерб для окружающей среды)
	Утилизация устройства

» Этот символ указывает на необходимость выполнения определенных действий. Описание необходимых действий приведено шаг за шагом.

1.3 Единицы измерения



Указание

Если не указано иное, все размеры приведены в миллиметрах.

2. Техника безопасности

2.1 Использование по назначению

Прибор представляет собой электрический обогреватель прямого нагрева для настенного монтажа.

Прибор предназначен для обогрева ванных комнат в межсезонье, для их дополнительного обогрева, а также для сушки банных халатов и полотенец.

Прибор предназначен для бытового использования. Для его безопасного обслуживания пользователю не требуется проходить инструктаж. Возможно использование прибора не только в быту, но и, например, на предприятиях малого бизнеса при условии соблюдения тех же условий эксплуатации.

Любое иное или не указанное в настоящем руководстве использование данного устройства считается использованием не по назначению. Использование по назначению подразумевает соблюдение требований настоящего руководства, а также руководств к используемым принадлежностям.

2.2 Общие указания по технике безопасности



ПРЕДУПРЕЖДЕНИЕ! Травма!

Детям старше 8 лет, а также лицам с ограниченными физическими, сенсорными и умственными способностями, не имеющим опыта и не владеющим информацией о приборе, разрешено использовать прибор только под присмотром других лиц или после соответствующего инструктажа о правилах безопасного пользования и потенциальной опасности в случае несоблюдения этих правил. Не допускать шалостей детей с прибором. Дети могут выполнять чистку прибора и те виды технического обслуживания, которые обычно производятся пользователем, только под присмотром взрослых.



Указание

Использовать прибор следует только в полностью собранном виде со всеми установленными предохранительными устройствами.

2.3 Знак СЕ

Знак СЕ свидетельствует, что прибор соответствует всем основным требованиям:

- Директивы ЕС об электромагнитной совместимости.
- Директивы ЕС по низковольтному оборудованию

3. Описание устройства

Прибор предназначен для дополнительного обогрева ванных комнат, а также для сушки банных халатов и полотенец. Полотенца можно располагать на нескольких уровнях.

Прибор обогревает помещение благодаря естественной конвекции и лучистому теплу. Встроенный регулятор температуры помещения позволяет постоянно поддерживать температуру в помещении на заданном уровне. При этом необходимо, чтобы мощность прибора, используемого для нагрева, соответствовала теплотреблению данного помещения. Это возможно только при условии, что на приборе не висят полотенца или банные халаты.

Режим Boost (интенсивного нагрева) предполагает ограниченную 2 часами работу прибора с полной мощностью нагрева без учета настроенной температуры. Можно запрограммировать время ежедневного автоматического включения прибора.

Прибор готов к эксплуатации непосредственно после его монтажа на стену и включения вилки к электрическую розетку.

4. Эксплуатация

4.1 Описание панели управления

Управление прибором осуществляется с помощью интерфейса пользователя.

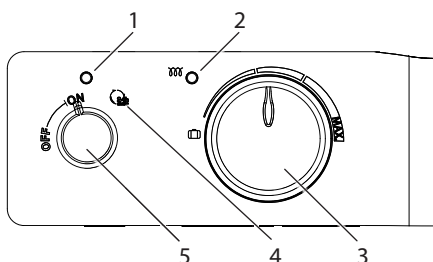

26_07_80_0050

- 1 Индикатор режима работы
- 2 Индикатор нагрева
- 3 Ручка регулятора температуры
- 4 Диапазон настройки «24h auto»
- 5 Переключатель режимов

4.2 Включение прибора

- » Установить переключатель режимов в положение «ВКЛ».
- » При помощи ручки регулятора температуры выбрать необходимую температуру помещения. Выбор температуры производится в диапазоне от 10 °С до 30 °С.

При включении нагрева загорится индикатор нагрева. Индикатор нагрева выключится при достижении температуры помещения, заданной регулятором температуры.



Указание

При наличии в помещении нескольких приборов на каждом из них можно настроить разную температуру.



Указание

Во избежание чрезмерного расхода электроэнергии при открытых окнах во время проветривания следует выключать прибор.

4.3 2-часовой режим Boost (интенсивного нагрева)

Активация

- » Включить прибор.
- » Нажать на переключатель режимов и удерживать его примерно одну секунду.

Индикатор режима работы и индикатор нагрева загорятся. В течение 2 часов прибор будет работать с полной мощностью нагрева.

По истечении 2 часов прибор возвращается в обычный режим работы согласно настройке регулятора температуры. Индикатор режима работы и индикатор нагрева выключатся.

Деактивация

- » Нажать на переключатель режимов и удерживать его примерно одну секунду.

Индикатор режима работы и индикатор нагрева выключатся. Прибор вернется в обычный режим работы согласно настройке регулятора температуры.

4.4 24-часовой таймер интенсивного нагрева

24-часовая автоматическая функция предполагает автоматическое включение 2-часового режима Boost один раз в сутки.

Активация

Переключатель режимов нужно установить в крайнее правое положение на «24h auto».

Индикатор режима работы и индикатор нагрева загорятся. В течение 2 часов прибор будет работать с полной мощностью нагрева.

По истечении 2 часов прибор возвращается в обычный режим работы согласно настройке регулятора температуры. Индикатор режима работы и индикатор нагрева выключатся.

На следующий день 2-часовой режим интенсивного нагрева будет включен за 45 минут до времени включения режима «24h auto».

Пример:

Вы хотите, чтобы к 7:00 утра ванна была прогрета до желаемого температурного уровня.

- » В 7:00 первого дня необходимо установить переключатель режимов в положение «24h auto».

Прибор сразу же начнет нагрев в 2-часовом режиме интенсивного нагрева. На следующий день 2-часовой режим интенсивного нагрева автоматически включится в 6:15, чтобы нагреть ванну к 7:00.

Выход из режима

Выйти из 2-часового режима интенсивного нагрева можно в любой момент, при этом время его автоматического включения не изменится.

- » Нажать на переключатель режимов и удерживать его примерно одну секунду.

Индикатор режима работы и индикатор нагрева выключатся. Прибор вернется в обычный режим работы согласно настройке регулятора температуры.

На следующий день включение 2-часового режима интенсивного нагрева произойдет в обычное время.

Деактивация

- » Установить переключатель режимов в крайнее левое положение на «ВКЛ».

Индикатор режима работы и индикатор нагрева выключатся. Прибор вернется в обычный режим работы согласно настройке регулятора температуры.

4.5 Защита от детей

Эта функция предотвратит возможность случайного изменения настроек температуры.

При активации функции «Защита от детей» регулятор температуры и переключатель режима работы деактивируются. При изменении положения переключателя режима работы / регулятора температуры индикатор режима работы мигает.

Активация

» Переключатель режима работы следует удерживать нажатым не менее трех секунд.

Индикатор режима работы мигнет пять раз подряд в подтверждение активации функции «Защита от детей».

2-часовой режим интенсивного нагрева можно использовать в обычном порядке даже при активной защите от детей.

Деактивация

» Переключатель режима работы следует удерживать нажатым не менее трех секунд.

Индикатор режима работы мигнет пять раз подряд в подтверждение деактивации защиты от детей.

4.6 Вывод из эксплуатации

» Выключить прибор, повернув переключатель режимов в положение OFF (ВЫКЛ.).

Индикатор режима работы погаснет.

» Извлеките штепсельную вилку из стенной розетки.

5. Чистка, уход и техническое обслуживание

После остывания прибора очистить поверхности мягкой тканью с использованием обычных чистящих средств.



Указание
Не использовать абразивные и едкие чистящие средства.

6. Устранение неисправностей

6.1 Таблица неисправностей

Неисправность	Причина	Способ устранения
Неприятный запах нагретого воздуха.	При первом вводе в эксплуатацию причиной этого может быть пыль.	Через несколько минут запах исчезнет.
Устройство не осуществляет нагрев. Прибор осуществляет нагрев непрерывно.	Сработал предохранитель.	Повторно включить предохранитель.
	Прибор постоянно находится на сквозняке.	Устранить сквозняк.
	Была изменена настройка температуры.	Установить ручку регулятора температуры на значение, необходимое для данного помещения.
Не включается 24-часовая автоматическая функция.	Проблемы в электросети.	Отключить прибор от электросети на 10 минут, после этого включить его повторно. Если проблема повторяется неоднократно, нужно обратиться на предприятие энергоснабжения с заявлением о проверке сети.
	Имело место отключение электропитания.	Выполнить настройку 24-часовой автоматической функции повторно.
	Изменено положение переключателя режимов работы.	Выполнить настройку 24-часовой автоматической функции повторно.
Крайние верхние и нижние секции имеют более низкую температуру по сравнению с другими секциями прибора.	Произведено переключение на летнее/зимнее время.	Выполнить настройку 24-часовой автоматической функции повторно.
	Недостаточное заполнение верхних секций.	При нагреве теплоноситель расширяется. Для нагрева крайних секций необходимо дополнительное время.
На стене вокруг прибора появляются загрязнения.	Загрязнения возникают вследствие загрязнения воздуха в помещении (от свечей, дыма сигарет, при плохой вентиляции и т. д.).	Необходимо предотвращать загрязнение воздуха в помещении.

Если невозможно устранить эту неисправность самостоятельно, следует пригласить специалиста. Чтобы специалист смог оперативно помочь, следует сообщить ему номер прибора с заводской таблички (000000-0000-000000).

Заводская табличка находится на приборе внизу справа.

МОНТАЖ

7. Техника безопасности

Монтаж, ввод в эксплуатацию, а также техобслуживание и ремонт устройства должны производиться только квалифицированным специалистом.

7.1 Общие указания по технике безопасности

Безупречная работа прибора и безопасность эксплуатации гарантируются только при использовании соответствующих оригинальных принадлежностей и оригинальных запчастей.

7.2 Предписания, стандарты и положения



Указание

Необходимо соблюдать все общегосударственные и региональные предписания и положения.

8. Описание устройства

8.1 Комплект поставки

- настенная монтажная планка с крепежным материалом
- 2 держателя для банных халатов

Прибор поставляется готовым к подключению.

9. Монтаж

9.1 Место монтажа



ПРЕДУПРЕЖДЕНИЕ! Поражение электрическим током!

При установке прибора убедиться, что лица, принимающие ванну или душ, не смогут задеть переключатели и регуляторы.



Материальный ущерб

Соблюдать минимальные расстояния до других предметов, приведенные в главе «Технические характеристики».



Материальный ущерб

Устанавливать прибор следует на вертикальной стене с термостойкостью не ниже 80 °С.



Материальный ущерб

Запрещено устанавливать прибор непосредственно под настенной розеткой.

9.2 Крепление на стене



Указание

При этом учитывать габаритные размеры и соблюдать минимальные расстояния до других предметов, приведенные в главе «Технические характеристики».

- » Просверлить отверстия для крепежа и установить в них дюбели.

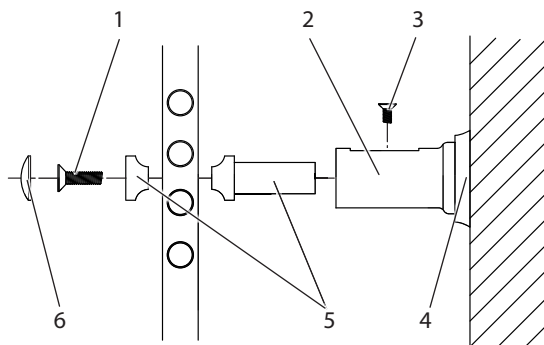

- 1 Винт крепления
- 2 Муфта крепления
- 3 Стопорный винт
- 4 Угловая шайба (BHG 750-1000W) | Подкладная шайба (BHG 750 C)
- 5 Крепление
- 6 Заглушка

- » BHG 750-1000W: Привинтить муфты крепления и угловые шайбы.
- » BHG 750 C: Привинтить муфты крепления и подкладные шайбы.
- » Закрепить крепления на радиаторе. Пока что не затягивать их.

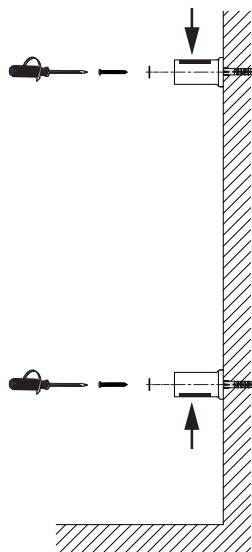

- » Установить настенную монтажную планку. При этом следить за положением щели. Щель должна быть направлена строго вниз или вверх.

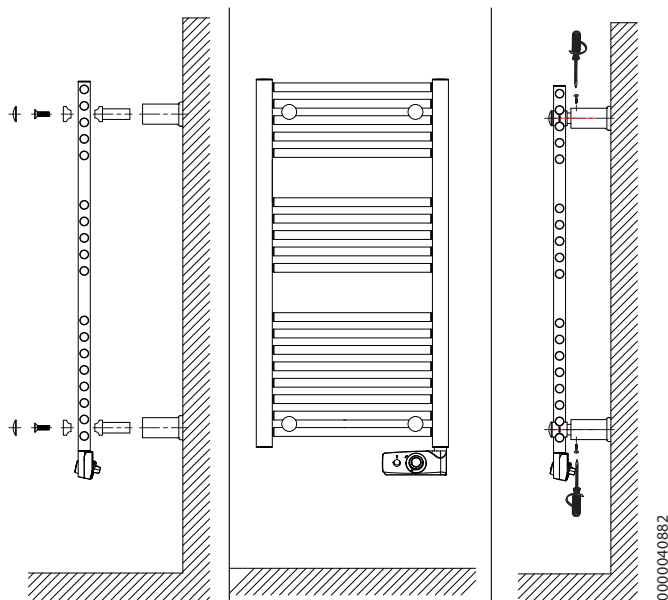

D0000040882

- » Прибор соединить с настенной монтажной планкой.
- » Для фиксации прибора затянуть винты.

9.3 Монтаж держателя для банных халатов

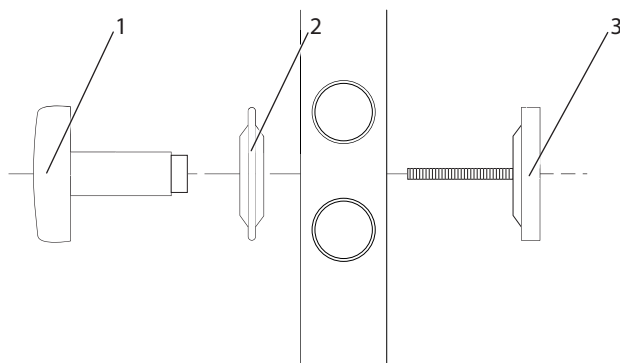

26_07_80_0055

- 1 Головка держателя для банных халатов
 - 2 Подкладная шайба
 - 3 Основание держателя для банных халатов
- » Монтаж держателя для банных халатов выполнить согласно иллюстрации.

10. Электрическое подключение

⚡ ПРЕДУПРЕЖДЕНИЕ! Поражение электрическим током!
В помещениях с повышенной влажностью, например, в душевых и кухнях, установку розетки следует производить методом скрытого монтажа на высоте не менее 25 см от пола.

⚡ ПРЕДУПРЕЖДЕНИЕ! Поражение электрическим током!
Запрещается подключать прибор через удлинительный кабель или колодку розеток.

! Материальный ущерб
Прибор должен отключаться от сети с размыканием всех контактов не менее 3 мм на всех полюсах. С этой целью можно использовать контакторы, линейные защитные автоматы, предохранители и тому подобное. Монтаж со стационарной прокладкой кабеля питания не допускается.

! Материальный ущерб
Следует соблюдать данные на заводской табличке. Напряжение сети должно совпадать с указанным на табличке.

📖 Указание
Выполнять любые работы по электроподключению и электромонтажу нужно в соответствии с национальными и региональными правилами.

📖 Указание
Важно, чтобы розетка с защитным контактом или разъем для стационарного подключения находилась сбоку от прибора на расстоянии не менее 10 см.

11. Устранение неисправностей

Заменять кабель сетевого питания разрешено только квалифицированным специалистам; для замены использовать только оригинальный кабель.

12. Передача прибора

- » Объяснить пользователю функции прибора.
- » Особо обратить его внимание на указания по технике безопасности.
- » Вручить пользователю руководство по эксплуатации и монтажу.

13. Технические характеристики

13.1 Размеры

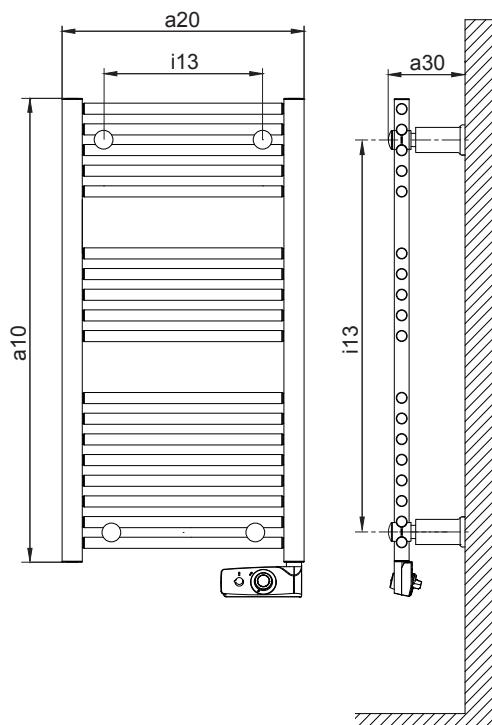

D0000026162

			BHG 750 W	BHG 1000 W	BHG 750 C	
a10	Прибор	Высота	мм	1453	1781	1658
a30	Прибор	Глубина	мм	115	115	110
a20	Прибор	Ширина	мм	480	550	600
i13	Настенная монтажная планка	Шаг отверстий по вертикали	мм	1230	1599	1435
		Шаг отверстий по горизонтали	мм	350	400	450

13.2 Минимальные расстояния

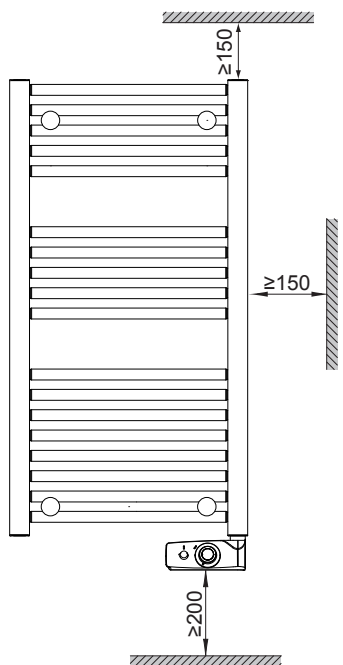

D.0000026163

13.3 Таблица параметров

		BHG 750 W	BHG 750 C	BHG 1000 W
		231950	231951	233861
Электрические характеристики				
Электрическое подключение		1/N ~ 230/240 В	1/N ~ 230/240 В	1/N ~ 230/240 В
Потребляемая мощность	кВт	0,75	0,75	1,0
Размеры				
Высота	мм	1453	1658	1781
Ширина	мм	480	600	550
Глубина	мм	115	110	115
Вес				
Вес	кг	16	24	30
Модификации				
Установка защиты от замерзания	°C	5	5	5
Степень защиты (IP)		IP24	IP24	IP24
Класс защиты		II	II	II
Цвет		белый цвет, RAL 9016	хромир.	белый цвет, RAL 9016
Параметры				
Диапазон температуры	°C	5-30	5-30	5-30

Гарантия

Приборы, приобретенные за пределами Германии, не подпадают под условия гарантии немецких компаний. К тому же в странах, где продажу нашей продукции осуществляет одна из наших дочерних компаний, гарантия предоставляется исключительно этой дочерней компанией. Такая гарантия предоставляется только в случае, если дочерней компанией изданы собственные условия гарантии. За пределами этих условий никакая гарантия не предоставляется.

На приборы, приобретенные в странах, где ни одна из наших дочерних компаний не осуществляет продажу нашей продукции, никакие гарантии не распространяются. Это не затрагивает гарантий, которые могут предоставляться импортером.

Защита окружающей среды и утилизация

Внесите свой вклад в охрану окружающей среды. Утилизацию использованных материалов следует производить в соответствии с национальными нормами.

Adressen und Kontakte

Vertriebszentrale

EHT Haustechnik GmbH

Markenvertrieb AEG
Gutenstetter Straße 10
90449 Nürnberg
info@eht-haustechnik.de
www.aeg-haustechnik.de
Tel. 0911 9656-250
Fax 0911 9656-444

Kundendienstzentrale

Holzminden

Fürstenberger Str. 77
37603 Holzminden
Briefanschrift
37601 Holzminden

Der Kundendienst und Ersatzteilverkauf
ist in der Zeit von
Montag bis Donnerstag
von 7.15 bis 18.00 Uhr und
Freitag von 7.15 bis 17.00 Uhr,
auch unter den nachfolgenden Telefon- bzw.
Telefaxnummern erreichbar:

Kundendienst

Tel. 0911 9656-56015
Fax 0911 9656-56890
kundendienst@eht-haustechnik.de

Ersatzteilverkauf

Tel. 0911 9656-56030
Fax 0911 9656-56800
ersatzteile@eht-haustechnik.de

info@eht-haustechnik.de

www.aeg-haustechnik.de

© EHT Haustechnik



Irrtum und technische Änderungen vorbehalten! | Subject to errors and technical changes! | Sous réserve d'erreurs et de modifications techniques! | Onder voorbehoud van vergissingen en technische wijzigingen! | Salvo error o modificación técnica! | Rätt till misstag och tekniska ändringar förbehålls! | Excepto erro ou alteração técnica | Zastrzeżone zmiany techniczne i ewentualne błędy | Omyly a technické změny jsou vyhrazeny! | A muszaki változtatások és tévedések jogát fenntartjuk! | Отсутствие ошибок не гарантируется. Возможны технические изменения. | Chyby a technické zmeny sú vyhradené!

1248

International

Australia

STIEBEL ELTRON Australia Pty. Ltd.
4/8 Rocklea Drive
Port Melbourne VIC 3207
Tel. 03 9645-1833
Fax 03 9645-4366

Austria

STIEBEL ELTRON Ges.m.b.H.
Eferdinger Str. 73
4600 Wels
Tel. 07242 47367-0
Fax 07242 47367-42

Belgium

STIEBEL ELTRON bvba/sprl
't Hofveld 6 - D1
1702 Groot-Bijgaarden
Tel. 02 42322-22
Fax 02 42322-12

Czech Republic

STIEBEL ELTRON spol. s r.o.
K Hájm 946
155 00 Praha 5 - Stodůlky
Tel. 02 51116-111
Fax 02 35512-122

Hungary

STIEBEL ELTRON Kft.
Gyár u. 2
2040 Budaörs
Tel. 01 250-6055
Fax 01 368-8097

Netherlands

STIEBEL ELTRON Nederland B.V.
Daviottenweg 36
5222 BH 's-Hertogenbosch
Tel. 073 623-0000
Fax 073 623-1141

Poland

STIEBEL ELTRON Polska Sp. z o.o.
ul. Działkowa 2
02-234 Warszawa
Tel. 022 60920-30
Fax 022 60920-29

Russia

STIEBEL ELTRON LLC RUSSIA
Urzhumskaya street 4,
building 2
129343 Moscow
Tel. 0495 7753889
Fax 0495 7753887

Switzerland

STIEBEL ELTRON AG
Industrie West
Gass 8
5242 Lupfig
Tel. 056 4640-500
Fax 056 4640-501