

Мини-чиллеры с воздушным охлаждением

Модели: MAC 040A/AR MAC 075B/BR
 MAC 050A/AR MAC 100B/BR
 MAC 058A/AR MAC 125B/BR



СОДЕРЖАНИЕ

| | |
|--|-----------|
| <u>СИСТЕМА ИДЕНТИФИКАЦИИ</u> | <u>3</u> |
| <u>ОБЩИЕ ПОЛОЖЕНИЯ</u> | <u>3</u> |
| <u>ОСНОВНЫЕ ХАРАКТЕРИСТИКИ</u> | <u>4</u> |
| <u>ТЕХНИЧЕСКИЕ ХАРАКТЕРИСТИКИ МИНИ-ЧИЛЛЕРОВ</u> | <u>10</u> |
| <u>РАБОЧИЕ ХАРАКТЕРИСТИКИ МИНИ-ЧИЛЛЕРОВ</u> | <u>20</u> |
| <u>РАЗМЕРЫ</u> | <u>28</u> |
| <u>ТИПОВЫЕ ЭЛЕКТРОСХЕМЫ</u> | <u>31</u> |
| <u>МОНТАЖ</u> | <u>37</u> |
| <u>ТЕХНИЧЕСКОЕ ОБСЛУЖИВАНИЕ И ТЕКУЩИЙ РЕМОНТ.</u> | <u>40</u> |
| <u>ВЫЯВЛЕНИЕ НЕИСПРАВНОСТЕЙ</u> | <u>41</u> |
| <u>СХЕМА ГИДРАВЛИЧЕСКОГО И ФРЕОНОВОГО КОНТУРОВ</u> | <u>43</u> |
| <u>ЗАПАСНЫЕ ЧАСТИ</u> | <u>48</u> |

Примечание:

Монтажные работы, а также техническое обслуживание и ремонт должны выполняться согласно национальным стандартам и только квалифицированными специалистами.

Осторожно:

Острые края и поверхности теплообменников потенциально опасны. Не прикасайтесь к ним.

Предупреждение:

Перед выполнением работ по техническому обслуживанию и ремонту следует всегда отключать агрегат от источника электропитания. Нельзя самостоятельно переустанавливать чиллер. Несоблюдение данных требований может привести к поражению электрическим током.

СИСТЕМА ИДЕНТИФИКАЦИИ



ОБЩИЕ ПОЛОЖЕНИЯ

Компания McQuay реализовала в разработанных и выпускаемых ею мини-чиллерах с воздушным охлаждением предъявляемые к ним жесткие требования в плане надежности, безопасности и гибкости применения. Компактные агрегаты серии MAC представлены 6 типоразмерами с диапазоном производительности от 30 Btu/hr до 125 Btu/hr.

Конструктивно агрегаты этой серии состоят из двух блоков - холодильной машины (верхняя секция) и гидравлического модуля (нижняя секция). Они просты в установке и эксплуатации, так как полная сборка агрегата, а также его заправка хладагентом (R22) и маслом выполняются на заводе-изготовителе. На месте монтажа требуется только подключить гидравлические линии. Монтажные работы должны производиться только квалифицированными специалистами.

На заводе-изготовителе каждый агрегат проходит серьезное тестирование, что гарантирует надежный запуск и безотказность работы оборудования.

Для увеличения экологичности оборудования точная заправка чиллера хладагентом (R22) производится с помощью специальной зарядной станции на заводе-изготовителе.

ГИБКОСТЬ В ПРИМЕНЕНИИ

Агрегаты этой серии разработаны для применения в составе систем кондиционирования типа чиллер - фэн-койл малой мощности. Количество фэн-койлов может варьироваться в зависимости от хладопроизводительности чиллера и суммарной хладопроизводительности фэн-койлов.

КОРПУС

Корпус чиллера выполнен из гальванизированной листовой стали и покрыт порошковой полиэфирной эмалью, что обеспечивает устойчивость агрегата к атмосферным воздействиям и увеличивает срок его службы в любых климатических условиях.

ГИДРАВЛИЧЕСКИЙ МОДУЛЬ

Нижняя секция входит в стандартную поставку агрегата, максимально упрощая монтаж и, соответственно, уменьшая время установки мини-чиллера. Гидравлический модуль, специально разработанный и рассчитанный для достижения оптимальной эффективности эксплуатации, включает:

MAC075/100/125 B/BR

- Водяной насос
- Аккумуляторную емкость с теплоизоляцией
- Автоматический воздушный вентиль
- Расширительный бак

MAC040/050/058 A/AR

- Водяной насос
- Аккумуляторную емкость с теплоизоляцией
- Паяный пластинчатый теплообменник
- Реле протока
- Микропроцессорный контроллер с датчиком температуры

ВОЗДУХООХЛАЖДАЕМЫЙ КОНДЕНСАТОР

Теплообменник конденсатора с воздушным охлаждением изготавливается из бесшовных медных труб с наружным диаметром 3/8", расположенных в шахматном порядке и развальцованных в штампованные алюминиевые ребра для обеспечения эффективного теплообмена.

ЭЛЕКТРОВЕНТИЛЯТОР КОНДЕНСАТОРА

Осевые вентиляторы конденсатора, обеспечивающие большой расход воздуха, изготавливаются из акрилополистирола. Непосредственный привод от однофазного электродвигателя, защищенного от атмосферных воздействий, гарантирует безотказную работу в течение долгого времени.

ИСПАРИТЕЛЬ

Испаритель представляет собой паяный теплообменник из нержавеющей стали, обеспечивающий эффективный и оптимальный теплообмен и имеющий теплоизоляцию из вспененной полиуретановой резины с закрытыми ячейками.

КОНТУР ХЛАДАГЕНТА

На заводе-изготовителе выполняются монтаж, вакуумирование и заправка контура хладагентом (R22). Для обеспечения устойчивой работы каждый контур "холодных" моделей оснащается терморегулирующим вентилем, тщательно подобранным путем тепловых расчетов. Помимо него в модификациях "тепловой насос" также предусматривается капиллярная трубка.

УСТРОЙСТВА ЗАЩИТЫ

Мини-чиллеры оснащаются устройствами защиты, обеспечивающими безопасную эксплуатацию агрегата. В "холодных" моделях используется реле высокого и низкого давления для защиты компрессора как при чрезмерно высоком давлении нагнетания, так и низком давлении всасывания (вследствие утечки хладагента). В модификациях "тепловой насос" предусмотрено только реле высокого давления.

Компрессоры всех агрегатов оснащаются подогревателем картера, что упрощает запуск агрегата, предотвращает гидравлические удары, а также решает проблему перетекания жидкого хладагента в картер при остановках.

Стандартный электронный контроллер обеспечивает точное регулирования температуры воды по сигналу от датчика температуры воды на входе/выходе и датчика температуры наружного воздуха.

Реле протока обеспечивает защиту агрегата от повреждения в случае отсутствия или недостатка потока воды.

В случае возникновения аварийных режимов работы электронный контроллер отключает агрегат, при этом код соответствующей неисправности высвечивается на дисплее (смотри раздел "Выявление неисправностей").

ФУНКЦИЯ АНТИЗАМОРОЗКИ

Нагреватель защиты теплообменника от обмерзания задействуется, если температура воды на выходе из испарителя опускается ниже 2 °С (без добавления гликоля в систему).

| | Станд. заводская уставка темпер. воды на входе °С | Минимальная температура на входе | Максимальная температура на входе |
|-------------------------|--|-------------------------------------|--------------------------------------|
| Режим охлаждения | 12 | 3 | 15 |
| Режим нагрева | 40 | 35 | 50 |
| Функция "Антизаморозки" | 3 | - 4 | 3 |

УСТАВКИ ЭЛЕКТРОННОГО КОНТРОЛЛЕРА

Мини-чиллер поставляется с предварительно заданными на заводе-изготовителе температурными уставками. Проверка регулировки каждого предохранительного и функционального устройства управления выполняется до ввода агрегата в действие.

Изменение уставки режима охлаждения

1. Один раз нажмите кнопочный выключатель SW1 на печатной плате.
2. Зеленый светодиод будет высвечиваться в мигающем режиме в течение нескольких секунд.
3. Установите требуемую температуру входящей воды с помощью переменного резистора VR3, используя подходящий инструмент.
4. При добавлении гликоля в систему для обеспечения работы в низкотемпературных условиях, температура входящего хладоносителя (от 3 °С до 9 °С) задается посредством DIP-переключателя в блоке SW2;

Изменение уставки режима нагрева

1. Нажмите кнопочный выключатель дважды, красный светодиод высветится в мигающем режиме. Мигание продолжается в течение нескольких секунд.
2. Установите требуемую температуру входящей воды в режиме нагрева с помощью переменного резистора VR1.
3. Для осуществления контроля температуры функции "антизаморозки" три раза нажмите кнопочный выключатель SW1.
4. Регулируя переменный резистор VR2, задайте температурную уставку функции "антизаморозки" для предотвращения замерзания воды в системе.

Конфигурация DIP-переключателей в блоке SW2 (режим охлаждения) и соответствующая ей температурная уставка

| Уставка температуры °С | SW2 | | |
|---|-------|-------|-------|
| | SW2-3 | SW2-2 | SW2-1 |
| Устанавливается резистором VR3 (зафиксировано) | off | off | off |
| 3 | off | off | on |
| 4 | off | on | off |
| 5 | off | on | on |
| 6 | on | off | off |
| 7 | on | off | on |
| 8 | on | on | off |
| 9 | on | on | on |

При конфигурации DIP-переключателей (off, off, off) регулирование температуры выполняется исходя из уставки, заданной с помощью переменного резистора VR3. В противном случае температура регулируется по уставке, выставленной посредством соответствующей конфигурации DIP-переключателей.

СИСТЕМА УПРАВЛЕНИЯ ЧИЛЛЕРОВ M4AC040AE/ARE, M4AC050AE/ARE, M4AC058AE/ARE, M4AC075BE/BRE, M4AC100BE/BRE, M4AC125BE/BRE

Компактный универсальный контроллер “µchiller” (по компактности аналогичный стандартному термостату) специально разработан для управления работой холодильных машин.

ОСНОВНЫЕ ФУНКЦИИ КОНТРОЛЛЕРА:

- Регулирование температуры воды на входе в испаритель (температуры входящего воздуха)
- Функция оттаивания, управление которой осуществляется исходя из запрограммированных параметров времени и/или температуры
- Управление скоростью вращения вентилятора
- Полная обработка тревожной сигнализации
- Возможность подключения через последовательный интерфейс к системе диспетчерского управления и телемониторинга
- Возможность подсоединения к внешнему терминалу пользователя

УПРАВЛЯЕМЫЕ КОМПОНЕНТЫ

- Компрессор
- Клапан реверсирования циклов
- Вентиляторы конденсатора
- Водяной насос или приточный вентилятор (для установок с непосредственным охлаждением)
- Нагреватели защиты от обмерзания
- Устройства сигнализации тревоги

ДИСПЛЕЙ

Дисплей с 3 цифровыми символами с десятичной разделительной запятой в диапазоне температур от - 19,9 °C до + 19,9 °C; за пределами этого диапазона значение выводится без десятичных долей (однако управление работой агрегата всегда производится с учетом десятичной составляющей). В нормальном режиме работы на дисплей выводится значение температуры, измеряемой датчиком В1 (температура воды на входе в испаритель).

СТАТУС АГРЕГАТА

Индикация статуса агрегата обеспечивается посредством четырех светодиодов на дисплее.

Идентификация состояния системы в соответствии со способом высвечивания светодиодов для агрегатов с одним компрессором:

| Светодиод | Мигает | Горит |
|-------------------------|------------------------------|-------------------------------------|
| Compressor (компрессор) | Запрос на запуск компрессора | Компрессор задействован |
| Охлаждение | - | Режим охлаждения |
| Нагрев | - | Режим нагрева |
| x100 | - | Выведенное на дисплей значение x100 |

АВАРИЙНАЯ СИГНАЛИЗАЦИЯ

Каждый раз при возникновении аварийного режима работы система управления предусматривает:

- Подачу звукового сигнала тревоги
- Активацию аварийного реле
- Вывод на дисплей значения температуры в мигающем режиме
- Вывод на жидкокристаллический дисплей поочередно кода неисправности и значения температуры

Сигналы тревоги сбрасываются автоматически или вручную (тревожная сигнализация с ручной инициализацией) путем одновременного нажатия на клавиши ▲ и ▼ и удерживания их отжатыми в течение 5 секунд. Контроллер переводит агрегат в нормальный режим работы:

- Звуковой сигнал тревоги отключается
- Аварийное реле отключается
- Значение температуры прекращает высвечиваться в мигающем режиме
- Код неисправности гаснет

Однако, если причина неисправности не устранена, то сигнализация тревоги срабатывает снова.

КОДЫ НЕИСПРАВНОСТЕЙ И СБОЕВ В РАБОТЕ

| Код на дисплее | Тип | Компр. | Насос | Вентил. | Нагреватель | Клапан | Сигнал тревоги |
|----------------|---|--------|-------|---------|-------------|--------|----------------|
| H1 | Высокое давление | OFF | - | ON | - | - | ON |
| L1 | Низкое давление | OFF | - | OFF | - | - | ON |
| t1 | Перегрузка | OFF | OFF | OFF | - | - | ON |
| FL | Отсутствие или недостаток протока воды | OFF | OFF | OFF | - | - | ON |
| E1, E2, E3 | Неисправность датчика | OFF | OFF | OFF | - | - | ON |
| n1 | Автоматический таймер | - | - | - | - | - | - |
| EE | Неисправность eeprom (управление работой агрегата исходя из параметров, содержащихся в RAM) | - | - | - | - | - | - |
| EL | Помехи в линии питания | - | - | - | - | - | ON |
| d1 | Задействование функции оттаивания | - | - | - | - | - | - |
| r1 | Сбой функции оттаивания | - | - | - | - | - | - |
| A1 | Защита от обмерзания | OFF | - | OFF | - | - | ON |
| LO | Низкая температура наружного воздуха | - | - | - | - | - | ON |
| EU | Пониженное напряжение питания | - | - | - | - | - | - |
| EO | Повышенное напряжение питания | OFF | OFF | OFF | OFF | OFF | OFF |
| EP | Загрузка eeprom | OFF | OFF | OFF | OFF | OFF | OFF |
| Cn | Ошибка обмена данными с модулем дистанционного управления | - | - | - | - | - | - |
| Ht | Повышенная температура | - | - | - | - | - | ON |

ЭЛЕКТРИЧЕСКИЕ ХАРАКТЕРИСТИКИ

| | |
|---|--|
| Параметры электропитания | 24В -15%...+10% 50/60 Гц (20,4В~ 26,4 Вac) |
| Максимальная потребляемая мощность устройства | 3 Вт |
| Характеристика предохранителя (обязательно должен быть установлен в линии питания агрегата) | 315мАТ |
| Нагрузки | |
| Выходные контакты "Группы А" | Клапан, насос, компрессор, подогреватель |
| Максимальный ток каждого силового разъема | 2А |
| Выходной ток реле (для каждого реле, активная нагрузка) | 2А 250 В~ |
| Выходной ток реле (максимум 1 реле, активная нагрузка) | 3А 250 В~ |
| Максимальное число срабатываний (для каждого реле) | 7000 |
| Максимальное число срабатываний (для каждого реле) | 10 сек |

НАЗНАЧЕНИЕ КЛАВИШ

Вывод на дисплей и изменение уставок и основных параметров регулирования (параметры DIRECT)

Доступ к меню параметров DIRECT - уставки и основные параметры регулирования, в частности дифференциалы режимов нагрева и охлаждения, температура воды контуров 1 и 2, температура/давление конденсации контуров 1 и 2, - является свободным. При нажатии клавиши SEL в течение 5 сек. на дисплей выводится код первого параметра - уставка режима охлаждения. С помощью клавиш ▲ и ▼ можно прокрутить индикацию всех параметров DIRECT. Нажатие клавиши SEL позволяет вывести на дисплей требуемый параметр DIRECT и модифицировать его значение посредством клавиш ▲ и ▼. При нажатии на клавишу PRG заданный параметр сохраняется в памяти контроллера и осуществляется выход из режима программирования, нажатие на клавишу SEL возвращает в меню DIRECT.

При задании параметров, если не нажимать на клавиши в течение нескольких секунд, показания на дисплее начинают высвечиваться в мигающем режиме. Если не нажимать на клавиши в течение 60 секунд, агрегат вернется в нормальный режим работы без сохранения модифицированных параметров в памяти контроллера.

Вывод на дисплей и изменение параметров USER

Меню параметров функционирования агрегата USER защищено паролем (22) для предотвращения несанкционированного доступа. Вход в меню USER осуществляется нажатием на клавишу PRG в течение 5 сек. (при отсутствии звукового сигнала), затем клавиш ▲ и ▼ для ввода пароля, или, в случае правильного значения пароля (22), клавиши SEL. При введении пароля, если не нажимать на клавиши в течение нескольких секунд, показания на дисплее начинают высвечиваться в мигающем режиме.

Выбор параметра USER, подлежащего изменению:

На дисплее отображается код параметра USER, индикацию всех параметров функционирования можно прокрутить с помощью клавиш ▲ и ▼. Вывод на дисплей значения требуемого параметра USER выполняется при нажатии на клавишу SEL, его изменение - посредством клавиш ▲ и ▼. При нажатии на клавишу PRG заданный параметр сохраняется в памяти контроллера и осуществляется выход из режима программирования, нажатие на клавишу SEL возвращает в меню USER.

Вывод на дисплей и изменение параметров конфигурации FACTORY-SET

Предварительное конфигурирование контроллера выполняется на заводе-изготовителе. В случае необходимости переконфигурирование может быть проведено непосредственно на рабочем месте, однако этот уровень доступа требует специального пароля (177). Вход в меню параметров конфигурации FACTORY-SET осуществляется одновременным нажатием на клавиши PRG и SEL в течение 5 сек., после чего должен быть введен пароль.

Порядок ввода пароля:

На дисплее в мигающем режиме высвечиваются цифры "00". Нажатие на клавиши ▲ и ▼ позволяет на несколько секунд приостановить мигание индикаторов и ввести правильное значение пароля (177), далее нажатием на клавишу SEL осуществляется вход в меню параметров конфигурации. При введении пароля, если не нажимать на клавиши в течение нескольких секунд, показания на дисплее начнут высвечиваться в мигающем режиме.

Выбор параметров конфигурации FACTORY-SET:

На дисплее выводится код параметра FACTORY-SET, нажатие клавиш ▲ и ▼ позволяет прокрутить индикацию всех параметров конфигурации. Повторное нажатие клавиши SEL позволяет вывести на дисплей требуемый параметр FACTORY-SET и модифицировать его значение посредством клавиш ▲ и ▼. При нажатии на клавишу PRG заданный параметр сохраняется в памяти контроллера и осуществляется выход из режима программирования, нажатие на клавишу SEL возвращает в меню FACTORY-SET.

Отключение звукового сигнала тревоги

Отключение звукового сигнала тревоги выполняется нажатием на клавишу MUTE.

Сброс сигналов тревоги

Одновременное нажатие на клавиши ▲ и ▼ в течение 5 сек. позволяет выполнить сброс аварийных сигналов (ручная инициализация). При этом соответствующий светоиндикатор гаснет, а аварийное реле отключается от электропитания.

Принудительное задействование режима оттаивания

Принудительное задействование режима оттаивания выполняется одновременным нажатием на клавиши SEL и ▲ в течение 5 сек. (если фактическая температура/давление теплообменника меньше запрограммированных уставок завершения режима оттаивания). В агрегатах с двумя контурами режим оттаивания будет задействован одновременно в обоих.

Включение/отключение режима охлаждения

Задействование и отключение режима охлаждения выполняется нажатием на клавишу ▲ в течение 5 сек.

При работе агрегата в режиме нагрева задействование режима охлаждения возможно только после отключения режима нагрева. Система управления не предусматривает прямое переключение режимов.

Включение/отключение режима нагрева

Задействование и отключение режима нагрева выполняется нажатием на клавишу ▼ в течение 5 сек.

При работе агрегата в режиме охлаждения задействование режима нагрева возможно только после отключения режима охлаждения. Система управления не предусматривает прямое переключение режимов.

Режим ожидания Stand-by

Для остановки агрегата отключите текущий рабочий режим (охлаждение или нагрев). После выключения контроллер “µchiller” предусматривает сохранение предыдущего положения 4-х ходового клапана в течение периода времени, соответствующего задержке остановки насоса после остановки компрессора.

Сброс времени наработки

При появлении на дисплее индикации рабочих часов компрессора или насоса сброс времени наработки может быть выполнен нажатием на клавиши ▲ и ▼. В этом случае сообщение о необходимости технического обслуживания соответствующих компрессоров на дисплей выводиться не будет.

Загрузка конфигурации с аппаратного KEY на контроллер “µchiller”

Загрузка конфигурации с устройства KEY в EEPROM выполняется нажатием на клавиши PRG и ▲ в момент включения контроллера. При успешном завершении записи на дисплее появляется сообщение “CE”.

Загрузка типовой конфигурации

Загрузка типовой конфигурации с EEPROM контроллера на съемный аппаратный ключ KEY выполняется нажатием на клавиши PRG и ▼ в момент включения контроллера. При успешном завершении записи на дисплее появляется сообщение “EC”.

Восстановление данных предварительного программирования (DEFAULT PARAMETERS)

Восстановление данных предварительного программирования используется для установки посредством одной команды тех параметров, которые были заданы контроллеру на заводе изготовителе. Параметры DEFAULT основываются на параметрах FACTORY и частично охватывают параметры DIRECT и USER. Восстановление данных выполняется посредством нажатия на клавишу PRG в момент включения контроллера. При успешном завершении на дисплее появляется сообщение “dF”.

| Клавиша | Индикация дисплея | Реакция системы на нажатие клавиши |
|---------|---|---|
| SEL | Нормальный режим работы (на дисплее высвечивается значение температуры, измеряемой датчиком B1) | По истечении 5 секунд на дисплей выводится меню параметров |
| | Код параметра | На дисплее выводится индикация значения параметра |
| | Значение параметра | На дисплее выводятся коды параметров |
| PRG | Нормальный режим работы | По истечении 5 секунд на дисплей выводится запрос на ввод пароля USER |
| | Коды параметров | Сохранение параметра в EEPROM |
| | Значения параметров | Сохранение параметра в EEPROM |
| | Звуковой сигнал тревоги | Отключение звукового сигнала тревоги |
| PRG+SEL | Нормальный режим работы | По истечении 5 секунд на дисплей выводится запрос на ввод пароля FACTORY |
| SEL+ ▲ | Нормальный режим работы | По истечении 5 секунд агрегат принудительно переводится в режим оттаивания |
| ▲ + ▼ | Нормальный режим работы Индикация времени наработки | По истечении 5 секунд сброс аварийного сигнала Обнуление времени наработки |
| PRG | Во время запуска | Восстановление данных предварительного программирования |
| PRG+ ▲ | Во время запуска | Загрузка конфигурации с устройства KEY в EEPROM |
| PRG+ ▼ | Во время запуска | Загрузка типовой конфигурации с EEPROM в устройство KEY |

ТЕХНИЧЕСКИЕ ХАРАКТЕРИСТИКИ

Мини-чиллеры с воздушным охлаждением

| МОДЕЛЬ | | MAC040A | MAC050A | MAC058A |
|--|--------------------|---|--------------------|------------|
| Номинальная хладопроизводительность | Btu/hr | 30 000 | 40 000 | 50 000 |
| | ккал/час | 7 560 | 10 080 | 12 600 |
| | Вт | 8 790 | 11 720 | 14 650 |
| Корпус | Материал | ОЦИНКОВАННАЯ МЯГКАЯ СТАЛЬ | | |
| | Покрытие | ПОРШКОВАЯ ПОЛИЭФИРНАЯ ЭМАЛЬ | | |
| Размеры | Толщина | 1 | | |
| | Высота | 1 342 | | |
| | Длина | 1 032 | | |
| Вес | Ширина | 558 | | |
| | кг | 150 | 155 | 160 |
| Уровень звукового давления | | дБА | 58 | 58 |
| 71 | | | | |
| ИСПАРИТЕЛЬ | | | | |
| Тип | | ПАЯНЫЙ ТЕПЛОБМЕННИК | | |
| Материал пластин | | НЕРЖАВЕЮЩАЯ СТАЛЬ | | |
| Объем воды | м ³ | 0.00075 | 0.001 | 0.0014 |
| Номинальный расход воды | литр/сек | 0.42 | 0.56 | 0.70 |
| Падение давления на паяном пласт. теплообменнике (номин. расход) | | кПа | 41.00 | 37.20 |
| Падение давления на агрегате (номинальный расход) | | кПа | 42.11 | 39.32 |
| ГИДРАВЛИЧЕСКИЙ МОДУЛЬ | | | | |
| Насос | Тип | ГОРИЗОНТАЛЬНОЕ МНОГУСТУПЕНЧАТОЕ ВСАСЫВАНИЕ | | |
| | Электропитание | В/Ф/Гц | 380 - 420 / 3 / 50 | |
| | Рабочий ток | А | 1.02 | 1.05 |
| Расход воды | | литр/сек | 0.421 | 0.561 |
| Трубы | Трубные соединения | мм (дюйм) | 42мм BSP (1 1/4") | |
| | Напор | м | 24 | 20 |
| Аккумулирующая емкость | Материал | МЯГКАЯ СТАЛЬ | | |
| | Емкость | литр | 32 | |
| КОНДЕНСАТОР | | | | |
| Тип | | ТРУБКИ С ПОПЕРЕЧНЫМ ОРЕБРЕНИЕМ | | |
| Трубы | Материал | БЕСШОВНЫЕ МЕДНЫЕ ТРУБКИ | | |
| | Толщина | мм (дюйм) | 0.35 (0.014) | |
| | Наружный диаметр | мм (дюйм) | 9.52 (3/8) | |
| Оребрение теплообменника | Материал | АЛЮМИНИЙ | | |
| | Толщина | мм (дюйм) | 0.127 (0.0005) | |
| | Кол-во рядов | | 2 | 2 |
| Количество ребер на дюйм | | | 14 | 16 |
| ПОВЕРХНОСТЬ ТЕПЛОБМЕНА | | м ² | 0.87 | |
| ВЕНТИЛЯТОР КОНДЕНСАТОРА | | | | |
| Тип вентилятора/привода | | ОСЕВОЙ / НЕПОСРЕДСТВЕННЫЙ | | |
| Количество | | 1 | | |
| Материал лопаток | | АКРИЛОПОЛИСТИРОЛ | | |
| Диаметр лопаток | | мм (дюйм) | 609.6 (24) | |
| Параметры электропитания | | В/Ф/Гц | 220 - 240 / 1 / 50 | |
| Номинальный рабочий ток | | А | 1.09 | 1.8 |
| Номинальная потребляемая мощность | | Вт | 241 | 420 |
| Номинальная выходная мощность | | Вт | 145 | 400 |
| Число полюсов электродвигателя | | | 8 | 6 |
| Расход воздуха | | м ³ / мин | 99 | 127 |
| КОМПРЕССОР | | | | |
| Тип | | Поршневой | Поршневой | Спиральный |
| Параметры электропитания | | В/Ф/Гц | 380 - 420 / 3 / 50 | |
| Номинальный рабочий ток | | А | 5.34 | 8.29 |
| Номинальная потребляемая мощность | | Вт | 2 983 | 4 681 |
| Максимальный пусковой ток | | А | 45 | 74 |
| УСТРОЙСТВА ЗАЩИТЫ | | Устройство защиты от перегрузки, реле протока, реле высокого/низкого давления | | |
| РЕГУЛИРОВАНИЕ ПРОИЗВОДИТЕЛЬНОСТИ | | Двухпозиционное (пуск - остановка) | | |
| ХЛАДАГЕНТ | | | | |
| Тип | | R22 | | |
| Управление | | Терморегулирующий вентиль | | |
| Заправка хладагента | | кг | 3.10 | 2.90 |

Примечание:

- 1) Технические характеристики могут быть изменены без предварительного уведомления.
- 2) Номинальные значения приведены при температуре воды на входе/выходе из испарителя 12°C / 7°C и температуре наружного воздуха 35°C.

ТЕХНИЧЕСКИЕ ХАРАКТЕРИСТИКИ

Тепловой насос с воздушным охлаждением

| МОДЕЛЬ | | MAC040AR | MAC050AR | MAC058AR | |
|--|---|--|--------------------|------------|------|
| Номинальная хладопроизводительность | Втu/чr | 30 000 | 40 000 | 48 000 | |
| | ккал/час | 7 560 | 10 080 | 12 100 | |
| | Вт | 8 790 | 11 720 | 14 060 | |
| Номинальная теплопроизводительность | Втu/чr | 32 000 | 43 000 | 50 000 | |
| | ккал/час | 8 060 | 10 840 | 12 600 | |
| | Вт | 9 380 | 12 600 | 14 650 | |
| Корпус | Материал | ОЦИНКОВАННАЯ МЯГКАЯ СТАЛЬ | | | |
| | Покрытие | ПОРОШКОВАЯ ПОЛИЭФИРНАЯ ЭМАЛЬ | | | |
| | Толщина | мм | 1 | | |
| Размеры | Высота | мм | 1 342 | | |
| | Длина | мм | 1 032 | | |
| | Ширина | мм | 558 | | |
| Вес | кг | 150 | 155 | 160 | |
| Уровень звукового давления | дБА | 58 | 58 | 71 | |
| ИСПАРИТЕЛЬ | | | | | |
| Тип | ПАЯНЫЙ ТЕПЛООБМЕННИК | | | | |
| Материал пластин | НЕРЖАВЕЮЩАЯ СТАЛЬ | | | | |
| Объем воды | м ³ | 0.00075 | 0.00100 | 0.00140 | |
| Номинальный расход воды | литр/сек | 0.42 | 0.56 | 0.70 | |
| Падение давления на паяном пласт. теплообменнике (номинал. расход) | кПа | 41.00 | 37.20 | 37.10 | |
| Падение давления на агрегате (номинальный расход) | кПа | 42.11 | 39.32 | 39.80 | |
| ГИДРАВЛИЧЕСКИЙ МОДУЛЬ | | | | | |
| Насос | Тип | ГОРИЗОНТАЛЬНОЕ МНОГУСТУПЕНЧАТОЕ ВСАСЫВАНИЕ | | | |
| | Электропитание | В/Ф/Гц | 380 - 420 / 3 / 50 | | |
| | Рабочий ток | А | 1.02 | 1.02 | 1.05 |
| | Расход воды | литр/сек | 0.421 | 0.561 | 0.7 |
| Трубы | Трубные соединения | мм (дюйм) | 42мм BSP (1 1/4") | | |
| | Напор | м | 24 | 22 | 20 |
| Аккумулирующая емкость | Материал | МЯГКАЯ СТАЛЬ | | | |
| | Емкость | литр | 32 | | |
| КОНДЕНСАТОР | | | | | |
| Тип | ТРУБКИ С ПОПЕРЕЧНЫМ ОРЕБРЕНИЕМ | | | | |
| Трубы | Материал | БЕСШОВНЫЕ МЕДНЫЕ ТРУБКИ | | | |
| | Толщина | мм (дюйм) | 0.35 (0.014) | | |
| | Наружный диаметр | мм (дюйм) | 9.52 (3/8) | | |
| Оребрение теплообменника | Материал | АЛЮМИНИЙ | | | |
| | Толщина | мм (дюйм) | 0.127 (0.0005) | | |
| | Кол-во рядов | | 2 | 2 | 2 |
| | Количество ребер на дюйм | | 14 | 16 | 16 |
| ПОВЕРХНОСТЬ ТЕПЛООБМЕНА | м ² | 0.87 | | | |
| ВЕНТИЛЯТОР КОНДЕНСАТОРА | | | | | |
| Тип вентилятора/привода | ОСЕВОЙ / НЕПОСРЕДСТВЕННЫЙ | | | | |
| Количество | 1 | | | | |
| Материал лопаток | АКРИЛОПОЛИСТИРОЛ | | | | |
| Диаметр лопаток | мм (дюйм) | 609.6 (24) | | | |
| Параметры электропитания | В/Ф/Гц | 220 - 240 / 1 / 50 | | | |
| Номинальный рабочий ток | А | 1.09 | 1.09 | 1.80 | |
| Номинальная потребляемая мощность | Вт | 241 | 241 | 420 | |
| Номинальная выходная мощность | Вт | 145 | 145 | 400 | |
| Число полюсов электродвигателя | | 8 | 8 | 6 | |
| Расход воздуха | м ³ / мин | 99 | | 127 | |
| КОМПРЕССОР | | | | | |
| Тип | | Поршневой | Поршневой | Спиральный | |
| Параметры электропитания | В/Ф/Гц | 380 - 420 / 3 / 50 | | | |
| Номинальный рабочий ток (охлаждение) | А | 5.52 | 7.50 | 7.90 | |
| Номинальный рабочий ток (нагрев) | А | 5.62 | 7.24 | 8.20 | |
| Номинальная потребляемая мощность (охлаждение) | Вт | 3 212 | 4 373 | 4 341 | |
| Номинальная потребляемая мощность (нагрев) | Вт | 3 187 | 4 084 | 4 656 | |
| Максимальный пусковой ток | А | 45 | 62 | 74 | |
| УСТРОЙСТВА ЗАЩИТЫ | Устройство защиты от перегрузки, реле протока, реле высокого/низкого давления | | | | |
| РЕГУЛИРОВАНИЕ ПРОИЗВОДИТЕЛЬНОСТИ | Двухпозиционное (пуск - остановка) | | | | |
| ХЛАДАГЕНТ | | | | | |
| Тип | R22 | | | | |
| Управление | Терморегулирующий вентиль | | | | |
| Заправка хладагента | кг | 2.10 | 2.38 | 2.50 | |

Примечание:

- 1) Технические характеристики могут быть изменены без предварительного уведомления.
- 2) Номинальные значения приведены при температуре воды на входе/выходе 12 °С / 7 °С и температуре наружного воздуха 35 °С.
- 3) Номинальные значения приведены при температуре воды на входе/выходе 40 °С / 45 °С и температуре наружного воздуха 7 °С.

ТЕХНИЧЕСКИЕ ХАРАКТЕРИСТИКИ

Мини-чиллер с воздушным охлаждением

| МОДЕЛЬ | | MAC075B | MAC100B | MAC125B |
|--|----------------------|---|-------------------|----------|
| Номинальная хладопроизводительность | Btu/hr | 80 000 | 100 000 | 125 000 |
| | ккал/час | 20 160 | 25 200 | 31 500 |
| | Вт | 23 440 | 29 300 | 36 630 |
| Корпус | Материал | ОЦИНКОВАННАЯ МЯГКАЯ СТАЛЬ | | |
| | Покрытие | ПОРОШКОВАЯ ПОЛИЭФИРНАЯ ЭМАЛЬ | | |
| | Толщина | мм | 1.5 | |
| Размеры | Высота | мм | 1 739 | |
| | Длина | мм | 1 089 | |
| | Ширина | мм | 1 288 | |
| Вес | кг | 350 | 365 | 380 |
| Уровень звукового давления | дБА | 65 | 65 | 74 |
| КОНДЕНСАТОР | | | | |
| Тип | | ТРУБКИ С ПОПЕРЕЧНЫМ ОРЕБРЕНИЕМ | | |
| Трубы | Материал | БЕСШОВНЫЕ МЕДНЫЕ ТРУБКИ | | |
| | Толщина | мм (дюйм) | 0.35 (0.014) | |
| | Наружный диаметр | мм (дюйм) | 9.52 (3/8) | |
| Оребрение теплообменника | Материал | АЛЮМИНИЙ | | |
| | Толщина | мм (дюйм) | 0.127 (0.0005) | |
| | Кол-во рядов | 2 | | |
| Количество ребер на дюйм | 16 | | | |
| Поверхность теплообмен | м ² | 2.95 | | |
| ИСПАРИТЕЛЬ | | | | |
| Тип | | ПАЯНЫЙ ТЕПЛООБМЕННИК | | |
| Материал пластин | | НЕРЖАВЕЮЩАЯ СТАЛЬ | | |
| Объем воды | м ³ | 0.00143 | 0.00190 | 0.00300 |
| Номинальный расход воды | литр/сек | 1.12 | 1.40 | 1.75 |
| Падение давления на паяном пласт. теплообменнике (номин. расход) | кПа | 37.00 | 38.00 | 34.95 |
| Падение давления на агрегате (номинальный расход) | кПа | 41.21 | 44.63 | 46.00 |
| ВЕНТИЛЯТОР КОНДЕНСАТОРА | | | | |
| Тип вентилятора/привода | | ОСЕВОЙ / НЕПОСРЕДСТВЕННЫЙ | | |
| Количество | | 1 | | |
| Материал лопаток | | АЛЮМИНИЙ | | |
| Диаметр лопаток | мм (дюйм) | 660.4 (26) | 660.4 (26) | 762 (30) |
| Параметры электропитания | | 380 - 415 / 3 / 50 | | |
| Номинальный рабочий ток | А | 1.4 | 1.4 | 3.6 |
| Номинальная потребляемая мощность | Вт | 640 | 640 | 1 978 |
| Номинальная выходная мощность | Вт | 588 | 588 | 1 250 |
| Число полюсов электродвигателя | | 6 | | |
| Расход воздуха | м ³ / мин | 176 | 176 | 297 |
| ГИДРАВЛИЧЕСКИЙ МОДУЛЬ | | | | |
| Насос | Тип | ГОРИЗОНТАЛЬНОЕ МНОГУСТУПЕНЧАТОЕ ВСАСЫВАНИЕ | | |
| | Рабочий ток | А | 1.5 | 1.5 |
| | Расход воды | литр/сек | 1.122 | 1.402 |
| Трубы | Трубные соединения | мм (дюйм) | 42мм BSP (1 1/4") | |
| | Напор | м | 27 | 18 |
| Аккумулирующая емкость | Материал | Мягкая сталь | | |
| | Емкость | литр | 150 | |
| КОМПРЕССОР | | | | |
| Тип | | Спиральные | | |
| Параметры электропитания | | 380 - 415 / 3 / 50 | | |
| Номинальный рабочий ток | А | 14.7 | 15.3 | 23 |
| Номинальная потребляемая мощность | Вт | 7 700 | 9 010 | 13 220 |
| Максимальный пусковой ток | А | 125 | 167 | 198 |
| УСТРОЙСТВА ЗАЩИТЫ | | Устройство защиты от перегрузки, реле протока, реле высокого/низкого давления | | |
| РЕГУЛИРОВАНИЕ ПРОИЗВОДИТЕЛЬНОСТИ | | Двухпозиционное (пуск - остановка) | | |
| ХЛАДАГЕНТ | | | | |
| Тип | | R22 | | |
| Управление | | Терморегулирующий вентиль | | |
| Заправка хладагента | кг | 5.50 | 5.50 | 7.40 |

Примечание:

- 1) Технические характеристики могут быть изменены без предварительного уведомления.
- 2) Номинальные значения приведены при температуре воды на входе/выходе из испарителя 12°C / 7°C и температуре наружного воздуха 35°C.

ТЕХНИЧЕСКИЕ ХАРАКТЕРИСТИКИ

Тепловой насос с воздушным охлаждением

| МОДЕЛЬ | | MAC075BR | MAC100BR | MAC125BR |
|--|--------------------------|---|--------------------|------------|
| Номинальная хладпроизводительность | Btu/hr | 80 000 | 94 000 | 125 000 |
| | ккал/час | 20 160 | 23 690 | 31 500 |
| | Вт | 23 440 | 27 540 | 36 630 |
| Номинальная теплопроизводительность | Btu/hr | 93 000 | 100 000 | 145 000 |
| | ккал/час | 23 440 | 25 200 | 36 540 |
| | Вт | 27 250 | 29 300 | 42 490 |
| Корпус | Материал | ОЦИНКОВАННАЯ МЯГКАЯ СТАЛЬ | | |
| | Покрытие | ПОРОШКОВАЯ ПОЛИЭФИРНАЯ ЭМАЛЬ | | |
| | Толщина | мм | 1.5 | |
| Размеры | Высота | мм | 1 739 | |
| | Длина | мм | 1 089 | |
| | Ширина | мм | 1 288 | |
| Вес | | кг | 350 | 365 |
| Уровень звукового давления | | дБА | 65 | 65 |
| КОНДЕНСАТОР | | | | |
| Тип | | ТРУБКИ С ПОПЕРЕЧНЫМ ОРЕБРЕНИЕМ | | |
| Трубы | Материал | БЕСШОВНЫЕ МЕДНЫЕ | | |
| | Толщина | мм (дюйм) | 0.35 (0.014) | |
| | Наружный диаметр | мм (дюйм) | 9.52 (3/8) | |
| Оребрение теплообменника | Материал | АЛЮМИНИЙ | | |
| | Толщина | мм (дюйм) | 0.127 (0.0005) | |
| | Количество рядов | | 2 | |
| | Количество ребер на дюйм | | 16 | |
| Поверхность теплообмена | | м ² | 2.95 | |
| ИСПАРИТЕЛЬ | | | | |
| Тип | | ПАЯНЫЙ ТЕПЛОБМЕННИК | | |
| Материал пластин | | НЕРЖАВЕЮЩАЯ СТАЛЬ | | |
| Объем воды | | м ³ | 0.00143 | 0.00190 |
| Номинальный расход воды | | литр/сек | 1.12 | 1.40 |
| Падение давления на паяном пласт. теплообменнике (номинал. расход) | | кПа | 37.00 | 38.00 |
| Падение давления на агрегате (номинальный расход) | | кПа | 41.21 | 44.63 |
| ВЕНТИЛЯТОР КОНДЕНСАТОРА | | | | |
| Тип вентилятора/привода | | ОСЕВОЙ/НЕПОСРЕДСТВЕННЫЙ | | |
| Количество | | 1 | | |
| Материал лопаток | | АЛЮМИНИЙ | | |
| Диаметр лопаток | | мм (дюйм) | 660.4 (26) | 660.4 (26) |
| ПАРАМЕТРЫ ЭЛЕКТРОПИТАНИЯ | | В/Ф/Гц | 380 - 415 / 3 / 50 | |
| Номинальный рабочий ток | | А | 1.4 | 1.4 |
| Номинальная потребляемая мощность | | Вт | 640 | 640 |
| Номинальная выходная мощность | | Вт | 588 | 588 |
| Число полюсов электродвигателя | | | 6 | 6 |
| Расход воздуха | | м ³ / мин | 176 | 176 |
| ГИДРАВЛИЧЕСКИЙ МОДУЛЬ | | | | |
| Насос | Тип | ГОРИЗОНТАЛЬНОЕ МНОГОСТУПЕНЧАТОЕ ВСАСЫВАНИЕ | | |
| | Рабочий ток | А | 1.5 | 1.5 |
| | Расход воды | литр/сек | 1.122 | 1.402 |
| Трубы | Трубные соединения | мм (дюйм) | 42мм BSP (1 1/4") | |
| | Напор | м | 27 | 23 |
| Аккумуляторная емкость | Материал | МЯГКАЯ СТАЛЬ | | |
| | Емкость | литр | 150 | |
| КОМПРЕССОР | | | | |
| Тип | | СПИРАЛЬНЫЙ | | |
| Параметры электропитания | | В/Ф/Гц | 380 - 415 / 3 / 50 | |
| Номинальный рабочий ток | Охлаждение | А | 15.6 | 17.5 |
| | Нагрев | А | 15.7 | 17.2 |
| Номинальная потребляемая мощность | Охлаждение | Вт | 8 200 | 9 410 |
| | Нагрев | Вт | 8 500 | 9 174 |
| Максимальный пусковой ток | | А | 125 | 167 |
| УСТРОЙСТВА ЗАЩИТЫ | | | | |
| | | Устройство защиты от перегрузки, реле протока, реле высокого/низкого давления | | |
| РЕГУЛИРОВАНИЕ ПРОИЗВОДИТЕЛЬНОСТИ | | | | |
| | | Двухпозиционное (пуск - остановка) | | |
| ХЛАДАГЕНТ | | | | |
| Тип | | R22 | | |
| Управление | | Терморегулирующий вентиль | | |
| Заправка хладагента | | кг | 7.90 | 7.90 |

Примечание:

- 1) Технические характеристики могут быть изменены без предварительного уведомления.
- 2) Номинальные значения приведены при температуре воды на входе/выходе 12°C / 7°C и температуре наружного воздуха 35°C.
- 3) Номинальные значения приведены при температуре воды на входе/выходе 40°C / 45°C и температуре наружного воздуха 7°C.

ТЕХНИЧЕСКИЕ ХАРАКТЕРИСТИКИ

Мини-чиллер с воздушным охлаждением (R407C)

| МОДЕЛЬ | | M4AC040A | M4AC050A | M4AC058A |
|--|---------------------|---|--------------------|----------|
| Номинальная хладопроизводительность | Vtu/hr | 30 000 | 40 000 | 48 000 |
| | ккал/час | 7 560 | 10 080 | 12 100 |
| | Вт | 8 792 | 11 723 | 14 068 |
| Корпус | Материал | ОЦИНКОВАННАЯ МЯГКАЯ СТАЛЬ | | |
| | Покрытие | ПОРОШКОВАЯ ПОЛИЭФИРНАЯ ЭМАЛЬ | | |
| | Толщина | мм | 1 | |
| Размеры | Высота | мм | 1 342 | |
| | Длина | мм | 1 032 | |
| | Ширина | мм | 558 | |
| Вес | кг | 150 | 155 | 160 |
| Уровень звукового давления | дБА | 58 | 58 | 71 |
| ИСПАРИТЕЛЬ | | | | |
| Тип | | ПАЯНЫЙ ТЕПЛООБМЕННИК | | |
| Материал пластин | | НЕРЖАВЕЮЩАЯ СТАЛЬ | | |
| Объем воды | м ³ | 0.00075 | 0.001 | 0.0014 |
| Номинальный расход воды | литр/сек | 0.42 | 0.56 | 0.70 |
| Падение давления на паяном пласт. теплообменнике (номин. расход) | кПа | 41.00 | 37.20 | 37.10 |
| Падение давления на агрегате (номинальный расход) | кПа | 42.11 | 39.32 | 39.80 |
| ГИДРАВЛИЧЕСКИЙ МОДУЛЬ | | | | |
| Насос | Тип | ГОРИЗОНТАЛЬНОЕ МНОСТУПЕНЧАТОЕ ВСАСЫВАНИЕ | | |
| | Электропитание | В/Ф/Гц | 380 - 420 / 3 / 50 | |
| | Рабочий ток | А | 1.02 | 1.05 |
| Расход воды | литр/сек | 0.427 | 0.561 | 0.700 |
| Трубы | Трубные соединения | мм (дюйм) | 42мм BSP (1 1/4") | |
| | Напор | м | 24 | 22 |
| Аккумуляторная емкость | Материал | Мягкая сталь | | |
| | Емкость | литр | 32 | |
| КОНДЕНСАТОР | | | | |
| Тип | | ТРУБКИ С ПОПЕРЕЧНЫМ ОРЕБРЕНИЕМ | | |
| Трубы | Материал | БЕСШОВНЫЕ МЕДНЫЕ | | |
| | Толщина | мм (дюйм) | 0.35 (0.014) | |
| | Наружный диаметр | мм (дюйм) | 9.52 (3/8) | |
| Оребрение теплообменника | Материал | АЛЮМИНИЙ | | |
| | Толщина | мм (дюйм) | 0.127 (0.0005) | |
| | Количество рядов | | 2 | 2 |
| Количество ребер на дюйм | | 14 | 16 | 16 |
| Поверхность теплообмена | м ² | 0.87 | | |
| ВЕНТИЛЯТОР КОНДЕНСАТОРА | | | | |
| Тип вентилятора/привода | | ОСЕВОЙ/НЕПОСРЕДСТВЕННЫЙ | | |
| Количество | | 1 | | |
| Материал лопаток | | АКРИЛОПОЛИСТИРОЛ | | |
| Диаметр лопаток | мм (дюйм) | 609.6 (24) | | |
| Параметры электропитания | В/Ф/Гц | 220 - 240 / 1 / 50 | | |
| Номинальный рабочий ток | А | 1.09 | 1.09 | 2.8 |
| Номинальная потребляемая мощность | Вт | 241 | 241 | 655 |
| Номинальная выходная мощность | Вт | 145 | 145 | 400 |
| Число полюсов электродвигателя | | 8 | 8 | 6 |
| Расход воздуха | м ³ /мин | 99 | | 136 |
| КОМПРЕССОР | | | | |
| Тип | | СПИРАЛЬНЫЙ | | |
| Параметры электропитания | В/Ф/Гц | 380 - 420 / 3 / 50 | | |
| Номинальный рабочий ток | А | 5.85 | 8.31 | 8.28 |
| Номинальная потребляемая мощность | Вт | 3 180 | 4 270 | 4 690 |
| Максимальный пусковой ток | А | 49.3 | 65.5 | 74 |
| УСТРОЙСТВА ЗАЩИТЫ | | Устройство защиты от перегрузки, реле протока, реле высокого/низкого давления | | |
| РЕГУЛИРОВАНИЕ ПРОИЗВОДИТЕЛЬНОСТИ | | Двухпозиционное (пуск - остановка) | | |
| ХЛАДАГЕНТ | | | | |
| Тип | | R407C | | |
| Управление | | TRV | | |
| Заправка хладагента | кг | 2.25 | 2.75 | 2.60 |

Примечание:

- 1) Технические характеристики могут быть изменены без предварительного уведомления.
- 2) Номинальные значения приведены при температуре воды на входе/выходе из испарителя 12°C / 7°C и температуре наружного воздуха 35°C.

ТЕХНИЧЕСКИЕ ХАРАКТЕРИСТИКИ

Тепловые насосы с воздушным охлаждением (R407C)

| МОДЕЛЬ | | M 4AC040AR | M 4AC050AR | M 4AC058AR |
|---|--------------------------|---|--------------------|------------|
| Номинальная хладпроизводительность | Btu/hr | 30 000 | 40 000 | 48 000 |
| | ккал/час | 7 560 | 10 080 | 12 120 |
| | Вт | 8 790 | 11 720 | 14 060 |
| Номинальная теплопроизводительность | Btu/hr | 33 000 | 43 000 | 50 000 |
| | ккал/час | 8 320 | 10 840 | 12 600 |
| | Вт | 9 670 | 12 600 | 14 650 |
| Корпус | Материал | ОЦИНКОВАННАЯ МЯГКАЯ СТАЛЬ | | |
| | Покрытие | ПОРОШКОВАЯ ПОЛИЭФИРНАЯ ЭМАЛЬ | | |
| | Толщина | мм | 1 | |
| Размеры | Высота | мм | 1 342 | |
| | Длина | мм | 1 032 | |
| | Ширина | мм | 558 | |
| Вес | кг | 150 | 155 | 160 |
| Уровень звукового давления | дБА | 58 | 58 | 71 |
| ИСПАРИТЕЛЬ | | | | |
| Тип | | ПАЯНЫЙ ТЕПЛООБМЕННИК | | |
| Материал пластин | | НЕРЖАВЕЮЩАЯ СТАЛЬ | | |
| Объем воды | м ³ | 0.00075 | 0.00100 | 0.00140 |
| Номинальный расход воды | литр/сек | 0.42 | 0.56 | 0.70 |
| Падение давления на паяном пластинчатом теплообменнике (номин. расход воды) | кПа | 41.00 | 37.20 | 37.10 |
| Падение давления на агрегате (номин. расход воды) | кПа | 42.11 | 39.32 | 39.80 |
| ГИДРАВЛИЧЕСКИЙ МОДУЛЬ | | | | |
| Насос | Тип | ГОРИЗОНТАЛЬНОЕ МНОГООРУБЕНЧАТОЕ ВСАСЫВАНИЕ | | |
| | Электропитание | В/Ф/Гц | 380 - 420 / 3 / 50 | |
| | Рабочий ток | А | 1.02 | 1.05 |
| Трубы | Расход воды | литр/сек | 0.427 | 0.561 |
| | Трубные соединения | мм (дюйм) | 42мм BSP (1 1/4") | |
| Аккумуляторная емкость | Напор | м | 24 | 22 |
| | Материал | МЯГКАЯ СТАЛЬ | | |
| Эмкость | Эмкость | литр | 32 | |
| | КОНДЕНСАТОР | | | |
| Тип | | ТРУБКИ С ПОПЕРЕЧНЫМ ОРЕБРЕНИЕМ | | |
| Трубы | Материал | БЕСШОВНЫЕ МЕДНЫЕ | | |
| | Толщина | мм (дюйм) | 0.35 (0.014) | |
| | Наружный диаметр | мм (дюйм) | 9.52 (3/8) | |
| Оребрение теплообменника | Материал | АЛЮМИНИЙ | | |
| | Толщина | мм (дюйм) | 0.127 (0.0005) | |
| | Количество рядов | | 2 | 2 |
| Поверхность теплообмена | Количество ребер на дюйм | | 16 | 16 |
| | | м ² | 0.87 | |
| ВЕНТИЛЯТОР КОНДЕНСАТОРА | | | | |
| Тип вентилятора/привода | | ОСЕВОЙ / НЕПОСРЕДСТВЕННЫЙ | | |
| Количество | | 1 | | |
| Материал лопаток | | АКРИЛОПОЛИСТИРОЛ | | |
| Диаметр лопаток | мм (дюйм) | 609.6 (24) | | |
| Параметры электропитания | | 220 - 240 / 1 / 50 | | |
| Номинальный рабочий ток | А | 1.09 | 1.09 | 2.8 |
| Номинальная потребляемая мощность | Вт | 241 | 241 | 655 |
| Номинальная выходная мощность | Вт | 145 | 145 | 400 |
| Количество полюсов электродвигателя | | 8 | 8 | 6 |
| Расход воздуха | м ³ /мин | 99 | | 136 |
| КОМПРЕССОР | | | | |
| Тип | | СПИРАЛЬНЫЙ | | |
| Параметры электропитания | | 380 - 420 / 3 / 50 | | |
| Номинальный рабочий ток (охлаждение) | А | 5.61 | 8.11 | 8.28 |
| Номинальный рабочий ток (нагрев) | А | 6.32 | 8.67 | 8.61 |
| Номинальная потребляемая мощность (охлаждение) | Вт | 3 050 | 4 070 | 4 690 |
| Номинальная потребляемая мощность (нагрев) | Вт | 3 600 | 4 610 | 5 210 |
| Максимальный пусковой ток | А | 49.3 | 65.5 | 74 |
| УСТРОЙСТВА ЗАЩИТЫ | | Устройство защиты от перегрузки, реле протока, реле высокого/низкого давления | | |
| РЕГУЛИРОВАНИЕ ПРОИЗВОДИТЕЛЬНОСТИ | | Двухпозиционное (пуск - остановка) | | |
| ХЛАДАГЕНТ | | | | |
| Тип | | R407C | | |
| Управление | | ТРВ | | |
| Заправка | кг | 2.35 | 2.55 | 2.60 |

Примечание :

- 1) Технические характеристики могут быть изменены без предварительного уведомления.
- 2) Номинальные значения приведены при температуре воды на входе/выходе 12°C / 7°C и температуре воздуха 35°C.
- 3) Номинальные значения приведены при температуре воды на входе/выходе 40°C / 45°C и температуре воздуха 7°C.

ТЕХНИЧЕСКИЕ ХАРАКТЕРИСТИКИ

Мини-чиллер с воздушным охлаждением

| МОДЕЛЬ | | M4AC040AE | M4AC050AE | M4AC058AE |
|---|--------------------------|--|--------------------|-----------|
| Номинальная хладопроизводительность | Vtu/hr | 30 000 | 40 000 | 48 000 |
| | ккал/час | 7 560 | 10 080 | 12 100 |
| | Вт | 8 792 | 11 723 | 12 068 |
| Корпус | Материал | ОЦИНКОВАННАЯ МЯГКАЯ СТАЛЬ | | |
| | Покрытие | ЭПОКСИДНОЕ ПОРОШКОВОЕ ПОКРЫТИЕ | | |
| Размеры | Толщина | мм | 1 | |
| | Высота | мм | 1 342 | |
| | Длина | мм | 1 032 | |
| | Ширина | мм | 558 | |
| Вес | кг | 150 | 155 | 160 |
| Уровень звукового давления | дБА | 58 | 58 | 71 |
| ИСПАРИТЕЛЬ | | | | |
| Тип | | ПАЯНЫЙ ТЕПЛООБМЕННИК | | |
| Материал пластин | | НЕРЖАВЕЮЩАЯ СТАЛЬ | | |
| Объем воды | м ³ | 0.00075 | 0.001 | 0.0014 |
| Номинальный расход воды | литр/сек | 0.42 | 0.56 | 0.70 |
| Падение давления на паяном пластинчатом теплообменнике (номин. расход воды) | кПа | 41.00 | 37.20 | 37.10 |
| Падение давления на агрегате (номин. расход воды) | кПа | 42.11 | 39.32 | 39.80 |
| ГИДРАВЛИЧЕСКИЙ МОДУЛЬ | | | | |
| Насос | Тип | ГОРИЗОНТАЛЬНОЕ МНОГУСТУПЕНЧАТОЕ ВСАСЫВАНИЕ | | |
| | Электропитание | В/Ф/Гц | 380 - 420 / 3 / 50 | |
| | Рабочий ток | А | 1.02 | 1.02 |
| | Расход воды | литр/сек | 0.427 | 0.561 |
| Трубы | Трубные соединения | мм (дюйм) | 42мм BSP (1 1/4") | |
| | Напор | м | 24 | 22 |
| Аккумуляторная емкость | Материал | МЯГКАЯ СТАЛЬ | | |
| | Емкость | литр | 32 | |
| КОНДЕНСАТОР | | | | |
| Тип | | ТРУБКИ С ПОПЕРЕЧНЫМ ОРЕБРЕНИЕМ | | |
| Трубы | Материал | БЕСШОВНЫЕ МЕДНЫЕ | | |
| | Толщина | мм (дюйм) | 0.35 (0.014) | |
| | Наружный диаметр | мм (дюйм) | 9.52 (3/8) | |
| Оребрение теплообменника | Материал | АЛЮМИНИЙ | | |
| | Толщина | мм (дюйм) | 0.127 (0.0005) | |
| | Количество рядов | | 2 | 2 |
| | Количество ребер на дюйм | | 14 | 16 |
| Поверхность теплообмена | м ² | 0.87 | | |
| ВЕНТИЛЯТОР КОНДЕНСАТОРА | | | | |
| Тип вентилятора/привода | | ОСЕВОЙ/НЕПОСРЕДСТВЕННЫЙ | | |
| Количество | | 1 | | |
| Материал лопаток | | АКРИЛОПОЛИСТИРОЛ | | |
| Диаметр лопаток | мм (дюйм) | 609.6 (24) | | |
| Параметры электропитания | | В/Ф/Гц | | |
| Номинальный рабочий ток | А | 1.09 | 1.09 | 2.8 |
| Номинальная потребляемая мощность | Вт | 241 | 241 | 655 |
| Номинальная выходная мощность | Вт | 145 | 145 | 400 |
| Число полюсов электродвигателя | | 8 | 8 | 6 |
| Расход воздуха | литр/сек | 1652 | | 2124 |
| КОМПРЕССОР | | | | |
| Тип | | СПИРАЛЬНЫЙ | | |
| Параметры электропитания | | В/Ф/Гц | | |
| Номинальный рабочий ток | А | 5.85 | 8.42 | 8.12 |
| Номинальная потребляемая мощность | Вт | 3 180 | 4 310 | 4 740 |
| Максимальный пусковой ток | А | 49.3 | 65.5 | 74 |
| УСТРОЙСТВА ЗАЩИТЫ | | Устройство защиты от перегрузки, дифференциальное реле дав. и реле высокого/низкого давления | | |
| РЕГУЛИРОВАНИЕ ПРОИЗВОДИТЕЛЬНОСТИ | | Двухпозиционное (пуск - остановка) | | |
| ХЛАДАГЕНТ | | | | |
| Тип | | R407C | | |
| Управление | | TRV | | |
| Заправка | кг | 2.25 | 2.75 | 2.60 |

Примечание :

- 1) Технические характеристики могут быть изменены без предварительного уведомления.
- 2) Номинальные значения приведены при температуре воды на входе/выходе 12°С / 7°С и температуре воздуха 35°С.

ТЕХНИЧЕСКИЕ ХАРАКТЕРИСТИКИ

Чиллер с воздушным охлаждением

| МОДЕЛЬ | | M4AC075BE | M4AC100BE | M4AC125BE | |
|------------------------------------|-----------------------------|--|------------------|-----------|--------|
| Номинальная хладпроизводительность | | BTU/hr | 76000 | 95000 | 118750 |
| | | ккал/час | 19152 | 23940 | 29925 |
| | | Вт | 22268 | 27835 | 34793 |
| Корпус | Материал | ОЦИНКОВАННАЯ МЯГКАЯ СТАЛЬ | | | |
| | Покрытие | ПОРШКОВАЯ ПОЛИЭФИРНАЯ ЭМАЛЬ | | | |
| | Толщина | мм | 1.5 | | |
| Размеры | Высота | мм | 1739(1036*) | | |
| | Длина | мм | 1089(1010*) | | |
| | Ширина | мм | 1288(1187*) | | |
| Вес | | кг | 350 | 365 | 380 |
| Уровень звукового давления | | дБА | 67 | 67 | 69 |
| КОНДЕНСАТОР | | | | | |
| Тип | | ТРУБКИ С ПОПЕРЕЧНЫМ ОРЕБРЕНИЕМ | | | |
| Трубы | Материал | БЕСШОВНЫЕ МЕДНЫЕ | | | |
| | Толщина | мм | 0.35 | | |
| | Наружный диаметр | мм | 9.52 | | |
| Оребрение теплообменника | Материал | АЛЮМИНИЙ | | | |
| | Толщина | мм | 0.127 | | |
| | Количество рядов | | 2 | 2 | 2 |
| | Количество ребер на дюйм | | 16 | | |
| Поверхность теплообмена | | м ² | 2.95 | 2.95 | 2.95 |
| ИСПАРИТЕЛЬ | | | | | |
| Тип | | ПАЯНЫЙ ТЕПЛООБМЕННИК | | | |
| Материал пластин | | НЕРЖАВЕЮЩАЯ СТАЛЬ | | | |
| Объем воды | | м ³ | 0.00143 | 0.0019 | 0.003 |
| Номинальный расход воды | | литр/сек | 1.12 | 1.40 | 1.75 |
| ВЕНТИЛЯТОР КОНДЕНСАТОРА | | | | | |
| Тип вентилятора/привода | | ОСЕВОЙ/НЕПОСРЕДСТВЕННЫЙ | | | |
| Количество | | 1 | | | |
| Материал лопаток | | АЛЮМИНИЙ | | | |
| Диаметр лопаток | | дюйм | 30 | | |
| Параметры электропитания | | В/Ф/Гц | 220/1/50 | | |
| Номинальный рабочий ток | | А | 3.4 | 3.4 | 3.4 |
| Номинальная потребляемая мощность | | Вт | 900 | 900 | 900 |
| Номинальная выходная мощность | | Вт | 555 | 555 | 555 |
| Число полюсов электродвигателя | | 8 | | | |
| ГИДРАВЛИЧЕСКИЙ МОДУЛЬ | | | | | |
| Насос | Тип | ГОРИЗОНТАЛЬНОЕ МНОГООРУБЕНЧАТОЕ ВСАСЫВАНИЕ | | | |
| | Макс. рабочее давление воды | кПа | 1000 | | |
| | Рабочий ток | А | 1.7 | 1.7 | 1.7 |
| | Расход воды | литр/сек | 1.122 | 1.402 | 1.751 |
| Трубы | Трубные соединения | мм (дюйм) | 42мм BSP(1 1/4") | | |
| | Напор | м | 27 | 23 | 18 |
| Аккумуляторная емкость | Материал | СТАЛЬ | | | |
| | Емкость | литр | 150 | | |
| КОМПРЕССОР | | | | | |
| Тип | | СПИРАЛЬНЫЙ | | | |
| Параметры электропитания | | В/Ф/Гц | 380~415/3/50 | | |
| Номинальный рабочий ток | | А | 14.7 | 18.5 | 22.8 |
| Номинальная потребляемая мощность | | Вт | 7750 | 10060 | 13300 |
| Максимальный пусковой ток | | А | 125 | 167 | 198 |
| УСТРОЙСТВА ЗАЩИТЫ | | Устройство защиты от перегрузки, дифференциальное реле давления и реле высокого/низкого давления | | | |
| РЕГУЛИРОВАНИЕ ПРОИЗВОДИТЕЛЬНОСТИ | | Двухпозиционное (пуск - остановка) | | | |
| ХЛАДАГЕНТ | | | | | |
| Тип | | R407C | | | |
| Управление | | ТРВ | | | |
| Заправка | | кг | 5.00 | 6.55 | 7.40 |

Примечание : Номинальные значения приведены при температуре воды на входе/выходе 12°C / 7°C и температуре воздуха 35°C.

* Размер агрегата без гидравлического модуля.

ТЕХНИЧЕСКИЕ ХАРАКТЕРИСТИКИ

Тепловой насос с воздушным охлаждением

| МОДЕЛЬ | | M4AC040ARE | M4AC050ARE | M4AC058ARE |
|---|--------------------------|--|--------------------|-------------|
| Номинальная производительность (охлаждение/нагрев) | Btu/hr | 30000/33000 | 40000/43000 | 48000/50000 |
| | ккал/час | 7560/8316 | 10080/10836 | 12100/12600 |
| | Вт | 8792/9669 | 11723/12600 | 12068/14650 |
| Корпус | Материал | ОЦИНКОВАННАЯ МЯГКАЯ СТАЛЬ | | |
| | Покрытие | ЭПОКСИДНОЕ ПОРОШКОВОЕ ПОКРЫТИЕ | | |
| | Толщина | 1 | | |
| Размеры | Высота | 1 342 | | |
| | Длина | 1 032 | | |
| | Ширина | 558 | | |
| Вес | кг | 150 | 155 | 160 |
| Уровень звукового давления | дБА | 58 | 58 | 71 |
| ИСПАРИТЕЛЬ | | | | |
| Тип | | ПАЯНЫЙ ТЕПЛООБМЕННИК | | |
| Материал пластин | | НЕРЖАВЕЮЩАЯ СТАЛЬ | | |
| Объем воды | м ³ | 0.00075 | 0.001 | 0.0014 |
| Номинальный расход воды | литр/сек | 0.42 | 0.56 | 0.70 |
| Падение давления на паяном пластинчатом теплообменнике (номинальный расход) | кПа | 41.00 | 37.20 | 37.10 |
| Падение давления на агрегате (номинальный расход) | кПа | 42.11 | 39.32 | 39.80 |
| ГИДРАВЛИЧЕСКИЙ МОДУЛЬ | | | | |
| Насос | Тип | ГОРИЗОНТАЛЬНОЕ МНОГУСТУПЕНЧАТОЕ ВСАСЫВАНИЕ | | |
| | Параметры электропитания | В/Ф/Гц | 380 - 420 / 3 / 50 | |
| | Рабочий ток | А | 1.02 | 1.02 |
| Расход воды | литр/сек | 0.427 | 0.561 | 0.700 |
| Трубы | Трубные соединения | мм (дюйм) | 42мм BSP (1 1/4") | |
| | Напор | м | 24 | 22 |
| Аккумуляторная емкость | Материал | МЯГКАЯ СТАЛЬ | | |
| | Емкость | литр | 32 | |
| КОНДЕНСАТОР | | | | |
| Тип | | ТРУБКИ С ПОПЕРЕЧНЫМ ОРЕБРЕНИЕМ | | |
| Трубы | Материал | БЕСШОВНЫЕ МЕДНЫЕ | | |
| | Толщина | мм (дюйм) | 0.35 (0.014) | |
| | Наружный диаметр | мм (дюйм) | 9.52 (3/8) | |
| Оребрение теплообменника | Материал | АЛЮМИНИЙ | | |
| | Толщина | мм (дюйм) | 0.127 (0.0005) | |
| | Количество рядов | | 2 | 2 |
| Количество ребер на дюйм | | 14 | 16 | 16 |
| Поверхность теплообмена | м ² | 0.87 | | |
| ВЕНТИЛЯТОР КОНДЕНСАТОРА | | | | |
| Тип вентилятора/привода | | ОСЕВОЙ/НЕПОСРЕДСТВЕННЫЙ | | |
| Количество | | 1 | | |
| Материал лопаток | | АКРИЛОПОЛИСТИРОЛ | | |
| Диаметр лопаток | мм (дюйм) | 609.6 (24) | | |
| Параметры электропитания | | В/Ф/Гц | 220 - 240 / 1 / 50 | |
| Номинальный рабочий ток | А | 1.09 | 1.09 | 2.8 |
| Номинальная потребляемая мощность | Вт | 241 | 241 | 655 |
| Номинальная выходная мощность | Вт | 145 | 145 | 400 |
| Число полюсов электродвигателя | | 8 | 8 | 6 |
| Расход воздуха | литр/сек | 1652 | | 2124 |
| КОМПРЕССОРА | | | | |
| Тип | | СПИРАЛЬНЫЙ | | |
| Параметры электропитания | | В/Ф/Гц | 380 - 420 / 3 / 50 | |
| Номинальный рабочий ток | А | 5.85 | 8.42 | 8.12 |
| Номинальная потребляемая мощность | Вт | 3 180 | 4 310 | 4 740 |
| Максимальный пусковой ток | А | 49.3 | 65.5 | 74 |
| УСТРОЙСТВА ЗАЩИТЫ | | Устройство защиты от перегрузки, дифференциальное реле дав. и реле высокого/низкого давления | | |
| РЕГУЛИРОВАНИЕ ПРОИЗВОДИТЕЛЬНОСТИ | | Двухпозиционное (пуск - остановка) | | |
| ХЛАДАГЕНТ | | | | |
| Тип | | R407C | | |
| Управление | | TRV | | |
| Заправка | кг | 2.35 | 2.55 | 2.60 |

Примечание :

- 1) Технические характеристики могут быть изменены без предварительного уведомления.
- 2) Номинальные значения приведены при температуре воды на входе/выходе 12°C / 7°C и температуре воздуха 35°C.
- 3) Номинальные значения приведены при температуре воды на входе/выходе 40°C / 45°C и температуре воздуха 7°C.

ТЕХНИЧЕСКИЕ ХАРАКТЕРИСТИКИ

Тепловой насос с воздушным охлаждением

| МОДЕЛЬ | | M4AC075BRE | M4AC100BRE | M4AC125BRE | |
|---|-----------------------------|--|------------------|---------------|-------------|
| Номинальная производительность (охлаждение / нагрев) | BTU/hr | 68240/71652 | 85300/95536 | 105772/114302 | |
| | ккал/час | 17197/18057 | 21496/24076 | 26656/28810 | |
| | Вт | 20000/21000 | 25000/28000 | 31000/33500 | |
| Корпус | Материал | ОЦИНКОВАННАЯ МЯГКАЯ СТАЛЬ | | | |
| | Покрытие | ЭПОКСИДНОЕ ПОРОШКОВОЕ ПОКРЫТИЕ | | | |
| | Толщина | мм | 1.5 | | |
| Размеры | Высота | мм | 1739(1036*) | | |
| | Длина | мм | 1089(1010*) | | |
| | Ширина | мм | 1288(1187*) | | |
| Вес | кг | 350 | 365 | 380 | |
| Уровень звукового давления | дБА | 67 | 67 | 69 | |
| КОНДЕНСАТОР | | | | | |
| Тип | | ТРУБКИ С ПОПЕРЕЧНЫМ ОРЕБРЕНИЕМ | | | |
| Трубы | Материал | БЕСШОВНЫЕ МЕДНЫЕ | | | |
| | Толщина | мм | 0.35 | | |
| | Наружный диаметр | мм | 9.52 | | |
| Оребрение теплообменника | Материал | АЛЮМИНИЙ | | | |
| | Толщина | мм | 0.127 | | |
| | Количество рядов | | 2 | 2 | 2 |
| | Количество ребер на дюйм | | 16 | | |
| Поверхность теплообмена | м ² | 2.95 | 2.95 | 2.95 | |
| ИСПАРИТЕЛЬ | | | | | |
| Тип | | ПАЯНЫЙ ТЕПЛООБМЕННИК | | | |
| Материал пластин | | НЕРЖАВЕЮЩАЯ СТАЛЬ | | | |
| Объем воды | м ³ | 0.00143 | 0.0019 | 0.003 | |
| Номинальный расход воды | литр/сек | 1.00 | 1.20 | 1.50 | |
| ВЕНТИЛЯТОР КОНДЕНСАТОРА | | | | | |
| Тип вентилятора/привода | | ОСЕВОЙ/НЕПОСРЕДСТВЕННЫЙ | | | |
| Количество | | 1 | | | |
| Материал лопаток | | АЛЮМИНИЙ | | | |
| Диаметр лопаток | дюйм | 30 | | | |
| Параметры электропитания | В/Ф/Гц | 220/1/50 | | | |
| Номинальный рабочий ток | А | 3.4 | 3.4 | 3.4 | |
| Номинальная потребляемая мощность (охлаждение / нагрев) | Вт | 900 | 900 | 900 | |
| Номинальная выходная мощность (охлаждение / нагрев) | Вт | 555 | 555 | 555 | |
| Число полюсов электродвигателя | | 8 | | | |
| ГИДРАВЛИЧЕСКИЙ МОДУЛЬ | | | | | |
| Насос | Тип | ГОРИЗОНТАЛЬНОЕ МНОГООРУБЕНЧАТОЕ ВСАСЫВАНИЕ | | | |
| | Макс. рабочее давление воды | кПа | 1000 | | |
| | Рабочий ток | А | 1.7 | 1.7 | 1.7 |
| | Расход воды | литр/сек | 1.0 | 1.2 | 1.5 |
| Трубы | Трубные соединения | мм(дюйм) | 42мм BSP(1 1/4") | | |
| | Напор | м | 27 | 23 | 18 |
| Аккумуляторная емкость | Материал | СТАЛЬ | | | |
| | Емкость | литр | 150 | | |
| КОМПРЕССОР | | | | | |
| Тип | | СПИРАЛЬНЫЙ | | | |
| Параметры электропитания | | В/Ф/Гц | 380~415/3/50 | | |
| Номинальный ток (охлаждение / нагрев) | | А | 16.1/16.3 | 18.7/17.9 | 24/22.4 |
| Номинальная потребляемая мощность (охлаждение / нагрев) | | Вт | 8500/8700 | 9500/8800 | 14900/12800 |
| Максимальный пусковой ток | | А | 125 | 167 | 198 |
| УСТРОЙСТВА ЗАЩИТЫ | | Устройство защиты от перегрузки, дифференциальное реле дав. и реле высокого/низкого давления | | | |
| РЕГУЛИРОВАНИЕ ПРОИЗВОДИТЕЛЬНОСТИ | | Двухпозиционное (пуск - остановка) | | | |
| ХЛАДАГЕНТ | | | | | |
| Тип | | R407C | | | |
| Управление | | TRV | | | |
| Заправка | кг | 7.80 | 10.50 | 10.50 | |

Примечание: Номинальные значения приведены при температуре воды на входе/выходе 12°C / 7°C и температуре наружного воздуха 35°C.

Примечание: Номинальные значения приведены при температуре воды на входе/выходе 40°C / 45°C и температуре наружного воздуха 7°C.

Примечание: Размеры агрегата приводятся без гидравлического модуля

РАБОЧИЕ ХАРАКТЕРИСТИКИ

"ХОЛОДНАЯ" МОДЕЛЬ

| МОДЕЛЬ | Температура воды на выходе (°C) | Температура наружного воздуха (°C) | | | | | | | | | | | | | |
|---------|---------------------------------|------------------------------------|------------------------|--------------------|------------------------|--------------------|------------------------|--------------------|------------------------|--------------------|------------------------|--------------------|------------------------|--------------------|------------------------|
| | | 19 | | 28 | | 32 | | 35 | | 40 | | 42 | | 46 | |
| | | Хладо-произв., кВт | Потребл. мощность, кВт | Хладо-произв., кВт | Потребл. мощность, кВт | Хладо-произв., кВт | Потребл. мощность, кВт | Хладо-произв., кВт | Потребл. мощность, кВт | Хладо-произв., кВт | Потребл. мощность, кВт | Хладо-произв., кВт | Потребл. мощность, кВт | Хладо-произв., кВт | Потребл. мощность, кВт |
| MAC040A | 5 | 10.42 | 2.67 | 9.79 | 2.85 | 8.92 | 3.03 | 7.98 | 3.15 | 7.45 | 3.28 | 6.76 | 3.53 | 6.02 | 3.75 |
| | 6 | 10.62 | 2.79 | 10.23 | 2.98 | 9.28 | 3.14 | 8.41 | 3.27 | 7.80 | 3.45 | 7.03 | 3.65 | 6.42 | 3.84 |
| | 7 | 11.05 | 2.88 | 10.55 | 3.07 | 9.72 | 3.27 | 8.79 | 3.41 | 8.14 | 3.60 | 7.56 | 3.78 | 6.97 | 3.97 |
| | 8 | 11.45 | 2.96 | 10.94 | 3.19 | 10.06 | 3.40 | 9.80 | 3.54 | 8.52 | 3.72 | 7.30 | 3.86 | 7.24 | 4.12 |
| | 9 | 11.78 | 3.05 | 11.29 | 3.28 | 11.24 | 3.53 | 10.12 | 3.66 | 8.87 | 3.81 | 7.65 | 3.98 | 7.41 | 4.25 |
| | 10 | 12.15 | 3.17 | 11.63 | 3.41 | 11.67 | 3.62 | 10.07 | 3.74 | 9.24 | 3.92 | 7.97 | 4.12 | 7.68 | 4.33 |
| MAC050A | 5 | 11.73 | 3.75 | 10.57 | 3.95 | 9.82 | 4.12 | 9.26 | 4.27 | 8.33 | 4.35 | 7.95 | 4.41 | 7.45 | 4.51 |
| | 6 | 13.21 | 3.79 | 12.26 | 3.99 | 11.27 | 4.14 | 10.50 | 4.30 | 9.30 | 4.42 | 8.78 | 4.50 | 8.08 | 4.63 |
| | 7 | 14.18 | 3.84 | 13.84 | 4.01 | 12.63 | 4.20 | 11.72 | 4.34 | 10.23 | 4.57 | 9.64 | 4.67 | 8.82 | 4.78 |
| | 8 | 15.22 | 3.89 | 14.52 | 4.05 | 14.00 | 4.25 | 12.97 | 4.36 | 11.37 | 4.61 | 10.48 | 4.79 | 9.57 | 4.90 |
| | 9 | 16.07 | 3.95 | 15.50 | 4.07 | 15.14 | 4.31 | 14.00 | 4.38 | 12.34 | 4.72 | 11.24 | 4.88 | 10.48 | 4.98 |
| | 10 | 17.00 | 4.00 | 16.36 | 4.13 | 16.08 | 4.38 | 15.07 | 4.41 | 13.23 | 4.87 | 12.13 | 5.01 | 11.10 | 5.12 |
| MAC058A | 5 | 13.18 | 3.89 | 12.54 | 3.99 | 11.92 | 4.14 | 11.28 | 4.32 | 10.97 | 4.66 | 10.53 | 4.80 | 10.03 | 4.89 |
| | 6 | 14.45 | 3.98 | 14.04 | 4.03 | 12.55 | 4.27 | 12.25 | 4.50 | 12.08 | 4.90 | 12.00 | 5.01 | 11.75 | 5.04 |
| | 7 | 16.10 | 4.18 | 15.23 | 4.07 | 14.91 | 4.42 | 14.65 | 4.68 | 14.23 | 5.11 | 13.81 | 5.29 | 13.30 | 5.38 |
| | 8 | 17.22 | 4.34 | 16.57 | 4.18 | 16.25 | 4.58 | 15.39 | 4.86 | 14.99 | 5.30 | 14.54 | 5.62 | 14.00 | 5.67 |
| | 9 | 18.67 | 4.54 | 18.21 | 4.30 | 17.05 | 4.78 | 16.16 | 5.04 | 15.69 | 5.57 | 15.20 | 5.79 | 14.85 | 5.88 |
| | 10 | 21.02 | 4.61 | 19.38 | 4.49 | 17.90 | 4.93 | 17.34 | 5.22 | 16.47 | 5.90 | 16.21 | 6.10 | 15.35 | 6.31 |

РАБОЧИЕ ХАРАКТЕРИСТИКИ

ТЕПЛОВОЙ НАСОС Режим охлаждения

| МОДЕЛЬ | Температура воды на выходе (°C) | Температура наружного воздуха (°C) | | | | | | | | | | | | | |
|----------|---------------------------------|------------------------------------|------------------------|--------------------|------------------------|--------------------|------------------------|--------------------|------------------------|--------------------|------------------------|--------------------|------------------------|--------------------|------------------------|
| | | 19 | | 28 | | 32 | | 35 | | 40 | | 42 | | 46 | |
| | | Хладо-произв., кВт | Потребл. мощность, кВт | Хладо-произв., кВт | Потребл. мощность, кВт | Хладо-произв., кВт | Потребл. мощность, кВт | Хладо-произв., кВт | Потребл. мощность, кВт | Хладо-произв., кВт | Потребл. мощность, кВт | Хладо-произв., кВт | Потребл. мощность, кВт | Хладо-произв., кВт | Потребл. мощность, кВт |
| MAC040AR | 5 | 9.40 | 2.26 | 8.90 | 2.41 | 8.76 | 2.54 | 8.64 | 2.87 | 8.32 | 3.09 | 8.20 | 3.27 | 7.94 | 3.47 |
| | 6 | 9.78 | 2.30 | 9.16 | 2.43 | 8.83 | 2.71 | 8.76 | 3.03 | 8.43 | 3.24 | 8.31 | 3.45 | 8.07 | 3.65 |
| | 7 | 10.19 | 2.37 | 9.43 | 2.47 | 8.97 | 2.83 | 8.79 | 3.18 | 8.55 | 3.41 | 8.45 | 3.58 | 8.23 | 3.73 |
| | 8 | 10.48 | 2.42 | 9.70 | 2.51 | 9.10 | 2.95 | 8.98 | 3.31 | 8.62 | 3.55 | 8.51 | 3.69 | 8.36 | 3.85 |
| | 9 | 11.02 | 2.46 | 10.05 | 2.53 | 9.44 | 3.04 | 9.15 | 3.47 | 8.74 | 3.63 | 8.63 | 3.81 | 8.48 | 3.99 |
| | 10 | 11.54 | 2.53 | 10.71 | 2.57 | 10.02 | 3.17 | 9.43 | 3.61 | 8.83 | 3.78 | 8.69 | 3.95 | 8.57 | 4.12 |
| MAC050AR | 5 | 11.03 | 3.70 | 10.64 | 3.92 | 10.03 | 4.11 | 9.23 | 4.23 | 8.37 | 4.36 | 8.06 | 4.40 | 8.00 | 4.52 |
| | 6 | 12.73 | 3.77 | 12.22 | 3.97 | 11.42 | 4.15 | 10.50 | 4.31 | 9.34 | 4.44 | 8.90 | 4.47 | 8.58 | 4.69 |
| | 7 | 14.28 | 3.85 | 13.73 | 4.02 | 12.58 | 4.19 | 11.72 | 4.34 | 10.34 | 4.59 | 9.74 | 4.65 | 9.17 | 4.78 |
| | 8 | 15.09 | 3.92 | 14.42 | 4.07 | 14.10 | 4.23 | 12.99 | 4.38 | 11.66 | 4.70 | 10.53 | 4.79 | 9.88 | 4.90 |
| | 9 | 16.17 | 4.00 | 15.32 | 4.12 | 15.06 | 4.28 | 13.94 | 4.41 | 12.47 | 4.82 | 11.17 | 4.88 | 10.21 | 5.04 |
| | 10 | 17.23 | 4.03 | 16.33 | 4.14 | 16.02 | 4.31 | 15.05 | 4.45 | 13.73 | 4.95 | 12.33 | 4.99 | 11.05 | 5.13 |
| MAC058AR | 5 | 13.01 | 3.79 | 12.22 | 3.89 | 12.08 | 3.98 | 11.93 | 4.14 | 11.82 | 4.59 | 11.69 | 4.72 | 11.21 | 5.00 |
| | 6 | 14.05 | 3.83 | 13.18 | 4.03 | 13.02 | 4.17 | 12.85 | 4.32 | 12.75 | 4.77 | 12.64 | 4.97 | 11.93 | 5.21 |
| | 7 | 15.24 | 3.88 | 14.37 | 4.12 | 14.19 | 4.35 | 14.06 | 4.47 | 13.85 | 4.95 | 13.78 | 5.14 | 12.74 | 5.40 |
| | 8 | 16.37 | 3.96 | 15.52 | 4.38 | 15.37 | 4.56 | 15.25 | 4.73 | 15.03 | 5.13 | 14.70 | 5.30 | 13.90 | 5.61 |
| | 9 | 17.54 | 4.04 | 16.45 | 4.57 | 16.37 | 4.81 | 16.28 | 5.02 | 16.17 | 5.32 | 15.77 | 5.52 | 14.82 | 5.78 |
| | 10 | 18.48 | 4.12 | 17.54 | 4.78 | 17.39 | 5.03 | 17.15 | 5.21 | 16.99 | 5.58 | 16.64 | 5.74 | 15.75 | 5.92 |

РАБОЧИЕ ХАРАКТЕРИСТИКИ

ТЕПЛОЙ НАСОС

Режим нарева

| МОДЕЛЬ | Температура воды на выходе (°C) | Температура наружного воздуха (°C) | | | | | | | | | | | | | | | |
|----------|---------------------------------|------------------------------------|------------------------|--------------------|------------------------|--------------------|------------------------|--------------------|------------------------|--------------------|------------------------|--------------------|------------------------|--------------------|------------------------|--------------------|------------------------|
| | | -7 | | -5 | | 0 | | 4 | | 7 | | 10 | | 15 | | 20 | |
| | | Тепло-произв., кВт | Потребл. мощность, кВт | Тепло-произв., кВт | Потребл. мощность, кВт | Тепло-произв., кВт | Потребл. мощность, кВт | Тепло-произв., кВт | Потребл. мощность, кВт | Тепло-произв., кВт | Потребл. мощность, кВт | Тепло-произв., кВт | Потребл. мощность, кВт | Тепло-произв., кВт | Потребл. мощность, кВт | Тепло-произв., кВт | Потребл. мощность, кВт |
| MAC040AR | 35 | 6.87 | 2.25 | 7.36 | 2.40 | 7.81 | 2.58 | 9.44 | 2.72 | 10.16 | 2.84 | 10.66 | 3.09 | 11.58 | 3.30 | 12.40 | 3.52 |
| | 40 | 6.42 | 2.34 | 6.90 | 2.52 | 7.40 | 2.69 | 8.99 | 2.82 | 9.60 | 2.98 | 10.25 | 3.23 | 11.21 | 3.45 | 12.04 | 3.73 |
| | 45 | 6.15 | 2.46 | 6.53 | 2.63 | 7.07 | 2.80 | 8.50 | 2.94 | 9.38 | 3.09 | 9.90 | 3.37 | 10.68 | 3.58 | 11.53 | 3.87 |
| | 50 | | | | | 7.93 | 2.91 | 8.06 | 2.99 | 8.70 | 3.24 | 9.58 | 3.53 | 10.24 | 3.72 | 10.99 | 4.03 |
| | 55 | | | | | 6.52 | 3.01 | 7.52 | 3.13 | 8.27 | 3.45 | 9.25 | 3.69 | 9.64 | 3.93 | 10.54 | 4.44 |
| MAC050AR | 35 | 8.54 | 2.96 | 9.12 | 3.04 | 10.39 | 3.22 | 12.73 | 3.51 | 14.70 | 3.72 | 16.70 | 3.93 | 18.88 | 4.15 | 19.84 | 4.35 |
| | 40 | 7.62 | 3.08 | 8.13 | 3.17 | 9.18 | 3.43 | 11.40 | 3.67 | 13.61 | 3.89 | 15.52 | 4.11 | 17.93 | 4.34 | 18.76 | 4.60 |
| | 45 | 6.75 | 3.17 | 7.88 | 3.32 | 8.13 | 3.64 | 10.60 | 3.84 | 12.60 | 4.05 | 14.60 | 4.24 | 16.76 | 4.53 | 17.37 | 4.78 |
| | 50 | | | | | 7.38 | 3.85 | 9.75 | 3.99 | 11.53 | 4.19 | 13.68 | 4.41 | 15.91 | 4.67 | 16.42 | 4.92 |
| | 55 | | | | | 7.34 | 4.06 | 9.06 | 4.18 | 10.36 | 4.36 | 12.79 | 4.60 | 14.84 | 4.89 | 15.47 | 5.09 |
| MAC058AR | 35 | 11.01 | 3.43 | 12.28 | 3.52 | 13.74 | 3.67 | 15.50 | 3.81 | 16.96 | 3.88 | 18.10 | 4.00 | 19.87 | 4.11 | 21.02 | 4.78 |
| | 40 | 9.64 | 3.82 | 10.83 | 3.95 | 12.58 | 9.13 | 14.30 | 4.28 | 15.69 | 4.32 | 16.91 | 4.48 | 18.72 | 4.60 | 19.85 | 5.17 |
| | 45 | 7.88 | 4.02 | 9.09 | 4.48 | 11.45 | 4.63 | 13.16 | 4.76 | 14.65 | 4.85 | 15.73 | 4.94 | 17.87 | 5.09 | 18.40 | 5.68 |
| | 50 | | | | | 11.22 | 5.11 | 12.38 | 5.18 | 13.25 | 5.31 | 14.50 | 5.44 | 17.23 | 5.58 | 17.97 | 6.14 |
| | 55 | | | | | 10.15 | 5.59 | 11.29 | 5.62 | 12.14 | 5.78 | 13.31 | 5.91 | 16.58 | 6.07 | 17.08 | 6.29 |

РАБОЧИЕ ХАРАКТЕРИСТИКИ

"ХОЛОДНАЯ" МОДЕЛЬ

| МОДЕЛЬ | Температура воды на выходе (°C) | Температура наружного воздуха (°C) | | | | | | | | | | | | | |
|----------|---------------------------------|------------------------------------|------------------------|--------------------|------------------------|--------------------|------------------------|--------------------|------------------------|--------------------|------------------------|--------------------|------------------------|--------------------|------------------------|
| | | 19 | | 28 | | 32 | | 35 | | 40 | | 42 | | 46 | |
| | | Хладо-произв., кВт | Потребл. мощность, кВт | Хладо-произв., кВт | Потребл. мощность, кВт | Хладо-произв., кВт | Потребл. мощность, кВт | Хладо-произв., кВт | Потребл. мощность, кВт | Хладо-произв., кВт | Потребл. мощность, кВт | Хладо-произв., кВт | Потребл. мощность, кВт | Хладо-произв., кВт | Потребл. мощность, кВт |
| MAC 075B | 5 | 25.55 | 4.63 | 22.78 | 5.21 | 21.55 | 5.47 | 21.11 | 5.92 | 19.79 | 6.88 | 19.05 | 7.15 | 17.60 | 7.69 |
| | 6 | 25.61 | 5.28 | 23.54 | 6.02 | 22.62 | 6.35 | 22.44 | 6.87 | 21.60 | 7.24 | 21.06 | 7.97 | 19.96 | 9.43 |
| | 7 | 25.56 | 5.54 | 24.28 | 6.69 | 23.71 | 7.20 | 23.44 | 7.70 | 22.56 | 8.32 | 22.28 | 8.62 | 21.72 | 9.22 |
| | 8 | 25.87 | 6.82 | 24.99 | 7.72 | 24.60 | 8.12 | 24.18 | 8.50 | 23.08 | 9.10 | 22.90 | 9.45 | 22.54 | 10.15 |
| | 9 | 27.27 | 7.95 | 26.01 | 8.85 | 25.45 | 9.25 | 25.04 | 9.55 | 23.76 | 10.11 | 23.33 | 10.52 | 22.47 | 11.34 |
| | 10 | 27.96 | 6.62 | 26.95 | 9.12 | 26.50 | 10.23 | 25.82 | 10.71 | 24.22 | 11.27 | 23.76 | 11.69 | 22.84 | 12.53 |
| MAC 100B | 5 | 31.41 | 6.28 | 29.97 | 7.38 | 29.33 | 7.87 | 28.89 | 8.26 | 26.81 | 9.32 | 25.82 | 9.98 | 23.83 | 11.30 |
| | 6 | 33.31 | 6.88 | 30.88 | 8.23 | 29.80 | 8.83 | 29.09 | 9.16 | 27.03 | 10.01 | 26.22 | 10.59 | 24.60 | 11.57 |
| | 7 | 35.46 | 7.85 | 31.99 | 9.09 | 30.45 | 9.64 | 29.30 | 10.06 | 27.37 | 10.76 | 26.61 | 11.03 | 25.09 | 11.75 |
| | 8 | 37.22 | 8.30 | 32.92 | 9.87 | 31.01 | 10.57 | 29.50 | 10.96 | 27.65 | 11.58 | 27.12 | 11.68 | 26.06 | 11.88 |
| | 9 | 38.90 | 9.17 | 33.90 | 10.65 | 31.68 | 11.31 | 29.70 | 11.86 | 28.03 | 12.17 | 27.63 | 12.35 | 26.83 | 12.71 |
| | 10 | 41.41 | 9.87 | 35.11 | 11.42 | 32.31 | 12.11 | 29.90 | 12.76 | 28.52 | 13.00 | 27.98 | 13.31 | 26.90 | 13.93 |
| MAC 125B | 5 | 42.58 | 9.49 | 38.46 | 11.04 | 36.63 | 11.73 | 35.06 | 12.34 | 33.35 | 13.10 | 32.36 | 13.72 | 30.38 | 14.96 |
| | 6 | 43.89 | 9.98 | 39.39 | 12.07 | 37.39 | 13.00 | 36.08 | 13.60 | 33.28 | 14.67 | 32.67 | 15.01 | 31.45 | 15.96 |
| | 7 | 45.00 | 10.94 | 40.30 | 13.12 | 38.21 | 14.09 | 36.62 | 14.82 | 34.00 | 16.03 | 32.95 | 16.51 | 30.85 | 17.47 |
| | 8 | 46.13 | 12.25 | 41.18 | 14.32 | 38.98 | 15.24 | 38.06 | 16.13 | 35.04 | 17.45 | 33.46 | 17.98 | 30.30 | 19.04 |
| | 9 | 46.06 | 12.92 | 42.10 | 15.17 | 40.34 | 16.17 | 39.25 | 17.28 | 36.12 | 18.91 | 34.10 | 19.20 | 30.06 | 19.78 |
| | 10 | 46.57 | 14.65 | 44.00 | 16.52 | 42.86 | 17.35 | 40.56 | 18.32 | 37.15 | 20.42 | 34.85 | 21.30 | 30.25 | 23.06 |

РАБОЧИЕ ХАРАКТЕРИСТИКИ

ТЕПЛОВОЙ НАСОС Режим охлаждения

| МОДЕЛЬ | Температура воды на выходе (°C) | Температура наружного воздуха (°C) | | | | | | | | | | | | | |
|-----------|---------------------------------|------------------------------------|------------------------|--------------------|------------------------|--------------------|------------------------|--------------------|------------------------|--------------------|------------------------|--------------------|------------------------|--------------------|------------------------|
| | | 19 | | 28 | | 32 | | 35 | | 40 | | 42 | | 46 | |
| | | Хладо-произв., кВт | Потребл. мощность, кВт | Хладо-произв., кВт | Потребл. мощность, кВт | Хладо-произв., кВт | Потребл. мощность, кВт | Хладо-произв., кВт | Потребл. мощность, кВт | Хладо-произв., кВт | Потребл. мощность, кВт | Хладо-произв., кВт | Потребл. мощность, кВт | Хладо-произв., кВт | Потребл. мощность, кВт |
| MAC 075BR | 5 | 25.03 | 5.83 | 22.91 | 5.92 | 21.97 | 5.96 | 21.39 | 6.42 | 20.46 | 7.03 | 19.01 | 7.32 | 16.11 | 7.90 |
| | 6 | 25.63 | 5.58 | 23.67 | 6.37 | 22.80 | 6.72 | 22.62 | 7.28 | 21.73 | 7.75 | 21.36 | 8.24 | 20.62 | 9.22 |
| | 7 | 25.71 | 5.31 | 24.43 | 6.88 | 23.86 | 7.58 | 23.44 | 8.20 | 22.75 | 8.65 | 22.48 | 8.96 | 21.94 | 9.58 |
| | 8 | 26.37 | 7.11 | 25.22 | 7.94 | 24.71 | 8.31 | 24.37 | 9.15 | 23.67 | 9.47 | 23.20 | 9.99 | 22.26 | 11.03 |
| | 9 | 26.81 | 7.37 | 25.93 | 8.92 | 25.54 | 9.61 | 25.14 | 9.89 | 24.30 | 10.54 | 23.96 | 10.87 | 23.28 | 11.53 |
| | 10 | 27.20 | 7.97 | 26.66 | 9.75 | 26.42 | 10.54 | 25.99 | 10.98 | 21.17 | 11.48 | 24.42 | 11.91 | 30.92 | 12.77 |
| MAC 100BR | 5 | 28.40 | 5.45 | 27.77 | 6.80 | 27.49 | 7.40 | 27.07 | 8.25 | 25.44 | 9.14 | 24.92 | 9.76 | 23.88 | 11.00 |
| | 6 | 31.22 | 6.00 | 29.06 | 7.60 | 28.10 | 8.31 | 27.30 | 9.02 | 25.92 | 10.02 | 25.23 | 10.47 | 23.85 | 11.37 |
| | 7 | 33.96 | 6.87 | 30.47 | 8.51 | 28.92 | 9.24 | 27.54 | 10.04 | 26.56 | 11.04 | 25.50 | 11.57 | 23.38 | 12.63 |
| | 8 | 35.88 | 7.74 | 31.47 | 9.34 | 29.51 | 10.05 | 28.81 | 10.94 | 27.13 | 11.85 | 26.05 | 12.46 | 23.89 | 13.68 |
| | 9 | 38.16 | 8.11 | 32.67 | 10.34 | 30.23 | 11.33 | 28.74 | 11.89 | 27.86 | 12.58 | 26.52 | 13.22 | 23.84 | 14.50 |
| | 10 | 40.97 | 9.43 | 34.08 | 11.14 | 31.02 | 11.90 | 29.68 | 12.53 | 28.38 | 13.29 | 27.16 | 14.00 | 24.72 | 15.42 |
| MAC 125BR | 5 | 42.94 | 8.90 | 37.88 | 10.63 | 35.63 | 11.40 | 35.52 | 11.50 | 33.98 | 12.45 | 32.22 | 14.05 | 28.70 | 17.25 |
| | 6 | 43.97 | 10.96 | 38.95 | 11.66 | 36.72 | 11.97 | 35.43 | 12.50 | 34.34 | 13.74 | 33.12 | 14.88 | 30.68 | 17.16 |
| | 7 | 45.66 | 11.00 | 40.30 | 12.48 | 37.92 | 13.14 | 36.62 | 13.63 | 35.17 | 15.25 | 33.96 | 16.64 | 31.54 | 19.42 |
| | 8 | 47.87 | 12.32 | 42.42 | 13.38 | 40.00 | 13.85 | 39.02 | 14.85 | 36.36 | 16.51 | 34.60 | 18.26 | 31.08 | 21.76 |
| | 9 | 46.72 | 12.67 | 43.32 | 14.20 | 41.81 | 14.88 | 40.42 | 16.63 | 37.44 | 17.72 | 35.20 | 19.50 | 30.72 | 23.06 |
| | 10 | 48.29 | 14.11 | 44.94 | 15.30 | 43.45 | 15.83 | 41.78 | 17.48 | 38.56 | 18.98 | 35.89 | 20.58 | 30.55 | 23.78 |

РАБОЧИЕ ХАРАКТЕРИСТИКИ

ТЕПЛОВОЙ НАСОС

Режим нарева

| МОДЕЛЬ | Температура воды на выходе (°C) | Температура наружного воздуха (°C) | | | | | | | | | | | | | | | |
|----------|---------------------------------|------------------------------------|------------------------|--------------------|------------------------|--------------------|------------------------|--------------------|------------------------|--------------------|------------------------|--------------------|------------------------|--------------------|------------------------|--------------------|------------------------|
| | | -7 | | -5 | | 0 | | 4 | | 7 | | 10 | | 15 | | 20 | |
| | | Тепло-произв., кВт | Потребл. мощность, кВт | Тепло-произв., кВт | Потребл. мощность, кВт | Тепло-произв., кВт | Потребл. мощность, кВт | Тепло-произв., кВт | Потребл. мощность, кВт | Тепло-произв., кВт | Потребл. мощность, кВт | Тепло-произв., кВт | Потребл. мощность, кВт | Тепло-произв., кВт | Потребл. мощность, кВт | Тепло-произв., кВт | Потребл. мощность, кВт |
| MAC075BR | 35 | 15.02 | 6.50 | 21.86 | 7.24 | 25.26 | 7.62 | 27.07 | 7.79 | 28.49 | 8.05 | 29.43 | 8.27 | 31.08 | 8.53 | 33.72 | 8.95 |
| | 40 | 12.30 | 7.21 | 20.17 | 7.65 | 24.13 | 7.85 | 25.97 | 8.05 | 27.89 | 8.27 | 28.57 | 8.57 | 30.37 | 8.79 | 33.20 | 9.14 |
| | 45 | 10.43 | 7.55 | 18.73 | 7.90 | 22.84 | 8.08 | 25.25 | 8.34 | 27.25 | 8.50 | 27.98 | 8.81 | 29.50 | 9.04 | 31.95 | 9.38 |
| | 50 | | | | | 21.27 | 8.31 | 24.36 | 8.57 | 26.68 | 8.82 | 24.76 | 9.07 | 28.77 | 9.51 | 35.19 | 10.22 |
| | 55 | | | | | 19.23 | 8.54 | 23.00 | 8.68 | 25.84 | 9.04 | 26.73 | 9.46 | 27.74 | 9.90 | 29.36 | 10.60 |
| MAC100BR | 35 | 17.55 | 7.08 | 23.86 | 7.64 | 27.01 | 7.92 | 28.75 | 8.02 | 31.04 | 8.37 | 31.99 | 8.78 | 33.03 | 9.21 | 34.69 | 9.90 |
| | 40 | 16.79 | 7.58 | 22.49 | 7.98 | 25.33 | 8.21 | 27.91 | 8.45 | 30.01 | 8.95 | 31.12 | 9.23 | 32.07 | 9.74 | 33.58 | 10.48 |
| | 45 | 14.01 | 8.06 | 21.07 | 8.52 | 24.62 | 8.75 | 27.15 | 9.01 | 29.30 | 9.27 | 30.07 | 9.68 | 31.04 | 10.43 | 32.42 | 11.43 |
| | 50 | | | | | 22.95 | 9.29 | 26.03 | 9.31 | 28.35 | 9.84 | 29.28 | 10.22 | 30.40 | 10.75 | 32.15 | 11.63 |
| | 55 | | | | | 21.67 | 9.83 | 25.00 | 9.95 | 27.50 | 10.35 | 28.43 | 10.83 | 29.45 | 11.15 | 31.08 | 11.66 |
| MAC125BR | 35 | 23.31 | 9.69 | 31.95 | 10.65 | 36.27 | 11.13 | 41.22 | 12.18 | 45.23 | 12.95 | 48.61 | 13.33 | 52.31 | 13.69 | 58.20 | 14.21 |
| | 40 | 21.95 | 9.80 | 30.14 | 11.23 | 34.28 | 12.00 | 39.78 | 12.75 | 43.85 | 13.41 | 47.45 | 13.92 | 51.27 | 14.21 | 57.40 | 14.68 |
| | 45 | 18.77 | 10.75 | 28.23 | 11.97 | 32.95 | 12.58 | 38.26 | 13.27 | 42.49 | 13.92 | 46.18 | 14.41 | 50.00 | 14.72 | 56.05 | 15.20 |
| | 50 | | | | | 34.23 | 13.16 | 37.42 | 13.91 | 41.67 | 14.41 | 45.33 | 14.72 | 48.45 | 14.97 | 53.44 | 15.41 |
| | 55 | | | | | 33.75 | 13.72 | 36.75 | 14.33 | 40.75 | 14.87 | 44.89 | 15.14 | 47.12 | 15.37 | 50.69 | 15.75 |

РАБОЧИЕ ХАРАКТЕРИСТИКИ

"ХОЛОДНАЯ" МОДЕЛЬ

| МОДЕЛЬ | Температура воды на выходе (°C) | Температура наружного воздуха (°C) | | | | | | | | | |
|------------|---------------------------------|------------------------------------|------------------------|--------------------|------------------------|--------------------|------------------------|--------------------|------------------------|--------------------|------------------------|
| | | 28 | | 32 | | 35 | | 40 | | 42 | |
| | | Хладо-произв., кВт | Потребл. мощность, кВт | Хладо-произв., кВт | Потребл. мощность, кВт | Хладо-произв., кВт | Потребл. мощность, кВт | Хладо-произв., кВт | Потребл. мощность, кВт | Хладо-произв., кВт | Потребл. мощность, кВт |
| M 4AC 040A | 5 | 9.86 | 2.67 | 9.02 | 2.81 | 7.99 | 2.97 | 7.49 | 3.09 | 6.59 | 3,28 |
| | 6 | 10.33 | 2.77 | 9.56 | 2.95 | 8.49 | 3.07 | 7.91 | 3.22 | 6.70 | 3.40 |
| | 7 | 10.56 | 2.89 | 9.83 | 3.03 | 8.79 | 3.18 | 8.25 | 3.34 | 6.95 | 3.52 |
| | 8 | 10.98 | 2.97 | 10.21 | 3.14 | 9.84 | 3.27 | 8.59 | 3.47 | 7.24 | 3.70 |
| | 9 | 11.41 | 3.10 | 10.83 | 3.23 | 10.26 | 3.39 | 8.93 | 3.62 | 7.59 | 3.80 |
| | 10 | 11.77 | 3.24 | 11.37 | 3.32 | 10.59 | 3.51 | 9.33 | 3.73 | 7.91 | 3.91 |
| M 4AC 050A | 5 | 10.46 | 3.90 | 9.84 | 4.09 | 9.24 | 4.23 | 8.34 | 4.33 | 8.04 | 4.40 |
| | 6 | 12.31 | 3.95 | 11.28 | 4.13 | 10.61 | 4.27 | 9.30 | 4.40 | 8.56 | 4.54 |
| | 7 | 13.74 | 4.00 | 12.72 | 4.17 | 11.72 | 4.31 | 10.28 | 4.52 | 9.71 | 4.62 |
| | 8 | 14.57 | 4.02 | 14.09 | 4.21 | 13.06 | 4.34 | 11.48 | 4.58 | 10.27 | 4.75 |
| | 9 | 15.55 | 4.05 | 15.29 | 4.27 | 14.16 | 4.38 | 12.43 | 4.67 | 11.18 | 4.90 |
| | 10 | 16.48 | 4.10 | 16.23 | 4.32 | 15.09 | 4.40 | 13.33 | 4.84 | 12.13 | 5.07 |
| M 4AC 058A | 5 | 10.55 | 3.96 | 10.02 | 4.11 | 9.44 | 4.29 | 9.18 | 4.62 | 8.72 | 4.81 |
| | 6 | 11.94 | 4.10 | 10.60 | 4.19 | 10.25 | 4.47 | 10.08 | 4.83 | 9.70 | 4.99 |
| | 7 | 12.84 | 4.19 | 12.60 | 4.34 | 12.10 | 4.62 | 11.71 | 4.98 | 10.61 | 5.17 |
| | 8 | 13.97 | 4.23 | 13.73 | 4.49 | 12.94 | 4.80 | 12.67 | 5.14 | 11.72 | 5.39 |
| | 9 | 15.42 | 4.35 | 14.47 | 4.70 | 13.74 | 4.97 | 13.19 | 5.38 | 12.14 | 5.62 |
| | 10 | 16.30 | 4.51 | 15.12 | 4.82 | 14.64 | 5.15 | 13.80 | 5.57 | 12.83 | 5.76 |

Поправочные коэффициенты на наличие этиленгликоля в хладоносителе

| Содержание гликоля в хладоносителе по весу % | Поправочный коэффициент хладопроизводительности | Поправочный коэффициент расхода хладоносителя | Поправочный коэффициент перепада давления воды |
|--|---|---|--|
| 10 | 0.990 | 1.015 | 1.06 |
| 20 | 0.980 | 1.040 | 1.12 |
| 30 | 0.970 | 1.080 | 1.18 |
| 40 | 0.965 | 1.135 | 1.24 |

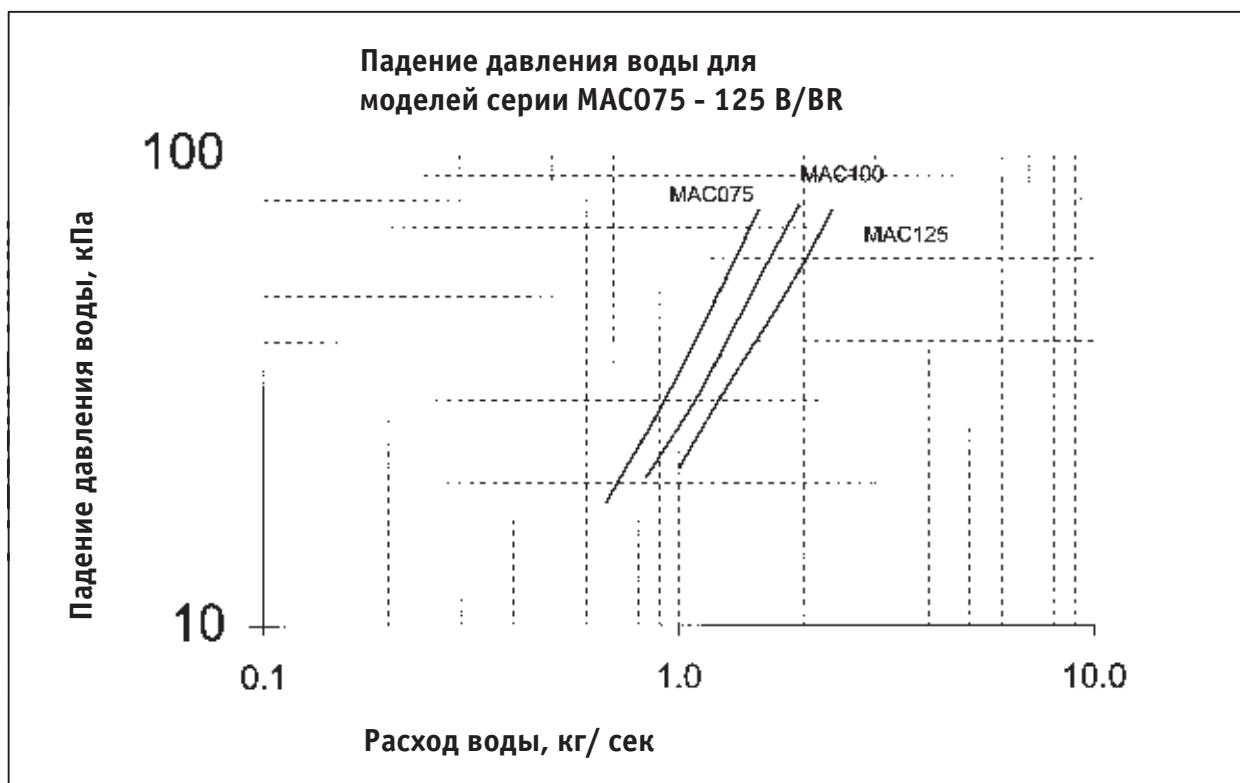
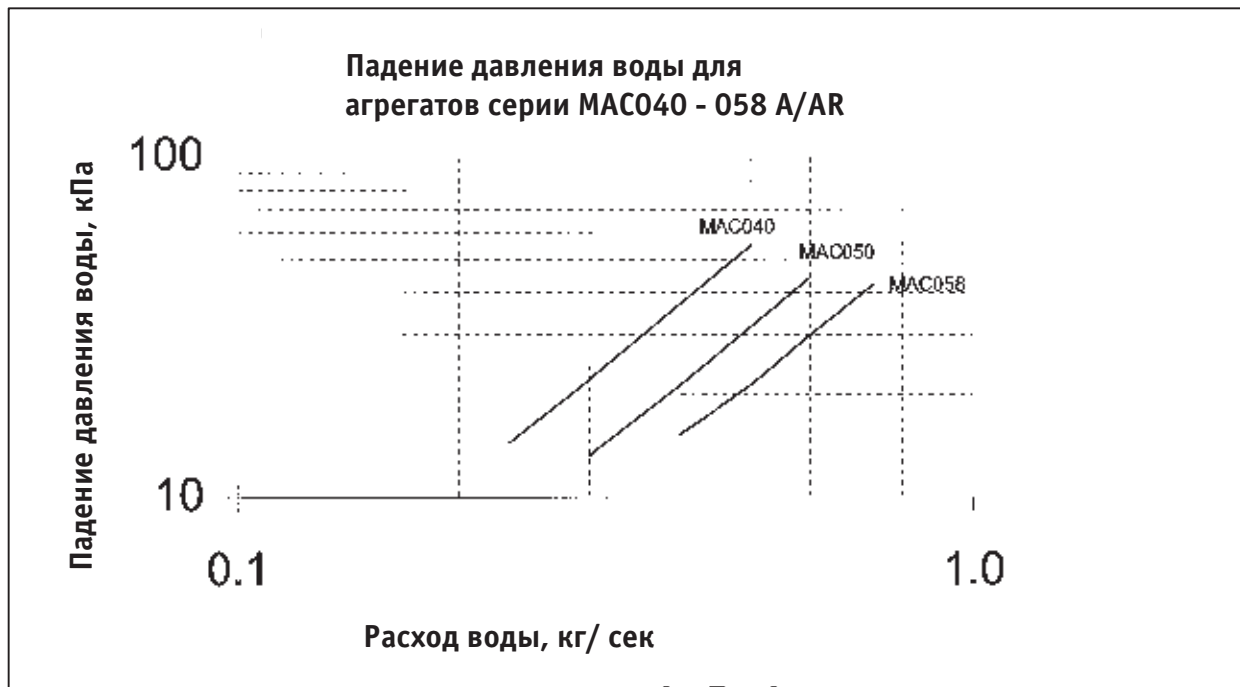

РАЗМЕРЫ

МОДЕЛЬ : MAC 040 / 050 / 058 A/AR, M4AC 040 / 050 / 058 A/AR

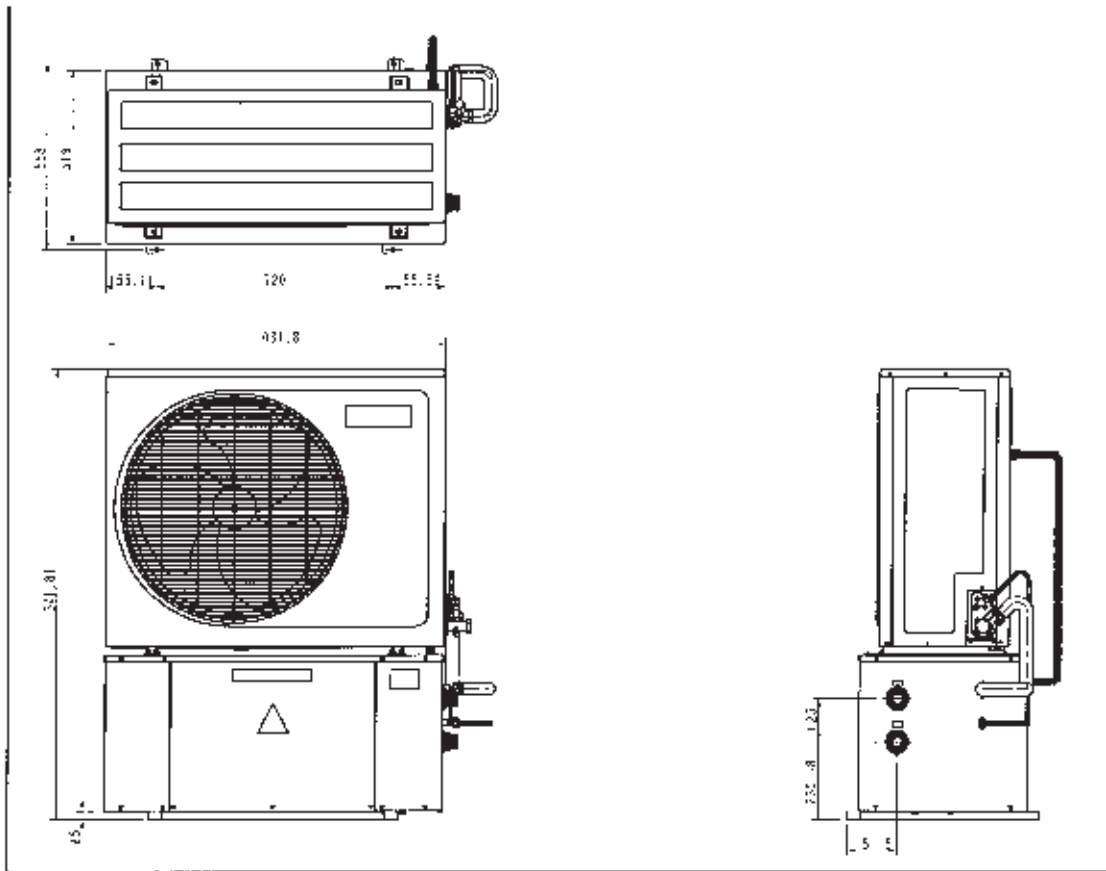

НИЖНЯЯ СЕКЦИЯ

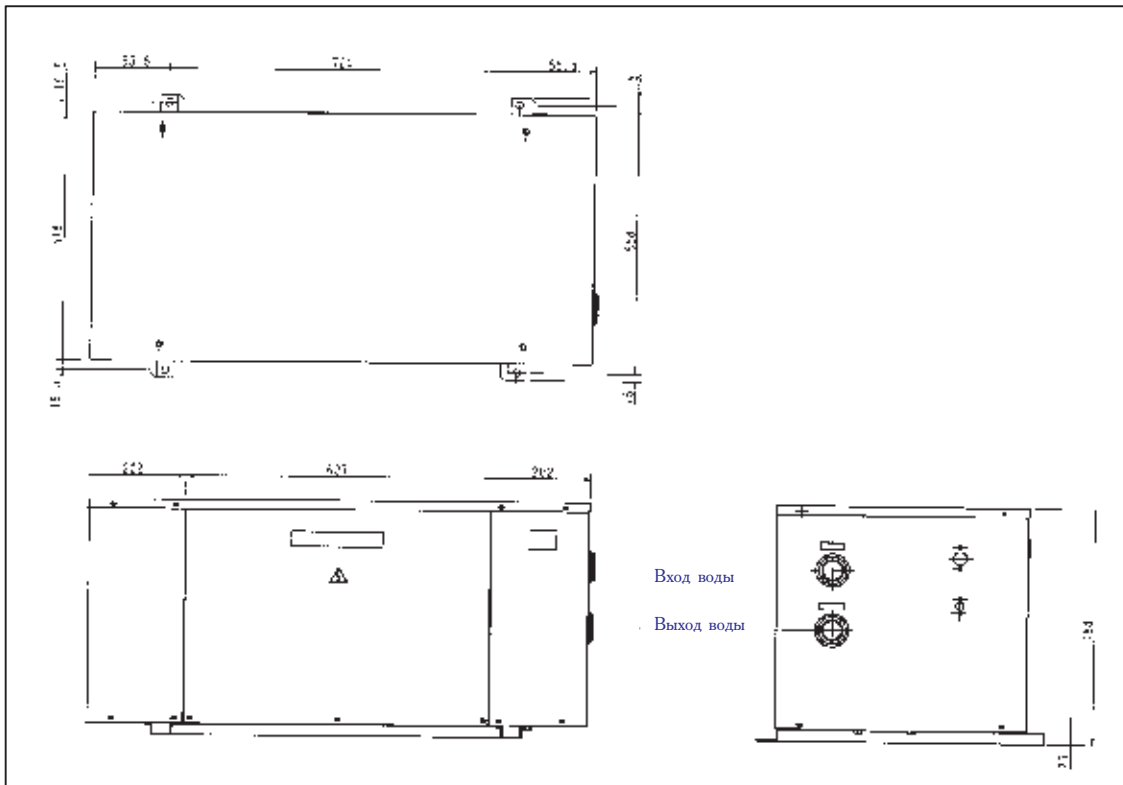

РАЗМЕРЫ

МОДЕЛЬ: MAC 075 / 100 / 125 В/ВВ

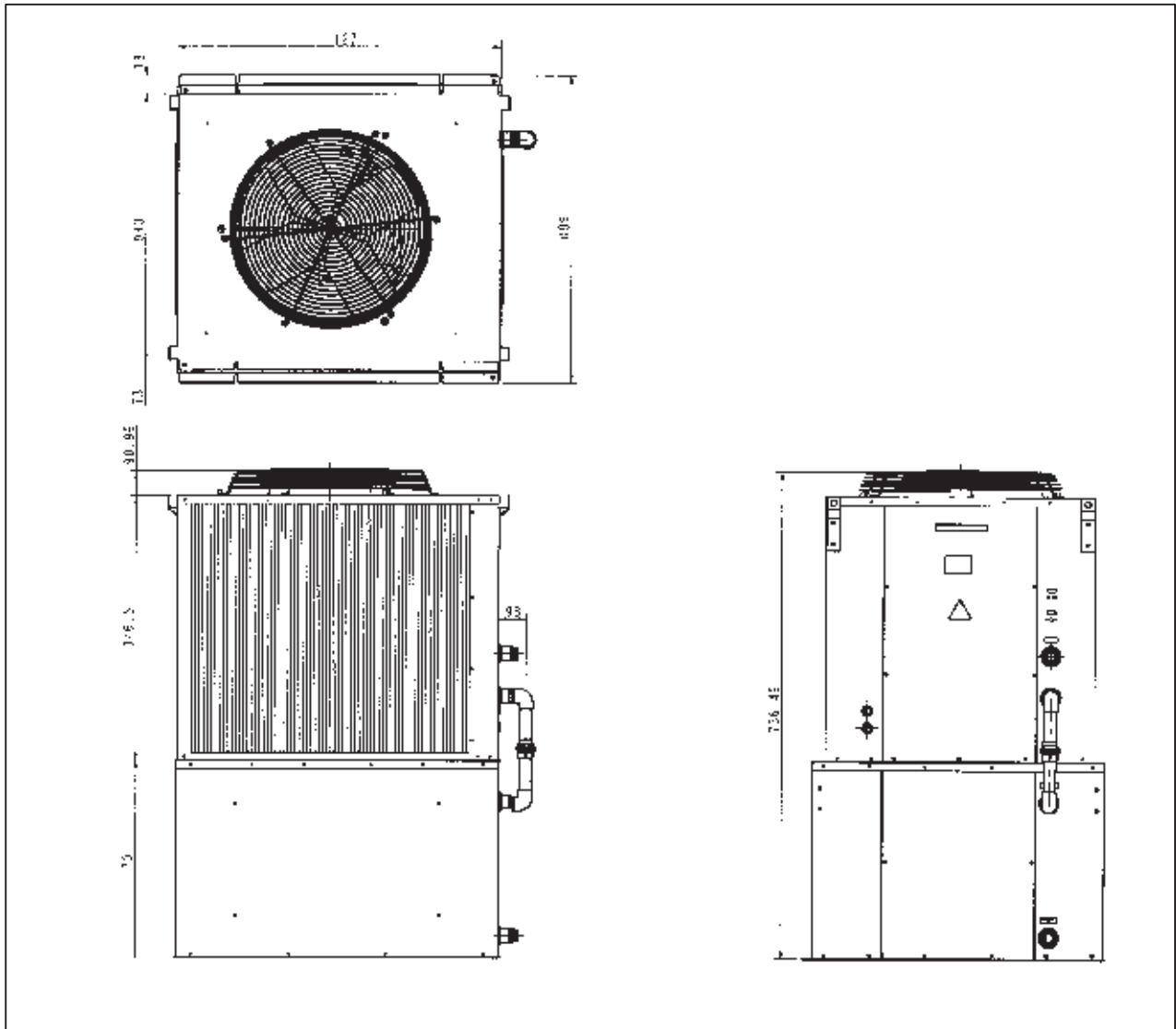

РАЗМЕРЫ

ВЕРХНЯЯ СЕКЦИЯ

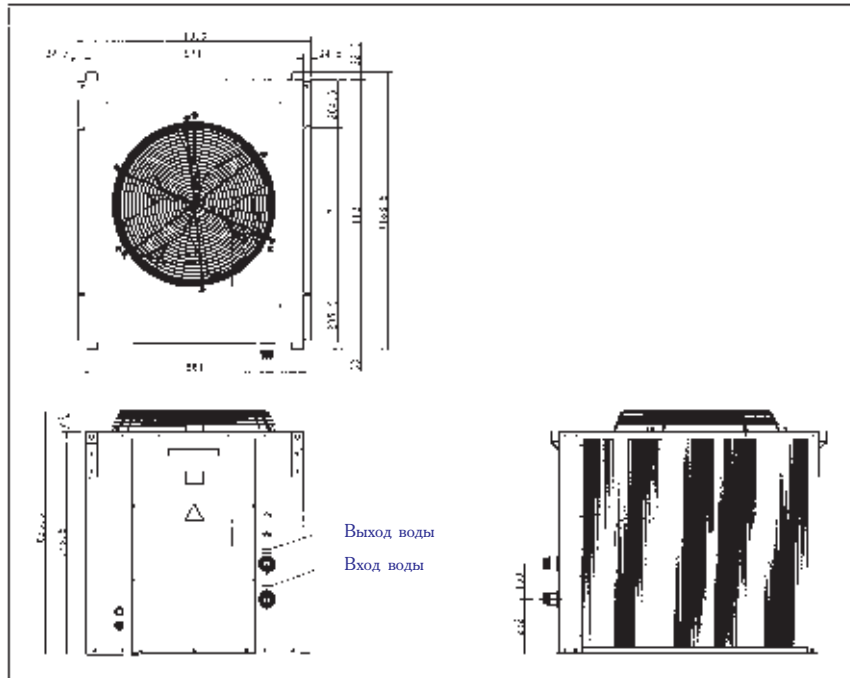

НИЖНЯЯ СЕКЦИЯ

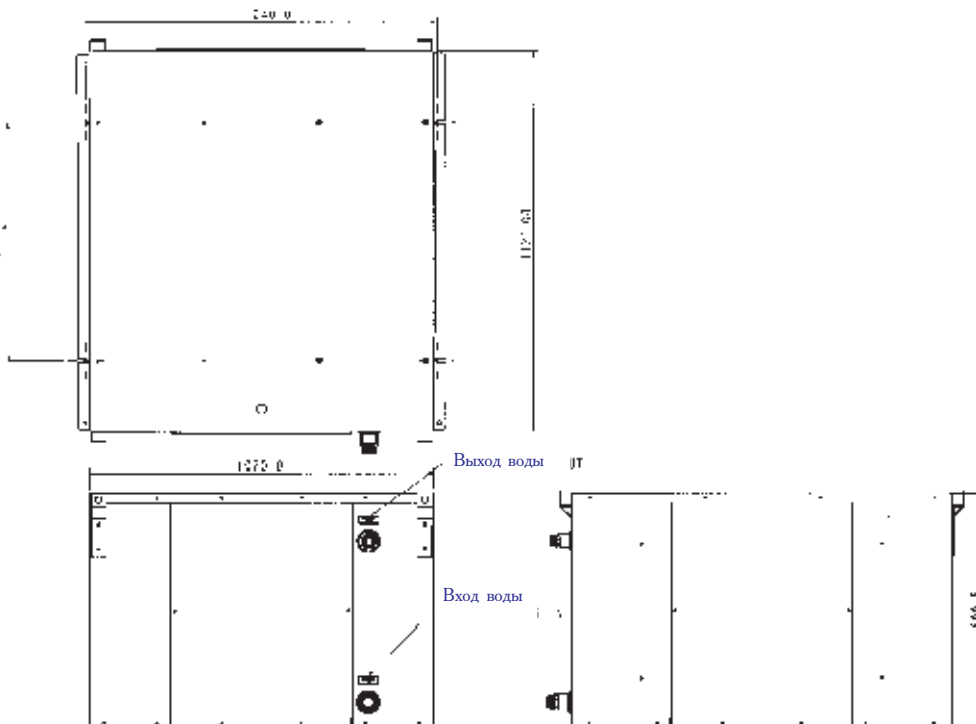

ТИПОВЫЕ ЭЛЕКТРОСХЕМЫ

МОДЕЛЬ MAC 040 / 050 A, M4AC 040 / 050 A ("холодная" модификация)

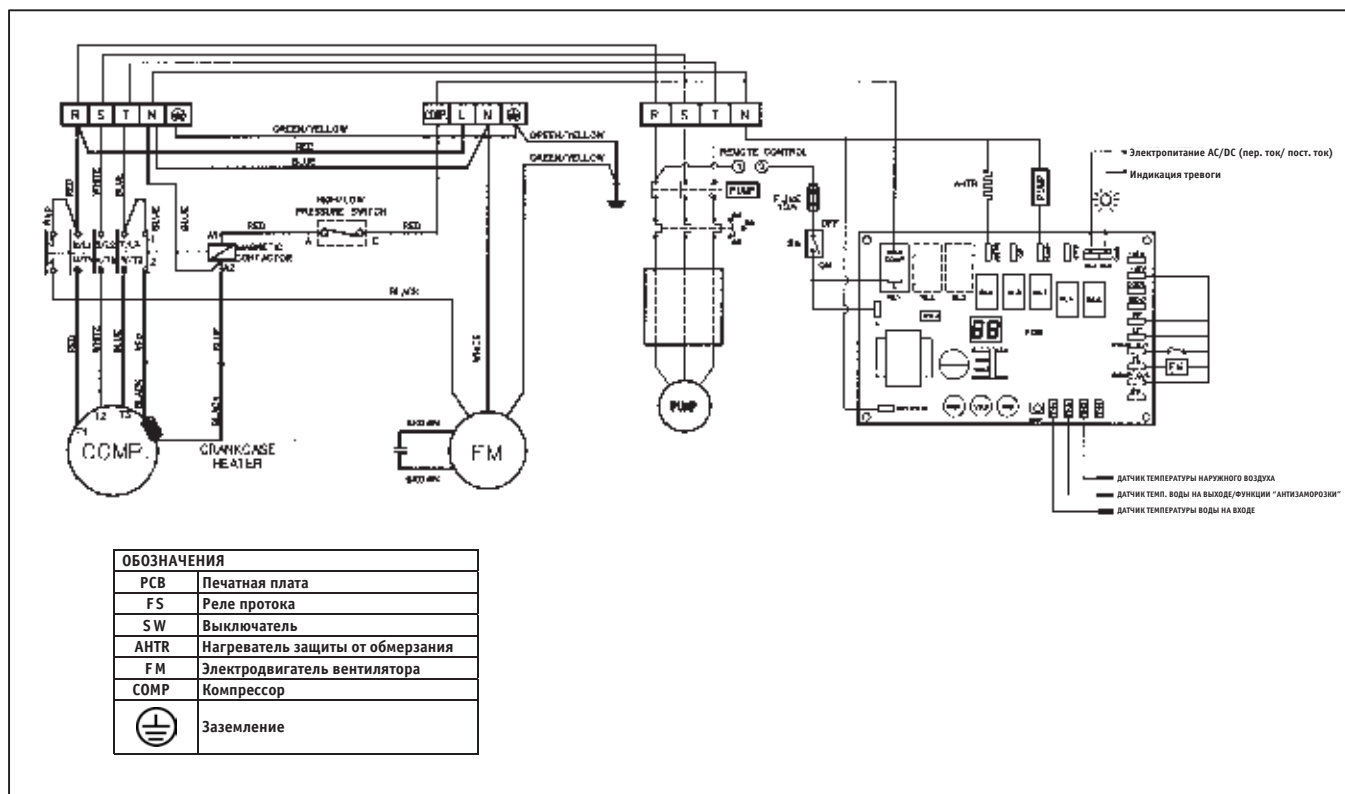

МОДЕЛЬ MAC 058A, M4AC 058A ("холодная" модификация)

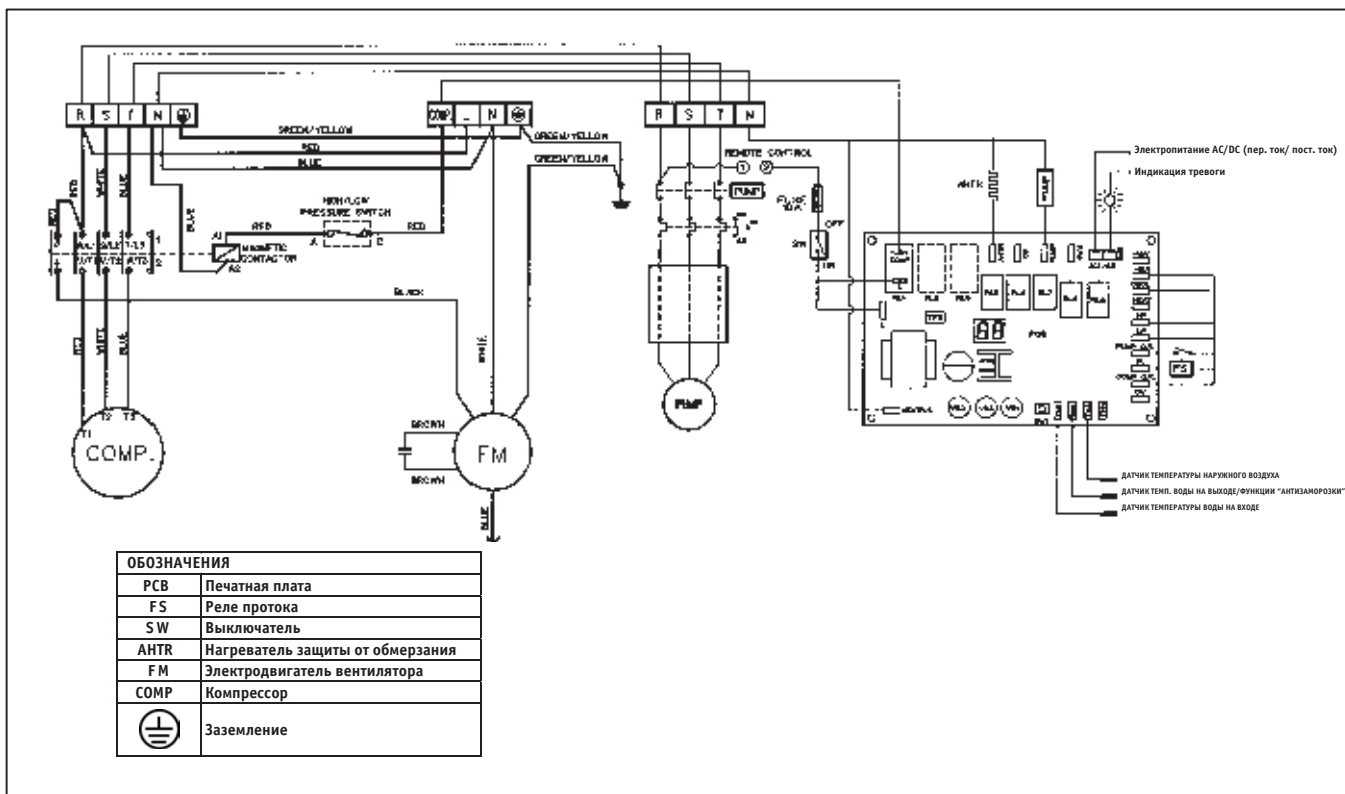

Полный перевод условных обозначений приводится на странице 34.

ТИПОВЫЕ ЭЛЕКТРОСХЕМЫ

МОДЕЛЬ : MAC 040 / 050 / 058 AR , M4AC 040 / 050 / 058 AR (модификация тепловой насос)

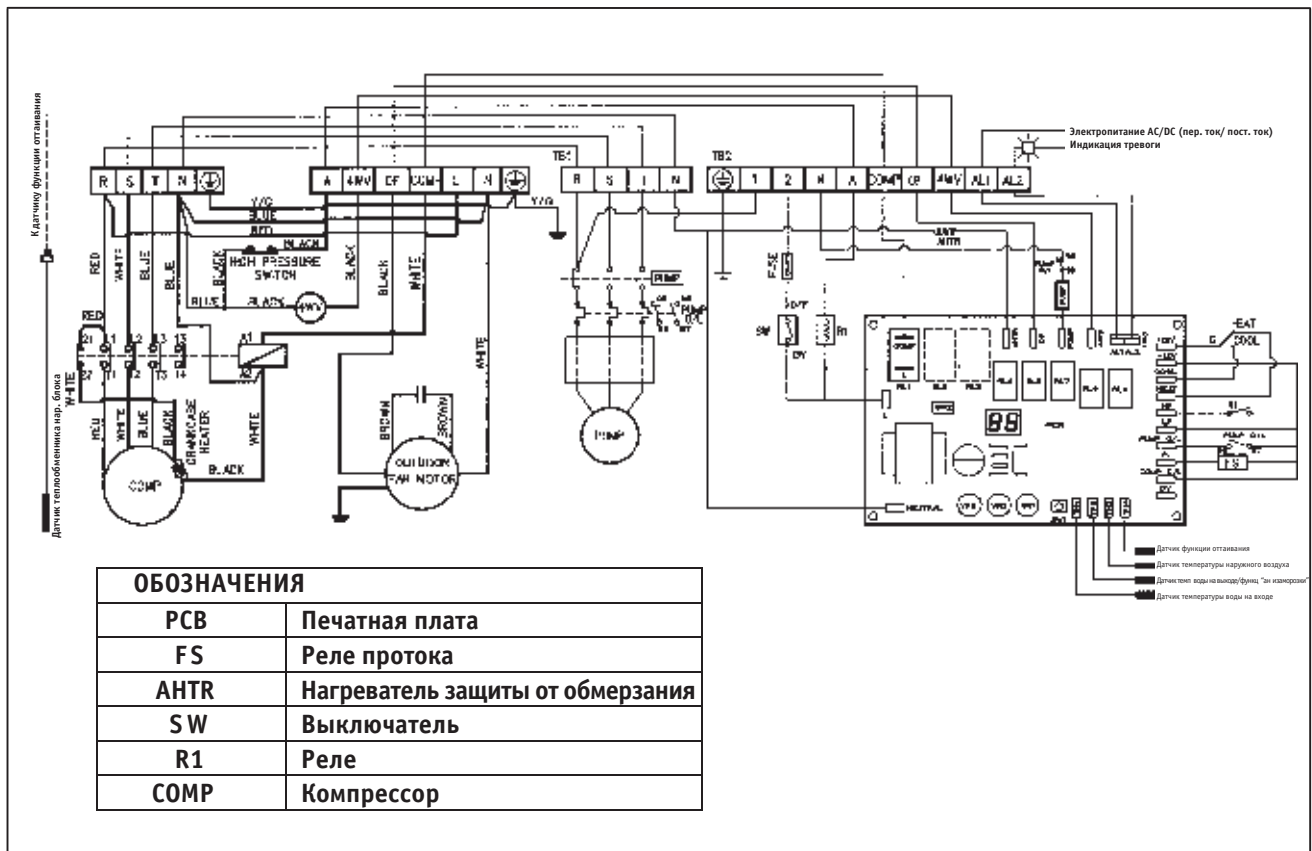

МОДЕЛЬ : MAC 075 / 100 / 125 В ("холодная" модификация)

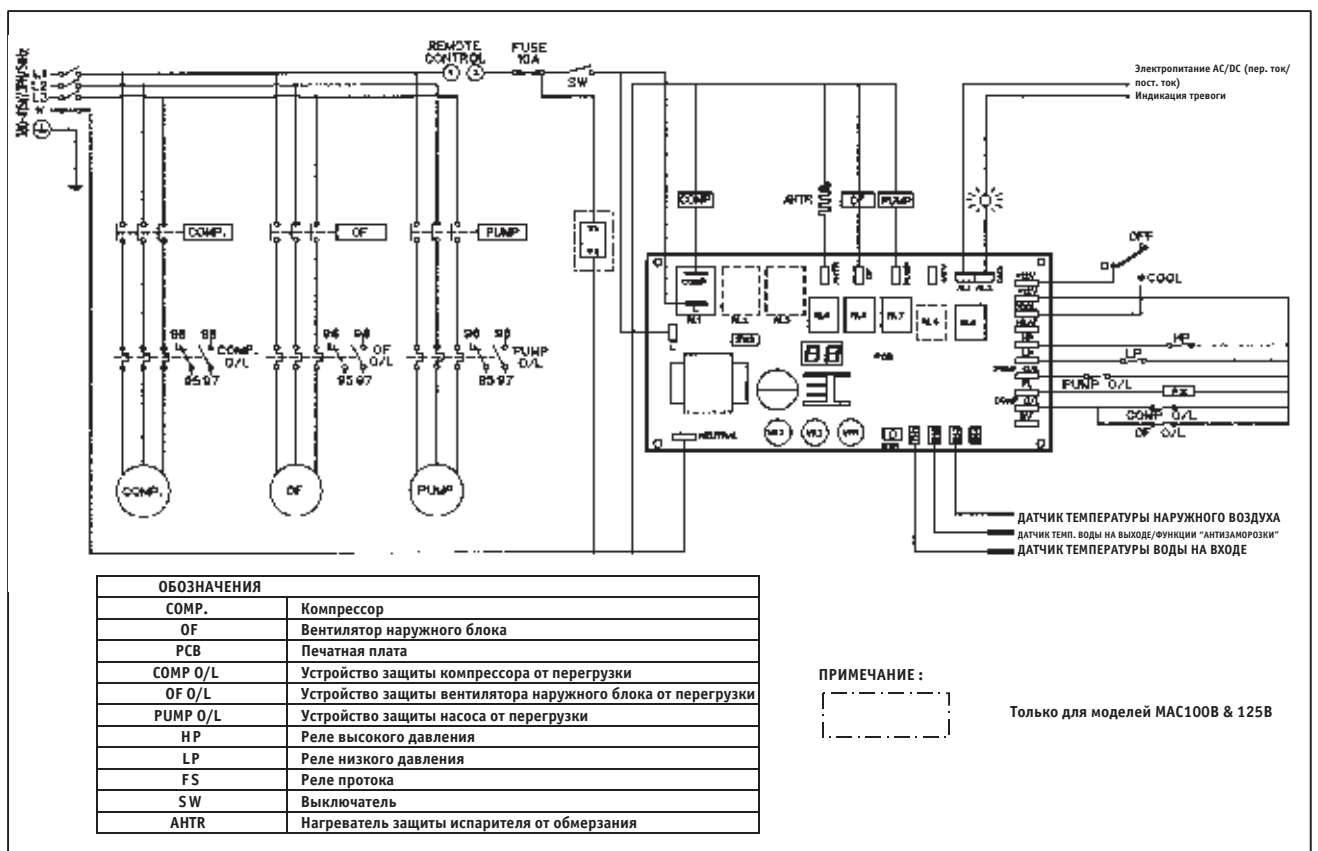

Полный перевод условных обозначений приводится на странице 34.

ТИПОВЫЕ ЭЛЕКТРОСХЕМЫ

МОДЕЛЬ : MAC 075 / 100 / 125 BR (модификация тепловой насос)

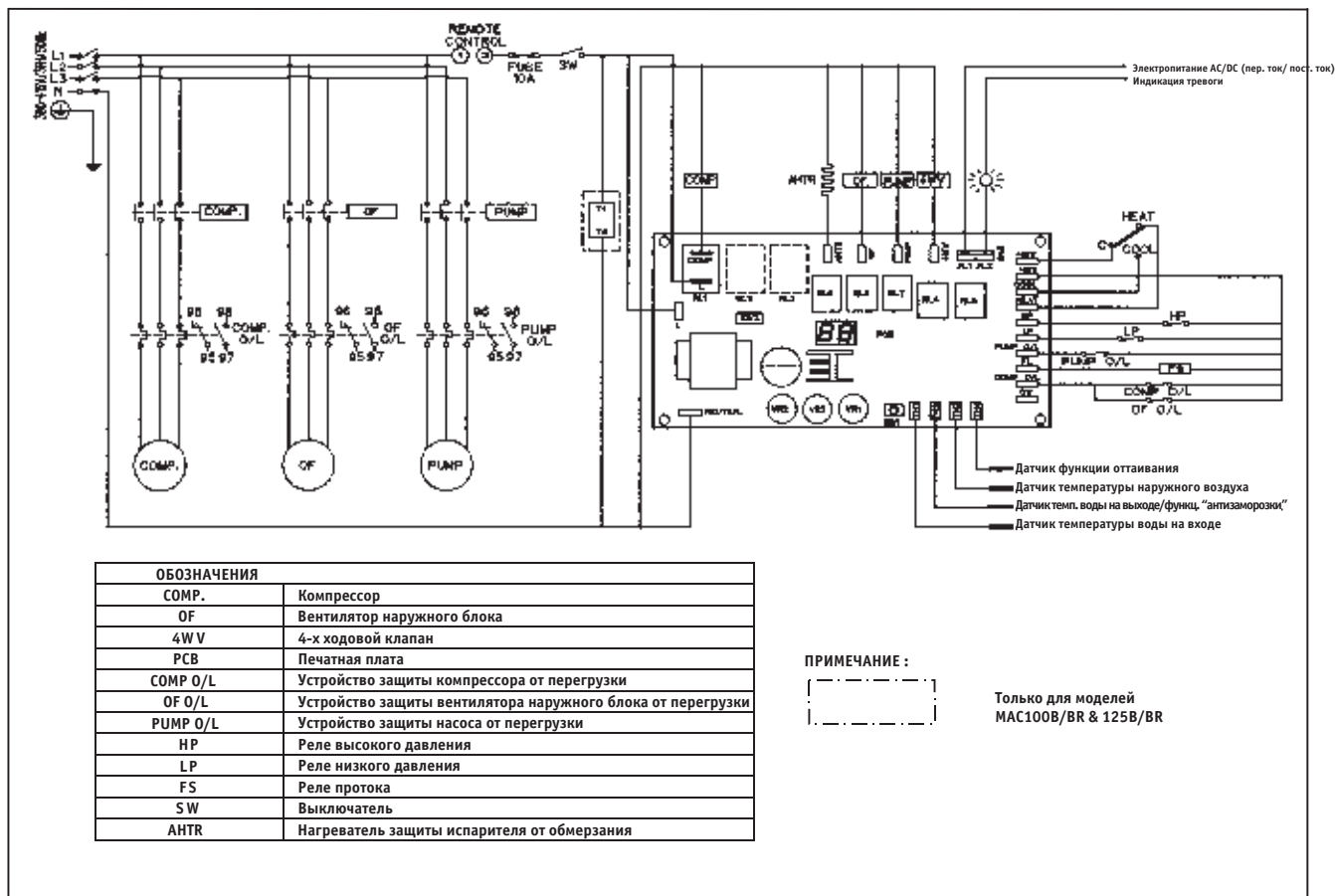

МОДЕЛЬ : MAC 075 / 100 / 125 B ("холодная" модификация)

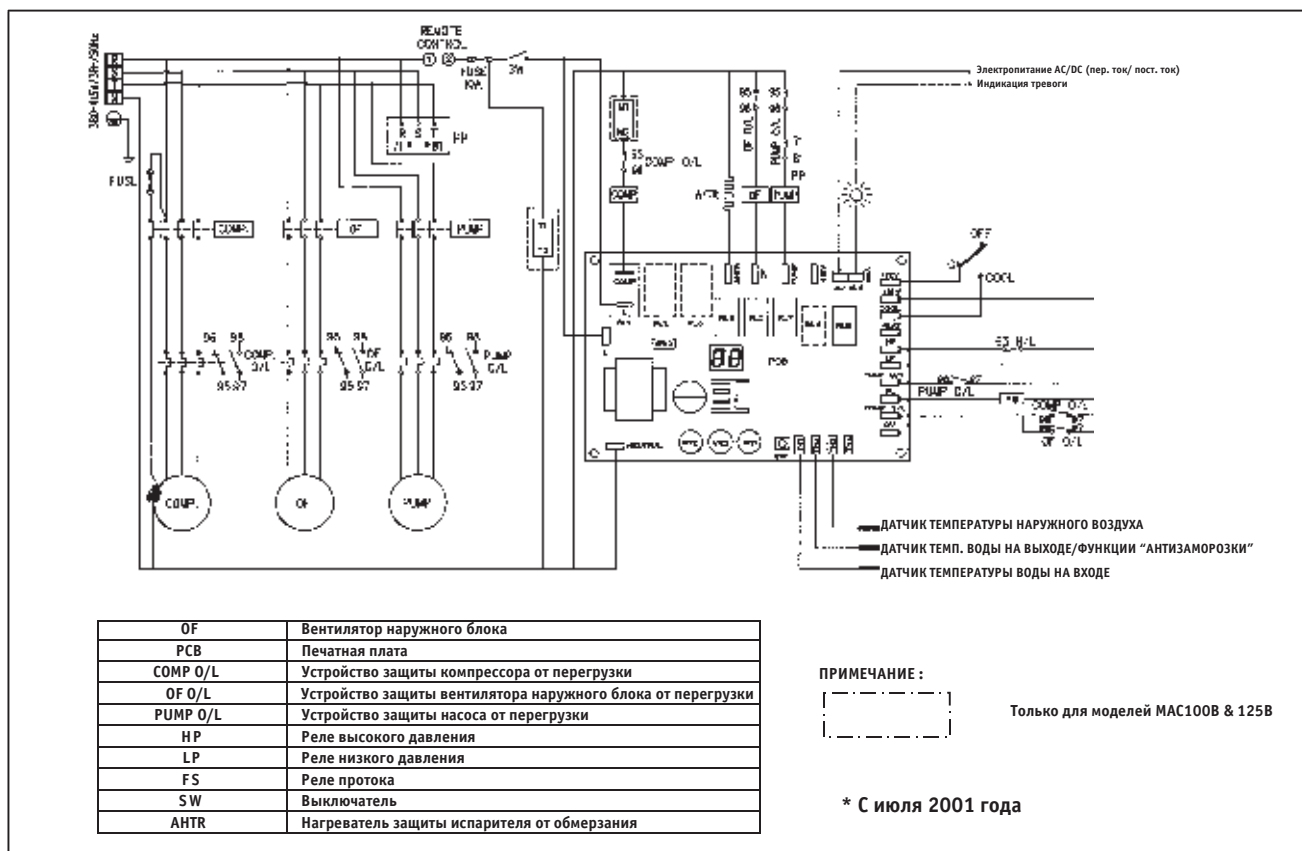

Полный перевод условных обозначений приводится на странице 34.

ТИПОВЫЕ ЭЛЕКТРОСХЕМЫ

МОДЕЛЬ : MAC 075 / 100 / 125 BR (модификация тепловой насос)

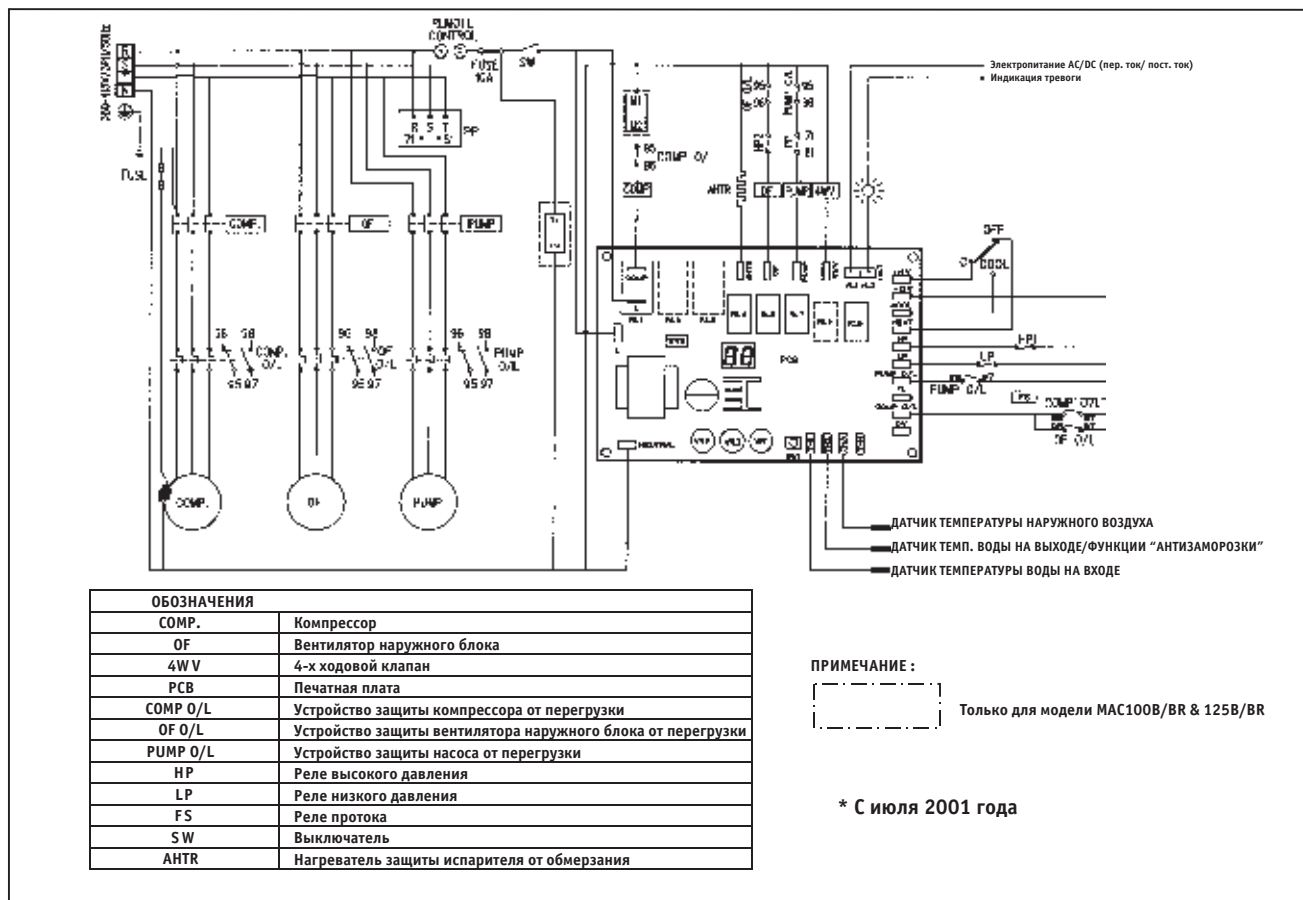

ОБОЗНАЧЕНИЯ

| | | |
|--------------------------|---|-----------------------------------|
| FUSE | - | ПРЕДОХРАНИТЕЛЬ |
| PUMP | - | НАСОС |
| FAN ON/OFF | - | ПРЕРЫВАТЕЛЬ ЦЕПИ ВЕНТИЛЯТОРА |
| REMOTE CONTROL | - | ДИСТАНЦИОННОЕ УПРАВЛЕНИЕ |
| MAGNETIC CONTACTOR | - | МАГНИТНЫЙ КОНТАКТОР |
| HIGH/LOW PRESSURE SWITCH | - | РЕЛЕ ВЫСОКОГО/НИЗКОГО ДАВЛЕНИЯ |
| CRANKCASE HEATER | - | ПОДОГРЕВАТЕЛЬ КАРТЕРА КОМПРЕССОРА |
| OUTDOOR FAN MOTOR | - | ВЕНТИЛЯТОР НАРУЖНОГО БЛОКА |
| HEAT | - | РЕЖИМ НАГРЕВА |
| COOL | - | РЕЖИМ ОХЛАЖДЕНИЯ |
| BLACK | - | ЧЕРНЫЙ |
| BLUE | - | СИНИЙ |
| BROWN | - | КОРИЧНЕВЫЙ |
| WHITE | - | БЕЛЫЙ |
| RED | - | КРАСНЫЙ |
| YELLOW | - | ЖЕЛТЫЙ |
| ORANGE | - | ОРАНЖЕВЫЙ |
| Y/G | - | ЖЕЛТО-ЗЕЛЕНЫЙ |
| YELLOW/GREEN | - | |

ТИПОВЫЕ ЭЛЕКТРОСХЕМЫ

МОДЕЛЬ : M4AC 040 / 050 / 058AE

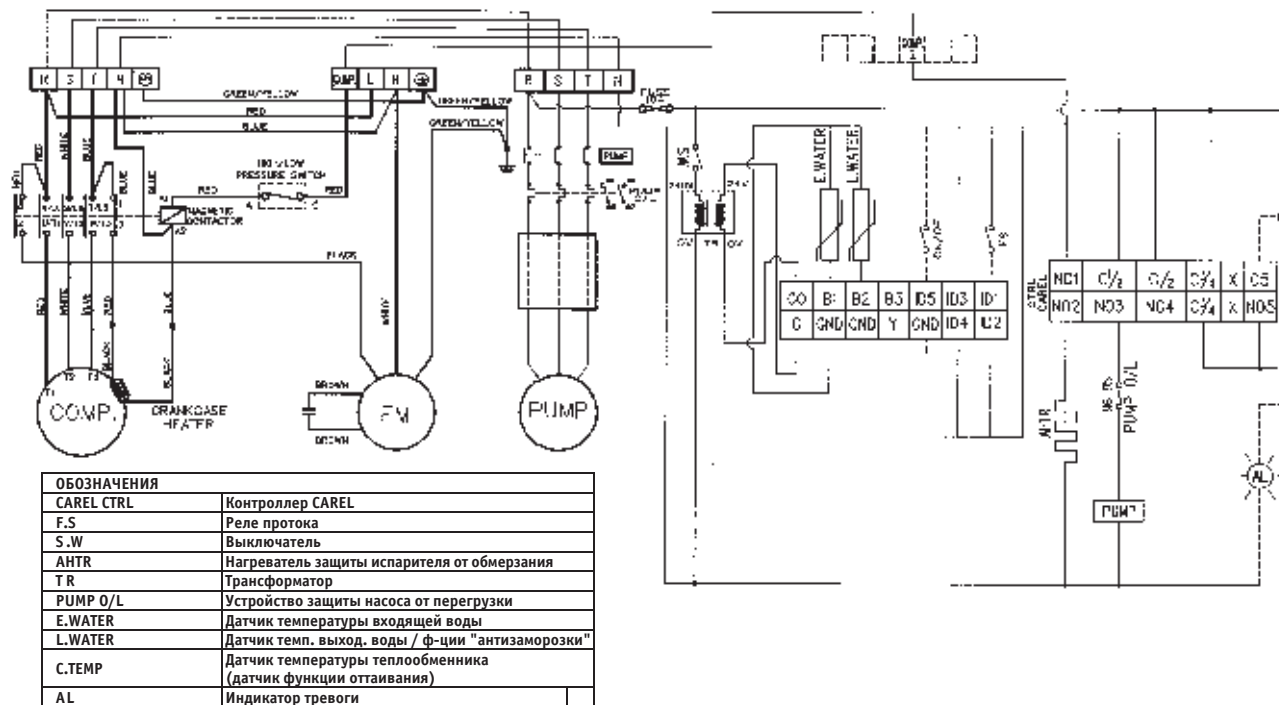

МОДЕЛЬ : M4AC 040 / 050 / 058ARE

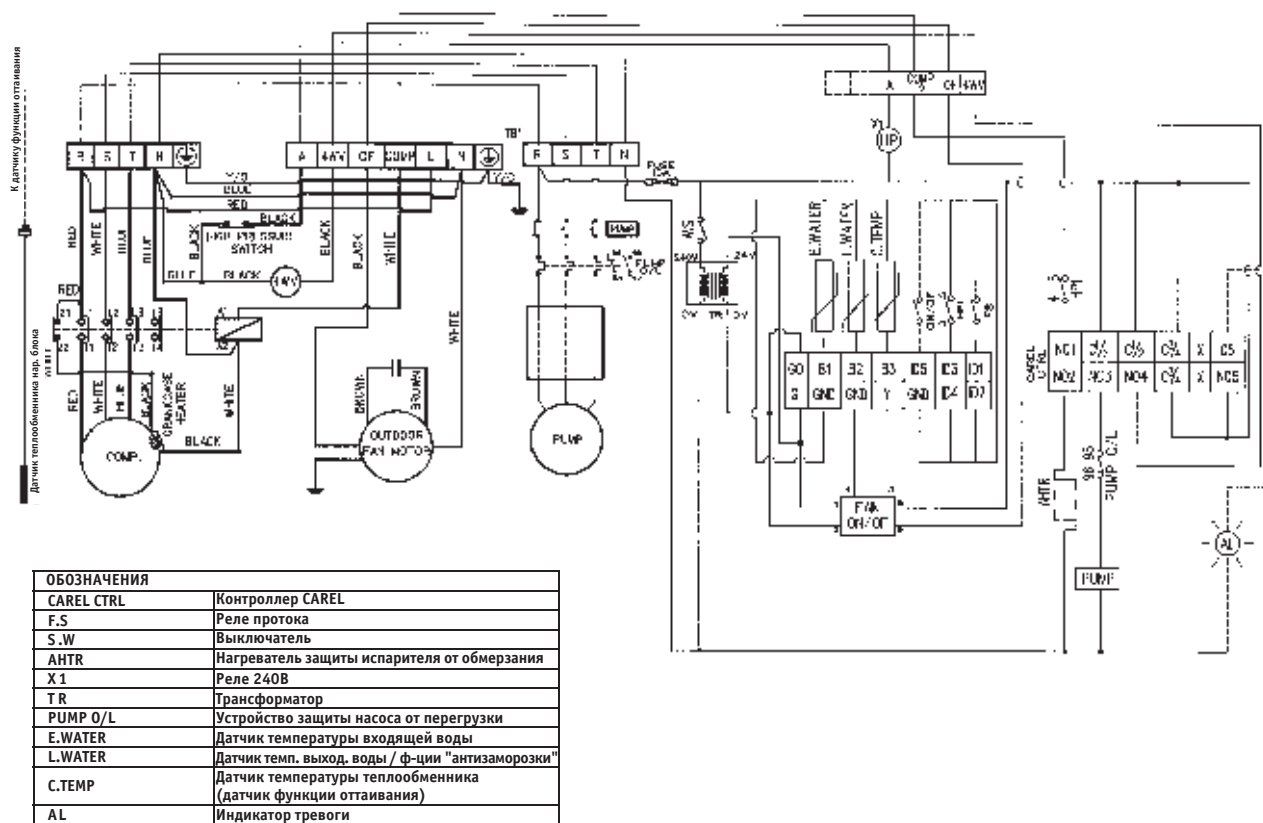

Полный перевод условных обозначений приводится на странице 34.

ТИПОВЫЕ ЭЛЕКТРОСХЕМЫ

МОДЕЛЬ : M4AC 075 / 100 / 125BE

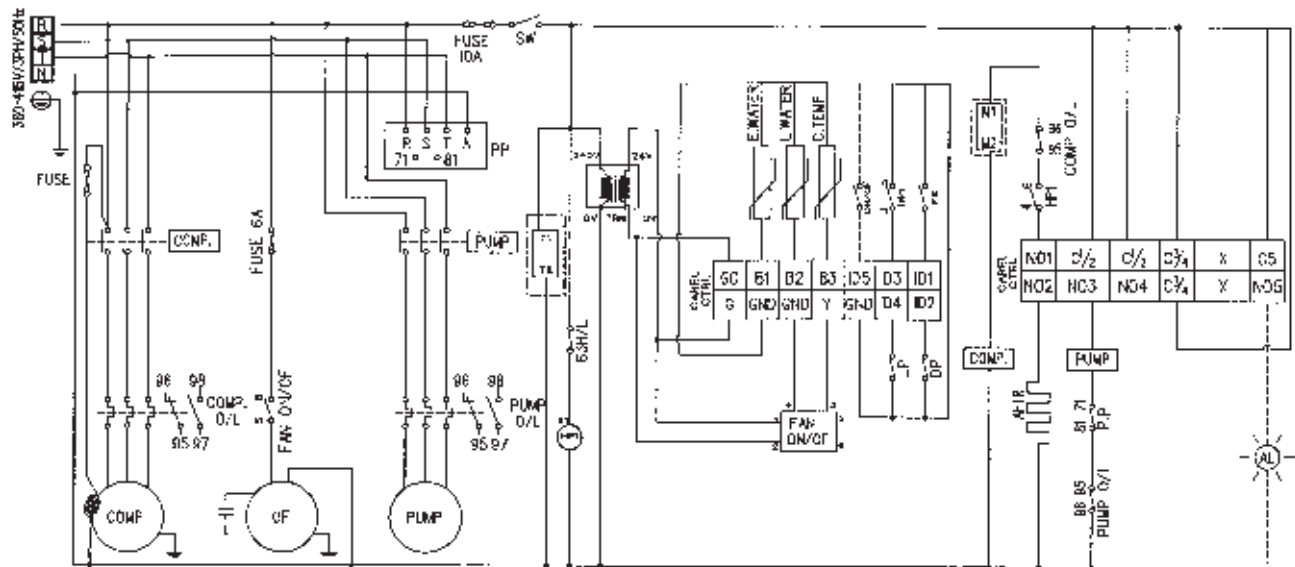

| SYMBOL | | | |
|------------|---|---------|---|
| COMP. | Компрессор | FS | Реле протока |
| OF | Вентилятор наружного блока | SW | Выключатель |
| CAREL CTRL | Контроллер CAREL | AHTR | Нагреватель защиты испарителя отобмерзания |
| COMP O/L | Устройство защиты компрессора от перегрузки | PP | Устройство защиты от перекоса фаз |
| X1 | Реле 240В | E.WATER | Датчик температуры воды на входе |
| PUMP O/L | Устройство защиты насоса от перегрузки | L.WATER | Датчик темп. воды на выходе / ф-ции "антизаморозки" |
| 63 HL | Реле высокого/низкого давления | C.TEMP | Датчик температуры теплообменника |
| AL | Индикатор тревоги | | |

ПРИМЕЧАНИЕ :

Только для модели M4AC125BE

МОДЕЛЬ : M4AC 075 / 100 / 125BRE

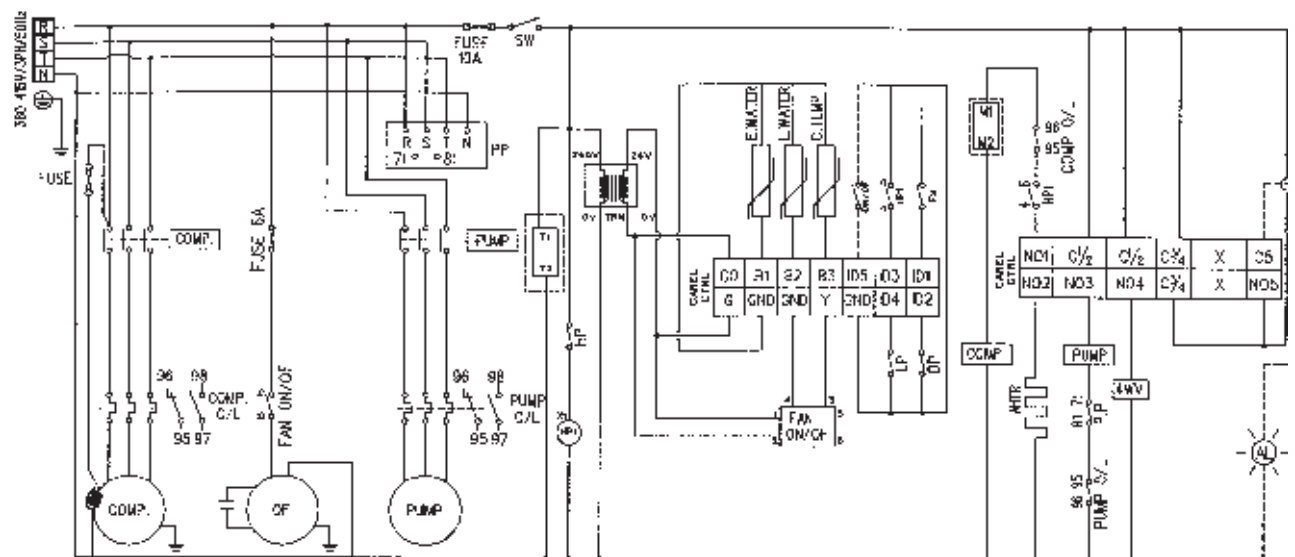

| ОБОЗНАЧЕНИЯ | | | |
|-------------|--|---------|--|
| COMP. | Компрессор | S.W | Выключатель |
| OF | Вентилятор наружного блока | AHTR | Нагреватель защиты испарителя от обмерзания |
| CAREL CTRL | Контроллер CAREL | PP | Устройство защиты от перекоса фаз |
| COMP O/L | Устройство защиты компрессора от перегрузки | E.WATER | Датчик температуры воды на входе |
| X1 | Реле 240В | L.WATER | Датчик темп. воды на выходе / ф-ции "антизаморозки" |
| PUMP O/L | Устройство защиты насоса от перегрузки | C.TEMP | Датчик температуры теплообменника |
| HP | Реле высокого давления 30 кг/см ² | DP | Реле давления функции оттаивания 19 кг/см ² |
| AL | Индикатор тревоги | LP | Реле низкого давления 0,5 кг/см ² |
| F.S | Реле протока | 4WV | 4-х ходовой клапан |

ПРИМЕЧАНИЕ :

Только для модели M4AC125BE

Полный перевод условных обозначений приводится на странице 34.

МОНТАЖ

Монтажная позиция

Чтобы достичь наиболее эффективной работы агрегата, при выборе места его установки следует руководствоваться нижеследующими рекомендациями:

- a) Нельзя располагать блок таким образом, чтобы теплый воздух после охлаждения конденсатора опять попадал в теплообменник.

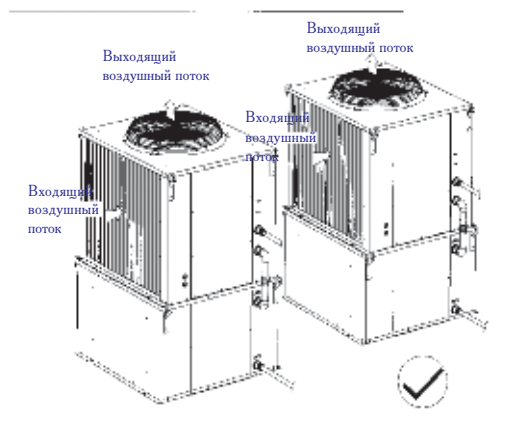
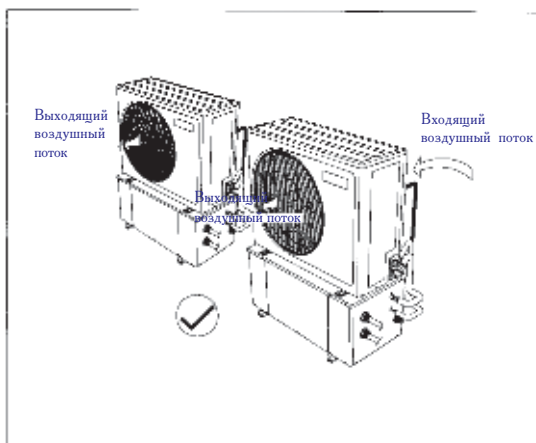

- b) На пути следования входящего и выходящего воздушных потоков не должно быть преград. Устраните препятствия, блокирующие вход и выход воздуха.

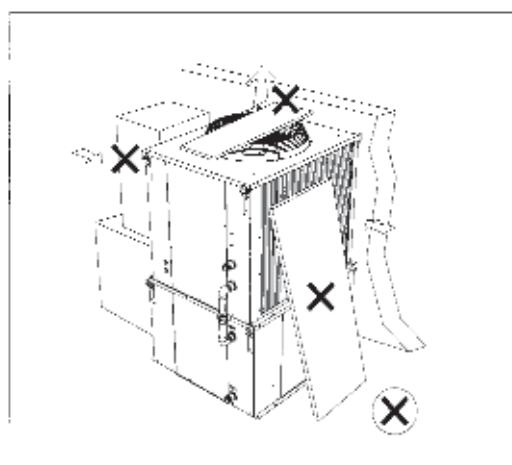
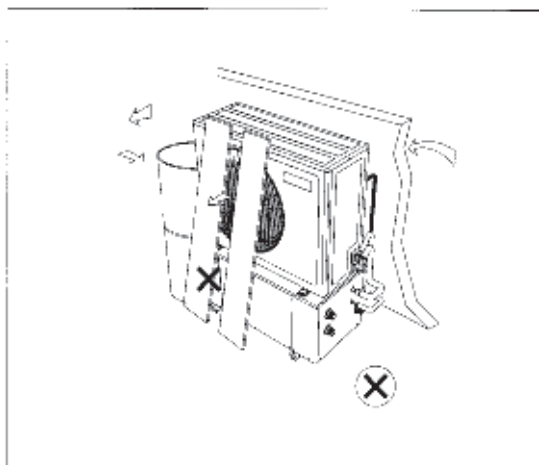

- c) Место, выбранное для монтажа, должно быть хорошо проветриваемым, чтобы воздух постоянно обновлялся.

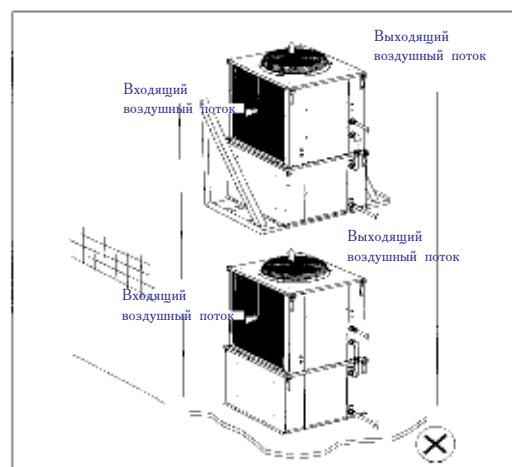
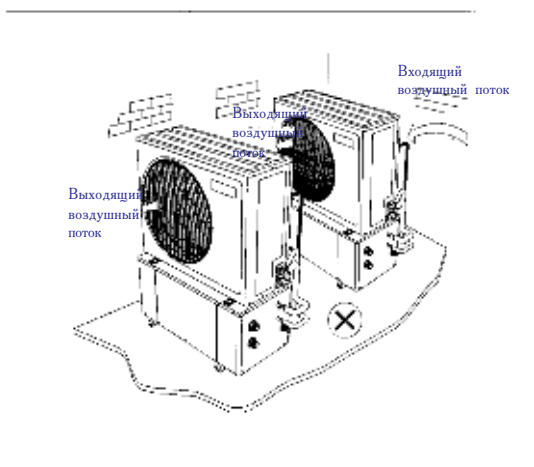

d) Монтажная площадка должна обладать звуко- и виброгасящими свойствами и выдерживать вес агрегата.

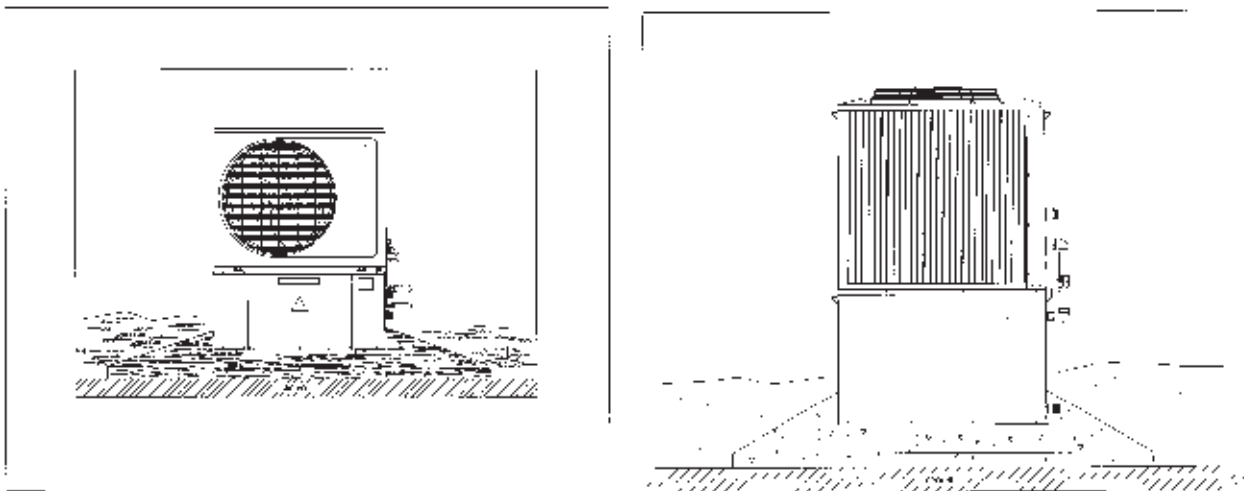

e) В целях предотвращения загрязнения теплообменника конденсатора место установки должно быть как можно больше защищено от попадания пыли, частиц масла и топлива. Также агрегат нельзя устанавливать рядом с источниками легко воспламеняющихся газов.

f) Удостоверьтесь в том, что вода, поступающая в систему, не загрязнена посторонними частицами и продуктами коррозии. На трубопроводе обратной воды рекомендуется установить фильтр.

Монтаж трубопроводов

На входе/выходе воды используются трубные соединения типа 1 1/4" BSPT или 1 1/4" DIN с внутренней резьбой. Для обеспечения нормального функционирования агрегата прокладка труб должна быть выполнена с минимальным числом изгибов и подъемов. Максимальная допустимая длина трубной линии составляет 120 метров, а минимальный рекомендуемый размер труб - 1 1/4". Кроме того, необходимо выполнить расчет потери напора на трение потока.

Предупреждение

Загрязнение окружающей среды, в которой работает агрегат, или воды в системе маслом, солями или кислотами может привести к снижению производительности, а также выводу установки из строя.

Во избежание коррозии и засорения системы удостоверьтесь в том, что водяной контур заполняется чистой водой.

Свободные зазоры от стенок блока

При установке агрегата следует требуется оставить достаточные зазоры, гарантирующие наилучшую вентиляцию теплообменника конденсатора, а также выполнения работ по техническому обслуживанию и текущему ремонту (смотри рисунок внизу).

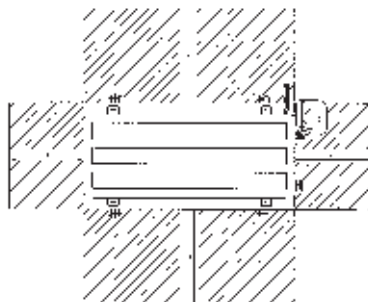

| Модель | A | B | C |
|---------------------------------|-------|-------|-------|
| MAC040 – 058A MAC040 – 058AR | 950мм | 900мм | 900мм |

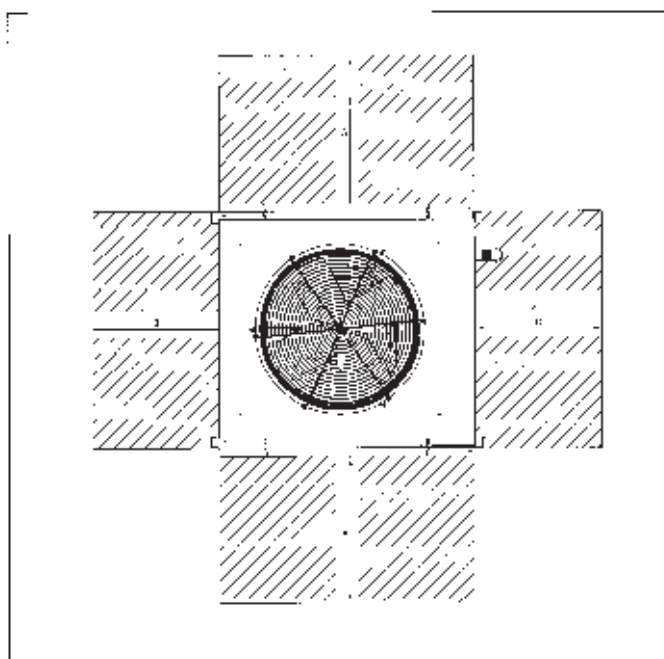

Примечание:

Минимальное свободное расстояние над агрегатом, равное по величине боковому зазору ($A = 950$ мм), должно быть удвоено в случае расположения двух чиллеров рядом друг с другом.

| Модель | A | B | C |
|---------------------------------|-------|-------|-------|
| MAC075 – 125B MAC075 – 125BR | 950мм | 900мм | 900мм |

Для обеспечения длительного срока службы и высокой эффективности работы сервисное и техническое обслуживание агрегата должно производиться только квалифицированными специалистами. Рекомендуется проверить регулировку каждого предохранительного и функционального устройства управления, причины заклинивания элементов системы управления должны быть проанализированы и устранены.

В нормальном режиме работы контур хладагента не требует никакого технического обслуживания, так как простота его конструкции полностью предотвращает возникновение проблем, обеспечивая устойчивую работу в течение долгого времени.

Конструктивное исполнение мини-чиллеров упрощает их техническое обслуживание и ремонт благодаря легкому доступу ко всем компонентам после снятия лицевой панели. Расположение электрической секции непосредственно на передней панели еще больше упрощает ремонт и обслуживание агрегата.

Теплообменник конденсатора не требует какого-либо особого обслуживания при нормальных условиях эксплуатации, кроме проверки чистоты и, соответственно, периодического удаления грязи и мусора с внешней поверхности ребрения. В зависимости от окружающей среды, в которой работает мини-чиллер, профилактическое обслуживание следует проводить раз в месяц или квартал.

Однако, если окружающая среда содержит большое количество загрязнений, масляных паров и т.д..., для обеспечения эффективной работы агрегата с выходом на заявленную хладопроизводительность чистка теплообменника должна проводиться специалистами сервисной службы регулярно. Несоблюдение этих требований может привести к сокращению срока службы.

При долговременном использовании теплообменник испарителя загрязняется, что ухудшает эффективность теплообмена и снижает производительность агрегата. По вопросам очистки обращайтесь в специализированную службу сервиса.

Гидравлический контур нижней секции не требует особого технического обслуживания, кроме случаев выхода насоса из строя. Также рекомендуется регулярно проверять чистоту водяного фильтра и заменять его в случае засорения.

Для защиты подвижных компонентов гидравлического модуля от перегрева и чрезмерного износа необходимо регулярно проверять уровень воды в системе.

Правильное и регулярное техническое обслуживание позволяет обеспечить надежную работу агрегата в течение долгого времени.

ВЫЯВЛЕНИЕ НЕИСПРАВНОСТЕЙ

В случае возникновения каких-либо признаков неисправности немедленно отключите подачу электропитания к агрегату и обратитесь в специализированную службу сервиса. Информация о некоторых типах неисправностей и способах их устранения дана в следующей таблице.

| НЕИСПРАВНОСТЬ | ВОЗМОЖНАЯ ПРИЧИНА | ИСПРАВЛЕНИЕ |
|--|---|--|
| КОМПРЕССОР НЕ ЗАПУСКАЕТСЯ | <ul style="list-style-type: none"> * Отсутствие электропитания * Перегорели предохранители или сработал автоматический выключатель * Неисправность контактов или перегорание катушки контактора * Сработала система защиты * Неплотное соединение * Неисправен компрессор | <ul style="list-style-type: none"> * Проверьте подачу электропитания * Проверьте обмотку электродвигателя на предмет короткого замыкания или замыкания на землю. Замените предохранители и сбросьте прерыватели цепи после устранения причины неисправности. Удостоверьтесь в надежности и плотности электрических соединений. * Замените или отремонтируйте * Определите и устраните причину неисправности до перезапуска установки * Проверьте плотность электрических соединений, затяните клеммные винты * Свяжитесь с сервисной службой |
| ВЕНТИЛЯТОР НЕ РАБОТАЕТ | <ul style="list-style-type: none"> * Отсутствие электропитания * Неисправен электродвигатель вентилятора | <ul style="list-style-type: none"> * Проверьте подачу электропитания на вентилятор * Свяжитесь с сервисной службой |
| КОНДИЦИОНЕР РАБОТАЕТ, ХЛАДОПРОИЗВОДИТЕЛЬН. НЕДОСТАТОЧНАЯ | <ul style="list-style-type: none"> * Уставка температ. завышена * Загрязнение теплообменника конденсатора * Отверстия для забора или выхода воздуха заграждены * Недостаток хладагента в контуре * Неправильный расход воды * Линия воды загрязнена | <ul style="list-style-type: none"> * Проверьте и снова задайте уставку * Свяжитесь с сервисной службой * Устраните препятствие * Свяжитесь с сервисной службой * Свяжитесь с сервисной службой * Свяжитесь с сервисной службой |

ИНДИКАЦИЯ НЕИСПРАВНОСТЕЙ НА ДИСПЛЕЕ

БЕЗ КОНТРОЛЛЕРА CAREL

| ИНДИКАЦИЯ | ВОЗМОЖНАЯ ПРИЧИНА | ИСПРАВЛЕНИЕ |
|--|--|---|
| 1. На дисплее платы высвечивается "CO" | <ul style="list-style-type: none"> * Сработало тепловое реле компрессора * Неплотное соединение | <ul style="list-style-type: none"> * Сбросьте тепловое реле и тщательно проследите за работой установки после запуска. * Плотно затяните клеммные винты |
| 2. На дисплее платы высвечивается "PO" | <ul style="list-style-type: none"> * Сработало тепловое реле насоса * Ослабленные контакты | <ul style="list-style-type: none"> * Сбросьте тепловое реле и тщательно проследите за работой установки после запуска. * Плотно затяните клеммные винты |
| 3. На дисплее платы высвечивается "FL" | <ul style="list-style-type: none"> * Ослабленные контакты реле протока * Недостаточный объем воды в системе * Неправильное направление потока воды | <ul style="list-style-type: none"> * Плотно затяните клеммные винты * Добавьте воду в систему * Исправьте подсоединение силовой цепи |
| 4. На дисплее платы высвечивается "HP" | <ul style="list-style-type: none"> * Высокое давление нагнетания * Избыточная заправка хладагентом * Теплообменник загрязнен * Вентилятор конденсатора не работает * Терморегулирующий вентиль заклинило в открытом положении | <ul style="list-style-type: none"> * Сбросьте реле давления и тщательно проконтролируйте работу установки после запуска * Обратитесь в специализированную сервисную службу * Очистите теплообменник с помощью химических моющих средств * Свяжитесь с сервисной службой * Замените вентиль |
| 5. На дисплее платы высвечивается "LP" | <ul style="list-style-type: none"> * Низкое давление всасывания * Недостаточная заправка хладагентом * Утечка газообразного хладагента * Недостаточный расход воды | <ul style="list-style-type: none"> * Сбросьте реле давления и тщательно проконтролируйте работу установки после запуска * Свяжитесь с сервисной службой * Свяжитесь с сервисной службой * Отрегулируйте расход воды |
| 6. На дисплее платы высвечивается "E3" | <ul style="list-style-type: none"> * Задействована функция антизаморозки * Недостаточный расход воды * Наличие пузырьков в теплообменнике | <ul style="list-style-type: none"> * Проверьте уставку температуры * Отрегулируйте расход воды * Увеличьте объем воды в системе |

СХЕМА ГИДРАВЛИЧЕСКОГО И ФРЕОНОВОГО КОНТУРОВ

"ХОЛОДНАЯ" МОДЕЛЬ

Модель : MAC 040 - 058A

M4AC 040 - 058AE

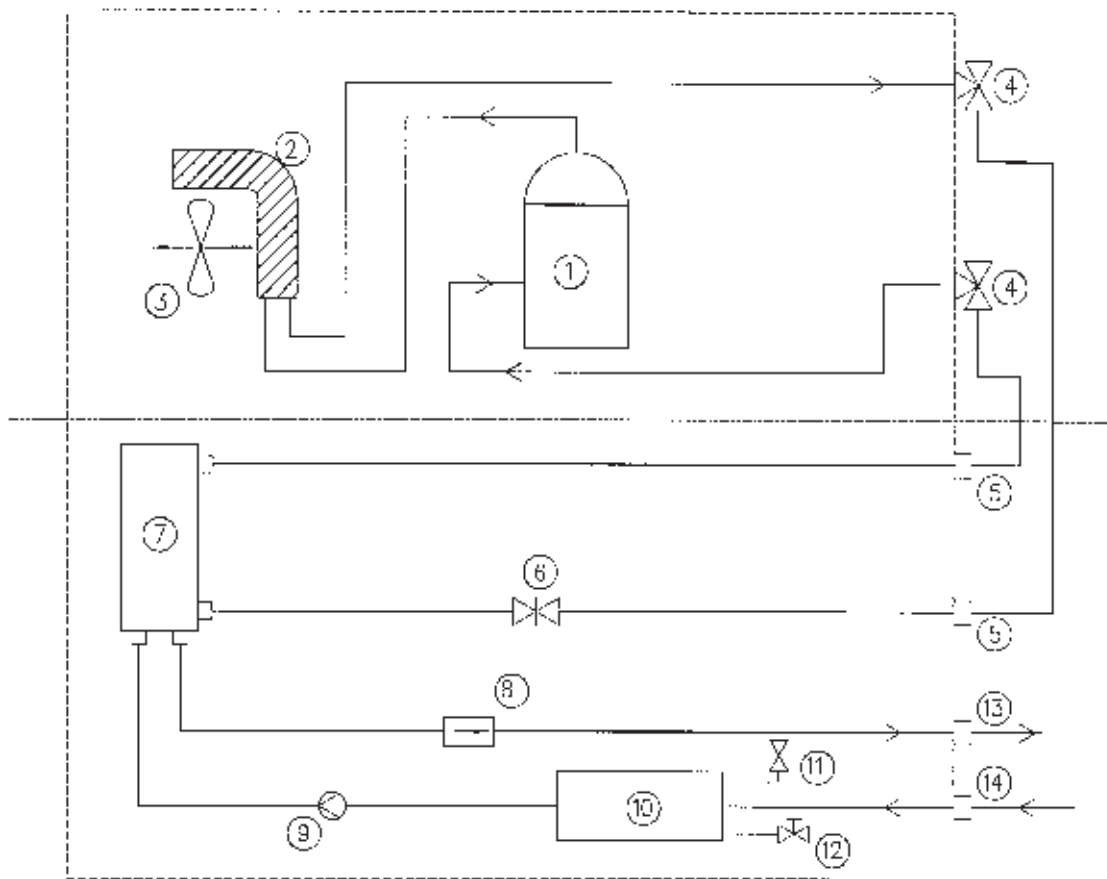

| | |
|--|--|
| 1. Компрессор | 8. Реле протока |
| 2. Теплообменник конденсатора | 9. Водяной насос |
| 3. Электродвигатель вентилятора | 10. Аккумуляторная емкость гидравлического контура |
| 4. 3-х ходовой клапан с коническим соединением | 11. Автоматический воздушный вентиль |
| 5. Коническое соединение | 12. Дренажный клапан |
| 6. TRV | 13. Выход воды |
| 7. Паяный теплообменник | 14. Вход воды |

СХЕМА ГИДРАВЛИЧЕСКОГО И ФРЕОНОВОГО КОНТУРОВ

ТЕПЛОВОЙ НАСОС

Модель : MAC 040 - 058AR

M4AC 040 - 058ARE

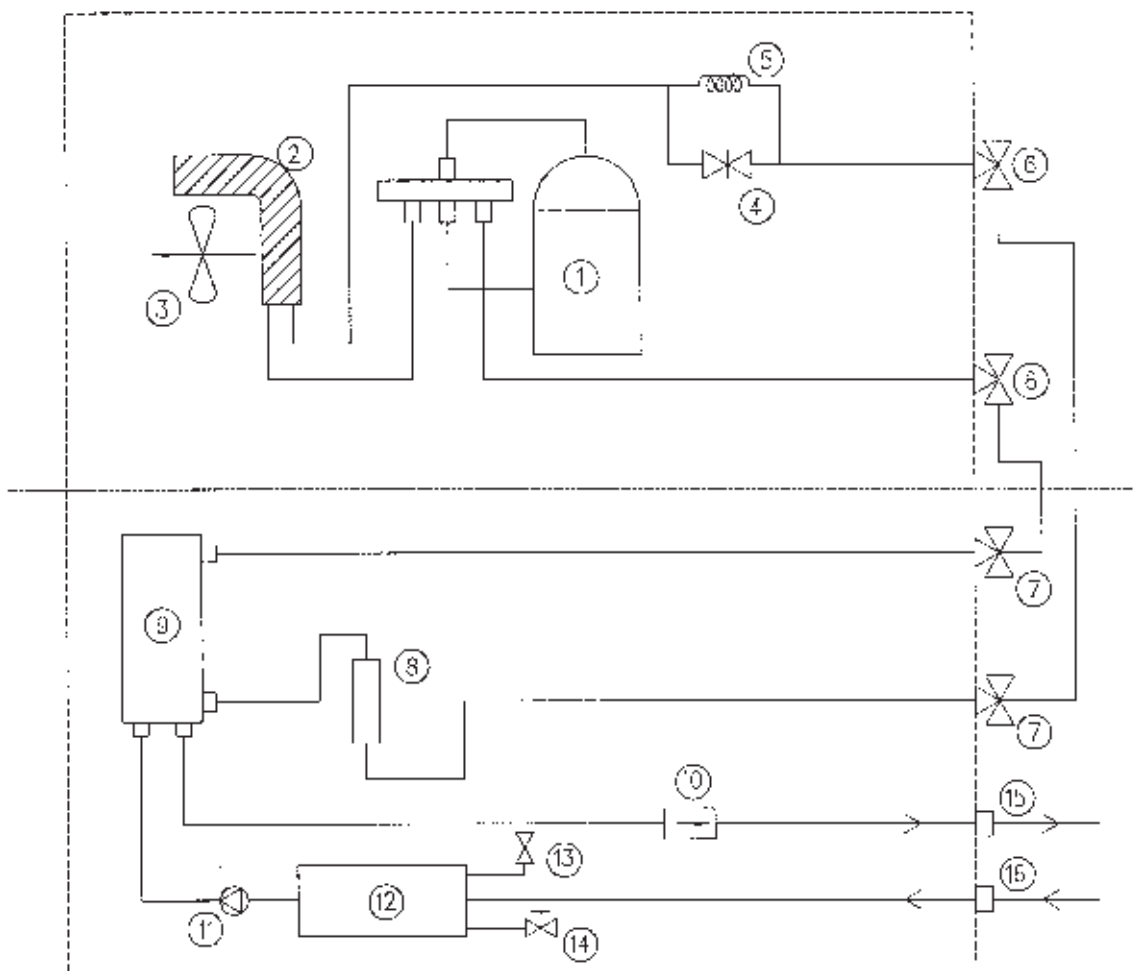

| | |
|--|--|
| 1. Компрессор | 9. Паяный теплообменник |
| 2. Теплообменник конденсатора | 10. Реле протока |
| 3. Электродвигатель вентилятора | 11. Водяной насос |
| 4. ТРВ | 12. Аккумуляторная емкость гидравлического контура |
| 5. Капиллярная трубка | 13. Автоматический воздушный вентиль |
| 6. 3-х ходовой клапан с коническим соединением | 14. Дренажный клапан |
| 7. Коническое соединение | 15. Выход воды |
| 8. Компенсатор заправки | 16. Вход воды |

"ХОЛОДНАЯ" МОДЕЛЬ

Модель: МАС 075В - 125В

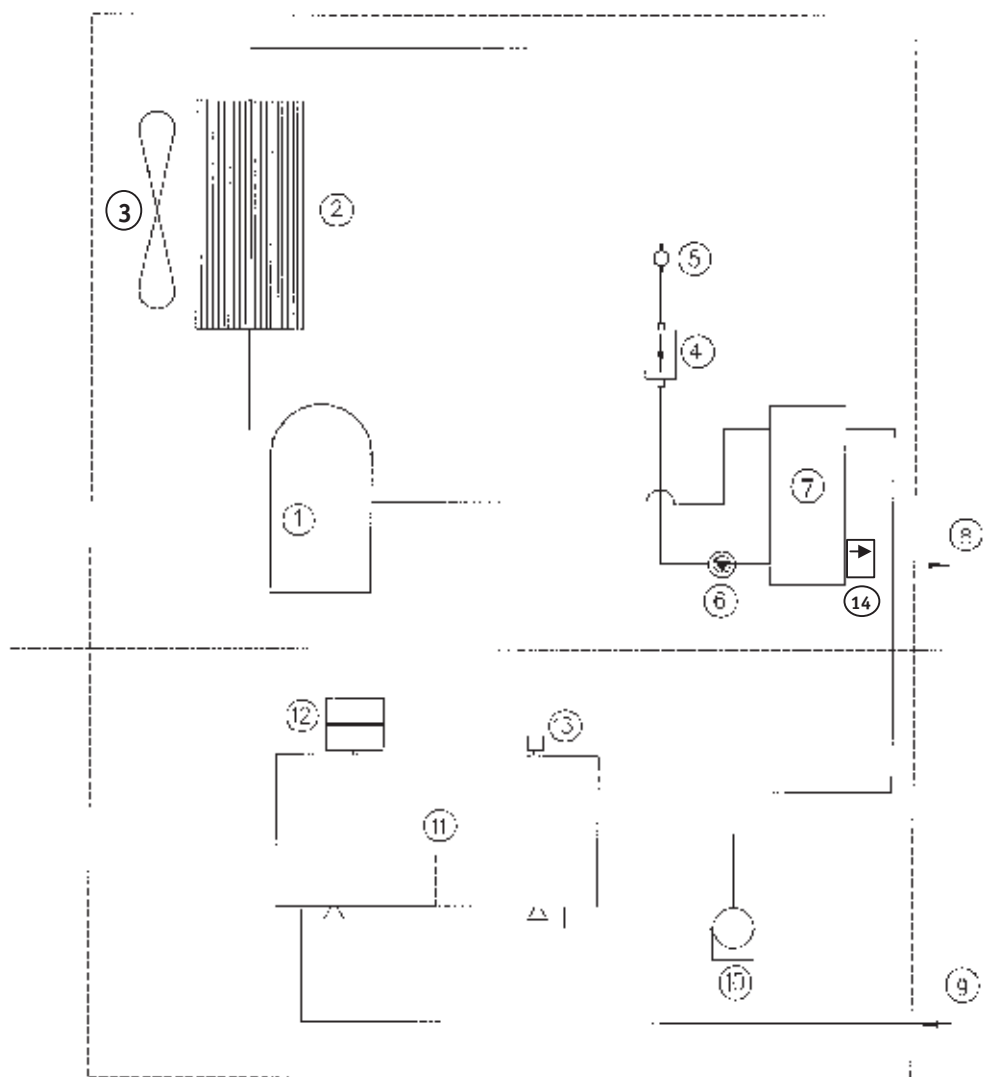

| | |
|---------------------------------|---|
| 1. Спиральный компрессор | 8. Выход воды |
| 2. Теплообменник конденсатора | 9. Вход воды |
| 3. Электродвигатель вентилятора | 10. Насос |
| 4. Фильтр-осушитель | 11. Аккумуляторная емкость гидравл. контура |
| 5. Смотровое стекло | 12. Расширительный бак |
| 6. ТРВ | 13. Автоматический воздушный вентиль |
| 7. Паяный теплообменник | 14. Реле протока |

ТЕПЛОВОЙ НАСОС

Модель: МАС 075 - 125BR

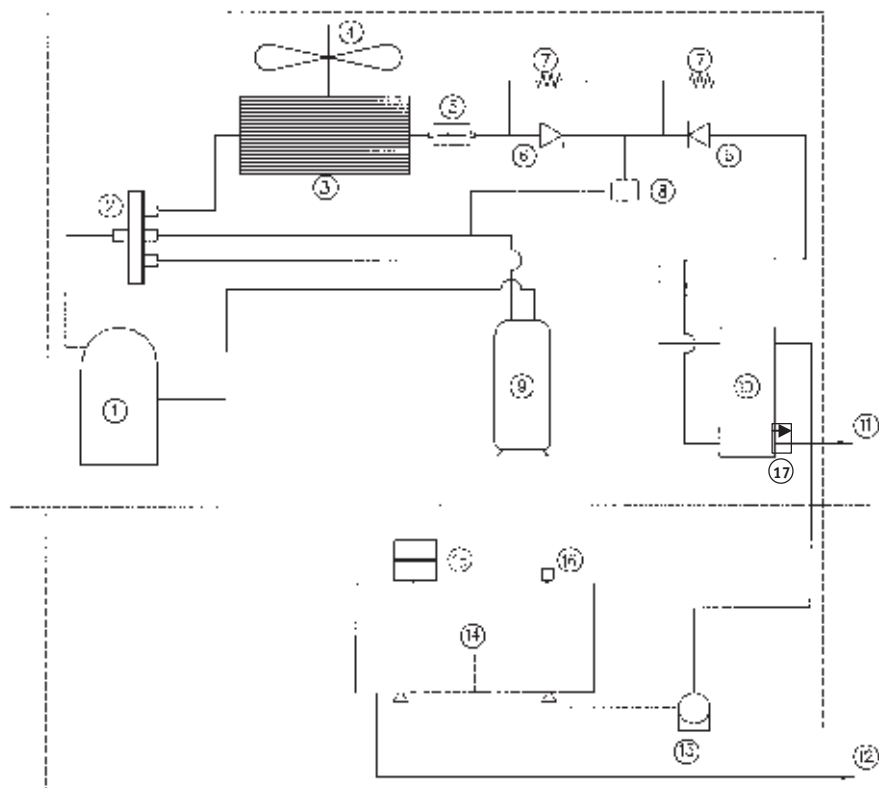

| | |
|--|--|
| 1. Спиральный компрессор | 9. Аккумуляторная емкость в линии всасывания |
| 2. 4-х ходовой клапан | 10. Паяный теплообменник |
| 3. Теплообменник конденсатора | 11. Выход воды |
| 4. Электродвигатель вентилятора | 12. Вход воды |
| 5. Фильтр-осушитель | 13. Насос |
| 6. Обратный клапан | 14. Аккумуляторная емкость гидравлического контура |
| 7. Капиллярная трубка | 15. Расширительный бак |
| 8. Дифференциальный регулятор давления | 16. Автоматический воздушный вентиль |
| | 17. Реле протока |

СХЕМА КОНТУРА ХЛАДАГЕНТА

Модель : M4AC075BRE, 100BRE, 125BRE

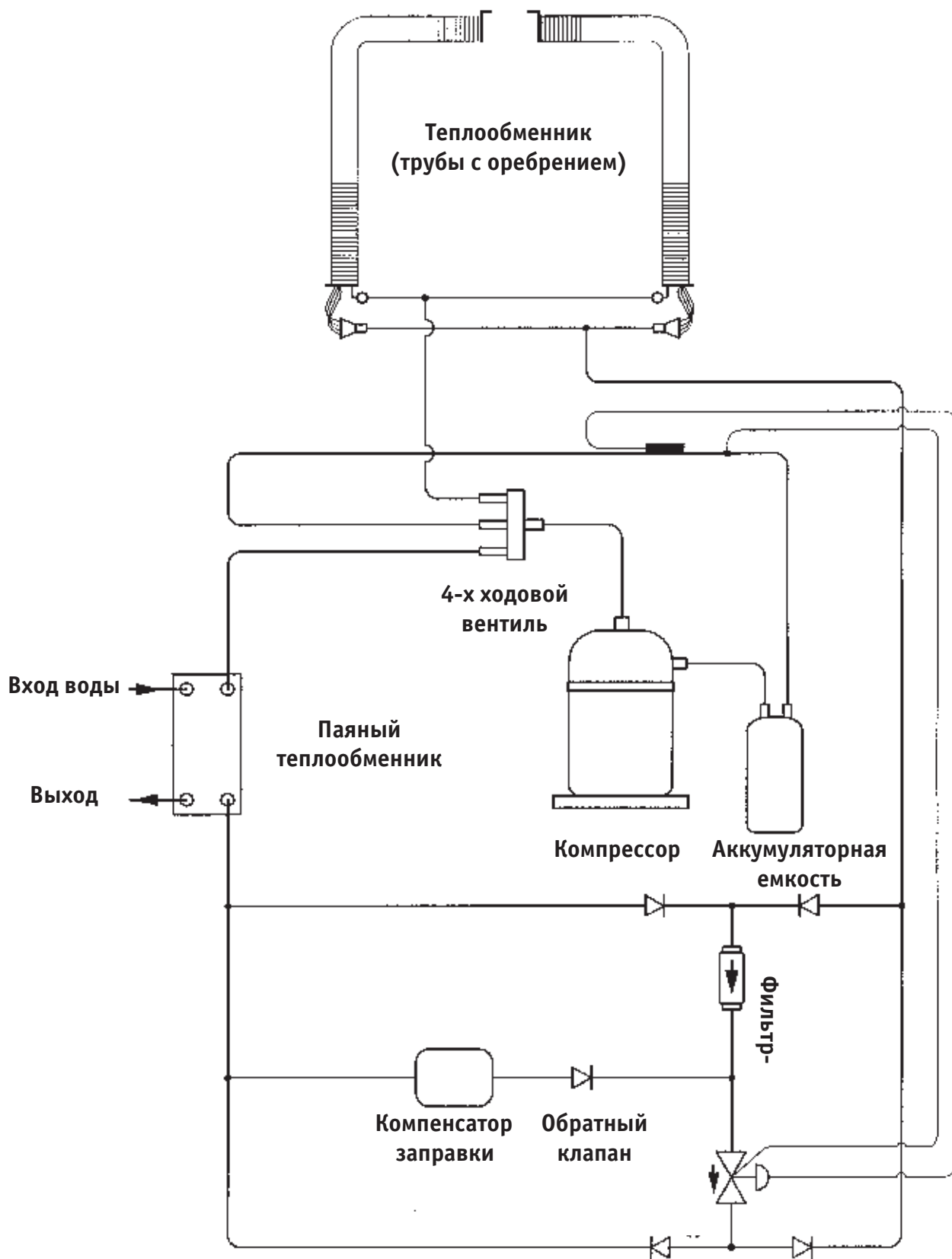

ВЕРХНЯЯ СЕКЦИЯ

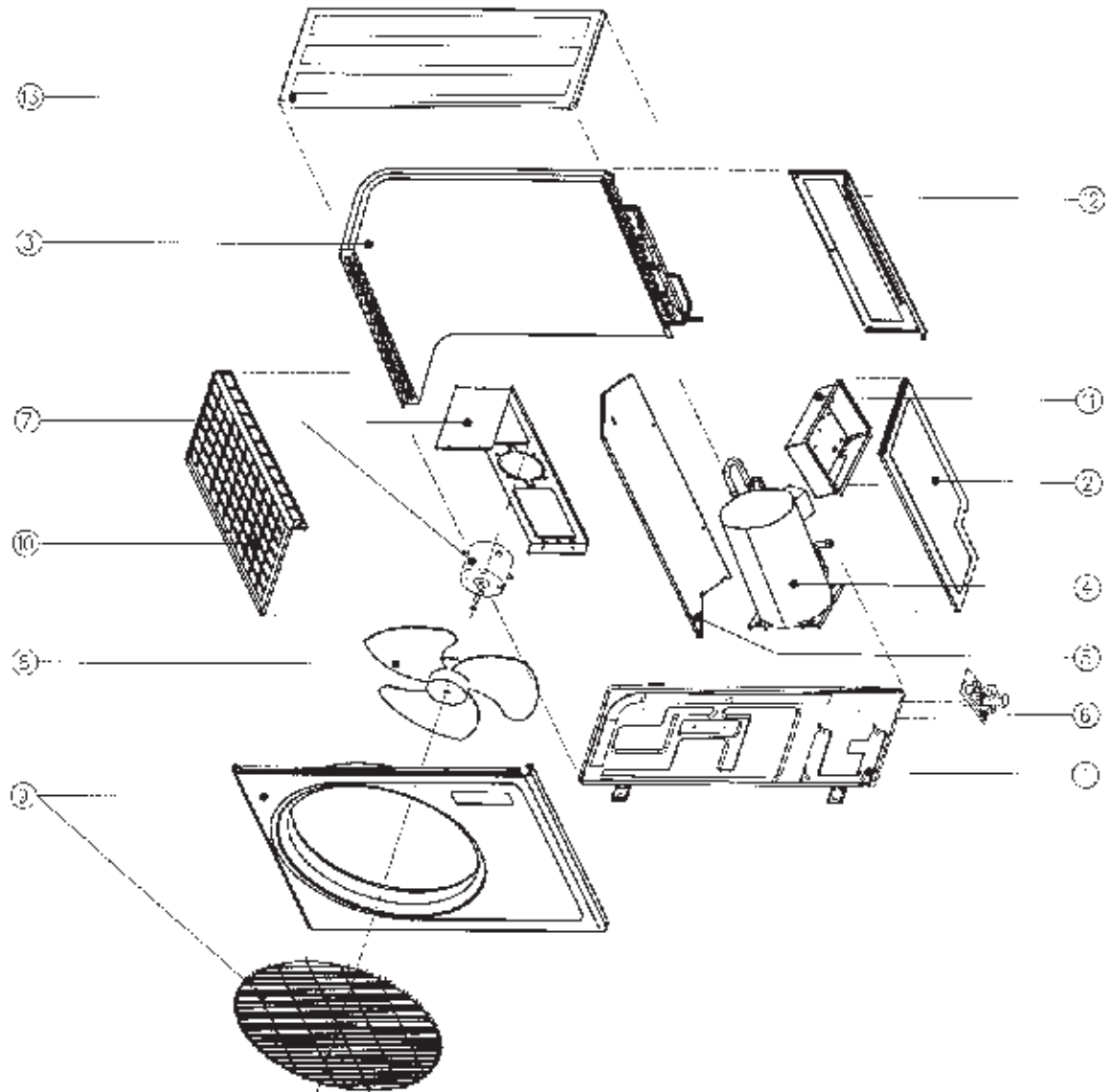

| | |
|---|--------------------------------------|
| 1. Основание корпуса в сборке | 8. Крыльчатка вентилятора |
| 2. Панель доступа | 9. Лицевая панель в сборке |
| 3. Теплообменник конденсатора в сборке | 10. Боковая панель (левосторонняя) |
| 4. Компрессор | 11. Электрическая секция в комплекте |
| 5. Разделительная панель | 12. Тыльная панель |
| 6. Монтажная пластина для соединительных вентилях в комплекте | 13. Верхняя панель |
| 7. Электродвигатель вентилятора и держатель в сборке | |

НИЖНЯЯ СЕКЦИЯ

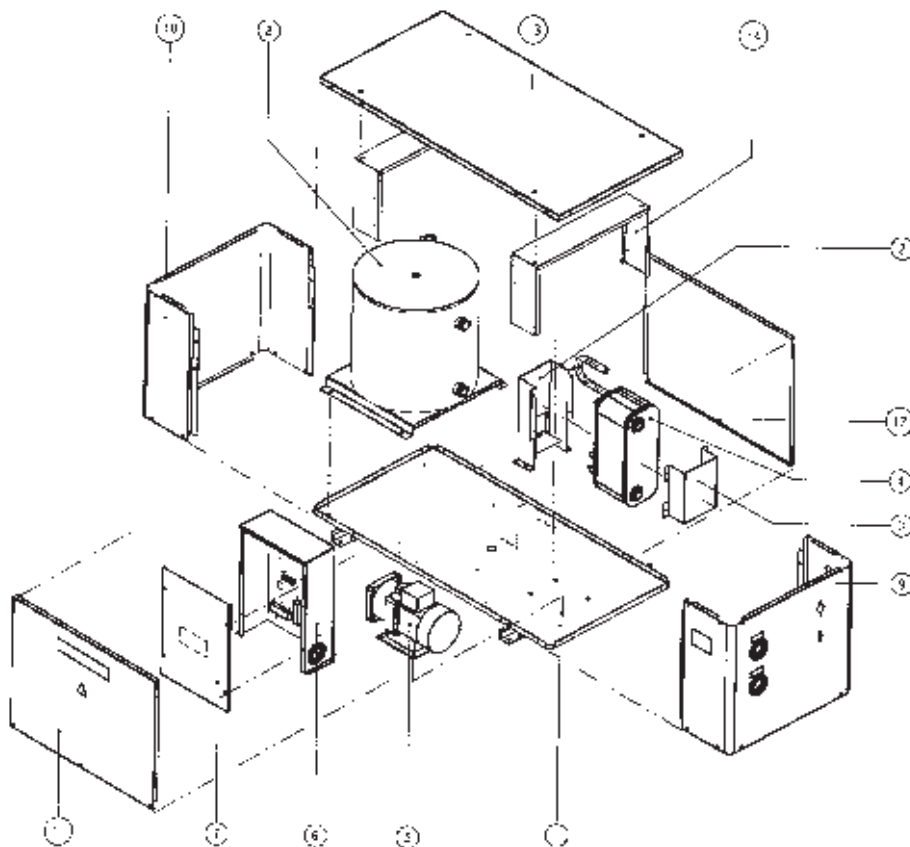

| | |
|---|------------------------------------|
| 1. Основание корпуса в сборке | 8. Аккумуляторная емкость |
| 2. Опорная консоль пластин теплообменника | 9. Боковая панель (правосторонняя) |
| 3. Зажим теплообменника испарителя | 10. Боковая панель (левосторонняя) |
| 4. Паяный теплообменник | 11. Лицевая панель |
| 5. Водяной насос | 12. Тыльная панель |
| 6. Электрическая секция в комплекте | 13. Верхняя панель |
| 7. Крышка электрической секции | 14. Опорная стойка в сборке |

ЗАПАСНЫЕ ЧАСТИ

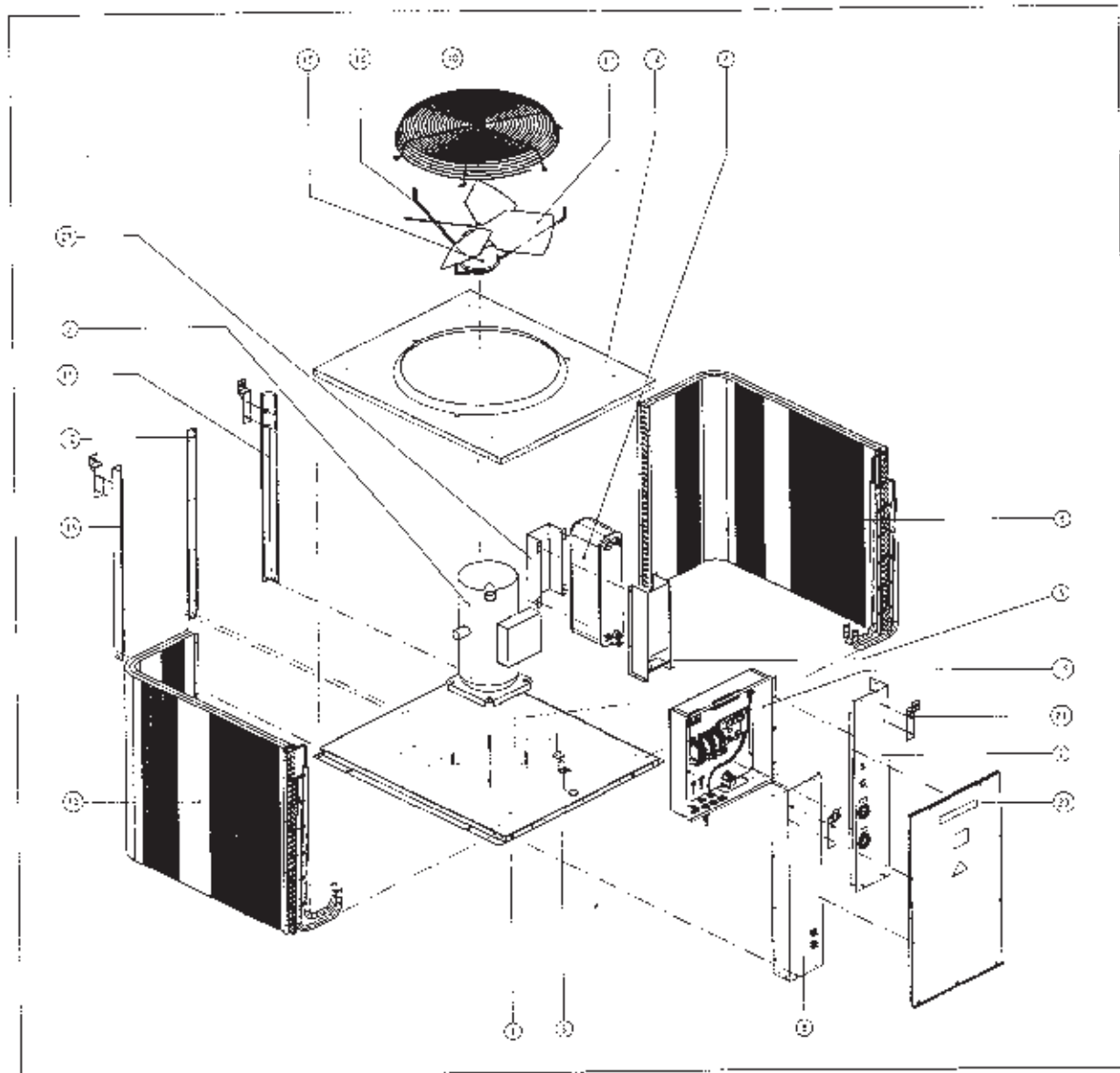

| | |
|---|---|
| 1. Основание корпуса в сборке | 13. Тыльная-правосторон. углов. констр. корпуса |
| 2. Спиральный компрессор | 14. Верхняя панель с отверстием |
| 3. Опорная консоль пластин теплообменника | 15. Электродвигатель вентилятора |
| 4. Паяный теплообменник в сборке | 16. Опора электродвигателя вентилятора |
| 6. Трубный зажим | 17. Крыльчатка вентилятора |
| 7. Лицевая-правосторон. углов. констр. корпуса | 18. Ограждающая решетка вентилятора |
| 8. Лицевая-левосторон. углов. констр. корпуса | 19. Панель управления в комплекте |
| 9. Правосторон. теплообменник конденсатора | 20. Лицевая панель в сборке |
| 10. Левосторон. теплообменник конденсатора | 21. Подъемный кронштейн |
| 11. Тыльная-правосторон. углов. констр. корпуса | 23. Зажим паяного теплообменника |
| 12. Опора теплообменника | |

ЗАПАСНЫЕ ЧАСТИ

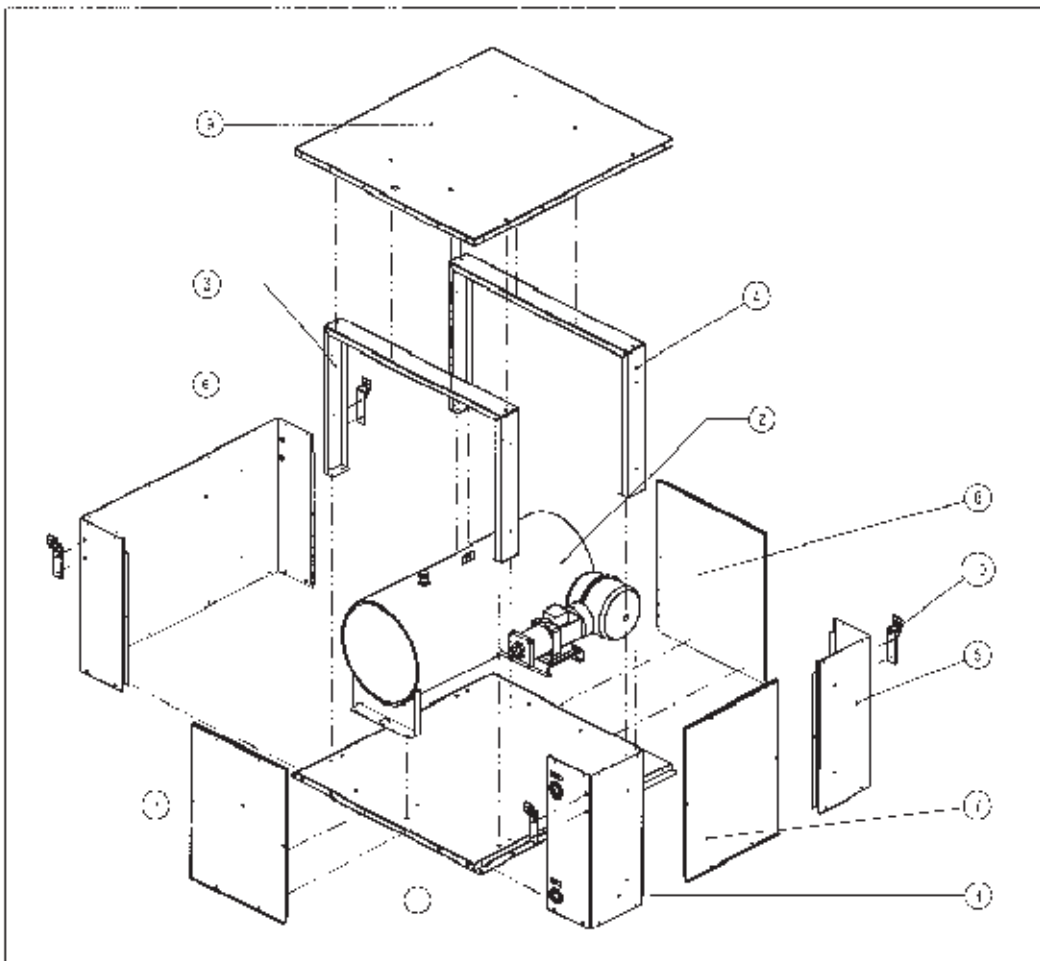

| | |
|--|--|
| 1. Основание корпуса в сборке | 6. Боковая левосторонняя панель в сборке |
| 2. Аккумуляторная емкость | 7. Лицевая боковая панель в сборке |
| 3. Опорная стойка в сборке | 8. Тыльная панель |
| 4. Лицевая-правосторон. констр. корпуса | 9. Верхняя панель |
| 5. Тыльная-правосторон. углов. констр. корпуса | 10. Подъемный кронштейн |