

ruck.eu
VENTILATOREN



ВЕНТИЛЯЦИОННЫЕ УСТАНОВКИ

КАТАЛОГ

2015



Добро пожаловать

ruck Ventilatoren

Уважаемые покупатели и потенциальные заказчики!

Мы рады предложить вам наш новый каталог.

За последние несколько лет на европейском рынке систем вентиляции наметилась тенденция повышения требований к энергоэффективности оборудования. Наша компания поставила перед собой цель — добиться в долгосрочной перспективе снижения расхода электроэнергии и перейти к использованию более экономичных источников энергии.

Для отрасли производства двигателей и вентиляторов уже подготовлена соответствующая законодательная база на основе Регламентов ЕС № 640/2009 и 327/2011. Требования к вентиляционным установкам будут рассмотрены в следующем году и закреплены положениями Регламента № 1253/2016.

Для того чтобы потребители нашей продукции могли уверенно планировать экономические аспекты своей деятельности в долгосрочной перспективе, наши специалисты по вентиляционному оборудованию уже сейчас начали учитывать эти требования и при разработке номенклатуры выпускаемых изделий ориентируются на будущие директивы.







Кроме того, мы расширили ассортимент производимого оборудования, дополнив его двумя типоразмерами высокоэффективного устройства рекуперации тепла ACCUFLOW, что позволило расширить спектр применения и включить в него здания с низким потреблением энергии.

Специалисты ruck Ventilatoren готовы оказать квалифицированную техническую помощь на всех этапах, от планирования до послепродажного обслуживания, и консультировать по всем возникающим вопросам.

Gerhard Ruck

СОДЕРЖАНИЕ

Вентиляционные установки

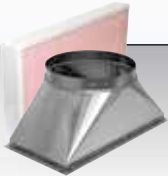
	Класс вытяжного воздуха	Рекуперация тепла	Рекуперация влажности	Макс. объемный расход	Стр.
 <p>FFH Компактная приточная установка, фильтр, вентилятор, электронагреватель, регулятор</p>	-	Нет	-	1.140 м³/ч	8
 <p>SLIGHTLINE SL Приточная установка / Вытяжная установка</p>	-	Нет	-	9.000 м³/ч	10
 <p>ETA Компактная вентиляционная установка с противоточным теплообменником</p>	ETA 1	Да	Нет	2.700 м³/ч	28
 <p>ACCUFLOW с теплообменником с аккумулирующей тепловой ёмкостью</p>	ETA 1	Да	Да	2.500 м³/ч	48
 <p>ROTOLINE RLI с ротационным теплообменником</p>	ETA 1	Да	Да	11.400 м³/ч	58
 <p>ROTOLINE RLE с ротационным теплообменником</p>	ETA 1	Да	Да	11.400 м³/ч	70
 <p>Аксессуары Вентиляционные установки</p>					82

ОПИСАНИЕ КОНСТРУКЦИИ АГРЕГАТОВ

КОМПАНИИ ruck Ventilatoren

Новый технический каталог компании ruck предоставляет возможность за пять простых шагов выбрать не только правильное устройство, но и получить наиболее важные технические данные об объекте.

1



ACCUFLOW

с теплообменником с аккумулялирующей тепловой ёмкостью



ROTOLINE RLI

с ротационным теплообменником



ROTOLINE RLE

с ротационным теплообменником

Класс вытяжного воздуха	Рекуперация тепла	Рекуперация влажности	Макс. объемный расход	Стр.
ETA 1	Да	Да	2.500 м³/ч	48
ETA 1	Да	Да	11.400 м³/ч	58
ETA 1	Да	Да	11.400 м³/ч	70

Выберите подходящее устройство в зависимости от степени загрязнения вытяжного воздуха. (см. таблицу EN 13779)

Выберите, должна ли использоваться регенеративная система WRG с рекуперацией влажности или же устройство без рекуперации влажности.

Категория	Описание	Примеры
	Вытяжной воздух с небольшой степенью загрязнения	
ETA 1 ЕНА 1	Воздух из помещений, основными источниками эмиссии в которых являются строительные материалы и сооружения, а также воздух из бытовых помещений, основными источниками эмиссии в которых являются человеческий обмен веществ, строительные материалы и сооружения. Помещения, в которых разрешено курение сюда не включены.	Офисные помещения, включая небольшие встроенные кладовые, общественные зоны, классные комнаты, лестничные клетки, коридоры, конференц-залы, помещения для коммерческого использования без дополнительных источников эмиссий.
	Вытяжной воздух с умеренной степенью загрязнения	
ETA 2 ЕНА 2	Воздух из бытовых помещений с аналогичными источниками загрязнения как и в категории 1 и/или обусловленный человеческой активностью, однако с более высокой степенью загрязнения, чем в категории 1, помещения категории ETA1, в которых разрешено курение.	Помещения столовых, кухонь для приготовления горячих напитков, склады, кладовые в офисных зданиях, комнаты в гостиницах, раздевалки.
	Вытяжной воздух с высокой степенью загрязнения	
ETA 3 ЕНА 3	Воздух из помещений, в которых исходящая влага, производственные процессы, химикаты и др. в значительной степени отрицательно влияют на качество воздуха.	Туалетные и душевые комнаты, сауны, кухни, помещения копировальных центров, химикаты и др. помещения специально предназначенные для курящих людей.
	Вытяжной воздух с очень высокой степенью загрязнения	
ETA 4 ЕНА 4	Воздух, содержащий вредные для здоровья запахи и загрязнения, концентрация которых выше, чем в воздухе, разрешенном для присутствия в местах.	Профессиональные вытяжные установки, помещения гриль или локальные кухонные вытяжные системы, гаражи и автомобильные тоннели, паркинги, помещения для работы с красками и растворителями, помещения хранения грязного белья, помещения для продовольственных отходов, централизованные пылесборные установки, интенсивно используемые комнаты для курения.

Выдержка из
EN 13779:2007 (D)

Классификация вытяжного воздуха (ETA) и удаляемого воздуха (ЕНА)

2

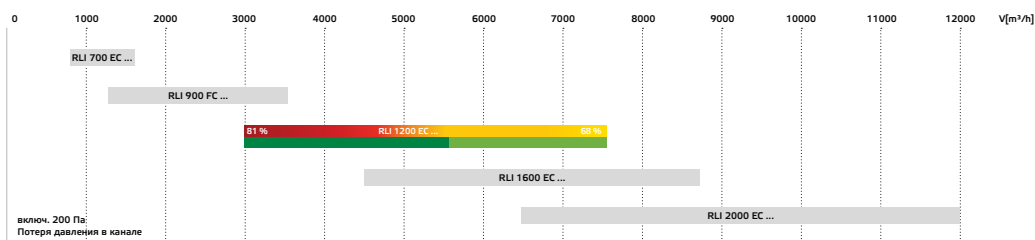

На основании определенного для вашего объекта объемного потока воздуха перейдите к обзорному графику выбранных типов устройств и подберите для вашего объекта правильный типоразмер устройства.

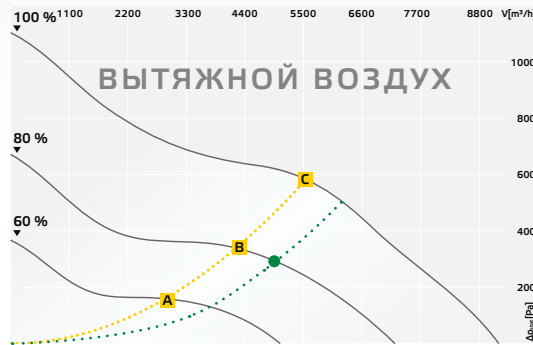
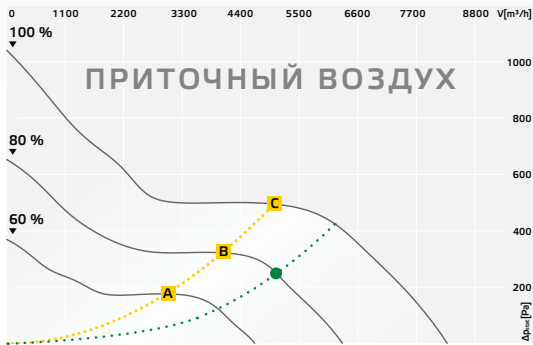

Выберите последующую эксплуатационную точку вентиляционной установки. Напр. объемный поток воздуха 5.000 м³/ч потеря давления в канале Δp_{stat} 250 Па.

		Октавные полосы [Гц]							
		Σ	125	250	500	1k	2k	4k	8k
Наружный воздух Звуковая мощность дБ(A)	A	74	60	65	68	68	67	63	67
	B	78	58	71	72	73	70	68	66
	C	82	57	73	77	77	75	73	65
Приточный воздух Звуковая мощность дБ(A)	A	68	43	63	62	62	58	53	51
	B	79	51	69	69	69	66	61	50
	C	81	51	72	75	77	73	66	51
К окружению Звуковая мощность дБ(A)	A	59	59	60	53	40	39	36	45
	B	60	63	66	48	44	43	45	41
	C	62	67	67	54	46	49	48	40

Для обсчета звукопоглотителей можно воспользоваться значениями звуковой мощности. В данном примере можно воспользоваться значениями звуковой мощности на кривой числа оборотов в точке В.

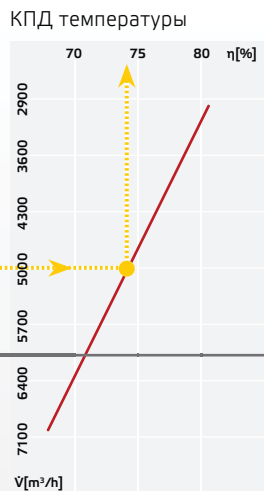
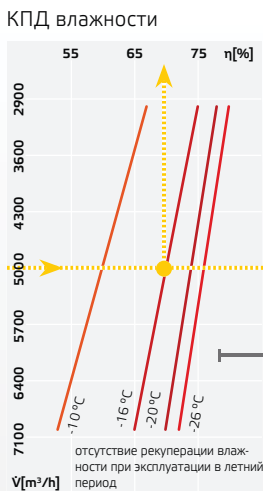

Маркировочный знак Eurovent подтверждает, что используемый теплообменник соответствует программе технических расчетов с реально измеренными значениями согласно EN 308.

На диаграммах степени эффективности влаги и температуры отображается эффективность рекуперации влажности и тепла.

Из диаграмм производительности можно узнать технические данные для рекуперации тепла, необходимую теплопроизводительность и максимально возможную охлаждающую способность.

Примерный расчет для эксплуатации в зимний период:

Начинать надо с производительности по воздуху вашей эксплуатационной точки в пункте Старт.

5000 м³/ч

-16 °C Температура атмосферного воздуха

20 °C Температура вытяжного воздуха
(фиксированное значение)

40 % Влажность вытяжного воздуха

22 °C Заданное значение приточного воздуха
(фиксированное значение)

A 10,7 °C Температура на выходе WRG

B 17,8 кВт Необходимая теплопроизводительность

Необходимая теплопроизводительность

Вытяжной воздух +20 °C/40 %
Приточный воздух +22 °C

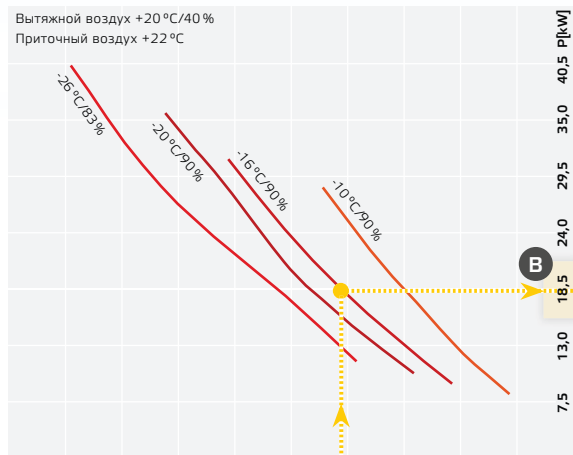

Нагреватель (PWW)

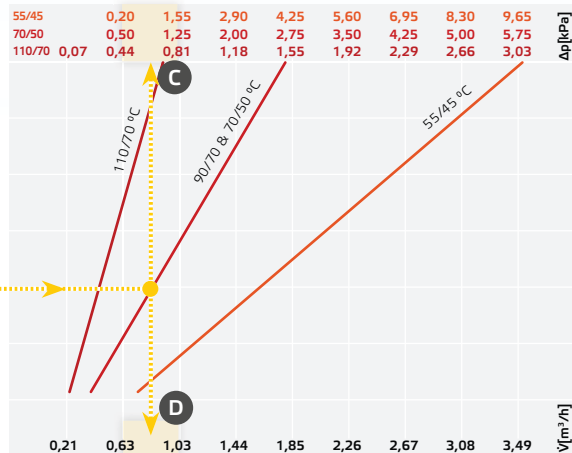

НАГРЕВ

Температура на выходе из ротора

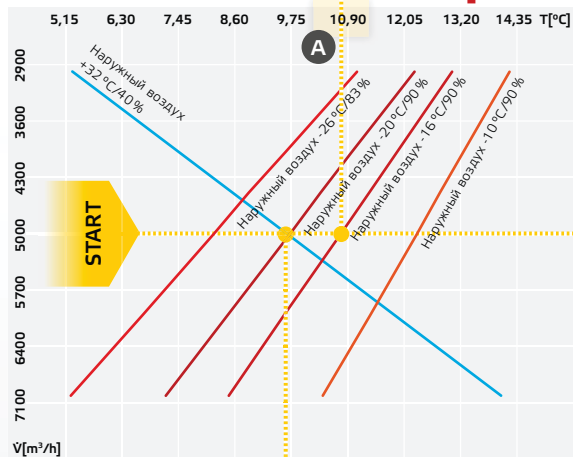

Для расчета 3-ходового клапана потерю давления Δp при соответствующем перепаде температур можно считать на диаграмме нагревателя. Необходимый объемный поток теплоносителя указывается в $V(\text{м}^3/\text{ч})$.

Примерный расчет:

70 / 50 °C Перепад температур

C 0,9 кПа Падение давления

D 0,8 м³/ч Объемный поток теплоносителя

Легенда



Штуцеры для нагревательного коллектора горячей воды



Штуцеры для охладителя или испарителя непосредственного охлаждения



Штуцер слива конденсата



Воздушный фильтр (панельный)
Класс фильтрации ... (M5, F7, F9)



Узел заслонки с сервоприводом



Сервопривод с пружинным возвратом согласно VDI 6022

Примерный расчет для эксплуатации в летний период:

Начинать надо с производительности по воздуху вашей эксплуатационной точки в пункте Старт.

5000 м³/ч

32 °C Температура входящего в охладитель воздуха

40 % Влажность входящего воздуха охладителя

(Регенерация холода не учитывается).

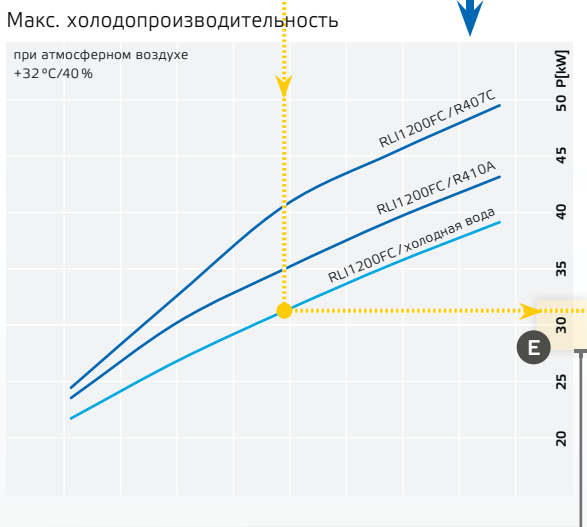
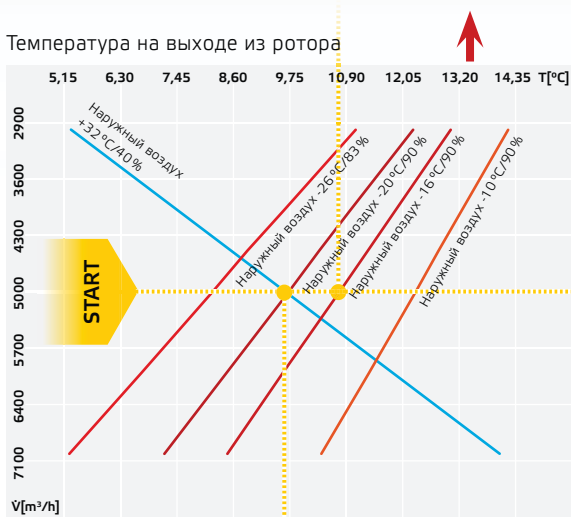

Максимальную холодопроизводительность можно взять из диаграммы охлаждающей способности.

Примерный расчет:

E 31 кВт Холодопроизводительность

Для расчета 3-ходового клапана потерю давления охладителя, а также необходимый объемный поток теплоносителя можно считать на диаграмме охладителя.

Примерный расчет:

- 6 / 12 °C** Перепад температур
- F 22 кПа** Падение давления
- F 4,4 м³/ч** Объемный поток теплоносителя

Охладитель / испаритель непосредственного охлаждения

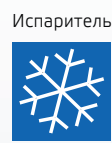
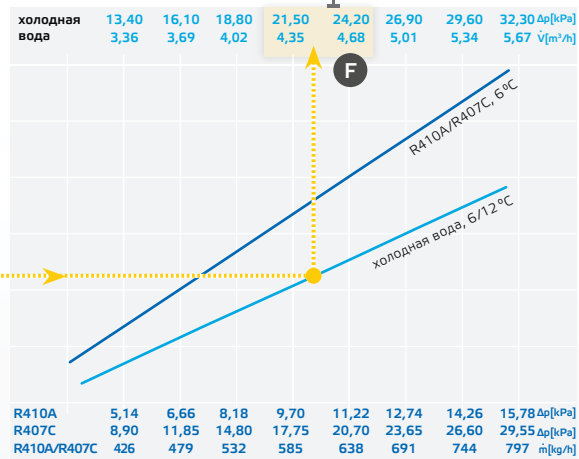

При использовании испарителя непосредственного охлаждения потерю давления и объемный поток теплоносителя можно узнать из нижней части диаграммы.



теплообменник (Противоточный теплообменник)



теплообменник (Роторный теплообменник)



Преобразователь частоты / контроллер EC



Встроенный нагревательный коллектор горячей воды



Встроенный охлаждающей коллектор холодной воды



Встроенный охлаждающей коллектор в виде испарителя непосредственного охлаждения

FFH

Компактная приточная установка, фильтр, вентилятор, электронагреватель, регулятор



- Компактный фанкойл с фильтром, системой управления и вентилятором
- Бесступенчатый регулятор температуры
- Дистанционный пульт и монтажный провод включены в комплект поставки
- Пульт управления оснащен встроенным таймером
- Разъемы для управления клапанами, сигнализация об ошибках, внешний выключатель ON/OFF
- Встроенная звуко- и теплоизоляция
- Простота монтажа

В полном сборе, готовый к подключению: FFH

- готовая к подключению приточная установка в полном сборе с линейным (Z-Line) фильтром, вентилятором, блоком электронагрева, встроенным регулятором и пультом дистанционного управления. Время монтажа и возможные ошибки при установке сведены к минимуму.

Удобство использования: Корпус имеет тепло- и звукоизоляцию толщиной 30 мм. Внутри корпуса проложен покрытый некручёной стеклонитью изоляционный материал, предназначенный для сокращения шума от всасывания и выхода воздуха. Высокое быстродействие предотвращает перегрев устройства после отключения. Предусмотрены 3 скорости, что обеспечивает вентиляцию в соответствии с потребностями пользователей.

Приточно-вытяжная установка: Регулировка выполнена так, чтобы можно было (опционально) встроить вытяжной вентилятор. Таким образом простыми средствами можно построить полную приточно-вытяжную систему.

Простое и надежное подключение к электросети

Все электрические подключения выполняются в одном блоке зажимов, который защищен металлической пластиной. Безопасная замена фильтра.

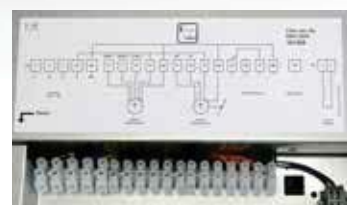

Дистанционное управление

Панель управления с цифровым индикатором для режимов вентилятора и заданной температуры. Программируемый таймер.



Продуманная конструкция

Продуманные конструктивные детали, такие как зажимное приспособление для фильтра, легко доступная плата регулировки, клинья для подвески и т.п., облегчают монтаж, эксплуатацию и техническое обслуживание.



Технические характеристики

Тип	ID	\dot{V} [м³/ч]	U [В]	P _N [Вт]	I _{макс.} [А]	Масса [кг]	
							ISORX ... S
FFH 125	111804	330	230V ~	3080	14,0	20,4	115839
FFH 150	111823	380	230V ~	3080	14,0	22,1	115842
FFH 160	111824	380	230V ~	3080	14,0	20,3	115842
FFH 200	111825	640	400V 3~N	4627	7,2	23,4	127075
FFH 250 EC	131175	1095	400V 3~N	9213	14,1	30,9	124902
FFH 315 EC	131178	1140	400V 3~N	9212	14,1	30,9	124902

Вытяжной вентилятор

Аксессуары

						
VM	RSK	LFZ F5	LFZ F7	SDS	SDF	GS
102647	102179	115268	115269	102712	102700	102787
102648	102660	115268	115269	102714	102702	102787
102649	102661	115268	115269	102717	102703	102787
102650	102662	115268	115269	102719	102704	102787
102651	102686	115270	115271	102721	102705	102787
102652	102664	115270	115271	102723	102706	102787

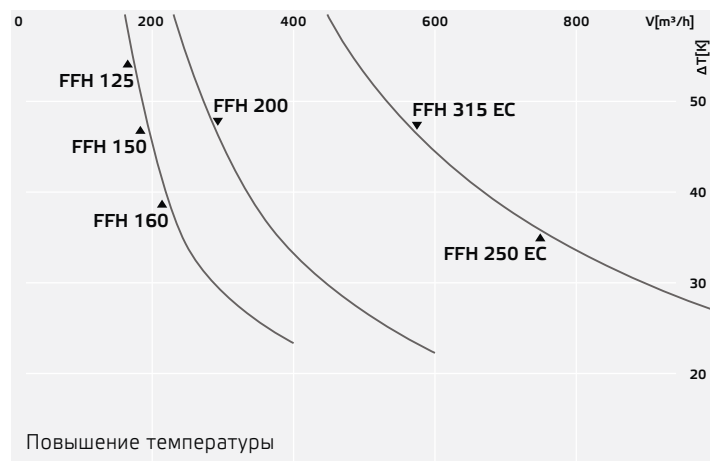
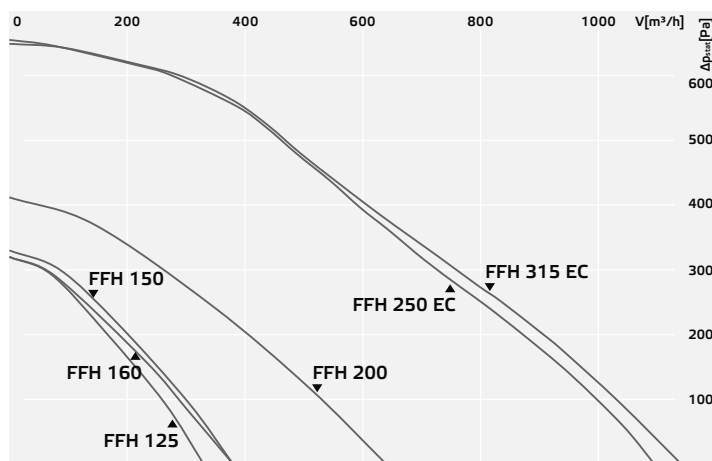
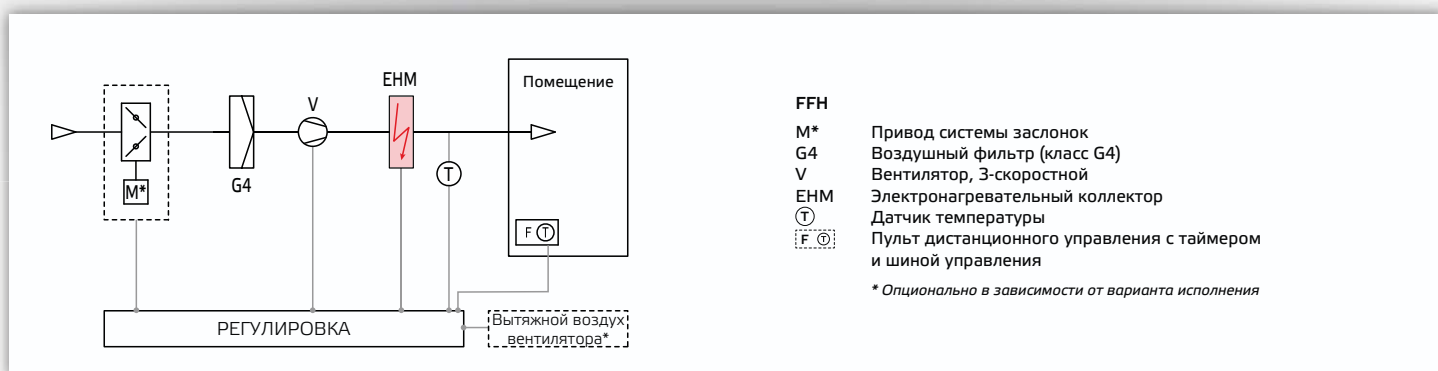

Габариты

Тип	A [мм]	Б [мм]	Б [мм]	Ø Д [мм]
FFH 125	622	406	346	124
FFH 150	622	406	346	149
FFH 160	622	406	346	159
FFH 200	628	406	346	199
FFH 250 EC	718	466	406	249
FFH 315 EC	718	466	406	314

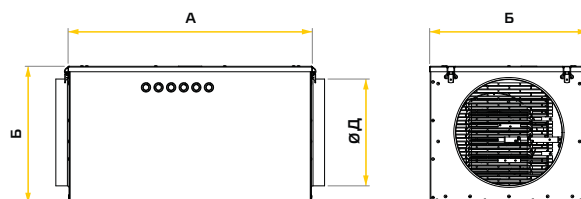

SLIGHTLINE SL

Приточная установка / Вытяжная установка



- Компактная приточная установка с встроенной регулировкой
- 3-Ступенчатая регулировка вентилятора
- Контроль температуры приточного воздуха или воздуха в помещении
- Встроенный выключатель
- Простота монтажа

Удобство использования: Корпус имеет тепло- и звукоизоляцию толщиной 30 мм. Давление падения внутри системы незначительно, благодаря большим активным поверхностям всех конструктивных элементов, через которые проходит воздушный поток. Стенки корпуса гладкие и герметичные как внутри, так и снаружи.

Всегда оптимально подходящий вентилятор: Устройство предлагается в двух вариантах. В одном используется создающий очень сильное давление радиальный вентилятор с загнутыми вперед лопатками, в другом - ETALINE, каналный вентилятор в круглом корпусе с очень высоким КПД.

В полном сборе, готовый к подключению: Блок регулировки встроен в устройство и полностью электрически смонтирован. На внешнем пульте управления можно выставлять 3 скорости вентилятора и температуру приточного воздуха или температуру в помещении. Также существует компонент, предназначенный для контроля за фильтром.

Дистанционное управление

Функциональный пульт управления красивой формы с цифровым табло, показывающим скорость вентиляции и температуру.



Встроенное управление

Встроенный в боковую стенку корпуса компактный блок регулировки легко доступен. Все разъемы установлены.



Высокое качество конструкции и обработки

Изготовленный полностью из листовой стали корпус исключительно тепло- и звуконепроницаем и сконструирован с большой любовью к деталям. Встроен плотный клапанный затвор. Зубчатые колеса защищены от загрязнения.



Возможен выбор стороны подключения

Нагревательный регистр и охладительный контур можно повернуть прямо на месте установки, благодаря чему возможно подключение с обеих сторон.



Основные функции системы регулирования

- Выбор вида обслуживания с отдельным блоком управления
- Указание текущего вида обслуживания и заданной температуры
- Задание температуры на блоке управления
- Настройка сервопривода (вентиль циркуляционного кольца системы отопления/вентиль контура охлаждения)
- Отпуск холодильной установки
- Индикатор неисправности со светодиодом и кодом ошибки
- Минимальное или максимальное предельное значение температуры приточного воздуха
- Настройка приточного и вытяжного вентилятора, 3-ступенчатая
- Защита от мороза нагревающего змеевика с теплой водой
- Настройка циркуляционного насоса отопления
- Контроль воздушного фильтра при помощи дифференциального манометра
- Блок дистанционного управления со встроенным датчиком температуры в помещении
- Приточная установка с сервоприводом клапаном

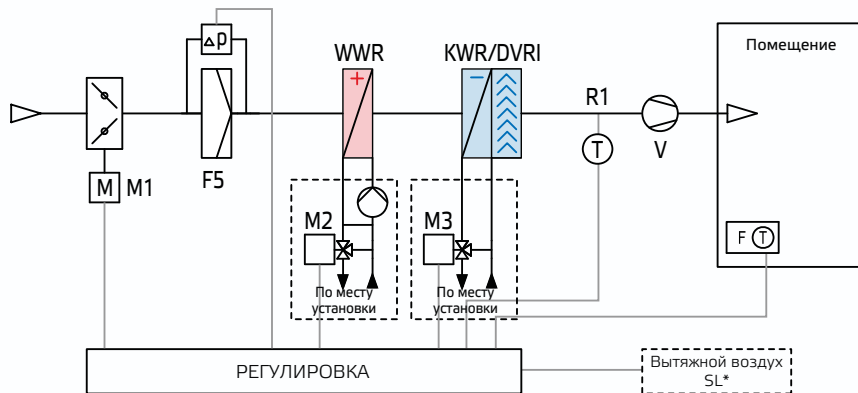

SL ... J03

- M1 Привод системы заслонок
 - F5 Воздушный фильтр (класс M5)
 - WWR Водоподогреватель
 - KWR/KWRI Водоохладитель
 - DVR/DVRI Испаритель
 - M2 – M3 3-позиционный клапан с сервоприводом, 3-точечный
 - V Внутриканальный вентилятор ETALINE (версия H), радиальный вентилятор с выгнутыми вперед лопастями (версия G)
 - F T Пульт дистанционного управления с таймером и шиной управления
- * Опционально в зависимости от варианта исполнения

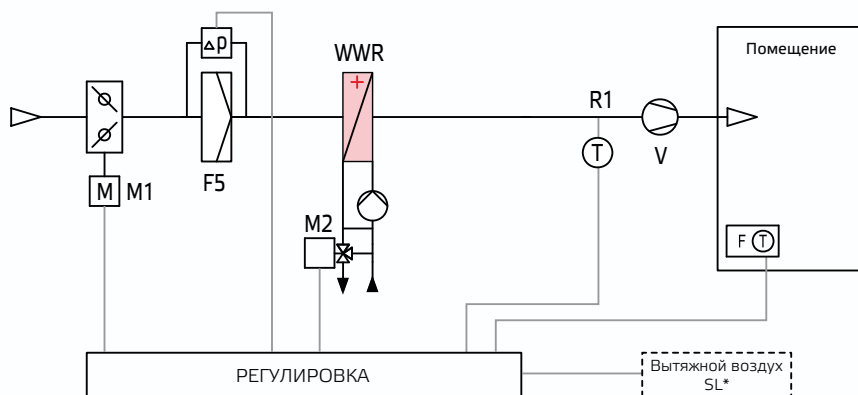

SL ... J02

- M1 Привод системы заслонок
 - F5 Воздушный фильтр (класс M5)
 - WWR Водоподогреватель
 - M2 3-позиционный клапан с сервоприводом, 3-точечный
 - V Внутриканальный вентилятор ETALINE (версия H), радиальный вентилятор с выгнутыми вперед лопастями (версия G)
 - F T Пульт дистанционного управления с таймером и шиной управления
- * Опционально в зависимости от варианта исполнения

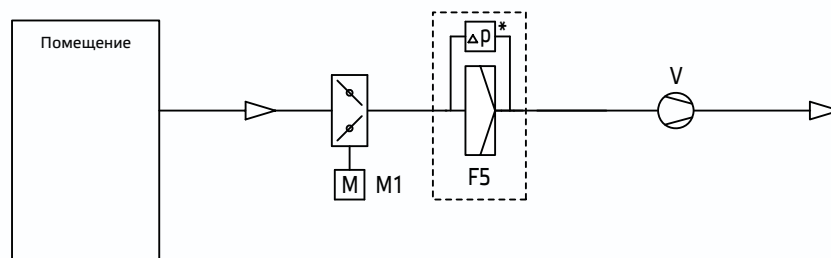

SL ... 0101

- M1 Привод системы заслонок
 - F5* Luftfilter (Klasse M5)
 - M2 3-позиционный клапан с сервоприводом, 3-точечный
 - V Внутриканальный вентилятор ETALINE (версия H), радиальный вентилятор с выгнутыми вперед лопастями (версия G)
 - Δp* Датчики давления MAN 01
- * Опционально в зависимости от варианта исполнения

SL 6130 H ...

Плоский приточ. агрегат для потолоч. монтажа



SL 6130 H02

Расход воздуха



Звуковая мощность

		Октавные полосы [Гц]								
		Σ	125	250	500	1k	2k	4k	8k	
Наружный воздух	Звуковая мощность дБ(A)	A	59	47	49	56	54	49	43	28
		B	70	54	60	66	65	62	57	44
		C	72	55	61	68	67	63	59	47
Приточный воздух	Звуковая мощность дБ(A)	A	68	49	57	62	64	59	52	42
		B	79	57	68	73	76	72	66	58
		C	81	59	70	75	78	74	68	60
К окружению	Звуковая мощность дБ(A)	A	51	42	42	45	46	44	41	35
		B	54	49	48	48	45	42	39	32
		C	56	50	51	49	47	44	42	35

Размеры/место сопряжения с каналом 600 x 300 мм

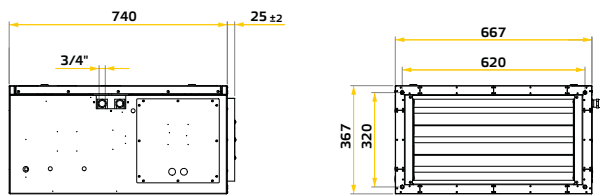

SL 6130 H03

Расход воздуха



Звуковая мощность

		Октавные полосы [Гц]								
		Σ	125	250	500	1k	2k	4k	8k	
Наружный воздух	Звуковая мощность дБ(A)	A	58	47	49	51	53	53	45	30
		B	65	52	56	58	60	60	53	41
		C	70	57	62	63	65	65	58	48
Приточный воздух	Звуковая мощность дБ(A)	A	67	45	51	58	61	62	59	53
		B	74	52	58	65	67	70	67	64
		C	80	59	64	71	72	75	73	70
К окружению	Звуковая мощность дБ(A)	A	46	44	40	33	31	33	31	22
		B	52	49	47	41	38	40	40	33
		C	58	55	53	45	42	45	44	39

Размеры/место сопряжения с каналом 600 x 300 мм

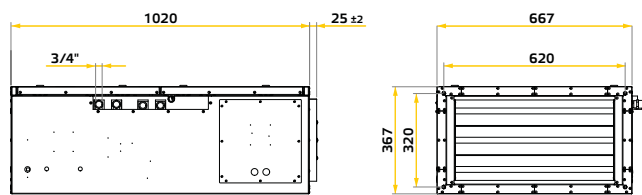

Технические характеристики

Подбор агрегата

		Приточные воздухообрабатывающие установки	
Макс. объемный поток (200 Па) [м³/ч]	1650	SL 6130 H02 J 01	ID 115621
Номин. напряжение [В]	230, 1~	SL 6130 H02J 02	ID 116956
Максимальный рабочий ток [А]	1,6		
Номин. частота [Гц]	50		
Номин. мощность [Вт]	280	SL 6130 H02 01	ID 116519
Масса [кг]	71		

Технические характеристики

Подбор агрегата

		Приточные воздухообрабатывающие установки	
Макс. объемный поток (200 Па) [м³/ч]	1280	SL 6130 H03J 01	ID 117194
Номин. напряжение [В]	230, 1~	SL 6130 H03J 02	ID 116627
Максимальный рабочий ток [А]	1,7	SL 6130 H03J 03	ID 116958
Номин. частота [Гц]	50	SL 6130 H03J 04	ID 117211
Номин. мощность [Вт]	280	SL 6130 H03 01	ID 116523
Масса [кг]	71	SL 6130 H03 02	ID 116628

Необходимая теплопроизводительность

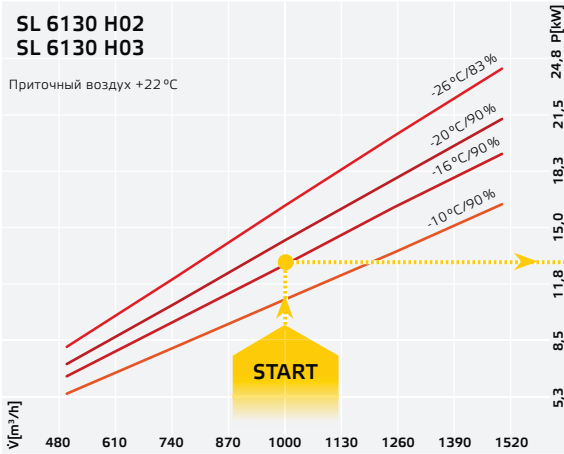

Нагреватель (PWW)

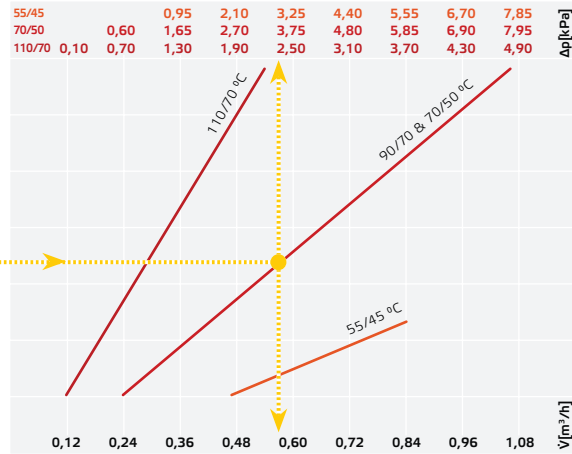

HAГPEB

Макс. холодопроизводительность

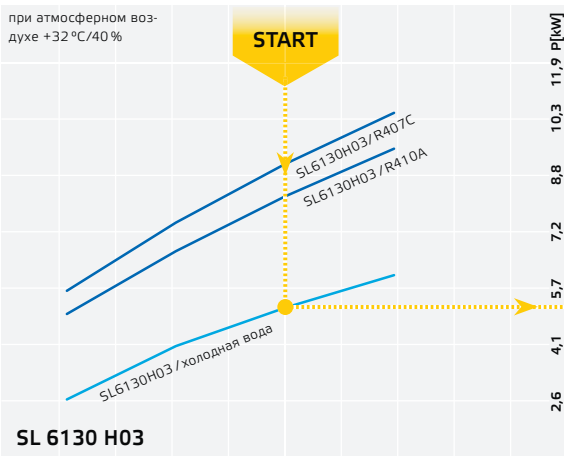

Охладитель / испаритель непосредственного охлаждения

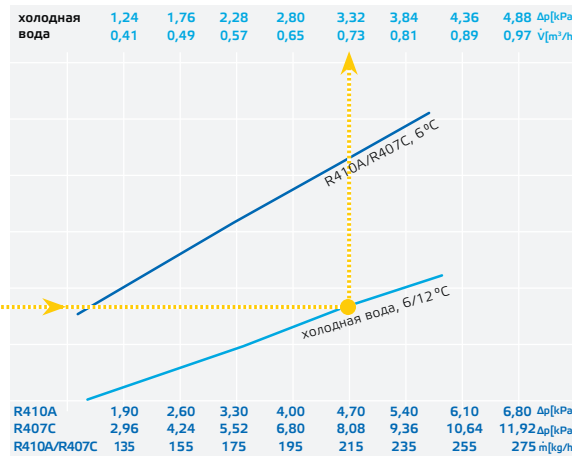

OXЛAЖ-ДЕНИЕ

Испари-
тель



Подходящее вытяжное устройство **SL 6130 H01 01** - ID 116546

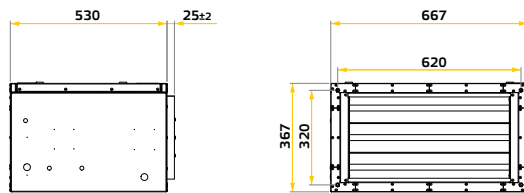

Комплектующие приточного устройства

нео. 27 -2RR	нео. 23 -F5/+F7	нео. 24 -F7/+F9	VS 6030	COM 01
Без электро-нагревателя	Фильтр		Гибкий соединительный патрубков	Модуль обмена данными
122200	119224	119228	102806	122872
	1 Шт	1 Шт	1 Шт	1 Шт
	F7 вместо M5	F9 вместо F7	600 x 300 мм	ModBUS
	592 x 287 x 96 мм		620 x 320 мм	130 x 130 мм

Макс. параметры подключения вытяжного вентилятора

Номин. напряжение	[В]	230, 1~
Максимальный рабочий ток	[А]	5,0
Номин. частота	[Гц]	50

Комплектующие вытяжного устройства

нео. 22 +F5	нео. 21 -JKL	STA 11
Фильтр установлен	Без жалюзийного клапана	Сервопривод воздушного клапана
119221	119227	103933
1 Шт		230 V, 3 точки
M5		5 Nm
		IP 54

SL 6130 G ...

Плоский приточ. агрегат для потолоч. монтажа



SL 6130 G02

Расход воздуха



Звуковая мощность

		Октавные полосы [Гц]							
		Σ	125	250	500	1k	2k	4k	8k
Наружный воздух Звуковая мощность дБ(A)	A	60	46	48	52	55	55	49	37
	B	67	52	56	59	61	62	57	48
	C	72	57	62	64	66	67	62	55
Приточный воздух Звуковая мощность дБ(A)	A	67	44	51	58	61	62	59	53
	B	74	52	57	65	67	70	68	65
	C	80	59	64	70	72	75	73	71
К окружению Звуковая мощность дБ(A)	A	47	45	38	31	29	33	32	25
	B	53	49	48	40	39	43	44	39
	C	59	55	54	47	44	48	49	46

Размеры/место сопряжения с каналом 600 x 300 мм

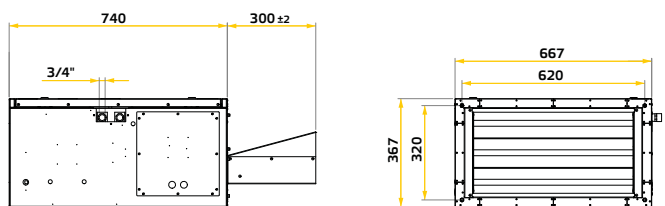

SL 6130 G03

Расход воздуха



Звуковая мощность

		Октавные полосы [Гц]							
		Σ	125	250	500	1k	2k	4k	8k
Наружный воздух Звуковая мощность дБ(A)	A	58	47	49	51	53	53	45	30
	B	65	52	56	58	60	60	53	41
	C	70	57	62	63	65	65	58	48
Приточный воздух Звуковая мощность дБ(A)	A	67	45	51	58	61	62	59	53
	B	74	52	58	65	67	70	67	64
	C	80	59	64	71	72	75	73	70
К окружению Звуковая мощность дБ(A)	A	46	44	40	33	31	33	31	22
	B	52	49	47	41	38	40	40	33
	C	58	55	53	45	42	45	44	39

Размеры/место сопряжения с каналом 600 x 300 мм

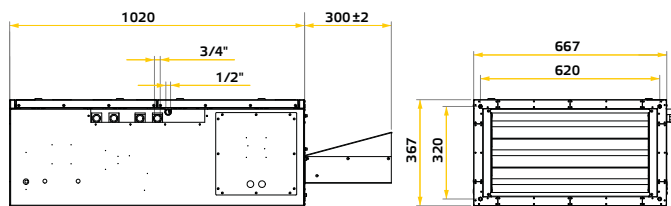

Технические характеристики

Подбор агрегата

		Приточные воздухообрабатывающие установки	
Макс. объемный поток (200 Па) [м³/ч]	2500	SL 6130 G02J 01	ID 116493
Номин. напряжение [В]	230, 1~	SL 6130 G02J 02	ID 116957
Максимальный рабочий ток [А]	5,9		
Номин. частота [Гц]	50		
Номин. мощность [Вт]	1270	SL 6130 G02 01	ID 116517
Масса [кг]	71		

Технические характеристики

Подбор агрегата

		Приточные воздухообрабатывающие установки	
Макс. объемный поток (200 Па) [м³/ч]	2200	SL 6130 G03J 01	ID 116499
Номин. напряжение [В]	230, 1~	SL 6130 G03J 02	ID 116625
Максимальный рабочий ток [А]	5,2	SL 6130 G03J 03	ID 116959
Номин. частота [Гц]	50	SL 6130 G03J 04	ID 117212
Номин. мощность [Вт]	1100	SL 6130 G03 01	ID 116522
Масса [кг]	88	SL 6130 G03 02	ID 116626

Необходимая теплопроизводительность

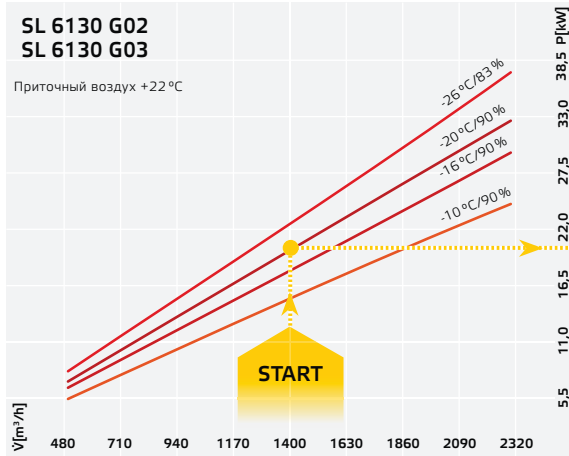

Нагреватель (PWW)

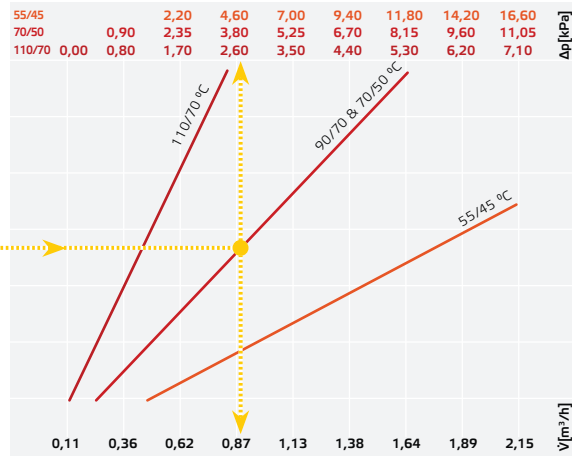

Макс. холодопроизводительность

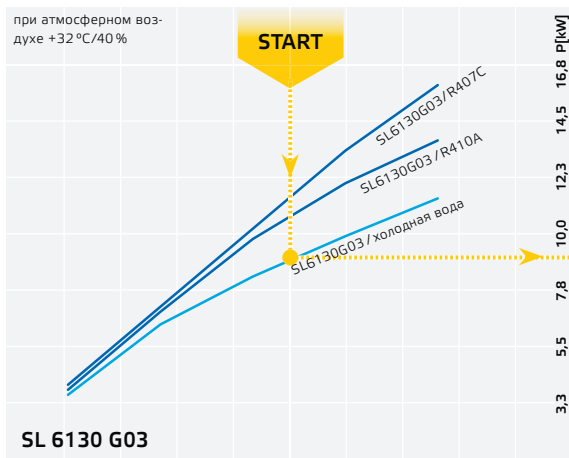

Охладитель / испаритель непосредственного охлаждения

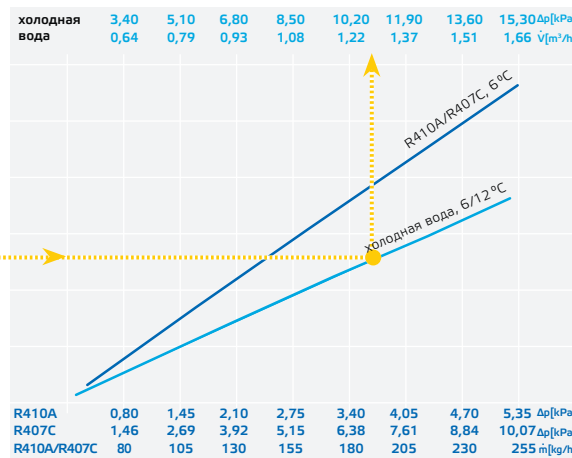

Подходящее вытяжное устройство SL 6130 G01 01 - ID 116547

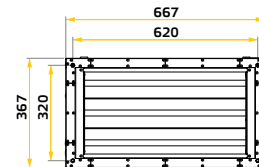
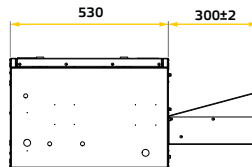

Комплектующие приточного устройства

нео. 26 -3RR	нео. 23 -F5/+F7	нео. 24 -F7/+F9	VS 6030	COM 01
Без электро-нагревателя	Фильтр		Гибкий соединительный патрубков	Модуль обмена данными
122199	119224	119228	102806	122872
	1 Шт	1 Шт	1 Шт	1 Шт
	F7 вместо M5	F9 вместо F7	600 x 300 мм	ModBUS
	592 x 287 x 96 мм		620 x 320 мм	130 x 130 мм

Макс. параметры подключения вытяжного вентилятора

Номин. напряжение	[В]	230, 1~
Максимальный рабочий ток	[А]	7,5
Номин. частота	[Гц]	50

Комплектующие вытяжного устройства

нео. 22 +F5	нео. 21 -JKL	STA 11
Фильтр установлен	Без жалюзийного клапана	Сервопривод воздушного клапана
119221	119227	103933
1 Шт		230 V, 3 точки
M5		5 Nm
		IP 54

SL 9130 H ...

Плоский приточ. агрегат для потолоч. монтажа



SL 9130 H02

Расход воздуха

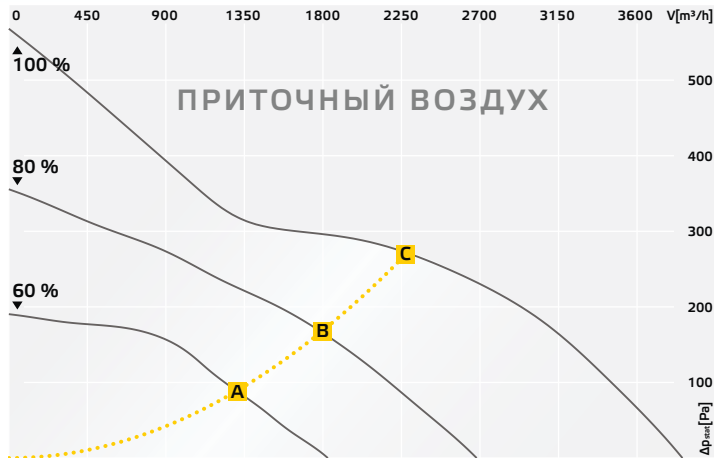

Звуковая мощность

		Октавные полосы [Гц]							
		Σ	125	250	500	1k	2k	4k	8k
Наружный воздух Звуковая мощность дБ(A)	A	62	49	50	60	56	51	44	30
	B	70	55	56	66	64	60	54	42
	C	75	58	63	72	70	66	60	49
Приточный воздух Звуковая мощность дБ(A)	A	71	53	60	64	67	63	56	46
	B	78	58	66	71	74	71	64	56
	C	84	64	73	78	80	77	71	64
К окружению Звуковая мощность дБ(A)	A	48	44	41	42	33	31	29	17
	B	54	50	46	48	41	39	38	29
	C	60	55	53	53	47	46	45	38

Размеры/место сопряжения с каналом 900 x 300 мм

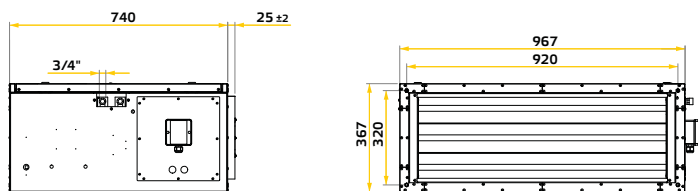

SL 9130 H03

Расход воздуха



Звуковая мощность

		Октавные полосы [Гц]							
		Σ	125	250	500	1k	2k	4k	8k
Наружный воздух Звуковая мощность дБ(A)	A	61	50	48	58	54	49	41	28
	B	68	57	56	65	63	58	51	36
	C	74	61	63	71	69	64	58	44
Приточный воздух Звуковая мощность дБ(A)	A	69	51	58	62	65	61	53	43
	B	78	59	66	72	74	71	64	55
	C	84	64	72	78	80	77	71	64
К окружению Звуковая мощность дБ(A)	A	48	45	40	41	32	28	26	18
	B	55	52	47	47	41	38	36	26
	C	60	57	54	53	47	45	43	34

Размеры/место сопряжения с каналом 900 x 300 мм

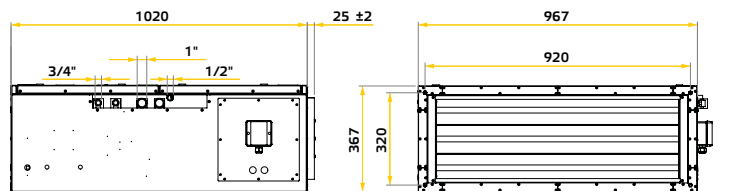

Технические характеристики

Макс. объемный поток (200 Па) [м³/ч]	3000
Номин. напряжение [В]	230, 1~
Максимальный рабочий ток [А]	3,4
Номин. частота [Гц]	50
Номин. мощность [Вт]	580
Масса [кг]	99

Подбор агрегата

		Приточные воздухообрабатывающие установки	
С регулировкой	SL 9130 H02J 01	ID 115671	
	SL 9130 H02J 02	ID 116961	
без	SL 9130 H02 01	ID 116529	

Технические характеристики

Макс. объемный поток (200 Па) [м³/ч]	2100
Номин. напряжение [В]	230, 1~
Максимальный рабочий ток [А]	3,3
Номин. частота [Гц]	50
Номин. мощность [Вт]	540
Масса [кг]	123

Подбор агрегата

		Приточные воздухообрабатывающие установки	
С регулировкой	SL 9130 H03J 01	ID 116486	
	SL 9130 H03J 02	ID 116631	
	SL 9130 H03J 03	ID 116963	
	SL 9130 H03J 04	ID 117214	
без	SL 9130 H03 01	ID 116537	
	SL 9130 H03 02	ID 116632	

Необходимая теплопроизводительность

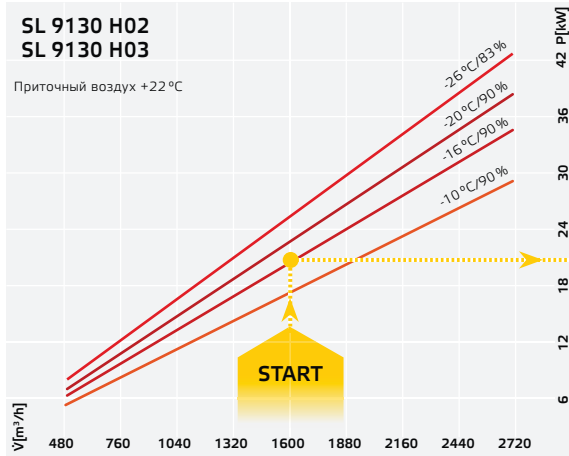

Нагреватель (PWW)

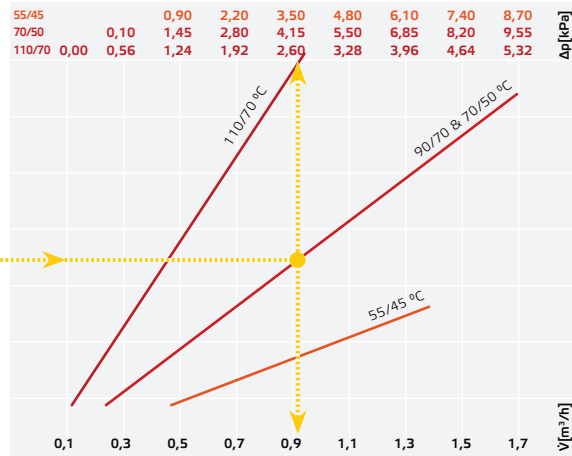

Макс. холодопроизводительность

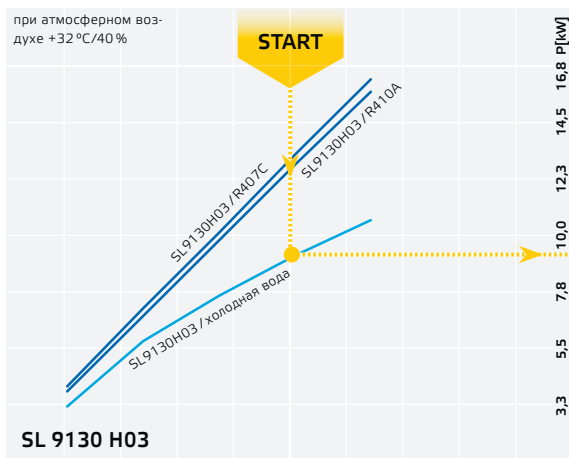

Охладитель / испаритель непосредственного охлаждения

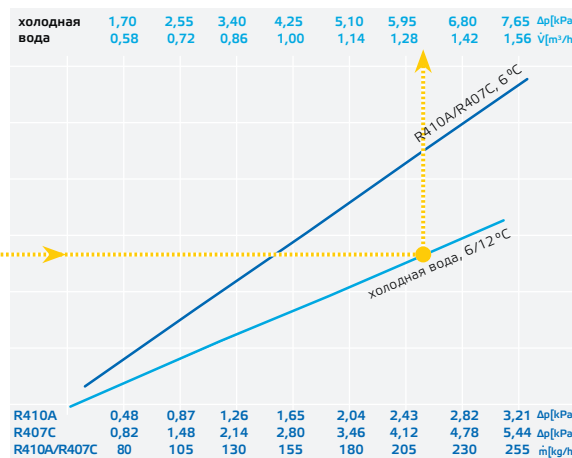

Подходящее вытяжное устройство SL 9130 H01 01 - ID 116553

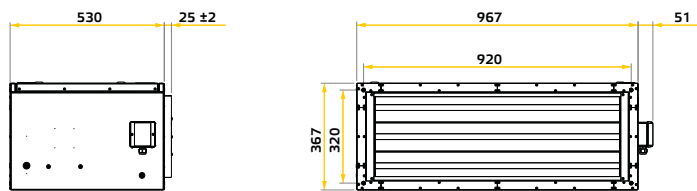

Комплектующие приточного устройства

нео. 37 -2RR	нео. 33 -F5/+F7	нео. 34 -F7/+F9	VS 9030	COM 01
Без электронагревателя	Фильтр		Гибкий соединительный патрубков	Модуль обмена данными
122201	119225	119229	110865	122872
	1 Шт	1 Шт	1 Шт	1 Шт
	F7 вместо M5	F9 вместо F7	900 x 300 мм	ModBUS
	892 x 387 x 96 мм		920 x 320 мм	130 x 130 мм

Макс. параметры подключения вытяжного вентилятора

Номин. напряжение	[В]	230, 1~
Максимальный рабочий ток	[А]	3,5
Номин. частота	[Гц]	50

Комплектующие вытяжного устройства

нео. 32 +F5	нео. 31 -JKL	STA 11
Фильтр в рамке	Без жалюзийного клапана	Сервопривод воздушного клапана
119222	119219	103933
1 Шт		230 V, 3 точки
M5		5 Nm
		IP 54

SL 9130 G ...

Плоский приточ. агрегат для потолоч. монтажа



SL 9130 G02

Расход воздуха

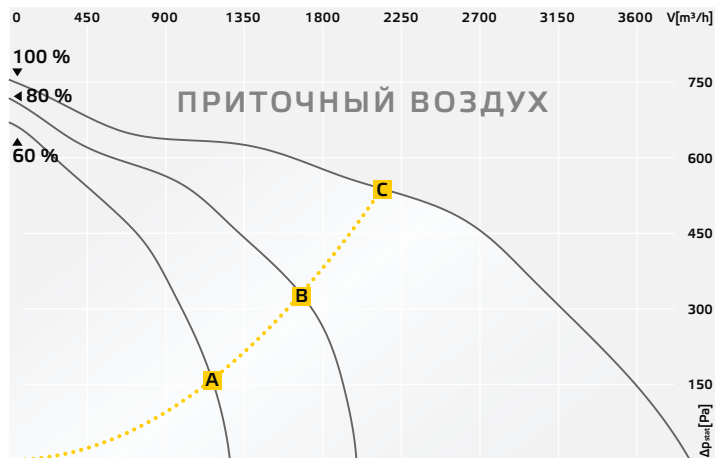

Звуковая мощность

		Октавные полосы [Гц]							
		Σ	125	250	500	1k	2k	4k	8k
Наружный воздух Звуковая мощность дБ(A)	A	63	44	52	57	56	57	50	38
	B	71	53	61	66	65	65	59	51
	C	76	58	66	70	70	70	65	57
Приточный воздух Звуковая мощность дБ(A)	A	69	46	54	59	64	64	61	55
	B	77	54	60	67	70	72	70	67
	C	83	59	67	73	75	78	77	74
К окружению Звуковая мощность дБ(A)	A	44	40	39	33	35	33	31	25
	B	52	47	46	40	42	41	41	37
	C	57	52	52	44	47	46	47	44

Размеры/место сопряжения с каналом 900 x 300 мм

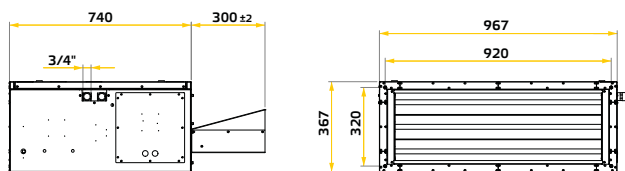

Технические характеристики

Макс. объемный поток (200 Па) [м³/ч]	3300
Номин. напряжение [В]	230, 1~
Максимальный рабочий ток [А]	8,5
Номин. частота [Гц]	50
Номин. мощность [Вт]	1790
Масса [кг]	99

Подбор агрегата

		Приточные воздухообрабатывающие установки	
С регулируемой	SL 9130 G02J 01	ID 116496	
	SL 9130 G02J 02	ID 116962	
без	SL 9130 G02 01	ID 116528	

SL 9130 G03

Расход воздуха



Звуковая мощность

		Октавные полосы [Гц]							
		Σ	125	250	500	1k	2k	4k	8k
Наружный воздух Звуковая мощность дБ(A)	A	61	46	52	57	55	55	46	30
	B	69	53	59	64	63	63	55	43
	C	74	59	65	69	69	68	60	49
Приточный воздух Звуковая мощность дБ(A)	A	69	48	56	61	63	63	61	55
	B	76	55	62	67	70	71	69	65
	C	82	61	68	73	75	77	75	72
К окружению Звуковая мощность дБ(A)	A	44	40	39	33	33	32	31	24
	B	51	47	45	39	41	39	40	34
	C	57	53	52	44	47	45	45	41

Размеры/место сопряжения с каналом 900 x 300 мм

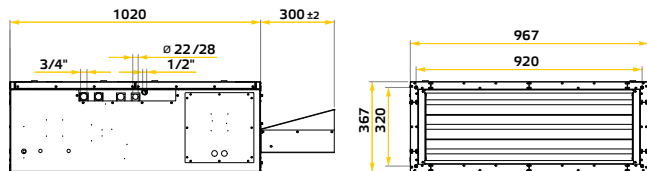

Технические характеристики

Макс. объемный поток (200 Па) [м³/ч]	3100
Номин. напряжение [В]	230, 1~
Максимальный рабочий ток [А]	8,3
Номин. частота [Гц]	50
Номин. мощность [Вт]	1620
Масса [кг]	123

Подбор агрегата

		Приточные воздухообрабатывающие установки	
С регулируемой	SL 9130 G03J 01	ID 116502	
	SL 9130 G03J 02	ID 116629	
без	SL 9130 G03J 03	ID 116964	
	SL 9130 G03J 04	ID 117215	
без	SL 9130 G03 01	ID 116535	
	SL 9130 G03 02	ID 116630	

Необходимая теплопроизводительность

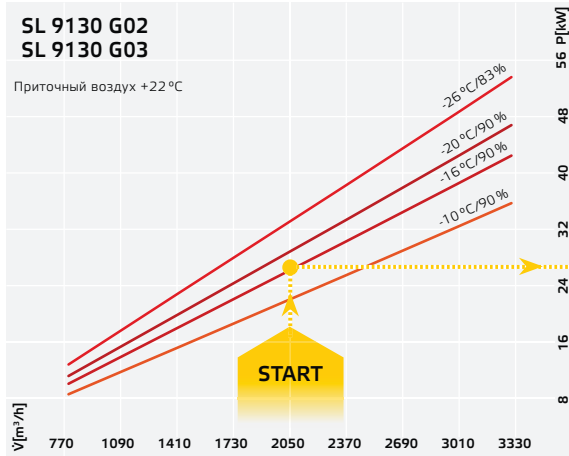

Нагреватель (PWW)

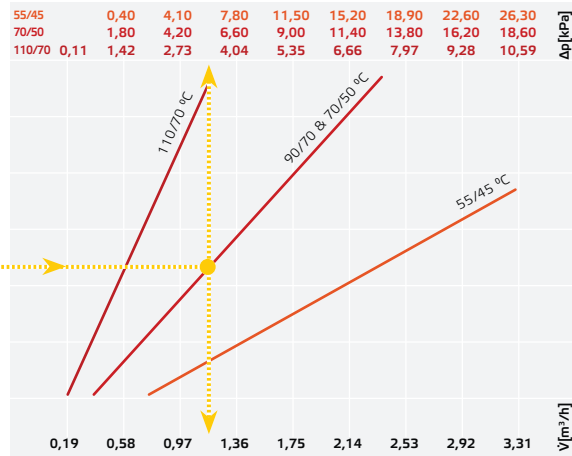

НАГРЕВ

Макс. холодопроизводительность

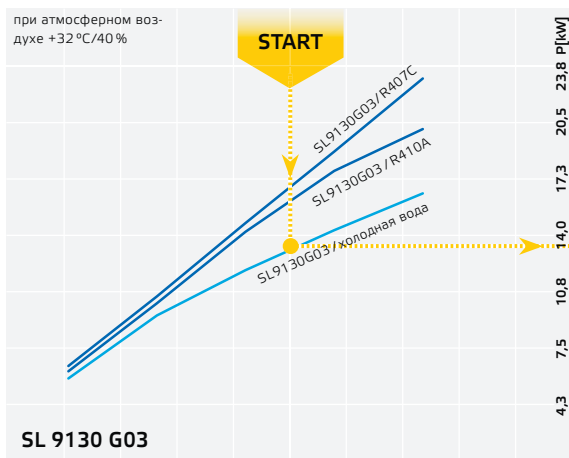

Охладитель / испаритель непосредственного охлаждения

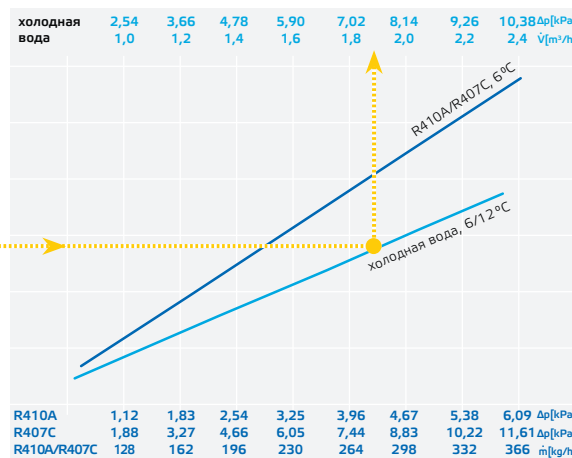

ОХЛАЖДЕНИЕ

Испаритель



Подходящее вытяжное устройство SL 9130 G01 01 - ID 116558

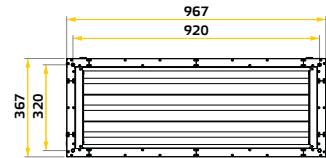
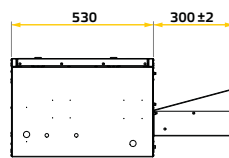

Комплектующие приточного устройства

нео. 36 -3RR	нео. 33 -F5/+F7	нео. 34 -F7/+F9	VS 9030	COM 01
Без электронагревателя	Фильтр		Гибкий соединительный патрубок	Модуль обмена данными
122202	119225	119229	110865	122872
	1 Шт	1 Шт	1 Шт	1 Шт
	F7 вместо M5	F9 вместо F7	900 x 300 мм	ModBUS
	892 x 387 x 96 мм		920 x 320 мм	130 x 130 мм

Макс. параметры подключения вытяжного вентилятора

Номин. напряжение	[В]	230, 1~
Максимальный рабочий ток	[А]	7,5
Номин. частота	[Гц]	50

Комплектующие вытяжного устройства

нео. 32 +F5	нео. 31 -JKL	STA 11
Фильтр в рамке	Без жалюзийного клапана	Сервопривод воздушного клапана
119222	119219	103933
1 Шт		230 V, 3 точки
M5		5 Nm
		IP 54

SL 9140 H ...

Плоский приточ. агрегат для потолоч. монтажа



SL 9140 H02

Расход воздуха

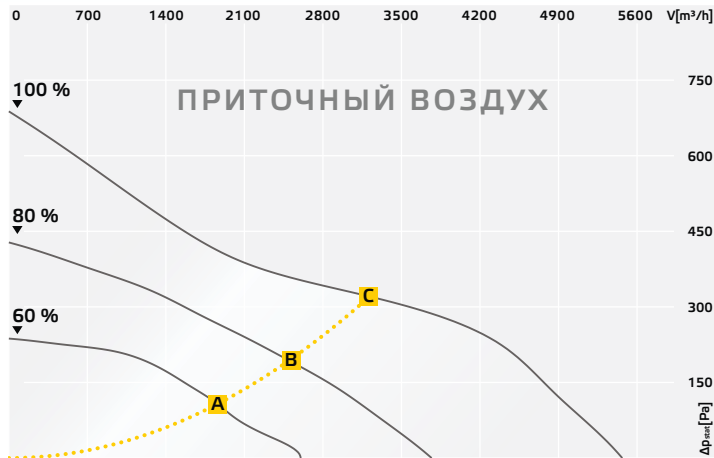

Звуковая мощность

		Октавные полосы [Гц]							
		Σ	125	250	500	1k	2k	4k	8k
Наружный воздух Звуковая мощность дБ(A)	A	64	49	52	60	60	55	48	34
	B	72	57	59	68	68	64	58	45
	C	78	63	66	73	74	70	64	52
Приточный воздух Звуковая мощность дБ(A)	A	72	55	62	67	69	65	58	48
	B	80	60	70	74	76	73	67	58
	C	87	68	76	80	83	80	74	66
К окружению Звуковая мощность дБ(A)	A	50	45	44	42	41	38	35	22
	B	58	53	50	50	49	46	45	33
	C	64	58	58	55	56	53	51	41

Размеры/место сопряжения с каналом 900 x 400 мм

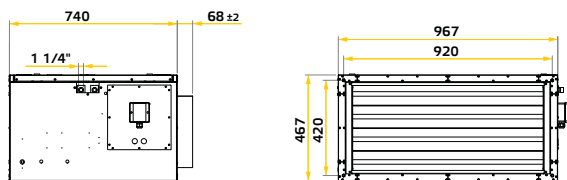

SL 9140 H03

Расход воздуха

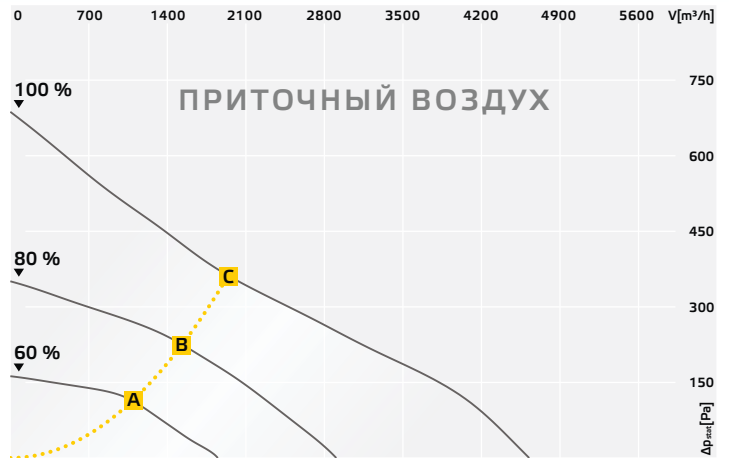

Звуковая мощность

		Октавные полосы [Гц]							
		Σ	125	250	500	1k	2k	4k	8k
Наружный воздух Звуковая мощность дБ(A)	A	61	50	50	57	56	51	43	25
	B	72	59	59	68	67	63	56	39
	C	78	65	65	74	73	69	63	47
Приточный воздух Звуковая мощность дБ(A)	A	70	53	60	65	66	62	55	44
	B	81	63	69	76	77	74	68	59
	C	88	69	75	82	84	81	76	67
К окружению Звуковая мощность дБ(A)	A	48	45	41	39	38	34	29	18
	B	59	56	51	50	49	46	43	31
	C	65	62	57	56	56	54	50	38

Размеры/место сопряжения с каналом 900 x 400 мм

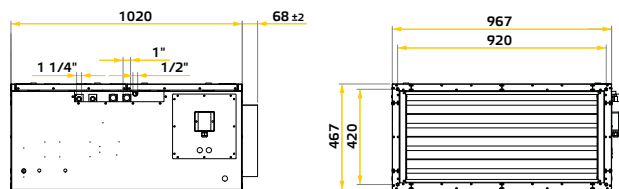

Технические характеристики

Подбор агрегата

		Приточные воздухообрабатывающие установки	
Макс. объемный поток (200 Па) [м³/ч]	4500	SL 9140 H02J 01	ID 116669
Номин. напряжение [В]	230, 1~	SL 9140 H02J 02	ID 116966
Максимальный рабочий ток [А]	6,5		
Номин. частота [Гц]	50		
Номин. мощность [Вт]	1090	SL 9140 H02 01	ID 115707
Масса [кг]	116		

Технические характеристики

Подбор агрегата

		Приточные воздухообрабатывающие установки	
Макс. объемный поток (200 Па) [м³/ч]	3350	SL 9140 H03J 01	ID 117195
Номин. напряжение [В]	230, 1~	SL 9140 H03J 02	ID 116888
Максимальный рабочий ток [А]	6,3	SL 9140 H03J 03	ID 116967
Номин. частота [Гц]	50	SL 9140 H03J 04	ID 117217
Номин. мощность [Вт]	1040	SL 9140 H03 01	ID 116886
Масса [кг]	140	SL 9140 H03 02	ID 116887

Необходимая теплопроизводительность

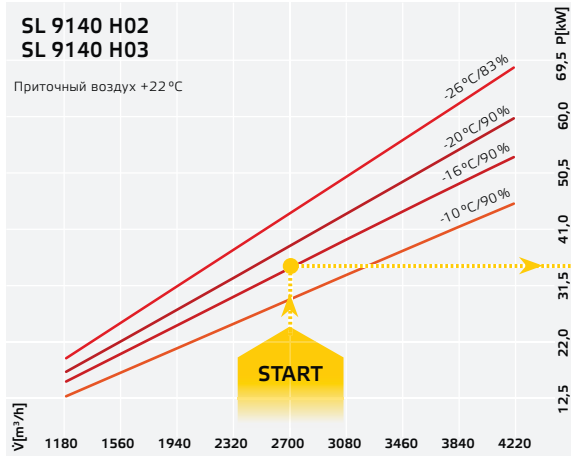

Нагреватель (PWW)

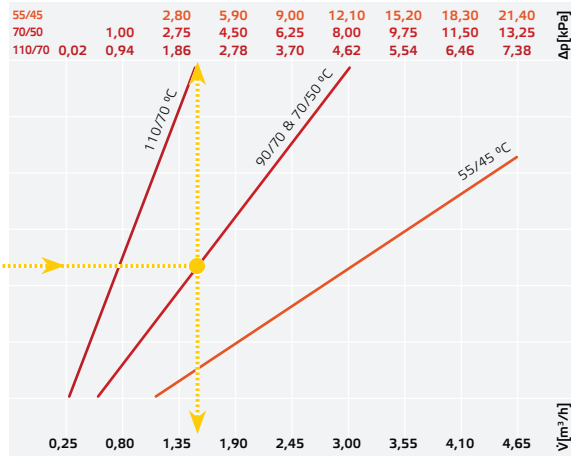

НАГРЕВ

Макс. холодопроизводительность



Охладитель / испаритель непосредственного охлаждения

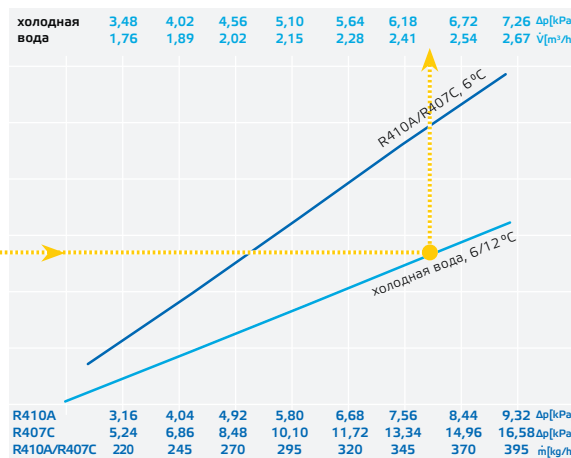

ОХЛАЖДЕНИЕ

Испаритель



Подходящее вытяжное устройство **SL 9140 H01 01** - ID 116655

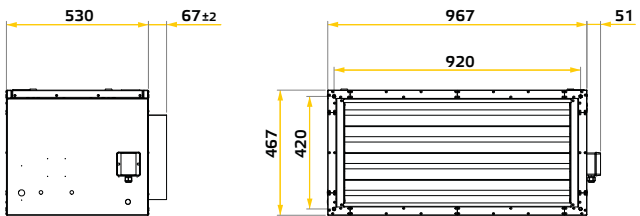

Комплектующие приточного устройства

нео. 46 -3RR	нео. 43 -F5/+F7	нео. 44 -F7/+F9	VS 9040	COM 01
Без электронагревателя	Фильтр		Гибкий соединительный патрубков	Модуль обмена данными
122203	119226	119531	118649	122872
	1 Шт	1 Шт	1 Шт	1 Шт
	F7 вместо M5	F9 вместо F7	900 x 400 мм	ModBUS
	892 x 387 x 96 мм		920 x 420 мм	130 x 130 мм

Макс. параметры подключения вытяжного вентилятора

Номин. напряжение	[В]	230, 1~
Максимальный рабочий ток	[А]	7,5
Номин. частота	[Гц]	50

Комплектующие вытяжного устройства

нео. 42 +F5	нео. 41 -JKL	STA 11
Фильтр в рамке	Без жалюзийного клапана	Сервопривод воздушного клапана
119223	119220	103933
1 Шт		230 V, 3 точки
M5		5 Nm
		IP 54

SL 12140 H ...

Плоский приточ. агрегат для потолоч. монтажа



SL 12140 H02

Расход воздуха



Звуковая мощность

		Октавные полосы [Гц]							
		Σ	125	250	500	1k	2k	4k	8k
Наружный воздух Звуковая мощность дБ(A)	A	73	55	62	69	68	65	59	43
	B	79	59	69	75	75	71	65	52
	C	84	64	74	79	80	77	70	57
Приточный воздух Звуковая мощность дБ(A)	A	80	57	68	75	75	72	69	56
	B	87	63	76	82	83	80	75	68
	C	92	68	78	87	89	86	80	72
К окружению Звуковая мощность дБ(A)	A	55	50	44	46	48	49	45	29
	B	62	56	51	53	57	56	52	44
	C	66	58	55	57	60	60	55	44

Размеры/место сопряжения с каналом 1200 x 400 мм

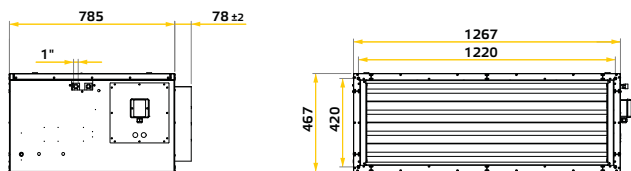

SL 12140 H03

Расход воздуха

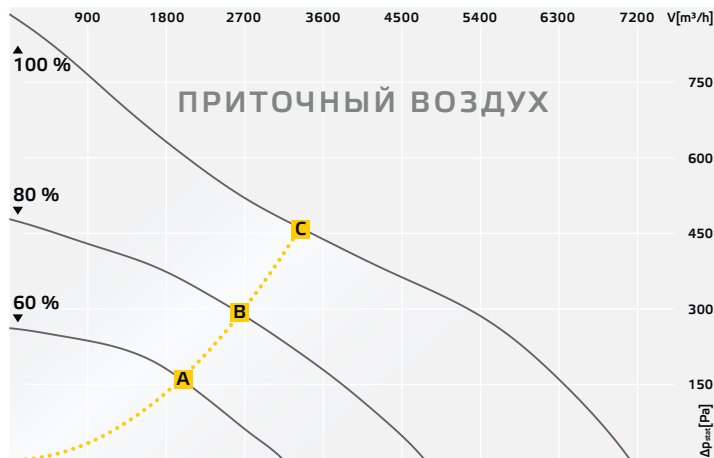

Звуковая мощность

		Октавные полосы [Гц]							
		Σ	125	250	500	1k	2k	4k	8k
Наружный воздух Звуковая мощность дБ(A)	A	71	56	60	67	65	61	53	38
	B	79	64	67	75	74	69	62	48
	C	84	69	72	80	79	75	68	54
Приточный воздух Звуковая мощность дБ(A)	A	80	60	70	76	76	72	66	58
	B	87	67	76	80	83	79	74	66
	C	93	72	79	88	89	86	81	72
К окружению Звуковая мощность дБ(A)	A	57	53	49	47	49	46	38	27
	B	61	57	50	52	54	52	45	33
	C	65	61	55	56	59	58	51	39

Размеры/место сопряжения с каналом 1200 x 400 мм

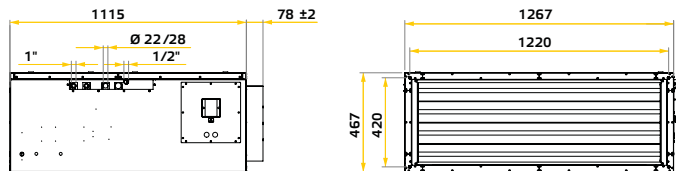

Технические характеристики

Подбор агрегата

		Приточные воздухообрабатывающие установки	
Макс. объемный поток (200 Па) [м³/ч]	6700	С регулируемой	SL 12140 H02J 01 ID 119721
Номин. напряжение [В]	230, 1~	С регулируемой	SL 12140 H02J 02 ID 119791
Максимальный рабочий ток [А]	11	без	SL 12140 H02 01 ID 119786
Номин. частота [Гц]	50		
Номин. мощность [Вт]	1950		
Масса [кг]	115		

Технические характеристики

Подбор агрегата

		Приточные воздухообрабатывающие установки	
Макс. объемный поток (200 Па) [м³/ч]	5950	С регулируемой	SL 12140 H03J 01 ID 119704
Номин. напряжение [В]	230, 1~	С регулируемой	SL 12140 H03J 02 ID 119705
Максимальный рабочий ток [А]	11	С регулируемой	SL 12140 H03J 03 ID 120549
Номин. частота [Гц]	50	С регулируемой	SL 12140 H03J 04 ID 120547
Номин. мощность [Вт]	1930	без	SL 12140 H03 01 ID 120543
Масса [кг]	150	без	SL 12140 H03 02 ID 120541

Необходимая теплопроизводительность

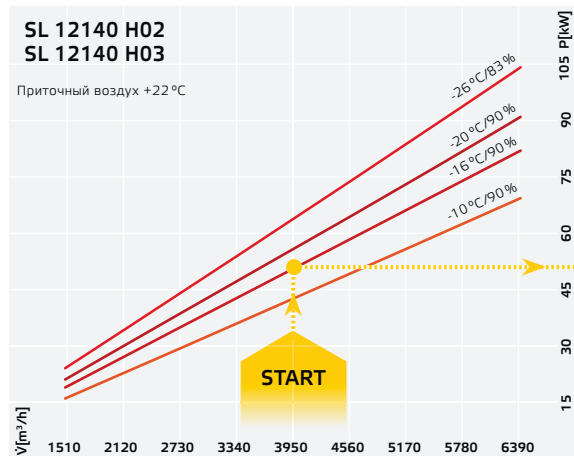

Нагреватель (PWW)

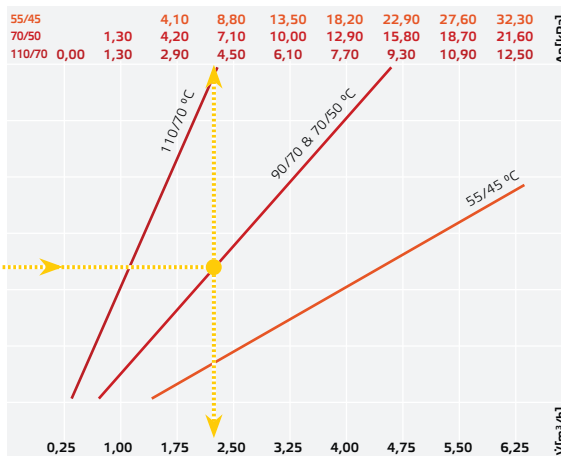

НАГРЕВ

Макс. холодопроизводительность

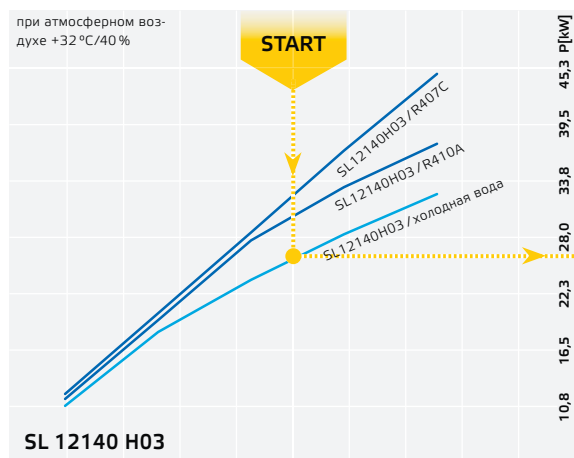

Охладитель / испаритель непосредственного охлаждения

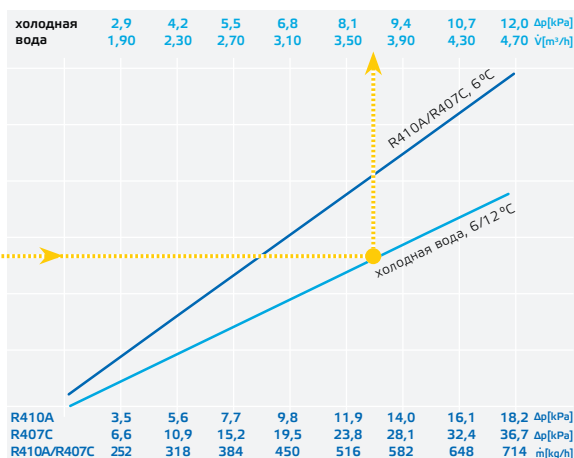

ОХЛАЖДЕНИЕ

Испаритель



Подходящее вытяжное устройство **SL 12140 H01 01** ■ ID 119782

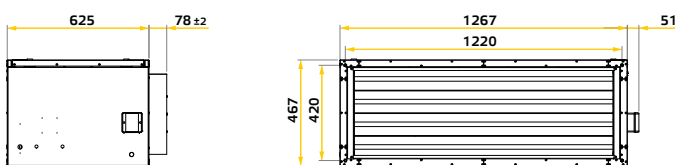

Комплектующие приточного устройства

нео. 56 -3RR	нео. 53 -F5/+F7	VS 12040	COM 01
Без электронагревателя	Фильтр	Гибкий соединительный патрубок	Модуль обмена данными
122204	122106	127080	122872
	1 Шт	1 Шт	1 Шт
	F7 вместо M5	1200 x 400 мм	ModBUS
	1192 x 387 x 96 мм	1220 x 420 мм	130 x 130 мм

Макс. параметры подключения вытяжного вентилятора

Номин. напряжение [В]	230, 1~
Максимальный рабочий ток [А]	10
Номин. частота [Гц]	50

Комплектующие вытяжного устройства

нео. 52 +F5	нео. 51 -JKL	STA 11
Фильтр в рамке	Без жалюзийного клапана	Сервопривод воздушного клапана
120558	120557	103933
1 Шт		230 V, 3 точки
M5		5 Nm
		IP 54

SL 6130 ...

Плоский вытяж. агрегат для потолоч. монтажа



SL 6130 H01 01

Расход воздуха



Звуковая мощность

		Октавные полосы [Гц]								
		Σ	125	250	500	1k	2k	4k	8k	
Вытяжной воздух	Звуковая мощность дБ(A)	A	66	58	61	60	59	55	50	41
		B	81	68	79	73	71	68	66	60
		C	89	69	86	85	81	77	77	70
Выпускной воздух	Звуковая мощность дБ(A)	A	67	47	56	61	64	60	51	41
		B	75	49	64	68	72	69	61	53
		C	81	54	72	72	77	74	68	60
К окружению	Звуковая мощность дБ(A)	A	45	38	40	40	37	34	32	30
		B	50	42	44	44	44	39	38	33
		C	57	46	53	53	50	45	44	40

Размеры/место сопряжения с каналом 600 x 300 мм

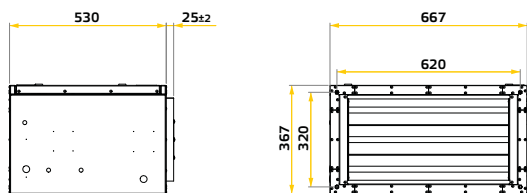

SL 6130 G01 01

Расход воздуха

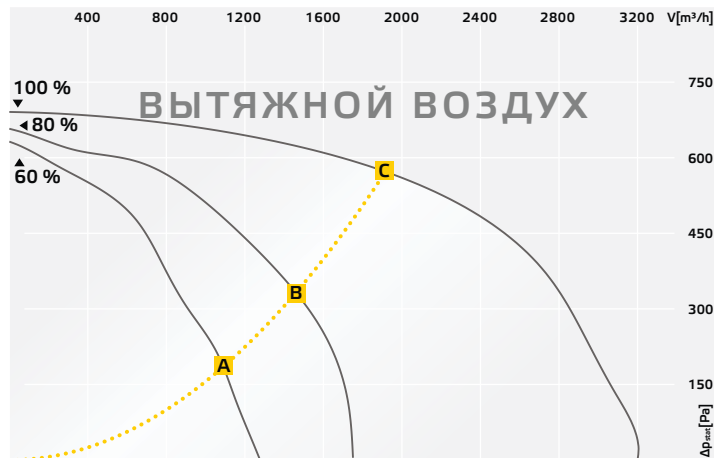

Звуковая мощность

		Октавные полосы [Гц]								
		Σ	125	250	500	1k	2k	4k	8k	
Вытяжной воздух	Звуковая мощность дБ(A)	A	61	43	46	52	57	58	53	45
		B	69	51	54	59	63	65	62	57
		C	76	59	63	67	69	72	70	67
Выпускной воздух	Звуковая мощность дБ(A)	A	64	42	46	53	60	60	57	51
		B	72	49	54	60	66	68	66	63
		C	80	58	63	71	73	76	74	72
К окружению	Звуковая мощность дБ(A)	A	50	50	38	31	30	33	33	28
		B	55	55	45	39	37	41	43	40
		C	60	57	54	47	45	50	52	51

Размеры/место сопряжения с каналом 600 x 300 мм

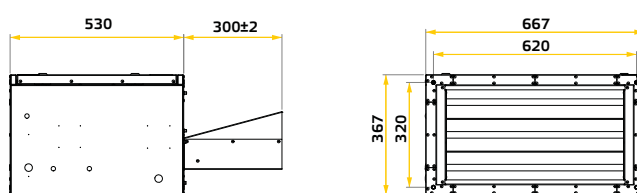

Технические характеристики

	SL 6130 H01 01	SL 6130 G01 01
	ID 116546	ID 116547
Макс. объемный поток (200 Па)	[м³/ч] 1950	2950
Номин. напряжение	[В] 230, 1~	230, 1~
Максимальный рабочий ток	[А] 1,7	6,6
Номин. частота	[Гц] 50	50
Номин. мощность	[Вт] 290	1440
Масса	[кг] 51	51

Комплектующие вытяжного устройства

нео. 21 -JKL	нео. 14 +STA 11	нео. 22 +F5	нео. 11 +MAN 01	нео. 10 +G5 01
Без жалюзийного клапана	Сервопривод управления заслонок установлен	Фильтр в рамке	Датчик давления установлена	Выключатель устройства установлен
119227	119235	119221	119231	119230
	230 V, 3 точки	1 шт	250 В	400 В
	5 Nm	M5	1 A	16 A
	IP 54		50 - 500 Па	



SL 9130 H01 01

Расход воздуха



Звуковая мощность

		Октавные полосы [Гц]							
		Σ	125	250	500	1k	2k	4k	8k
Вытяжной воздух Звуковая мощность дБ(A)	A	65	48	51	62	60	57	51	41
	B	70	51	54	66	66	64	60	52
	C	77	60	62	73	72	70	66	59
Выпускной воздух Звуковая мощность дБ(A)	A	69	51	59	62	66	62	54	43
	B	77	53	66	69	74	71	64	55
	C	83	65	70	78	80	77	72	65
К окружению Звуковая мощность дБ(A)	A	47	42	42	43	34	32	31	25
	B	52	46	46	47	42	41	42	37
	C	58	51	53	52	48	48	49	45

Размеры/место сопряжения с каналом 900 x 300 mm

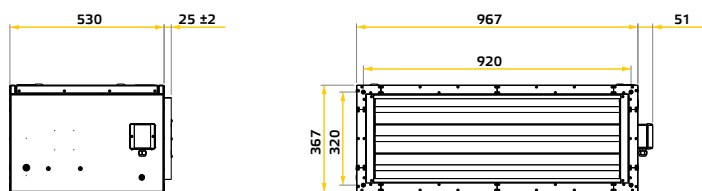

Технические характеристики

		SL 9130 H01 01 ID 116553	SL 9130 G01 01 ID 116558
Макс. объемный поток (200 Па)	[м³/ч]	3800	3900
Номин. напряжение	[В]	230, 1~	230, 1~
Максимальный рабочий ток	[А]	3,4	9,6
Номин. частота	[Гц]	50	50
Номин. мощность	[Вт]	570	2040
Масса	[кг]	73	73

SL 9130 G01 01

Расход воздуха

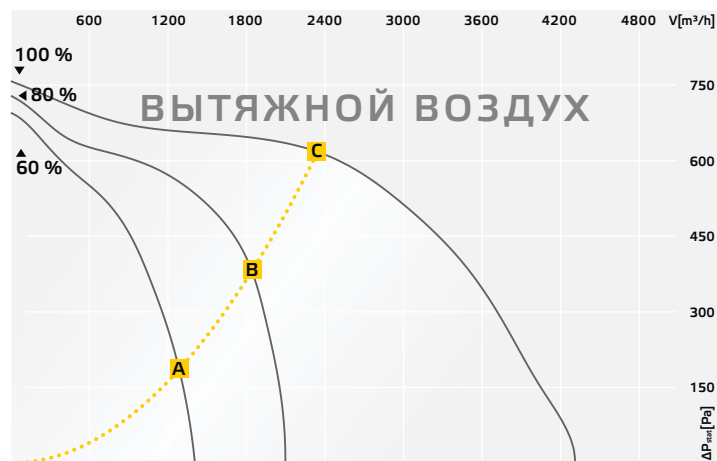

Звуковая мощность

		Октавные полосы [Гц]							
		Σ	125	250	500	1k	2k	4k	8k
Вытяжной воздух Звуковая мощность дБ(A)	A	59	42	47	53	56	56	50	44
	B	71	51	57	63	63	67	64	59
	C	79	59	67	71	72	75	73	70
Выпускной воздух Звуковая мощность дБ(A)	A	62	44	46	52	59	58	55	48
	B	74	53	57	63	68	70	68	64
	C	82	59	67	72	75	78	76	74
К окружению Звуковая мощность дБ(A)	A	40	40	36	29	28	26	26	26
	B	50	46	46	37	39	39	42	41
	C	59	53	54	45	47	47	51	52

Размеры/место сопряжения с каналом 900 x 300 mm

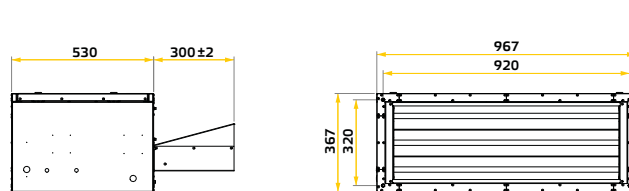

Комплектующие вытяжного устройства

нео. 31 -JKL	нео. 14 +STA 11	нео. 32 +F5	нео. 11 +MAN 01	нео. 10 +GS 01
Без жалюзийно-го клапана	Сервопривод управления заслонок установлен	Фильтр в рамке	Датчик давления установлена	Выключатель устройства установлен
119219	119235	119222	119231	119230
	230 V, 3 точки	1 Шт	250 В	400 В
	5 Nm	M5	1 А	16 А
	IP 54		50 - 500 Па	

SL 9140 ...

Плоский вытяж. агрегат для потолоч. монтажа



SL 9140 H01 01

Расход воздуха

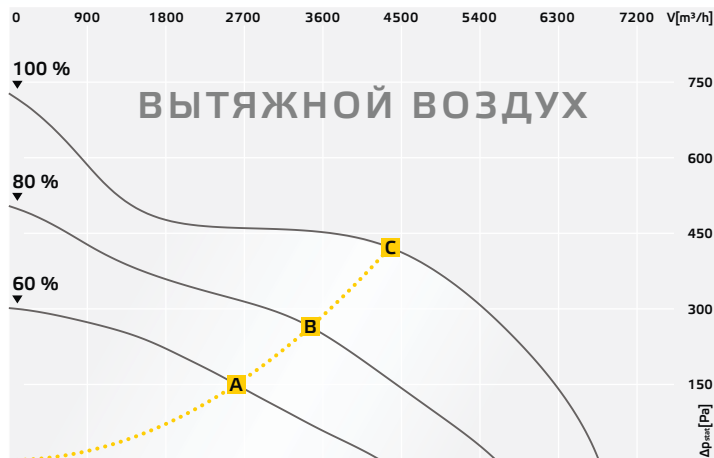

Звуковая мощность

		Октавные полосы [Гц]							
		Σ	125	250	500	1k	2k	4k	8k
Вытяжной воздух Звуковая мощность дБ(A)	A	67	49	52	63	64	61	55	45
	B	74	53	57	69	70	68	64	55
	C	81	64	66	76	77	75	70	62
Выпускной воздух Звуковая мощность дБ(A)	A	71	53	60	66	68	65	57	47
	B	79	56	67	67	76	73	68	59
	C	87	66	74	81	83	81	75	66
К окружению Звуковая мощность дБ(A)	A	48	44	41	42	40	39	37	29
	B	55	50	47	47	48	47	47	40
	C	64	60	56	57	56	55	54	47

Размеры/место сопряжения с каналом 900 x 400 мм

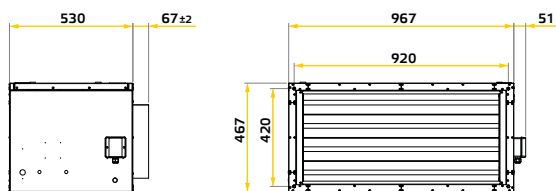

Технические характеристики

SL 9140 H01 01
ID 116655

Макс. объемный поток (200 Па)	[м³/ч]	6000
Номин. напряжение	[В]	230, 1~
Максимальный рабочий ток	[А]	6,5
Номин. частота	[Гц]	50
Номин. мощность	[Вт]	1090
Масса	[кг]	88

Комплектующие вытяжного устройства

нео. 41 -JKL	нео. 14 +STA 11	нео. 42 +F5	нео. 11 +MAN 01	нео. 10 +GS 01
Без жалюзийного клапана	Сервопривод управления заслонок установлен	Фильтр в рамке	Датчик давления установлена	Выключатель устройства установлен
119220	119235	119223	119231	119230
	230 V, 3 точки	1 шт	250 В	400 В
	5 Nm	M5	1 A	16 A
	IP 54		50 - 500 Па	



SL 12140 H01 01

Расход воздуха

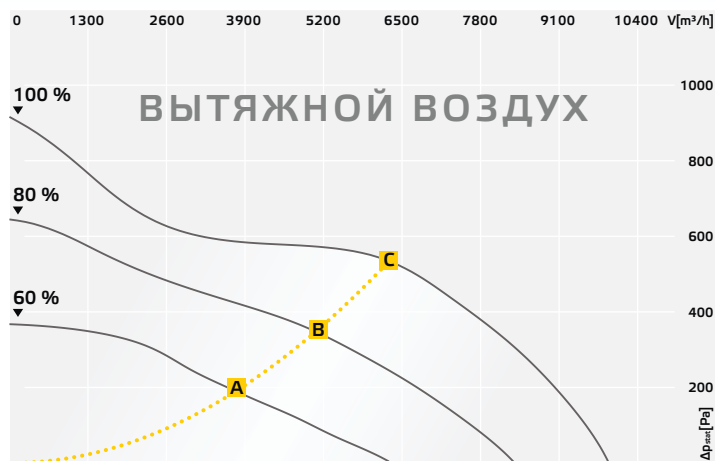

Звуковая мощность

		Октавные полосы [Гц]							
		Σ	125	250	500	1k	2k	4k	8k
Вытяжной воздух Звуковая мощность дБ(A)	A	73	52	60	59	69	66	62	52
	B	80	56	66	75	76	74	70	61
	C	86	66	74	80	82	80	76	68
Выпускной воздух Звуковая мощность дБ(A)	A	77	54	68	73	73	69	63	53
	B	85	59	75	80	81	77	72	64
	C	90	66	77	86	87	84	79	70
К окружению Звуковая мощность дБ(A)	A	56	51	43	47	51	50	45	37
	B	63	54	50	54	59	58	54	47
	C	67	60	54	58	63	63	59	51

Размеры/место сопряжения с каналом 1200 x 400 мм

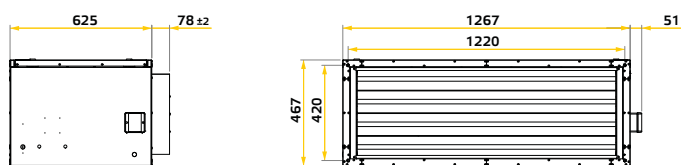

Технические характеристики

SL 12140 H01 01		ID 119782
Макс. объемный поток (200 Па)	[м³/ч]	8800
Номин. напряжение	[В]	230, 1~
Максимальный рабочий ток	[А]	11
Номин. частота	[Гц]	50
Номин. мощность	[Вт]	1950
Масса	[кг]	79

Комплектующие вытяжного устройства

нео. 51 -JKL	нео. 14 +STA 11	нео. 52 +F5	нео. 11 +MAN 01	нео. 10 +GS 01
Без жалюзийного клапана	Сервопривод управления заслонок установлен	Фильтр в рамке	Датчик давления установлена	Выключатель устройства установлен
120557	119235	120558	119231	119230
	230 V, 3 точки	1 шт	250 В	400 В
	5 Nm	M5	1 А	16 А
	IP 54		50 - 500 Па	

Компактная вентиляционная установка ETA

с противоточным теплообменником

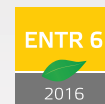
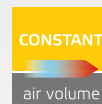

- Рекуперация тепла до 85 %
- Вентиляторы EC с регулировкой
- Концепция Plug and Play
- Гибкие возможности установки

НОВИНКА



ETA ... F



ВЕНТИЛЯЦИЯ, ОБОГРЕВ, ФИЛЬТРАЦИЯ, ЕСТЕСТВЕННОЕ ОХЛАЖДЕНИЕ, ЗАЩИТА ОТ ЗАМОРАЖИВАНИЯ

Сверхкомпактный плоский агрегат с поперечноточным теплообменником предназначен для установки за подвесным потолком в офисных помещениях, ресторанах, торговых залах и кафе. Энергоэффективный воздухообрабатывающий агрегат легко встраивается в существующую систему, не нарушая интерьер помещения

при установке в реконструируемых зданиях. На входящем в комплект поставки пульте дистанционного управления отображается текущая степень загрязнения воздушного фильтра. Кроме того, с помощью меню с удобной структурой можно вывести на дисплей пульта все настройки и показания датчиков температуры.

ETA ... H



Агрегаты ETA ... H предназначены для установки не только в технических помещениях, но и снаружи здания. Навес для защиты от дождя и защитные панели для выключателя поставляются в качестве дополнительных принадлежностей. Элементы корпуса агрегата

ETA термически изолированы друг от друга, прочность корпуса соответствует классу T2 (EN 1886). Двухстворчатая сервисная дверь обеспечивает удобный доступ к любому компоненту для технического обслуживания или чистки.

ETA ... V



Воздухообрабатывающий агрегат ETA ... V с поперечноточным теплообменником предназначен для кондиционирования воздуха в многоквартирных домах, офисных зданиях и детских садах. Благодаря малой монтажной площади и расположенным сверху соединительным патрубкам агрегат может устанавли-

ваться даже в небольших помещениях. Кроме встроенного электрического воздушонагревателя агрегат оснащен байпасной линией наружного воздуха. Эта линия позволяет даже в теплое время года обеспечивать комфортный микроклимат путем подачи в помещение холодного воздуха в ночное время.

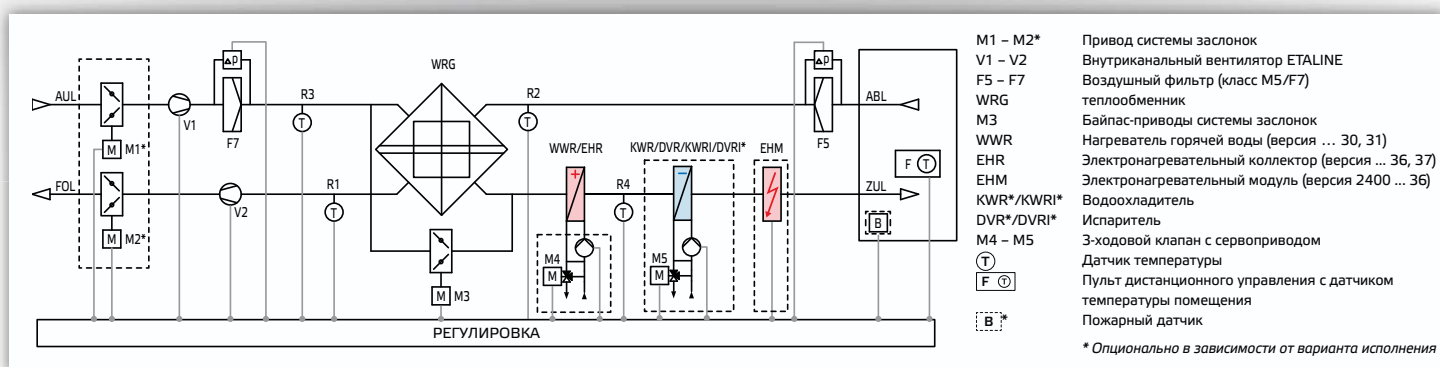

Качество корпуса

Механическая стабильность	(EN 1886)	D2
Разрежение протекания корпуса -400 Па	(EN 1886)	L3
Избыточное давление протекания корпуса +700 Па	(EN 1886)	L3
Утечка перепускного фильтра	(EN 1886)	F7
Класс корпуса	(EN 1886)	T2
Класс изоляции	(EN 13051-1)	A1
Изоляция корпуса	ETA ... F	30 мм
	ETA ... V	40 мм
	ETA ... H	50 мм

Класс энергоэффективности

Класс скорости	(EN 13053/A1:2010)	V1 – V2
Класс рекуперации тепла	(EN 13053/A1:2010)	H1
Энергоэффективность рекуперации тепла	(EN 13053/A1:2010)	81 %
Эл. потребляемая мощность	(EN 13053/A1:2010)	P1

Тепловой КПД приточного воздуха (EN 308)	EEТеплоG >0,7	80 – 85 %
Требования Института пассивного дома		80 %
Специфическая производительность вентилятора (SFP E притока) (EN 13779)		SFP 2 – 3

Сертификаты

Сертификация противоточного теплообменника по Eurovent (EN 308)



Регулировка:

Для новой серии аппаратов ETA характерен постоянный расход в работе вентилятора. Требуемый расход воздуха легко задается с пульта управления. В систему управления дополнительно встроена автоматическая корректировка потока воздушной массы. Тем самым даже в зимний период в здание подается только необходимый объем воздуха. Дополнительная экономия энергии у вентиляторов достигает 15 %. Другие опции контроля, например, CO₂, влажность или управление наружным потоком воздуха, а также встроенное переходное устройство Modbus обеспечивают гибкие возможности эксплуатации.

Объем поставки

- Вентиляционная установка с противоточным теплообменником
- Вентиляторы ЕС с регулировкой
- Дополнительный нагревательный коллектор горячей воды / электрический
- Автоматический байпас
- Система регулировки с пультом дистанционного управления
- Фильтры M5 и F7 с системой контроля фильтра

Место установки

ETA ... F	Внутреннее месторасположение /потолочный монтаж
ETA ... H	Внутреннее/наружное месторасположение
ETA ... V	Внутреннее месторасположение /напольный монтаж

Границы использования при внутреннем месторасположении

Температура свежего воздуха	-28 °C до 40 °C
Место установки	+5 °C / влажность макс. 15 g/kg

Границы использования при наружном месторасположении

Температура свежего воздуха	-20 °C до 40 °C
Место установки	-20 °C / влажность макс. 15 g/kg

Класс вытяжного воздуха EN 13779:	ETA 1
-----------------------------------	-------

Для приточно-вытяжной вентиляции помещений, источниками эмиссии в которых являются человеческий обмен веществ или строительные материалы и сооружения, напр. офисы, общественные зоны, конференц-залы, а также помещения, где разрешено курить.

ETA 600 F ...

Плоские устройства для
потолочного монтажа



НОВИНКА

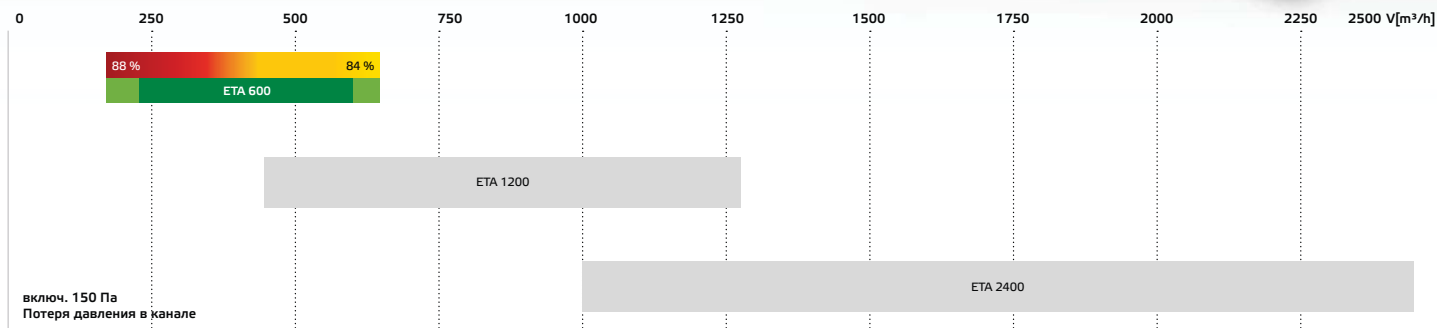

Расход воздуха

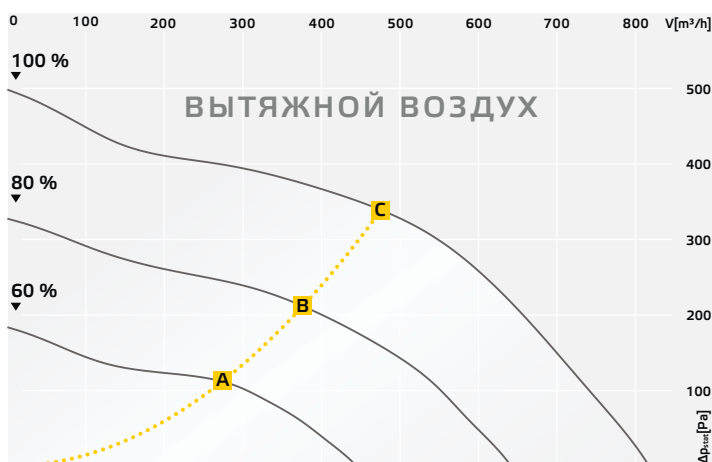
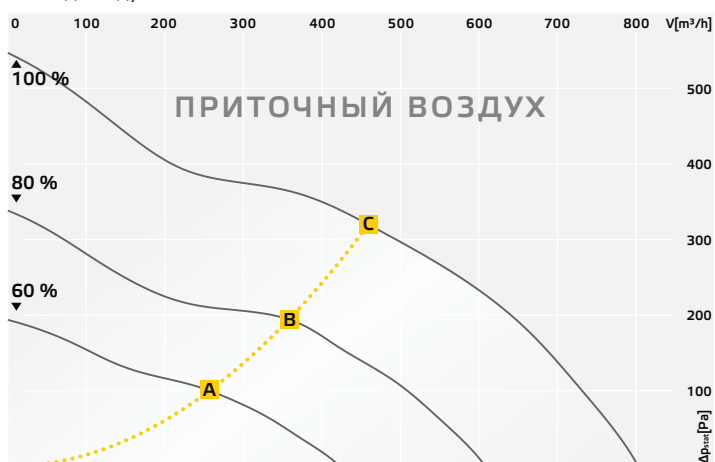

Звуковая мощность

		Октавные полосы [Гц]							
		Σ	125	250	500	1k	2k	4k	8k
Наружный воздух Звуковая мощность дБ(A)	A	63	40	48	59	58	55	50	40
	B	70	43	55	66	64	62	58	51
	C	75	44	55	70	71	69	65	58
Приточный воздух Звуковая мощность дБ(A)	A	49	37	45	45	42	39	25	16
	B	52	38	43	47	47	44	30	19
	C	58	40	47	52	53	52	39	28
К окружению Звуковая мощность дБ(A)	A	44	34	39	40	34	26	15	13
	B	47	37	41	42	39	33	24	17
	C	51	39	45	46	46	41	33	26

		Октавные полосы [Гц]							
		Σ	125	250	500	1k	2k	4k	8k
Вытяжной воздух Звуковая мощность дБ(A)	A	46	33	41	37	39	35	23	10
	B	51	38	45	42	46	43	33	20
	C	57	42	44	48	52	49	39	29
Выпускной воздух Звуковая мощность дБ(A)	A	65	41	53	60	60	59	50	39
	B	73	45	64	67	68	68	61	51
	C	80	50	66	75	75	74	67	59

Технические характеристики

		ETA 600 F30 ID 129229	ETA 600 F36 ID 129570
Номин. поток воздуха	[м³/ч]	450	450
Номин. напряжение	[В]	230, 1~	230, 1~
Максимальный рабочий ток	[А]	3	15
Номин. частота	[Гц]	50	50
Номин. мощность	[Вт]	500	3500
Масса	[кг]	100	100

Аксессуары

МАК 250 02	LFP 08 F5	LFP 08 F7	KWR 250 01	DVR 250 01	SEN P 1000
Заслонка двигателя Откр/Закр	Запасной фильтр	Запасной фильтр	Водоохладитель	Испаритель	Датчик регулировки давления
124068	123521	123522	124065	126775	126080
2 Шт.	1 Шт	1 Шт	справа	справа	IP 55
230 В	M5	F7	Ø 250 мм	Ø 250 мм	±1000 Па
Ø 250 мм	270 x 430 x 48 мм		479 x 352 x 653 мм		24 В DC

Расчет устройств рекуперации тепла / обогрева / охлаждения

Необходимая теплопроизводительность

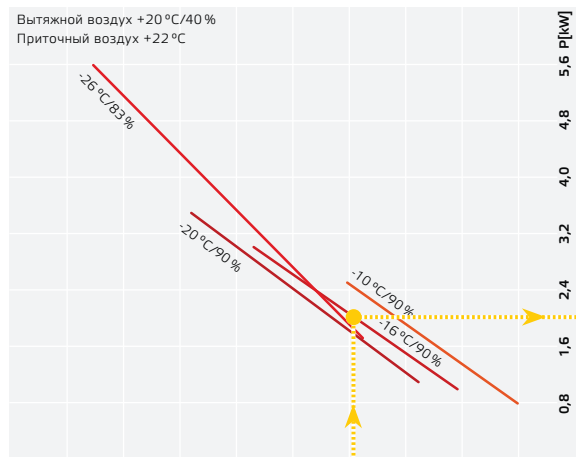

Нагреватель (PWW)

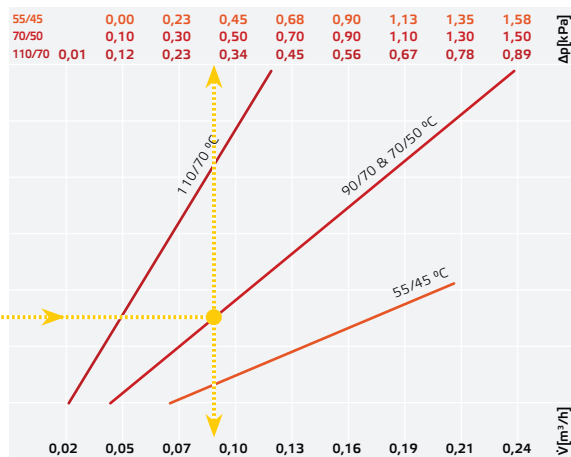

Выходная температура противоточного теплообменника

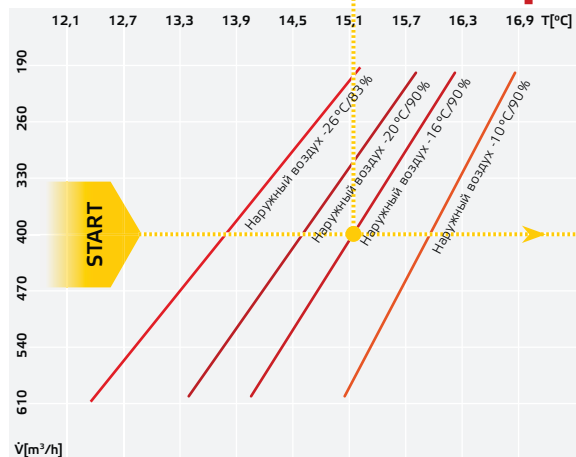

КПД влажности

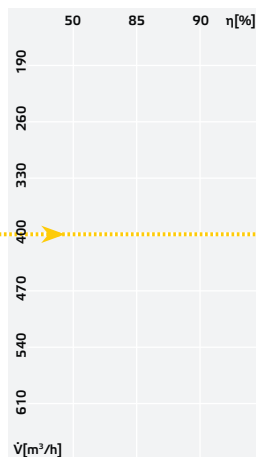

КПД температуры

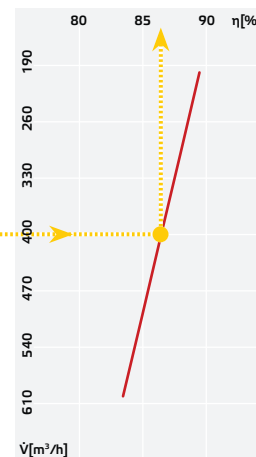

Рекуперация
тепла

Комплектующие: внешний охлаждающий теплообменник

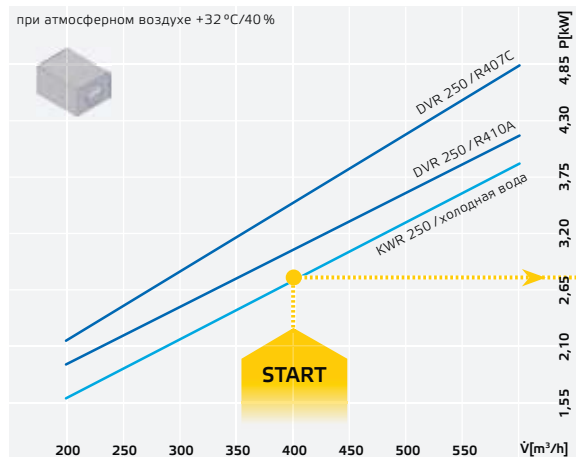

Охладитель / испаритель непосредственного охлаждения

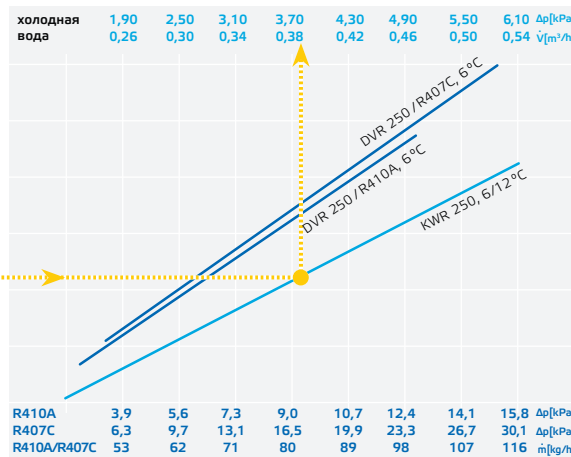

ОХЛАЖ-
ДЕНИЕ

Испаритель



Энергетические классы

Требования ИПД	80 %
Класс рекуперации тепла EN 13053	H1
Класс SFP EN 13779	2-3
Класс скорости EN 13053	V1
Потребляемая мощность EN 13053	P1
Энергоэффективность EN 13053 η _e	82 %

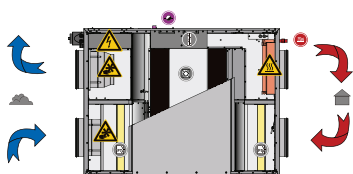

Габариты

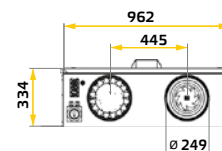

ETA 600 H ...

Горизонтальное направление
воздушного потока



НОВИНКА

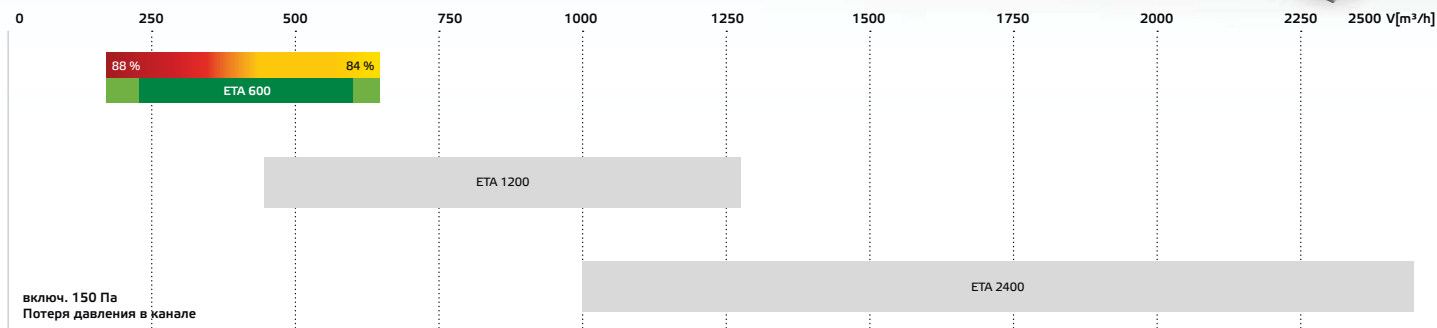

Расход воздуха

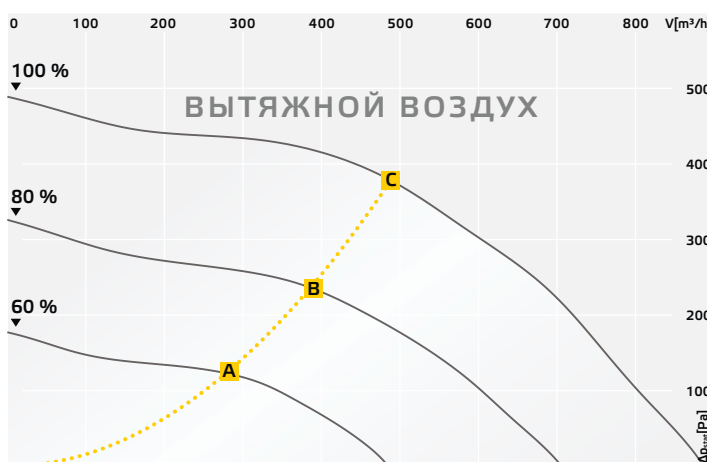
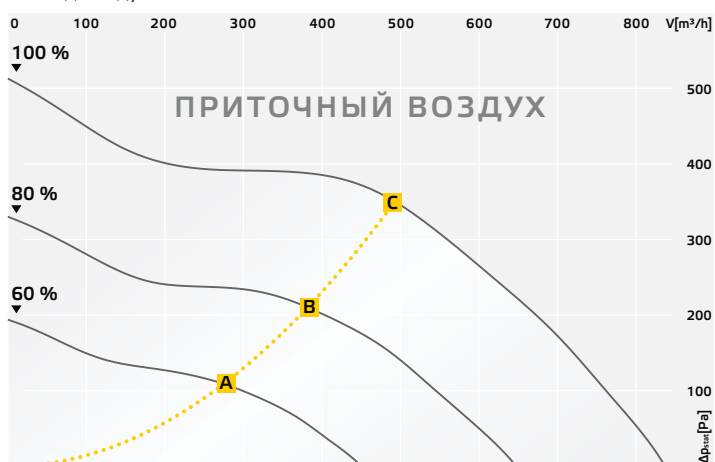

Звуковая мощность

		Октавные полосы [Гц]							
		Σ	125	250	500	1k	2k	4k	8k
Наружный воздух Звуковая мощность дБ(A)	A	63	42	50	59	59	56	51	41
	B	70	44	55	65	65	63	59	51
	C	75	44	56	68	70	70	66	59
Приточный воздух Звуковая мощность дБ(A)	A	48	33	37	44	43	38	25	0
	B	54	36	40	50	50	45	34	17
	C	59	38	43	53	56	52	42	30
К окружению Звуковая мощность дБ(A)	A	43	31	38	39	33	29	15	15
	B	45	33	39	39	39	36	27	15
	C	50	36	42	43	44	40	40	29

		Октавные полосы [Гц]							
		Σ	125	250	500	1k	2k	4k	8k
Вытяжной воздух Звуковая мощность дБ(A)	A	44	31	35	40	37	35	25	7
	B	50	34	37	45	45	43	36	19
	C	54	38	39	47	51	49	41	27
Выпускной воздух Звуковая мощность дБ(A)	A	67	39	53	62	62	60	52	41
	B	74	44	57	68	69	68	61	52
	C	79	46	60	72	75	75	68	59

Технические характеристики

ETA 600 H 30	... 31	... 36	... 37
		Обслуж. Справа	Обслуж. Слева	Обслуж. Справа	Обслуж. Слева
		ID 129730	ID 129647	ID 129733	ID 129650
Номин. поток воздуха	[м³/ч]	480	480	480	480
Номин. напряжение	[В]	230, 1~	230, 1~	230, 1~	230, 1~
Максимальный рабочий ток	[А]	2	2	15	15
Номин. частота	[Гц]	50	50	50	50
Номин. мощность	[Вт]	400	400	3400	3400
Масса	[кг]	112	112	111	111

Аксессуары

МАК 250 02	LFP 33 F5	LFP 33 F7	KWR 250 01	DVR 250 01	RD ETA 600
Заслонка двигателя Откр/Закр	Запасной фильтр	Фильтр	Водоохладитель	Испаритель	Колпак для защиты от атмосферных осадков
124068	125557	125556	124065	126775	124127
2 Шт.	1 Шт	1 Шт	справа	справа	1 Шт
230 В	M5	F7	Ø 250 мм	Ø 250 мм	
Ø 250 мм	592 x 287 x 48 мм		479 x 352 x 653 мм		72 x 1260 x 910 мм

Расчет устройств рекуперации тепла / обогрева / охлаждения

Необходимая теплопроизводительность

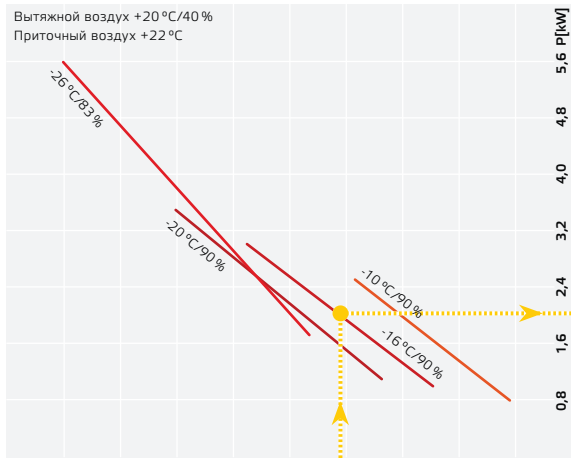

Нагреватель (PWW)

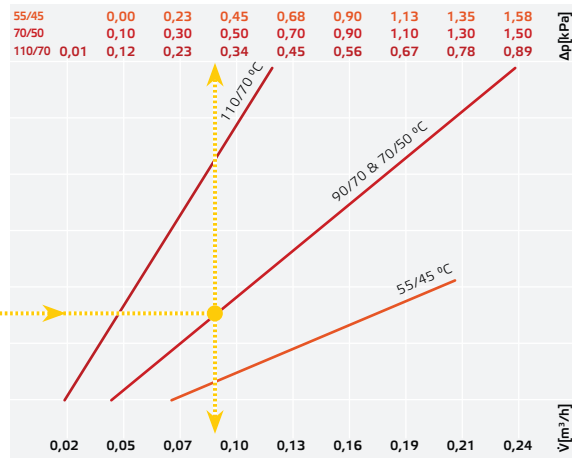

HAГPEB

Выходная температура противоточного теплообменника

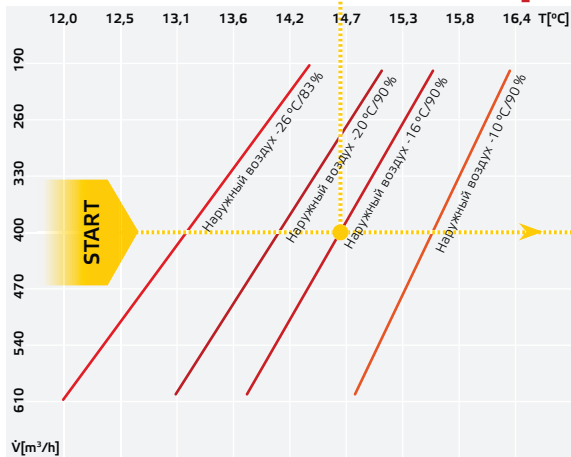

КПД влажности

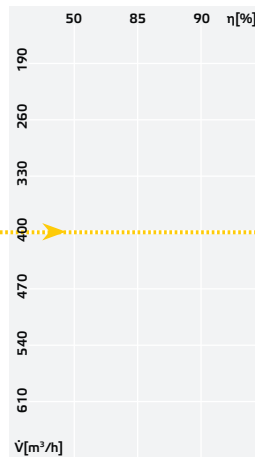

КПД температуры

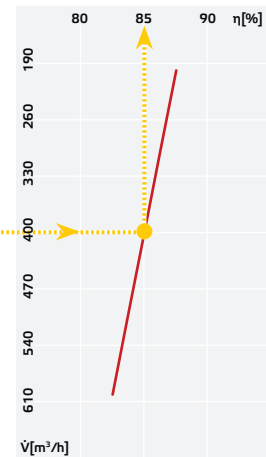

Рекуперация тепла

Комплектующие: внешний охлаждающий теплообменник

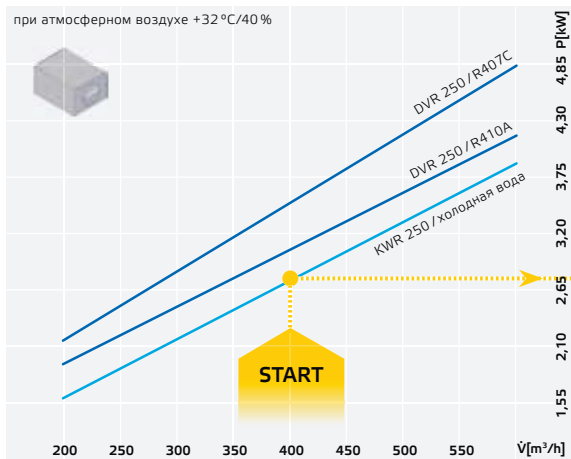

Охладитель / испаритель непосредственного охлаждения

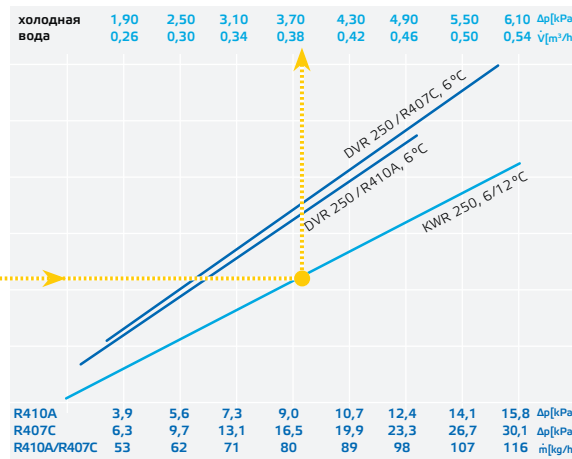

ОХЛАЖДЕНИЕ

Испаритель



Энергетические классы

Требования ИПД	81 %
Класс рекуперации тепла EN 13053	H1
Класс SFP EN 13779	2-3
Класс скорости EN 13053	V1
Потребляемая мощность EN 13053	P1
Энергоэффективность EN 13053 η_e	83 %

Подсоединение справа

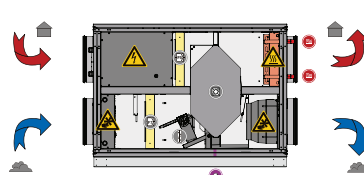

Габариты

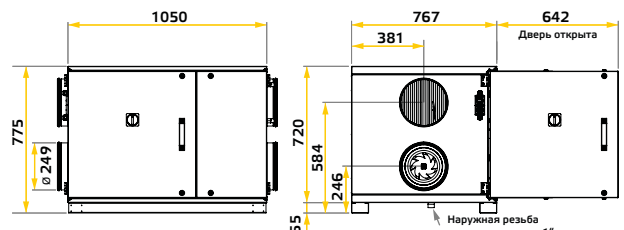

ETA 600 V ...

Вертикальное направление
воздушного потока



НОВИНКА

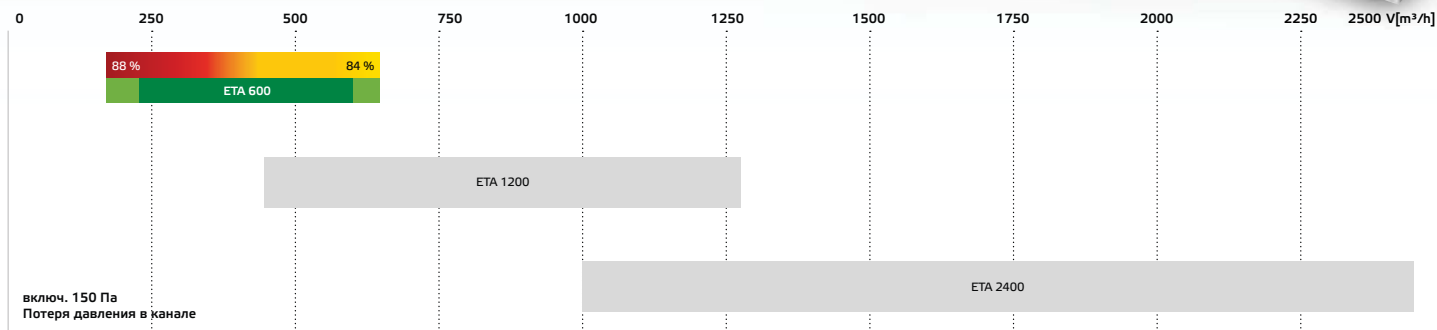

Расход воздуха

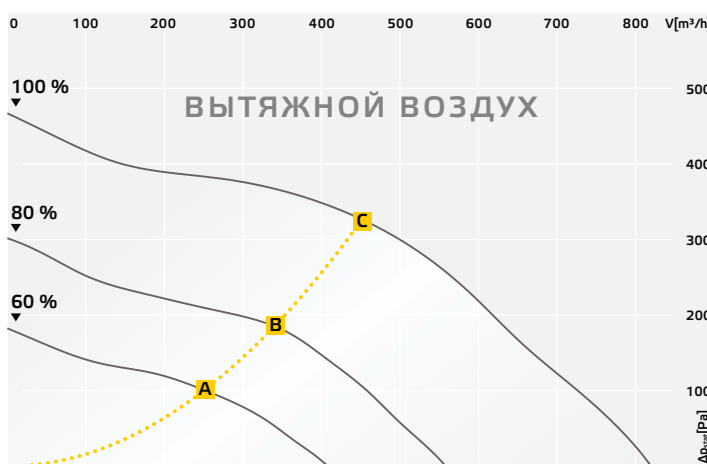
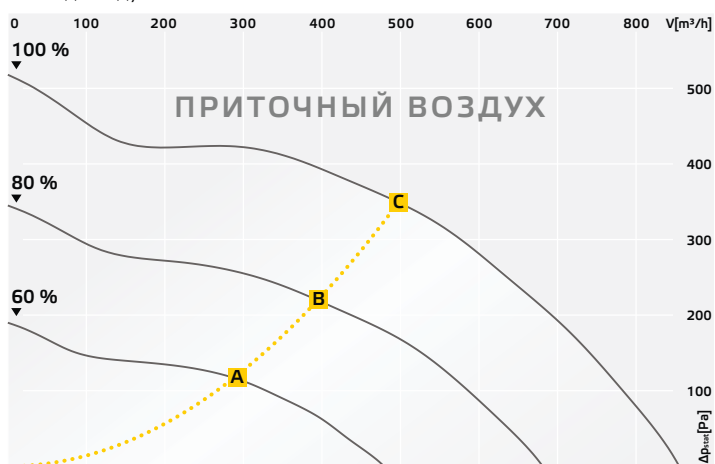

Звуковая мощность

		Октавные полосы [Гц]							
		Σ	125	250	500	1k	2k	4k	8k
Наружный воздух Звуковая мощность дБ(A)	A	63	40	48	59	58	55	50	40
	B	70	43	55	66	64	62	58	51
	C	75	44	55	70	71	69	65	58
Приточный воздух Звуковая мощность дБ(A)	A	49	37	45	45	42	39	25	16
	B	52	38	43	47	47	44	30	19
	C	58	40	47	52	53	52	39	28
К окружению Звуковая мощность дБ(A)	A	39	30	33	33	32	30	24	0
	B	47	39	41	41	39	37	33	19
	C	49	35	40	42	44	43	40	27

		Октавные полосы [Гц]							
		Σ	125	250	500	1k	2k	4k	8k
Вытяжной воздух Звуковая мощность дБ(A)	A	43	33	38	35	36	32	26	0
	B	49	40	43	41	43	40	34	18
	C	54	41	44	47	51	47	42	28
Выпускной воздух Звуковая мощность дБ(A)	A	65	41	53	60	60	59	50	39
	B	73	45	64	67	68	68	61	51
	C	80	50	66	75	75	74	67	59

Технические характеристики

		ETA 600 V30 ID 129564	ETA 600 V36 ID 129565
Номин. поток воздуха	[м³/ч]	450	450
Номин. напряжение	[В]	230, 1~	230, 1~
Максимальный рабочий ток	[А]	3	16
Номин. частота	[Гц]	50	50
Номин. мощность	[Вт]	500	3500
Масса	[кг]	144	142,5

Аксессуары

МАК 250 02	LFP 09 F5	LFP 09 F7	KWR 250 01	DVR 250 01	SEN P 1000
Заслонка двигателя Откр/Закр	Запасной фильтр	Фильтр	Водоохладитель	Испаритель	Датчик регулировки давления
124068	127829	127828	124065	126775	126080
2 Шт.	1 Шт	1 Шт	справа	справа	IP 55
230 В	M5	F7	Ø 250 мм	Ø 250 мм	±1000 Па
Ø 250 мм	592 x 245 x 48 мм		479 x 352 x 653 мм		24 В DC

Расчет устройств рекуперации тепла / обогрева / охлаждения

Необходимая теплопроизводительность

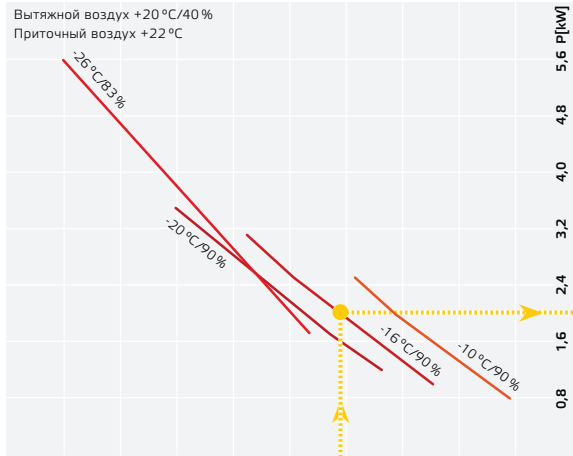

Нагреватель (PWW)

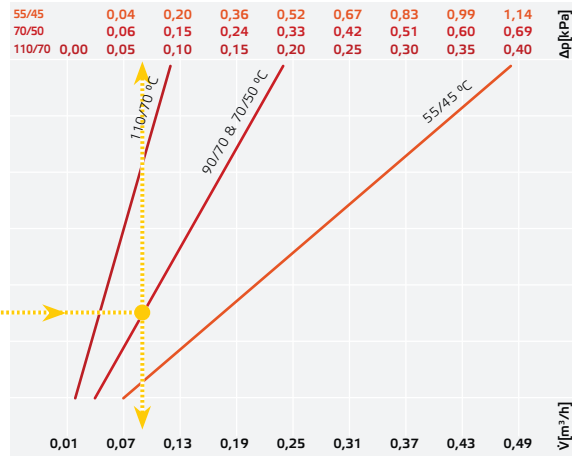

HAГPEB

Выходная температура противоточного теплообменника

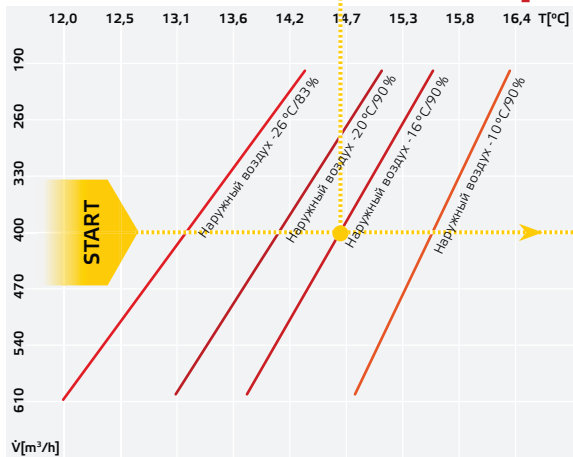

КПД влажности

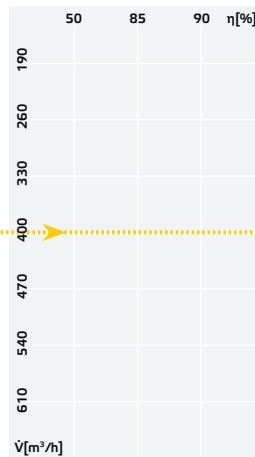

КПД температуры

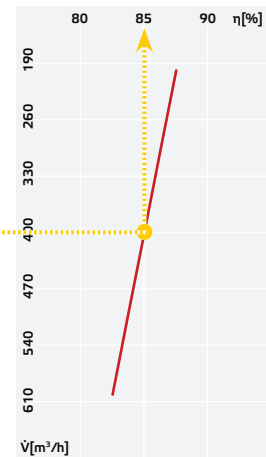

Рекуперация
тепла

Комплектующие: внешний охлаждающий теплообменник

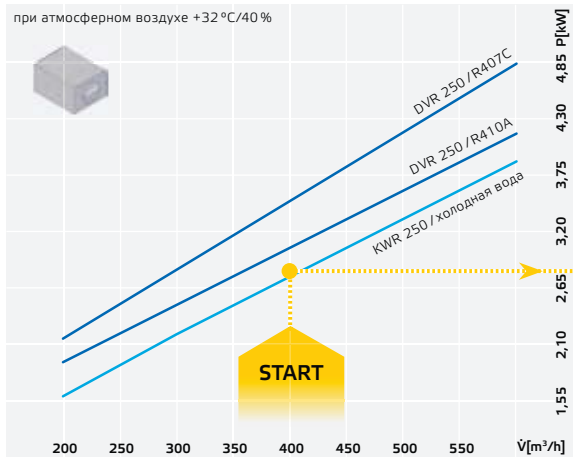

Охладитель / испаритель непосредственного охлаждения

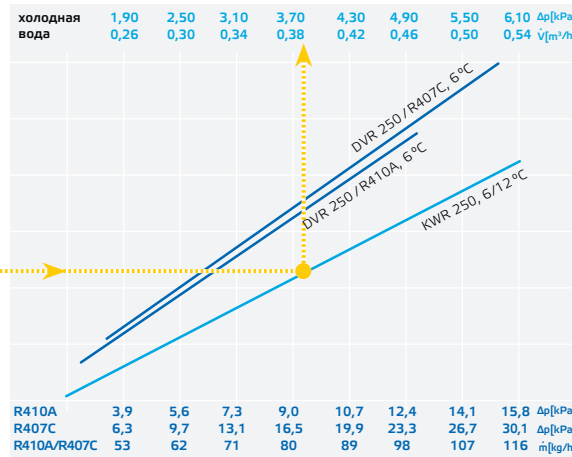

ОХЛАЖ-
ДЕНИЕ

Испаритель



Энергетические классы

Требования ИПД	81 %
Класс рекуперации тепла EN 13053	H1
Класс SFP EN 13779	2-3
Класс скорости EN 13053	V1
Потребляемая мощность EN 13053	P1
Энергоэффективность EN 13053 η _e	83 %

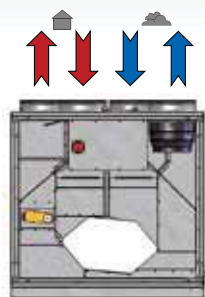

Габариты

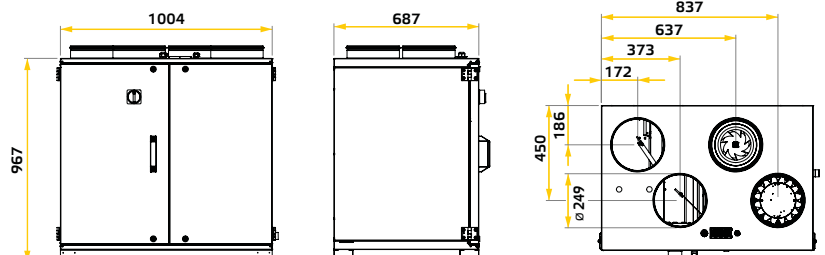

ETA 1200 F ...

Плоские устройства для
потолочного монтажа



НОВИНКА

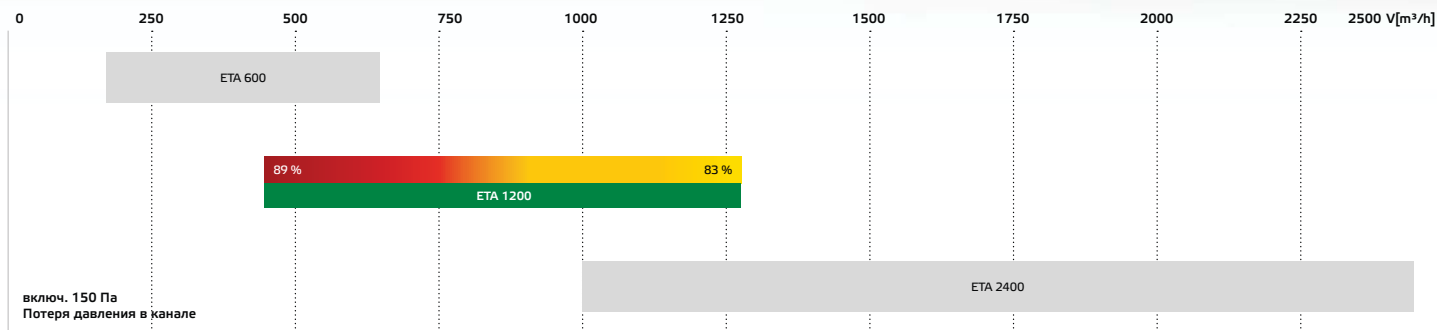

Расход воздуха

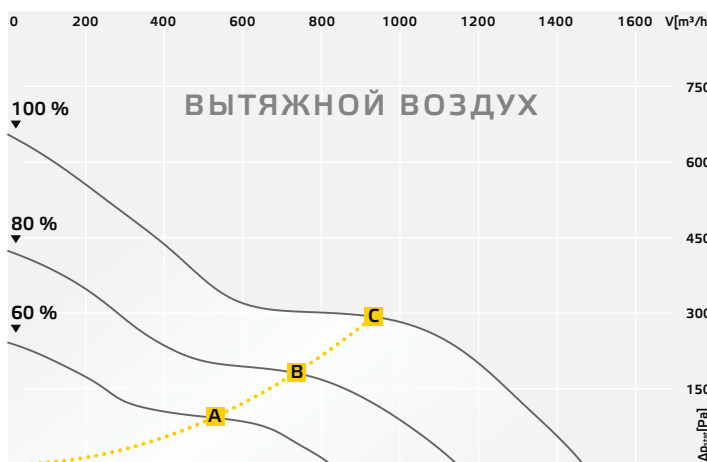
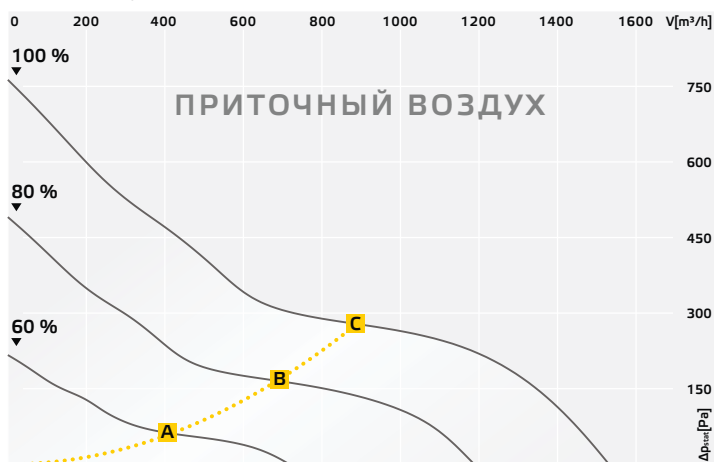

Звуковая мощность

		Октавные полосы [Гц]							
		Σ	125	250	500	1k	2k	4k	8k
Наружный воздух Звуковая мощность дБ(А)	A	66	51	57	62	59	57	51	41
	B	74	60	65	69	67	66	63	55
	C	80	66	71	75	73	72	70	62
Приточный воздух Звуковая мощность дБ(А)	A	50	45	42	43	39	36	19	0
	B	57	52	47	47	49	45	31	20
	C	60	52	53	53	54	52	38	28
К окружению Звуковая мощность дБ(А)	A	49	43	42	43	31	23	12	14
	B	54	51	46	42	38	32	25	21
	C	57	53	53	48	43	39	33	28

		Октавные полосы [Гц]							
		Σ	125	250	500	1k	2k	4k	8k
Вытяжной воздух Звуковая мощность дБ(А)	A	55	39	48	51	46	40	27	15
	B	56	43	44	50	52	47	36	26
	C	60	46	48	53	57	53	43	34
Выпускной воздух Звуковая мощность дБ(А)	A	73	49	61	68	69	64	55	47
	B	78	52	67	72	75	70	63	56
	C	83	57	67	77	81	77	69	63

Технические характеристики

		ETA 1200 F30 ID 129602	ETA 1200 F36 ID 129605
Номин. поток воздуха	[м³/ч]	900	900
Номин. напряжение	[В]	230, 1~	400, 3~N
Максимальный рабочий ток	[А]	3,3	13,7
Номин. частота	[Гц]	50	50
Номин. мощность	[Вт]	650	6650
Масса	[кг]	184	182

Аксессуары

МАК 315 02	LFP 28 F5	LFP 28 F7	KWRI 6030 01	DVRI 6030 01	SEN P 1000
Заслонка двигателя Откр/Закр	Запасной фильтр		Водоохладитель	Испаритель	Датчик регулировки давления
125467	124367	124368	125509	125510	126080
2 Шт.	1 Шт.	1 Шт.	600 x 300 мм		IP 55
230 В	M5	F7	с изоляцией		±1000 Па
Ø 315 мм	680 x 346 x 96 мм		510 x 367 x 667 мм		24 В DC

Расчет устройств рекуперации тепла / обогрева / охлаждения

Необходимая теплопроизводительность

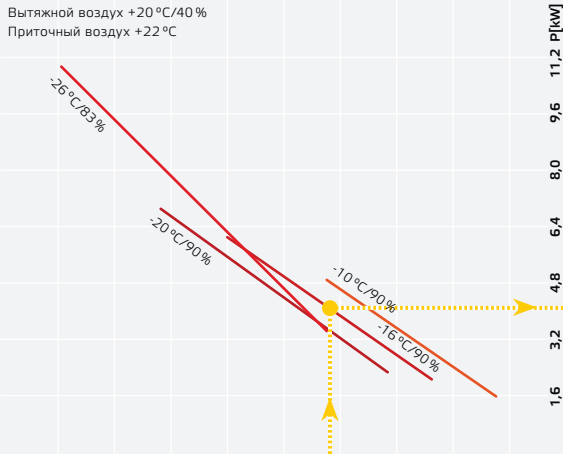

Нагреватель (PWW)

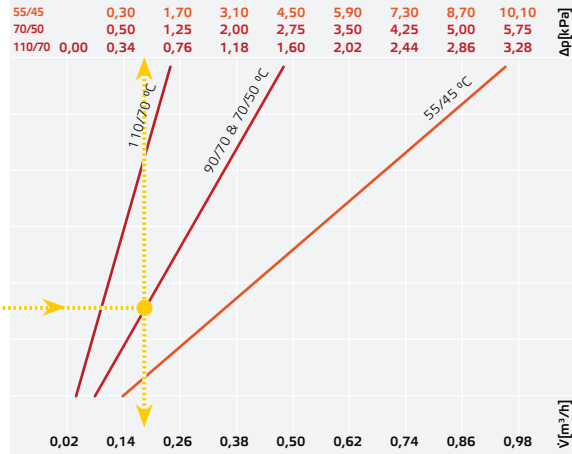

Выходная температура противоточного теплообменника

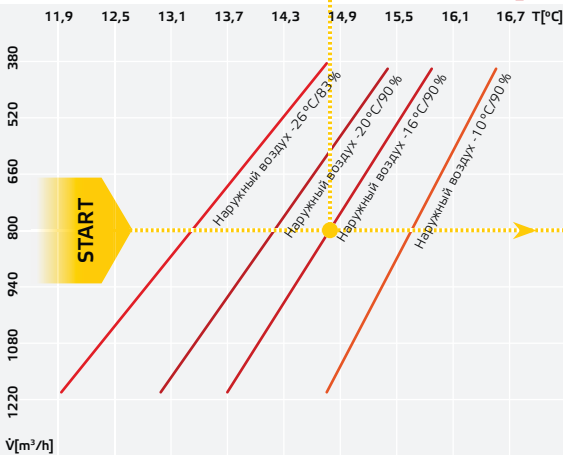

КПД влажности

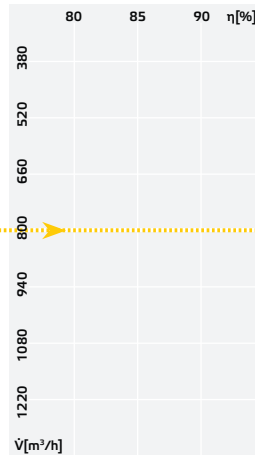

КПД температуры

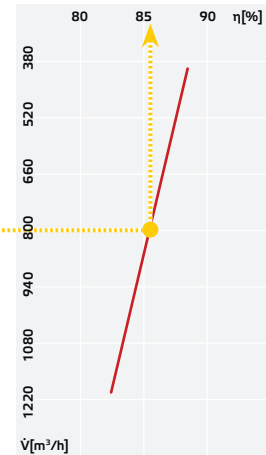

Комплектующие: внешний охлаждающий теплообменник

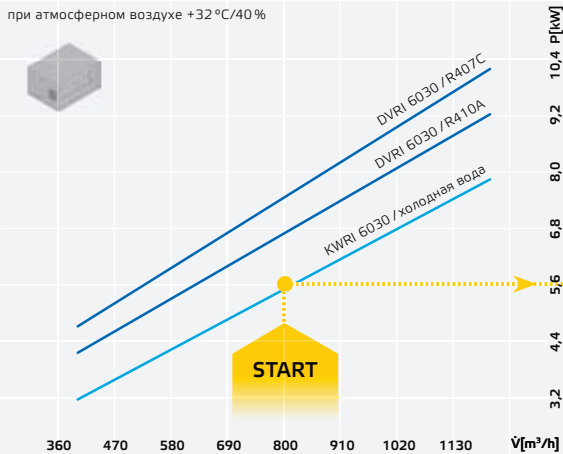

Охладитель / испаритель непосредственного охлаждения

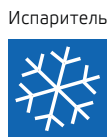
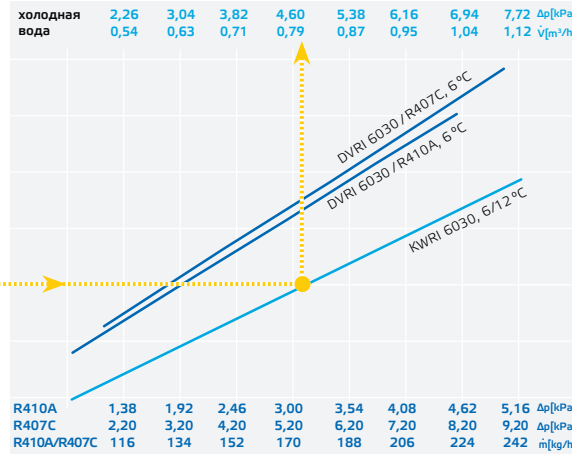

Энергетические классы

Требования ИПД	80 %
Класс рекуперации тепла EN 13053	H1
Класс SFP EN 13779	2-3
Класс скорости EN 13053	V1
Потребляемая мощность EN 13053	P1
Энергоэффективность EN 13053 η _e	82 %

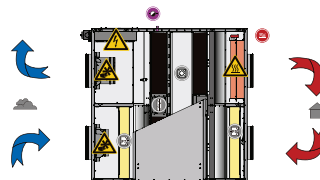

Габариты

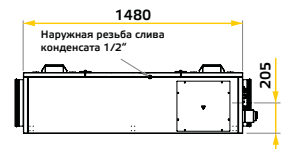
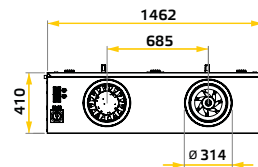

ETA 1200 Н ...

Горизонтальное направление
воздушного потока



НОВИНКА

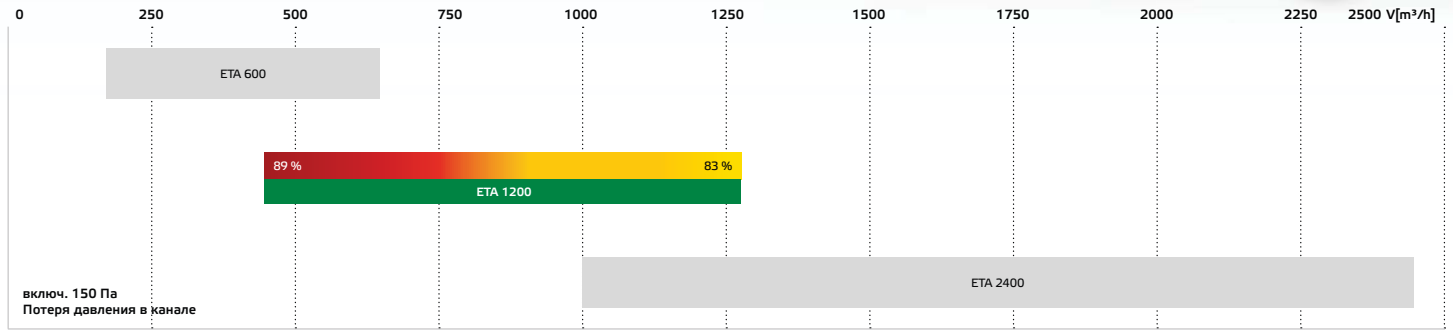

Расход воздуха

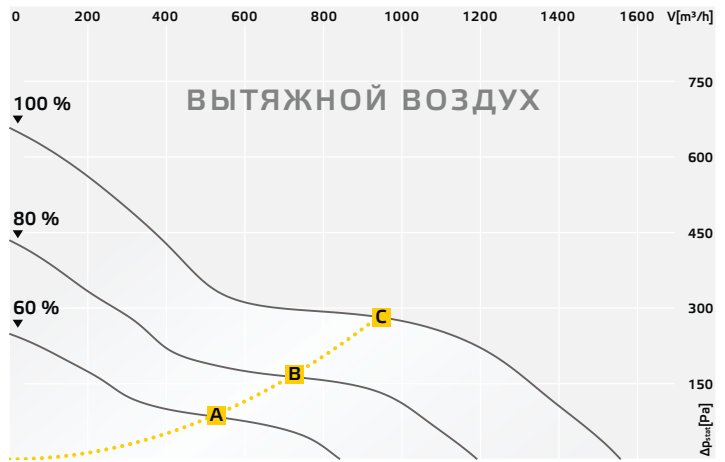
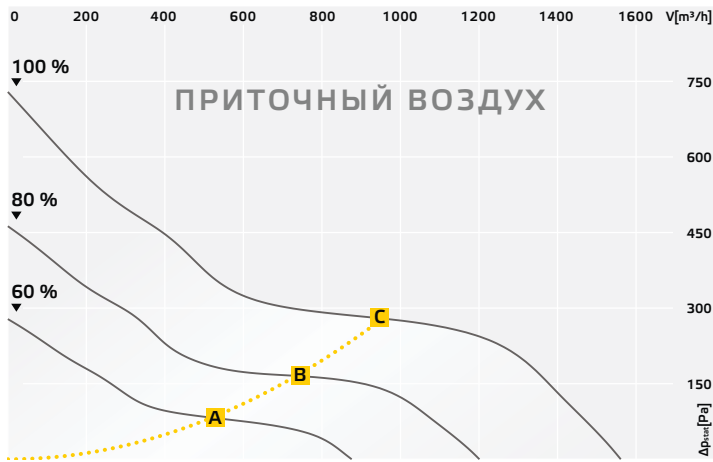

Звуковая мощность

		Октавные полосы [Гц]							
		Σ	125	250	500	1k	2k	4k	8k
Наружный воздух Звуковая мощность дБ(А)	A	67	52	61	61	61	60	56	46
	B	73	56	65	65	68	66	63	55
	C	79	60	70	71	74	72	70	62
Приточный воздух Звуковая мощность дБ(А)	A	52	44	41	48	45	44	29	15
	B	58	48	46	52	51	51	37	25
	C	63	50	52	58	57	57	43	32
К окружению Звуковая мощность дБ(А)	A	45	40	40	38	32	30	19	18
	B	54	46	45	41	39	37	29	25
	C	55	47	50	47	45	43	36	32

		Октавные полосы [Гц]							
		Σ	125	250	500	1k	2k	4k	8k
Вытяжной воздух Звуковая мощность дБ(А)	A	51	44	40	45	45	39	26	10
	B	55	49	46	48	50	47	34	19
	C	59	46	48	52	55	53	41	28
Выпускной воздух Звуковая мощность дБ(А)	A	71	52	60	67	65	64	56	48
	B	77	60	66	72	72	71	64	57
	C	83	62	69	77	78	77	71	64

Технические характеристики

ETA 1200 Н ...	Обслуж. Справа	Обслуж. Слева	Обслуж. Справа	Обслуж. Слева	
...	30	31	36	37	
ID	129609	129581	129612	129584	
Номин. поток воздуха	[м³/ч]	900	900	900	900
Номин. напряжение	[В]	230, 1~	230, 1~	400, 3~N	400, 3~N
Максимальный рабочий ток	[А]	3,5	3,5	13,7	13,7
Номин. частота	[Гц]	50	50	50	50
Номин. мощность	[Вт]	700	700	6700	6700
Масса	[кг]	199	199	197	197

Аксессуары

МАК 315 02	LFP 30 F5	LFP 30 F7	KWRI 6030 01	DVRI 6030 01	RD ETA 1200
Заслонка двигателя Откр/Закр	Запасной фильтр		Водоохладитель	Испаритель	Колпак для защиты от атмосферных осадков
125467	124542	124543	125509	125510	125616
2 Шт.	1 Шт	1 Шт	600 x 300 мм	с изоляцией	1 Шт
230 В	M5	F7			
Ø 315 мм	692 x 387 x 96 мм		510 x 367 x 667 мм		72 x 1590 x 950 мм

Расчет устройств рекуперации тепла / обогрева / охлаждения

Необходимая теплопроизводительность

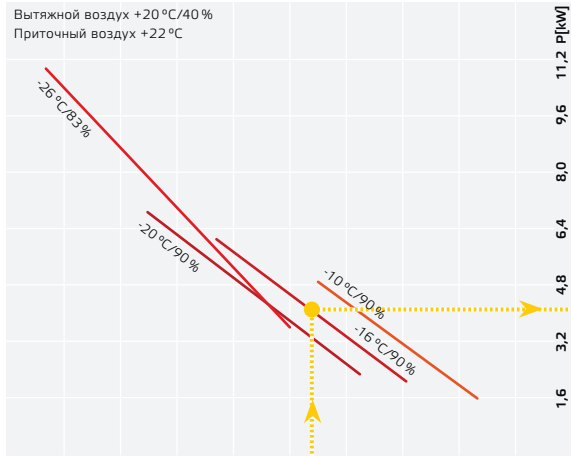

Нагреватель (PWW)

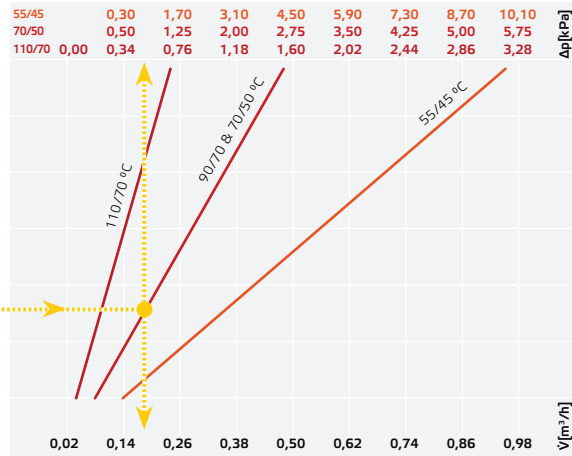

Выходная температура противоточного теплообменника

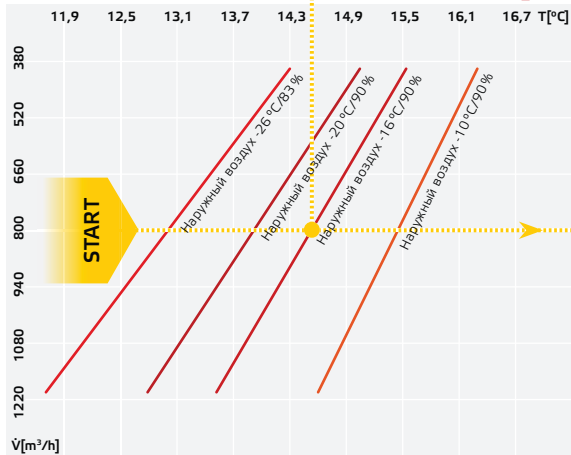

КПД влажности

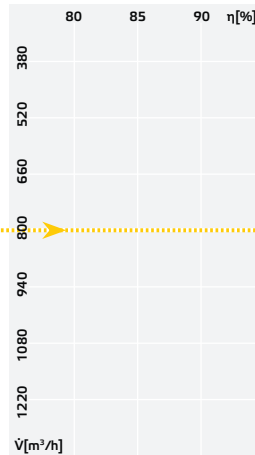

КПД температуры

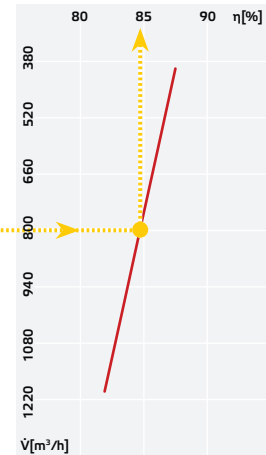

Комплектующие: внешний охлаждающий теплообменник

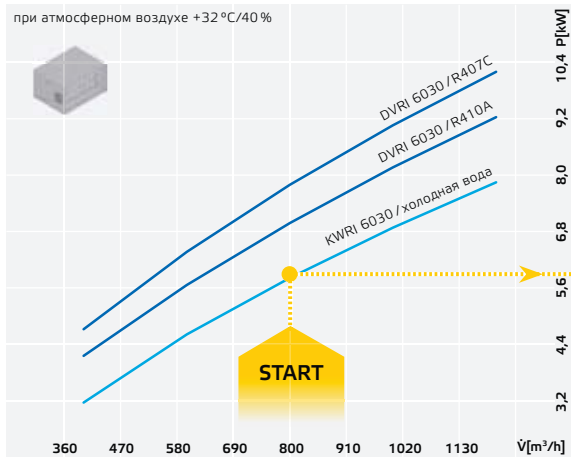

Охладитель / испаритель непосредственного охлаждения

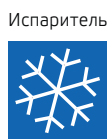
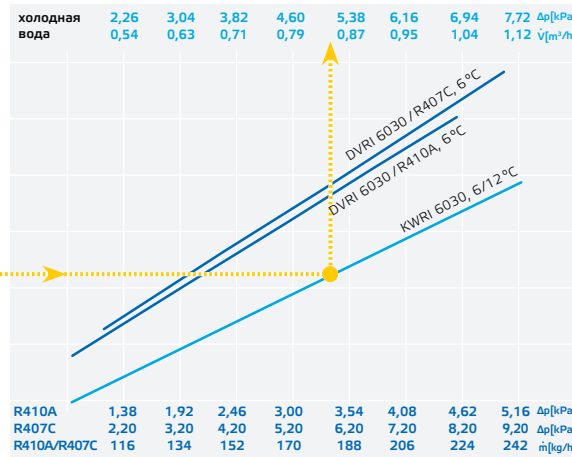

Энергетические классы

Требования ИПД	80 %
Класс рекуперации тепла EN 13053	H1
Класс SFP EN 13779	2-3
Класс скорости EN 13053	V1
Потребляемая мощность EN 13053	P1
Энергоэффективность EN 13053 η_e	82 %

Подсоединение справа

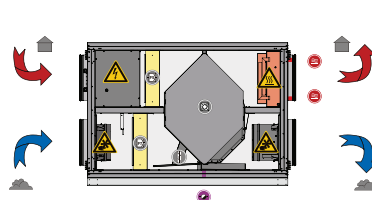

Габариты

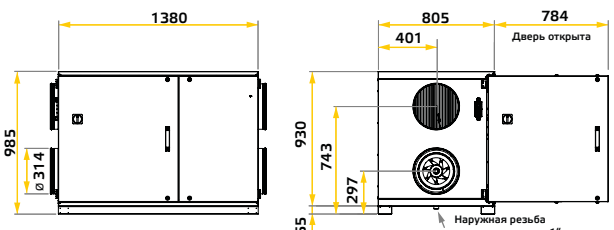

ETA 1200 V ...

Вертикальное направление
воздушного потока



НОВИНКА

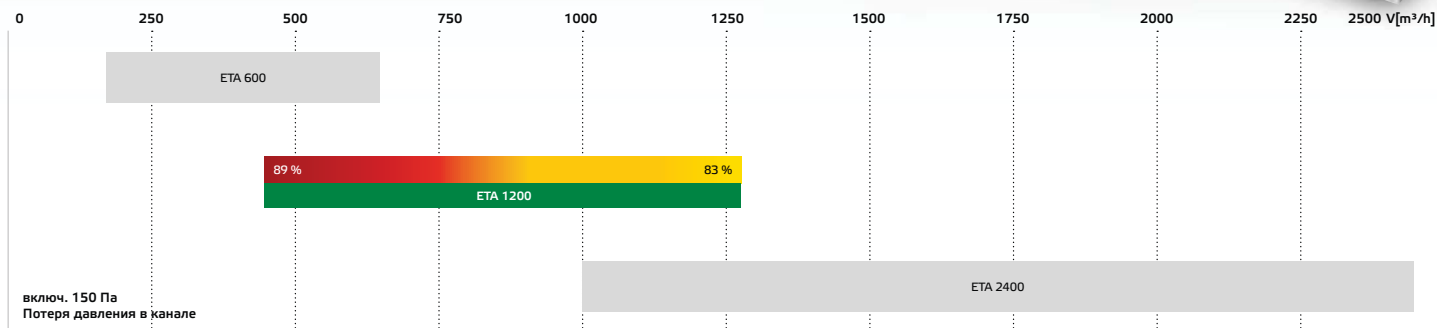

Расход воздуха

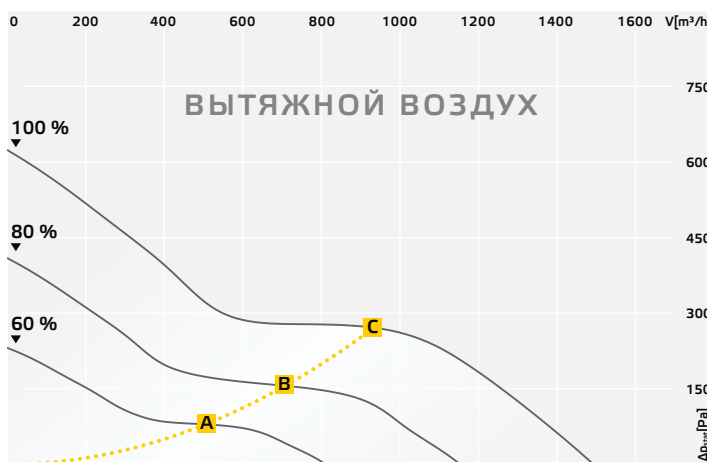
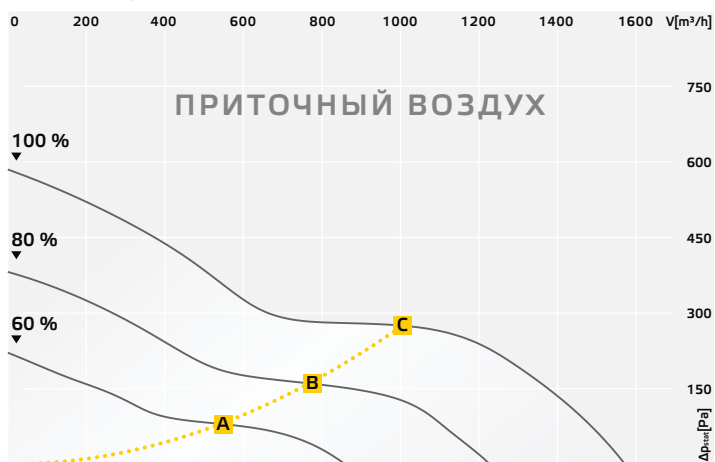

Звуковая мощность

		Октавные полосы [Гц]							
		Σ	125	250	500	1k	2k	4k	8k
Наружный воздух Звуковая мощность дБ(A)	A	67	52	57	62	61	60	55	45
	B	73	58	63	69	67	67	63	55
	C	78	54	64	72	73	72	69	62
Приточный воздух Звуковая мощность дБ(A)	A	51	45	46	44	42	38	32	15
	B	57	52	50	49	48	45	40	24
	C	60	50	51	54	54	52	46	33
К окружению Звуковая мощность дБ(A)	A	47	44	40	37	31	27	25	0
	B	56	54	49	44	38	35	34	18
	C	55	50	51	47	43	41	40	28

		Октавные полосы [Гц]							
		Σ	125	250	500	1k	2k	4k	8k
Вытяжной воздух Звуковая мощность дБ(A)	A	49	43	42	43	41	39	25	9
	B	53	56	65	72	74	68	63	55
	C	59	46	47	54	55	50	41	28
Выпускной воздух Звуковая мощность дБ(A)	A	71	48	57	65	66	65	54	45
	B	77	56	65	72	74	68	63	55
	C	84	67	70	78	81	76	70	63

Технические характеристики

		ETA 1200 V30 ID 129574	ETA 1200 V36 ID 129577
Номин. поток воздуха	[м³/ч]	900	900
Номин. напряжение	[В]	230, 1~	400, 3~N
Максимальный рабочий ток	[А]	3	13,7
Номин. частота	[Гц]	50	50
Номин. мощность	[Вт]	650	6650
Масса	[кг]	213	210

Аксессуары

МАК 315 02	LFP 30 F5	LFP 30 F7	KWRI 6030 01	DVRI 6030 01	SEN P 1000
Заслонка двигателя Откр/Закр	Запасной фильтр		Водоохладитель	Испаритель	Датчик регулировки давления
125467	124542	124543	125509	125510	126080
2 Шт.	1 Шт	1 Шт	600 x 300 мм		IP 55
230 В	M5	F7	с изоляцией		±1000 Па
Ø 315 мм	692 x 387 x 96 мм		510 x 367 x 667 мм		24 В DC

Расчет устройств рекуперации тепла / обогрева / охлаждения

Необходимая теплопроизводительность

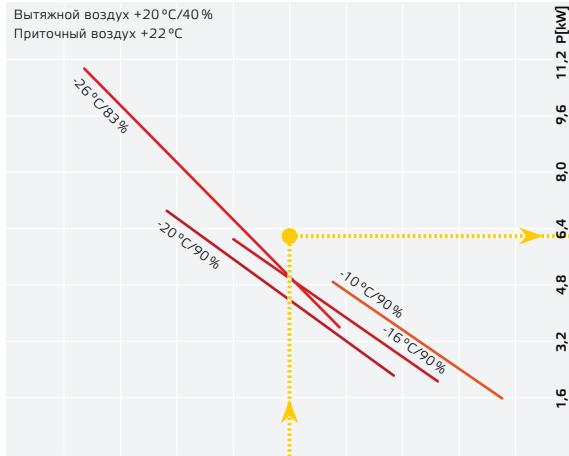

Нагреватель (PWW)

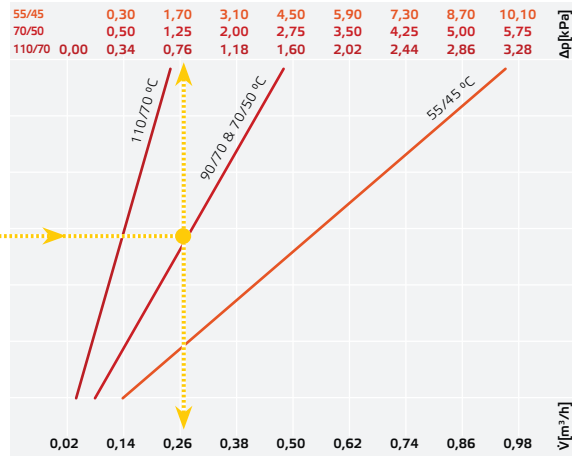

Выходная температура противоточного теплообменника

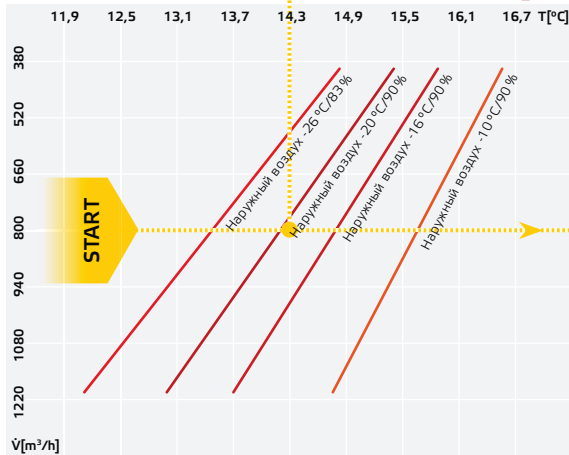

КПД влажности

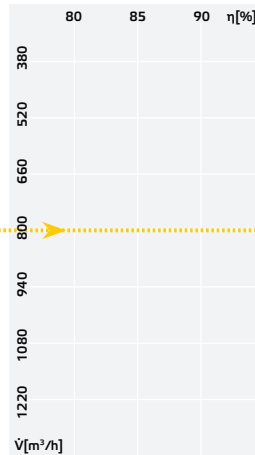

КПД температуры

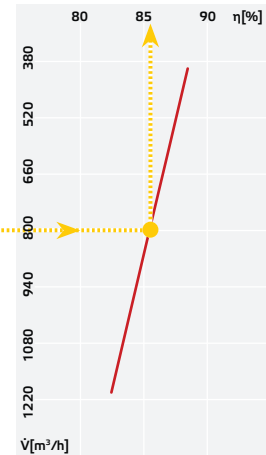

Комплектующие: внешний охлаждающий теплообменник

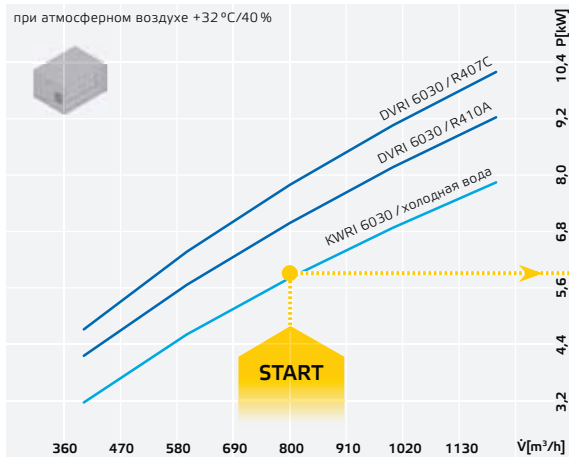

Охладитель / испаритель непосредственного охлаждения

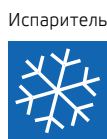
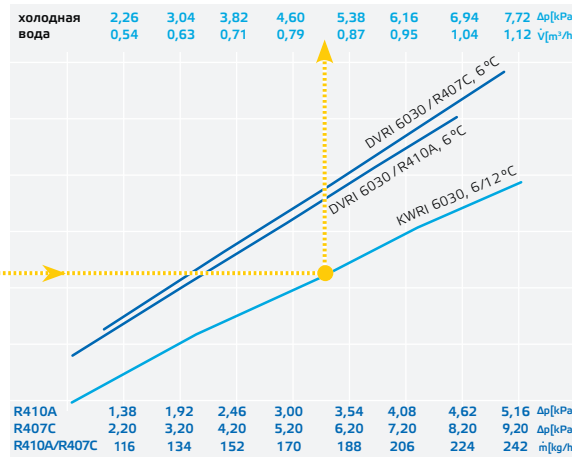

Энергетические классы

Требования ИПД	80 %
Класс рекуперации тепла EN 13053	H1
Класс SFP EN 13779	2-3
Класс скорости EN 13053	V1
Потребляемая мощность EN 13053	P1
Энергоэффективность EN 13053 η_e	82 %

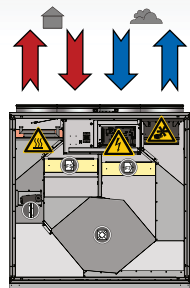

Габариты



ETA 2400 F ...

Плоские устройства для
потолочного монтажа

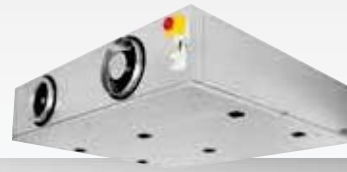
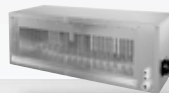

НОВИНКА

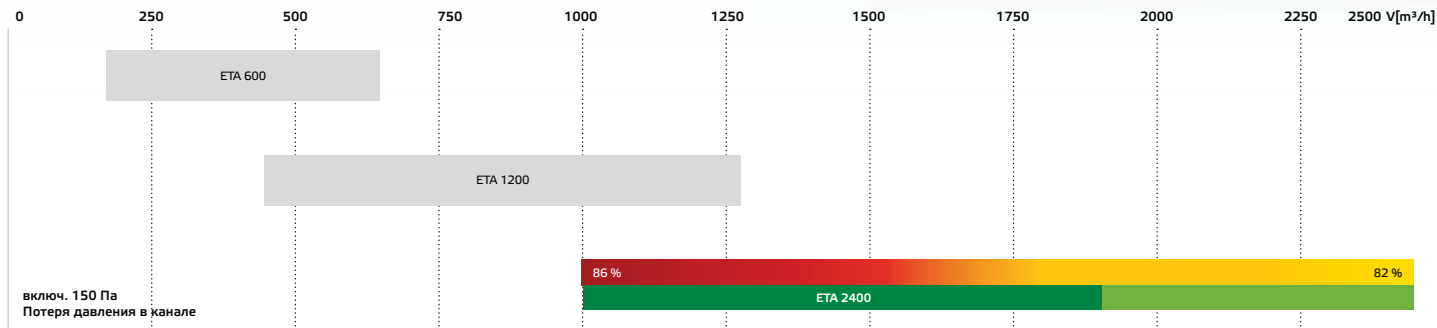

Расход воздуха

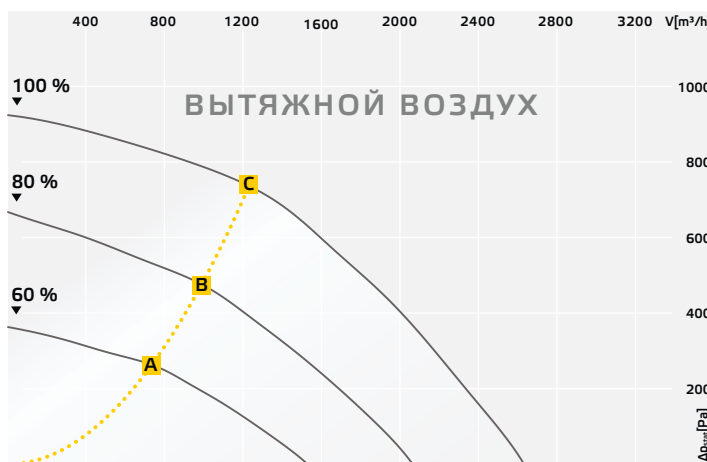
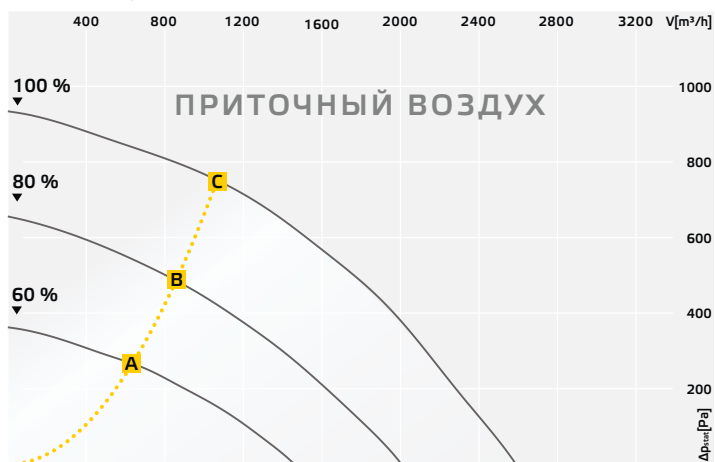

Звуковая мощность

		Октавные полосы [Гц]							
		Σ	125	250	500	1k	2k	4k	8k
Наружный воздух Звуковая мощность дБ(A)	A	73	71	62	58	59	54	51	39
	B	77	70	73	68	67	64	61	51
	C	79	66	75	72	72	70	66	58
Приточный воздух Звуковая мощность дБ(A)	A	61	59	49	48	52	48	38	23
	B	66	58	60	57	59	56	46	34
	C	70	57	64	63	65	62	53	40
К окружению Звуковая мощность дБ(A)	A	57	56	47	36	33	32	25	18
	B	62	55	60	43	41	40	36	31
	C	64	54	63	48	46	45	41	36

		Октавные полосы [Гц]							
		Σ	125	250	500	1k	2k	4k	8k
Вытяжной воздух Звуковая мощность дБ(A)	A	54	49	45	45	47	43	36	29
	B	61	50	56	55	54	50	45	40
	C	67	54	62	60	59	55	50	46
Выпускной воздух Звуковая мощность дБ(A)	A	73	64	62	61	68	68	62	58
	B	80	66	72	69	75	75	70	68
	C	86	66	77	75	80	81	76	73

Технические характеристики

		ETA 2400 F30 ID 129595	ETA 2400 F36 ID 129598
Номин. поток воздуха	[м³/ч]	1600	1600
Номин. напряжение	[В]	230, 1~	400, 3~
Максимальный рабочий ток	[А]	7,5	21,5
Номин. частота	[Гц]	50	50
Номин. мощность	[Вт]	1650	10650
Масса	[кг]	245	236

Аксессуары

МАК 2400 F 01	LFP 29 F5	LFP 29 F7	KWRI 9030 01	DVRI 9030 01	VS 7032
Заслонка двигателя Откр/Закр	Запасной фильтр		Водоохладитель	Испаритель	Гибкий соединительный патрубков
126898	124525	124526	125549	125552	127081
1 Шт	1 Шт	1 Шт	900 x 300 мм		2 Шт.
230 В	M5	F7	с изоляцией		700 x 325 мм
1650 x 394 мм	892 x 346 x 96 мм		510 x 367 x 967 мм		720 x 345 мм

Расчет устройств рекуперации тепла / обогрева / охлаждения

Необходимая теплопроизводительность

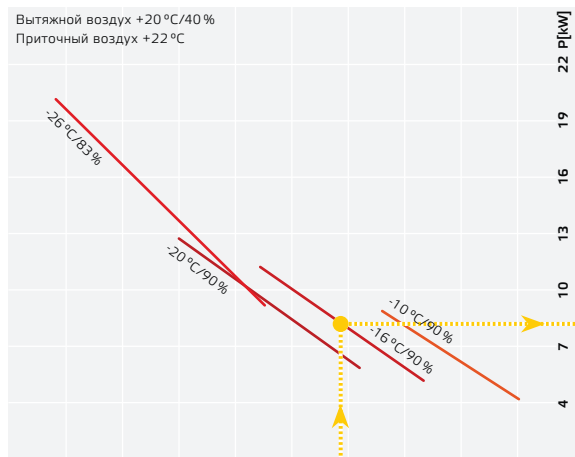

Нагреватель (PWW)

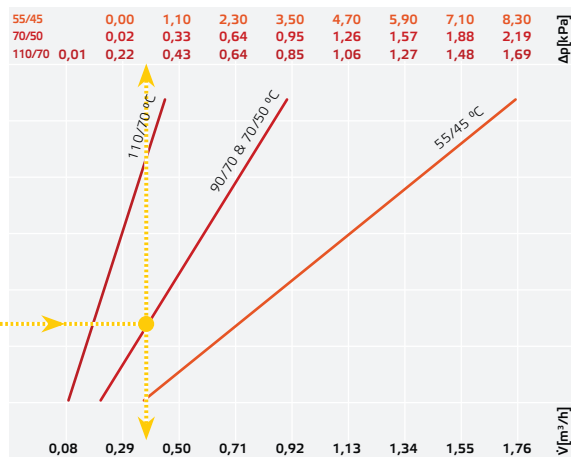

Выходная температура противоточного теплообменника

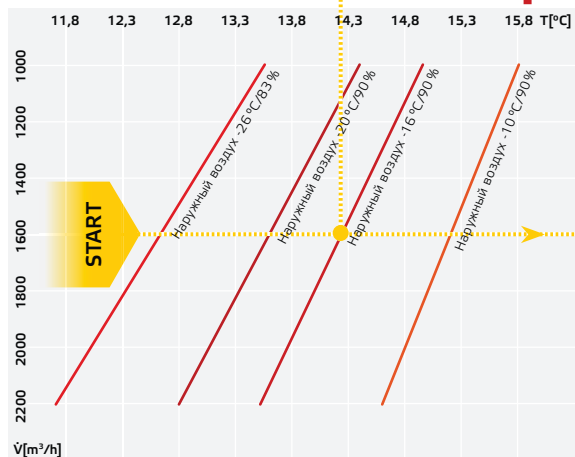

КПД влажности

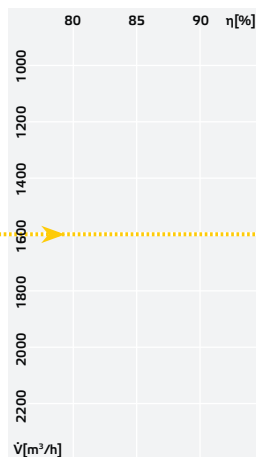

КПД температуры

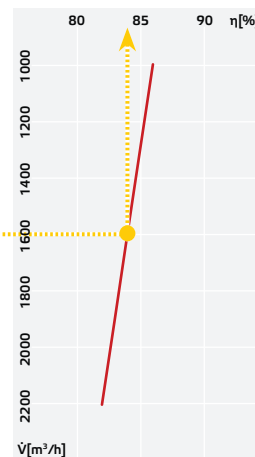

Рекуперация
тепла

Комплектующие: внешний охлаждающий теплообменник

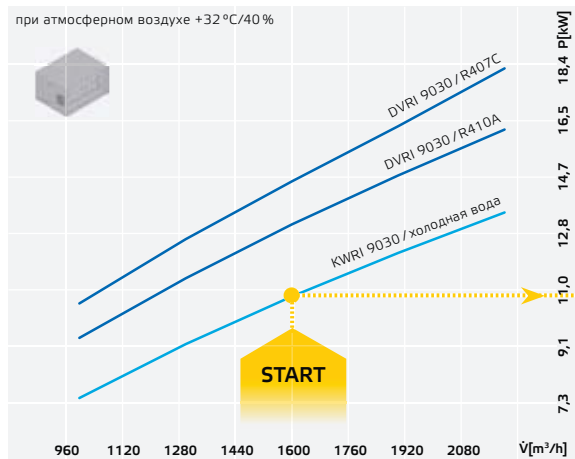

Охладитель / испаритель непосредственного охлаждения

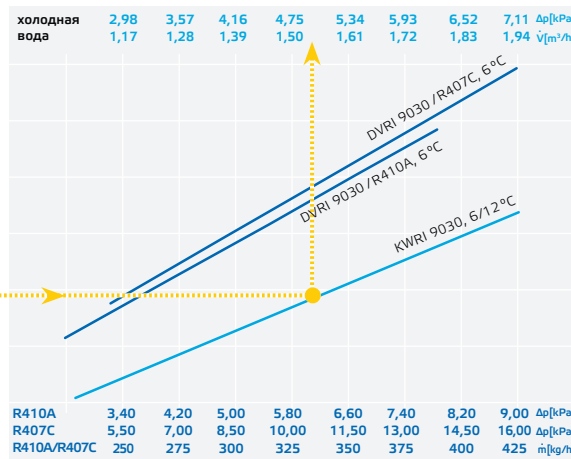

ОХЛАЖ-
ДЕНИЕ

Испаритель



Энергетические классы

Требования ИПД	79 %
Класс рекуперации тепла EN 13053	H1
Класс SFP EN 13779	2-3
Класс скорости EN 13053	V1
Потребляемая мощность EN 13053	P1
Энергоэффективность EN 13053 η _e	82 %

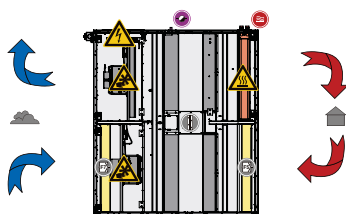

Габариты

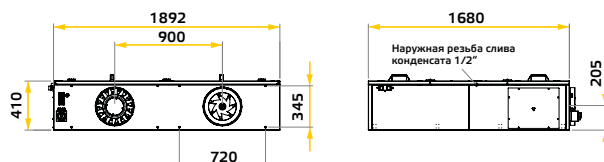

ETA 2400 Н ...

Горизонтальное направление
воздушного потока



НОВИНКА

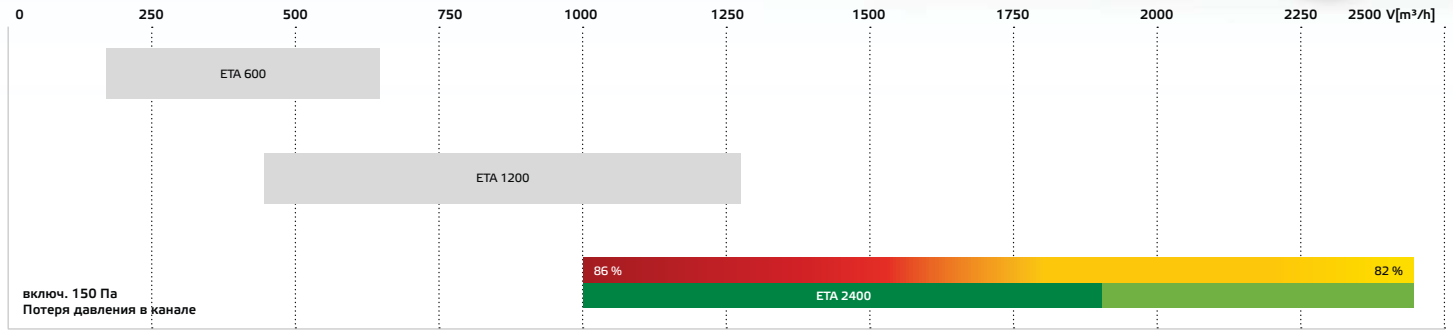

Расход воздуха

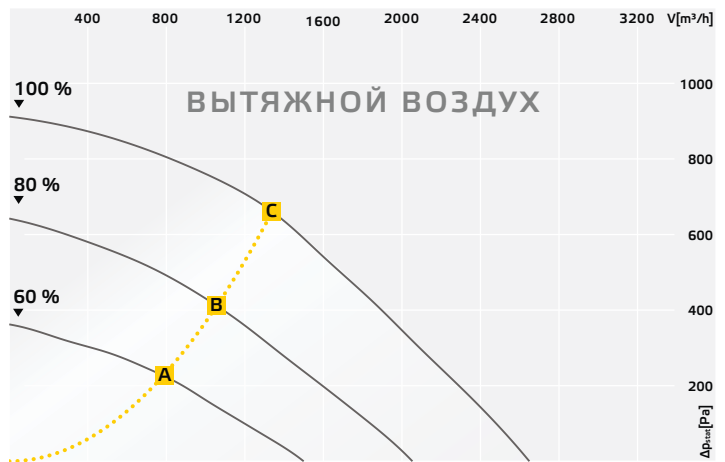
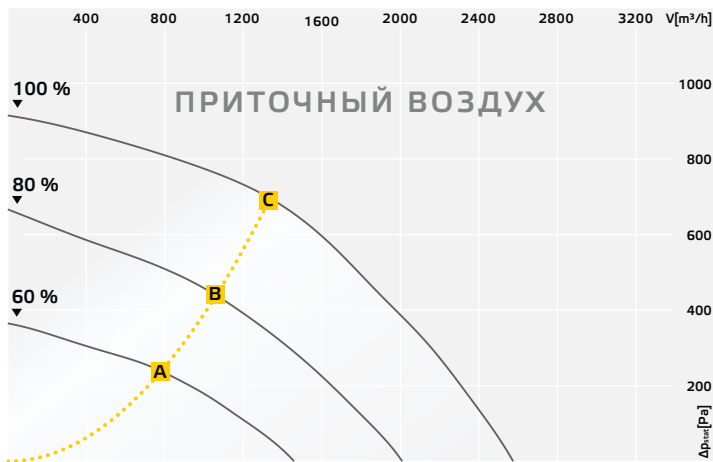

Звуковая мощность

		Октавные полосы [Гц]							
		Σ	125	250	500	1k	2k	4k	8k
Наружный воздух Звуковая мощность дБ(A)	A	61	56	46	54	53	50	47	35
	B	67	55	57	62	61	59	55	46
	C	73	66	59	68	66	65	62	54
Приточный воздух Звуковая мощность дБ(A)	A	53	49	42	40	46	40	27	12
	B	58	50	52	48	53	49	36	28
	C	63	55	56	56	57	54	42	36
К окружению Звуковая мощность дБ(A)	A	50	49	39	33	35	33	33	27
	B	55	51	51	42	41	42	42	37
	C	61	56	54	47	48	49	50	47

		Октавные полосы [Гц]							
		Σ	125	250	500	1k	2k	4k	8k
Вытяжной воздух Звуковая мощность дБ(A)	A	54	50	46	41	41	38	32	23
	B	53	43	51	37	36	36	32	26
	C	59	49	58	44	43	43	41	37
Выпускной воздух Звуковая мощность дБ(A)	A	69	57	51	59	65	64	58	52
	B	76	59	60	66	72	71	66	64
	C	82	63	64	71	77	77	73	70

Технические характеристики

ETA 2400 Н 30	... 31	... 36	... 37
		Обслуж. Справа	Обслуж. Слева	Обслуж. Справа Внешний электро- нагреватель	Подсоединение слева Внешний электро- нагреватель
		ID 129654	ID 129661	ID 129657	ID 129664
Номин. поток воздуха	[м³/ч]	1600	1600	1600	1600
Номин. напряжение	[В]	230, 1~	230, 1~	400, 3~	400, 3~
Максимальный рабочий ток	[А]	7,5	7,5	21,5	21,5
Номин. частота	[Гц]	50	50	50	50
Номин. мощность	[Вт]	1650	1650	10650	10650
Масса	[кг]	363	363	363	363

Аксессуары

МАК 355 02	LFP 34 F5	LFP 34 F7	KWRI 9030 01	DVRI 9030 01	RD ETA 2400
Заслонка двигателя Откр/Закр	Запасной фильтр		Водоохладитель	Испаритель	Колпак для защиты от атмосферных осадков
125476	125692	125693	125549	125552	127389
2 Шт.	1 Шт	1 Шт	900 x 300 мм		1 Шт
230 В	M5	F7	с изоляцией		
Ø 355 мм	829 x 505 x 96 мм		510 x 367 x 967 мм		82 x 2010 x 1080 мм

Расчет устройств рекуперации тепла / обогрева / охлаждения

Необходимая теплопроизводительность

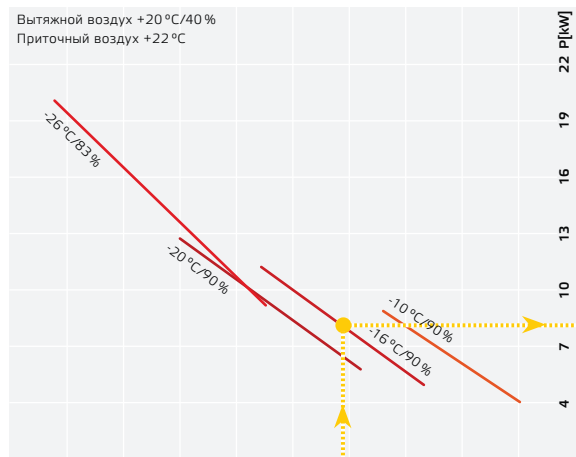

Нагреватель (PWW)

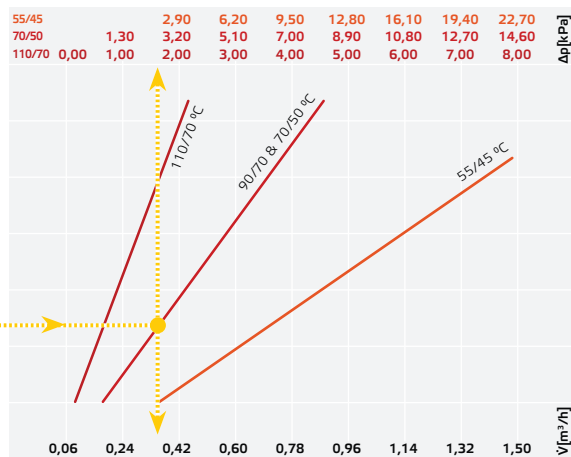

Выходная температура противоточного теплообменника

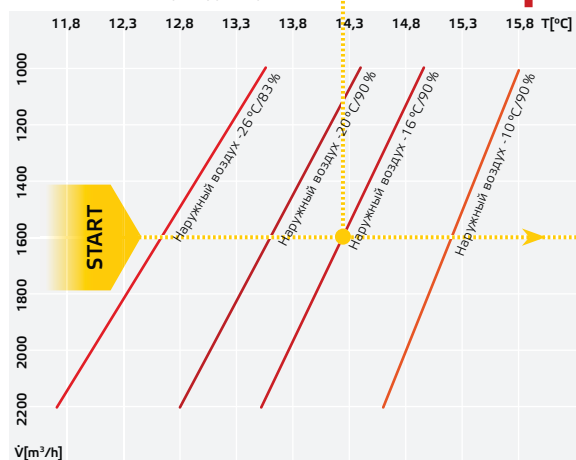

КПД влажности

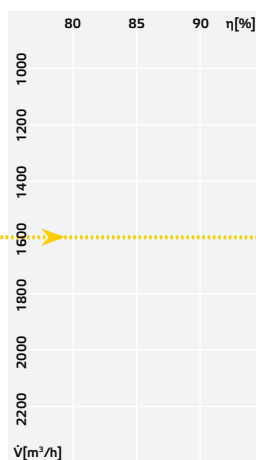

КПД температуры

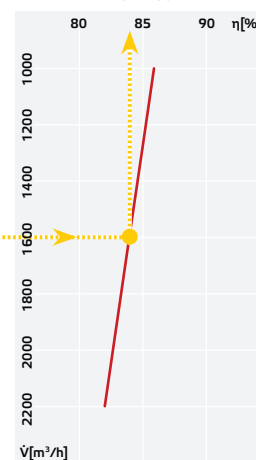

Рекуперация
тепла

Комплектующие: внешний охлаждающий теплообменник

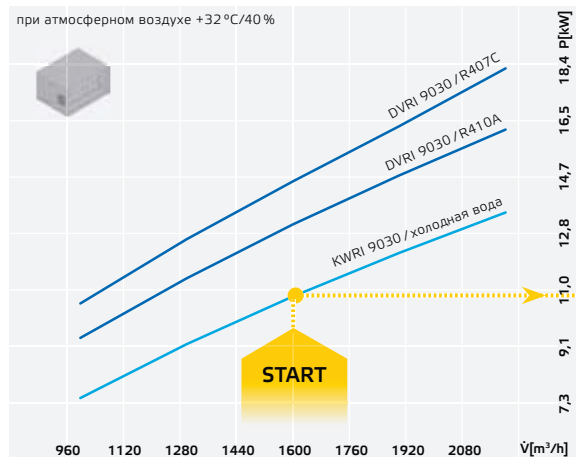

Охладитель / испаритель непосредственного охлаждения

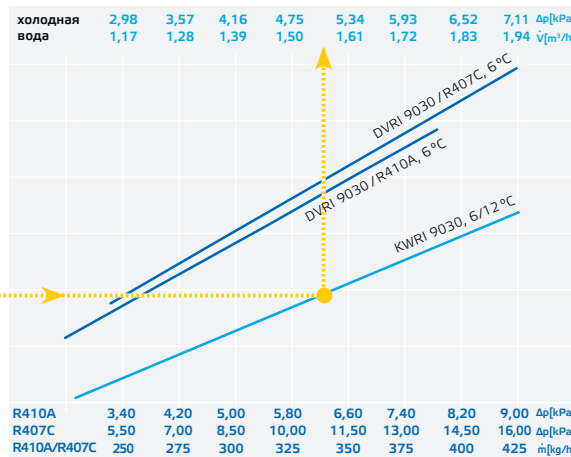

ОХЛАЖДЕНИЕ

Испаритель



Энергетические классы

Требования ИПД	80 %
Класс рекуперации тепла EN 13053	H1
Класс SFP EN 13779	2-3
Класс скорости EN 13053	V1
Потребляемая мощность EN 13053	P1
Энергоэффективность EN 13053 η _e	82 %

Подсоединение справа

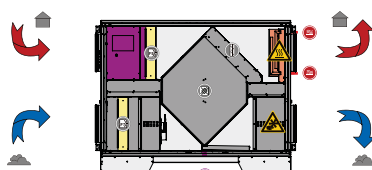

Габариты

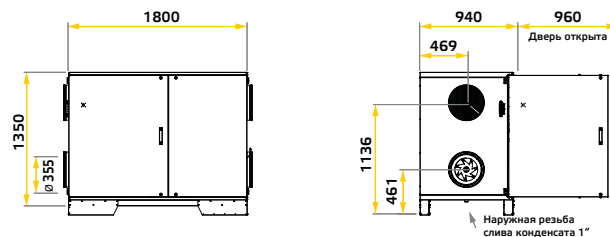

ETA 2400 V ...

Вертикальное направление
воздушного потока



НОВИНКА

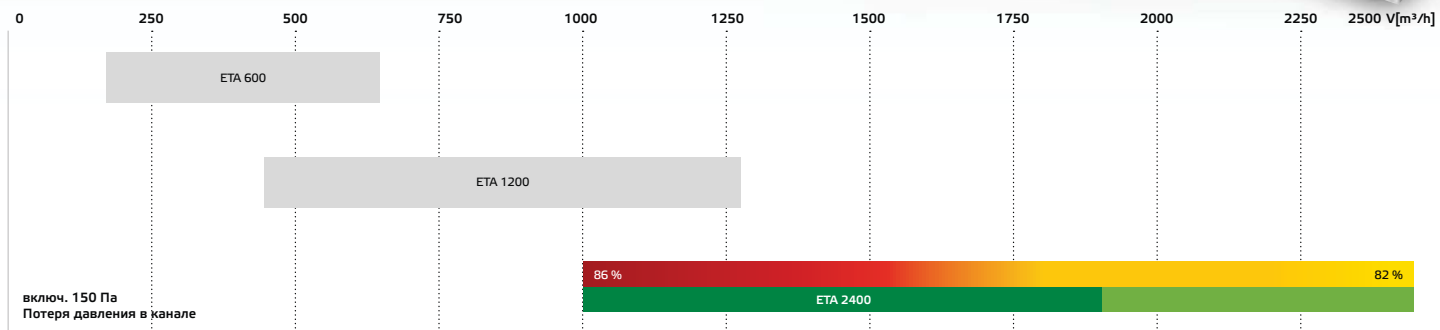

Расход воздуха

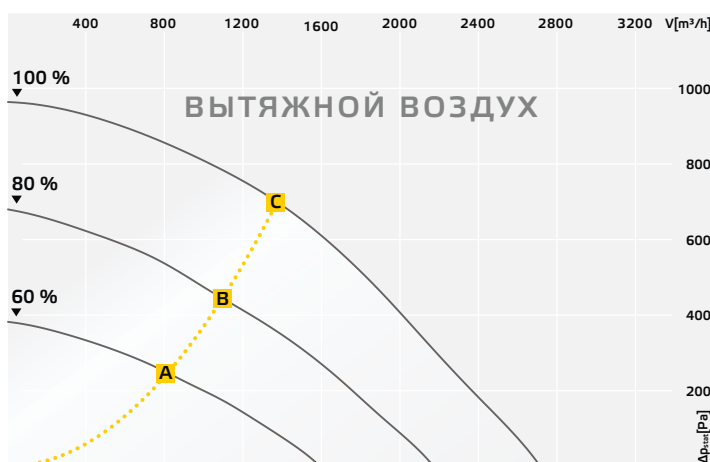
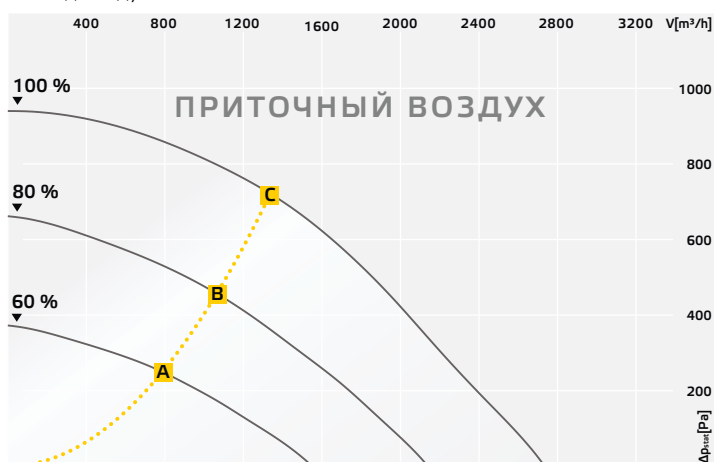

Звуковая мощность

		Октавные полосы [Гц]							
		Σ	125	250	500	1k	2k	4k	8k
Наружный воздух Звуковая мощность дБ(A)	A	66	54	57	60	61	58	56	48
	B	75	60	67	67	69	66	64	62
	C	79	59	73	72	72	71	69	66
Приточный воздух Звуковая мощность дБ(A)	A	52	41	44	47	47	42	36	23
	B	60	46	53	55	55	52	45	34
	C	65	47	59	60	60	56	51	42
К окружению Звуковая мощность дБ(A)	A	45	41	40	35	33	32	29	18
	B	54	45	51	41	41	41	39	33
	C	58	46	56	47	46	47	46	40

		Октавные полосы [Гц]							
		Σ	125	250	500	1k	2k	4k	8k
Вытяжной воздух Звуковая мощность дБ(A)	A	55	50	46	45	47	46	41	35
	B	62	50	57	53	53	53	49	44
	C	66	53	61	56	57	59	57	52
Выпускной воздух Звуковая мощность дБ(A)	A	69	64	58	57	62	59	56	47
	B	75	65	67	65	69	68	64	56
	C	80	65	75	70	74	73	69	63

Технические характеристики

		ETA 2400 V30 ID 129588	ETA 2400 V36 Внешний электронагреватель ID 129591
Номин. поток воздуха	[м³/ч]	1600	1600
Номин. напряжение	[В]	230, 1~	400, 3~
Максимальный рабочий ток	[А]	7,5	21,5
Номин. частота	[Гц]	50	50
Номин. мощность	[Вт]	1650	10650
Масса	[кг]	365	347

Аксессуары

МАК 355 02	LFP 31 F5	LFP 31 F7	KWRI 9030 01	DVRI 9030 01	SEN P 1000
Заслонка двигателя Откр/Закр	Запасной фильтр		Водоохладитель	Испаритель	Датчик регулирования давления
125476	125024	125025	125549	125552	126080
2 Шт.	1 Шт	1 Шт	900 x 300 мм		IP 55
230 В	M5	F7	с изоляцией		±1000 Па
Ø 355 мм	692 x 505 x 96 мм		510 x 367 x 967 мм		24 В DC

Расчет устройств рекуперации тепла / обогрева / охлаждения

Необходимая теплопроизводительность

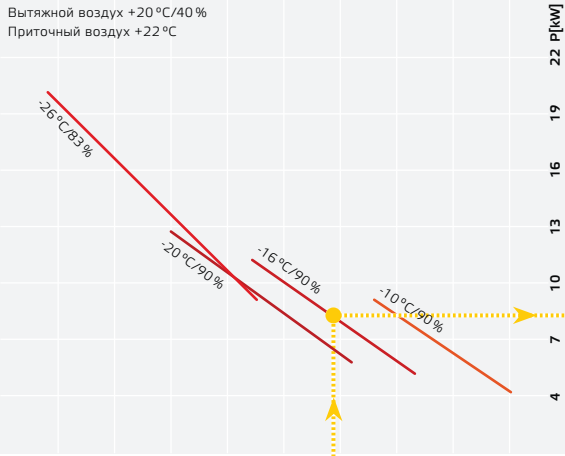

Нагреватель (PWW)

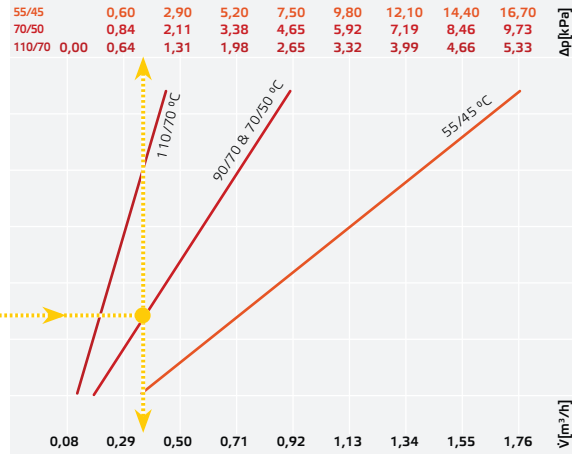

Выходная температура противоточного теплообменника

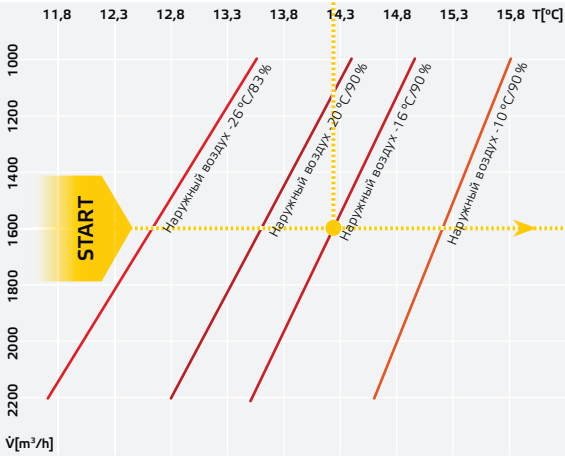

КПД влажности

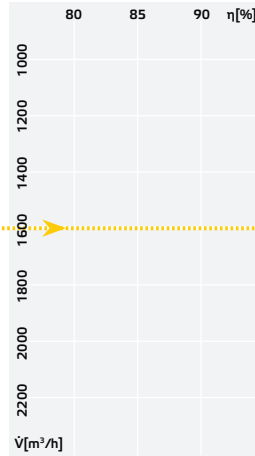

КПД температуры

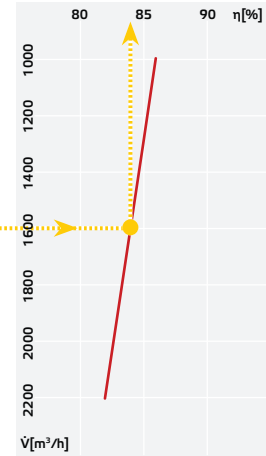

Рекуперация
тепла

Комплектующие: внешний охлаждающий теплообменник

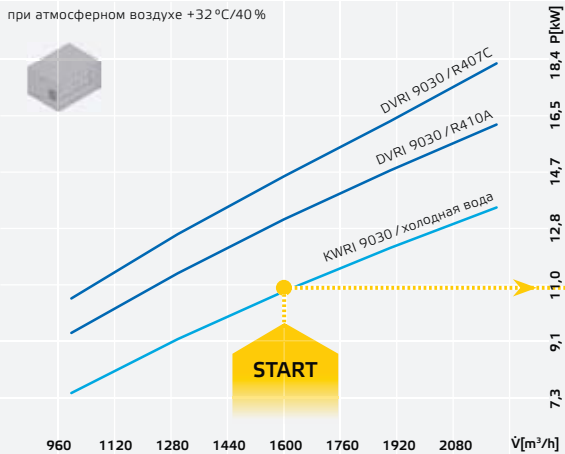

Охладитель / испаритель непосредственного охлаждения

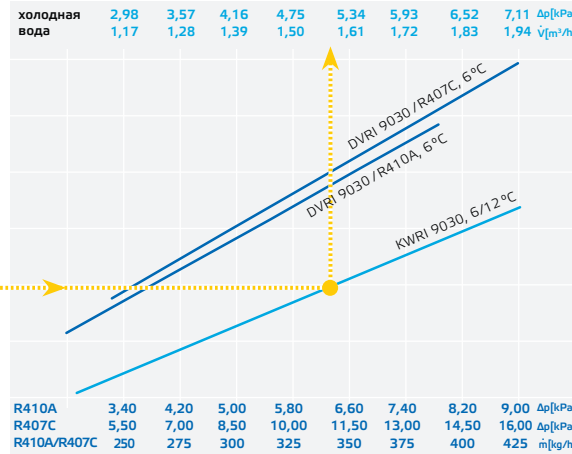

ОХЛАЖ-
ДЕНИЕ

Испаритель



Энергетические классы

Требования ИПД	80 %
Класс рекуперации тепла EN 13053	H1
Класс SFP EN 13779	2-3
Класс скорости EN 13053	V1
Потребляемая мощность EN 13053	P1
Энергоэффективность EN 13053 η _e	82 %

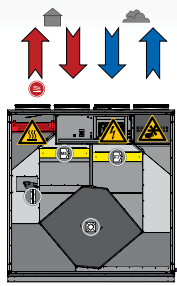

Габариты

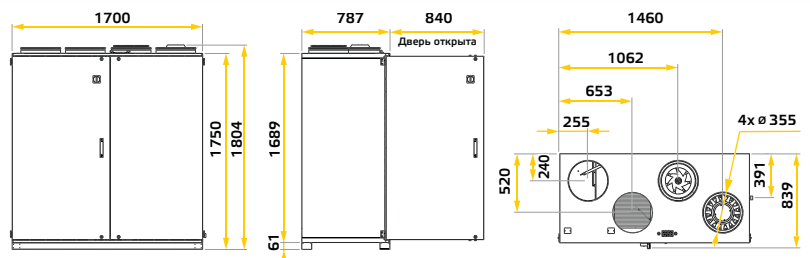

ACCUFLOW

с теплообменником с аккумулирующей тепловой ёмкостью

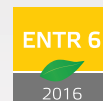
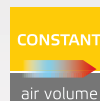

НОВИНКА

- Теплообменник с аккумулирующей тепловой ёмкостью с эффективностью до 93%
- Рекуперация влажности до 70 %
- Дополнительный нагревательный коллектор не требуется
- Дополнительные затраты на меры защиты от замерзания не требуются
- Вентиляторы ЕС с регулировкой

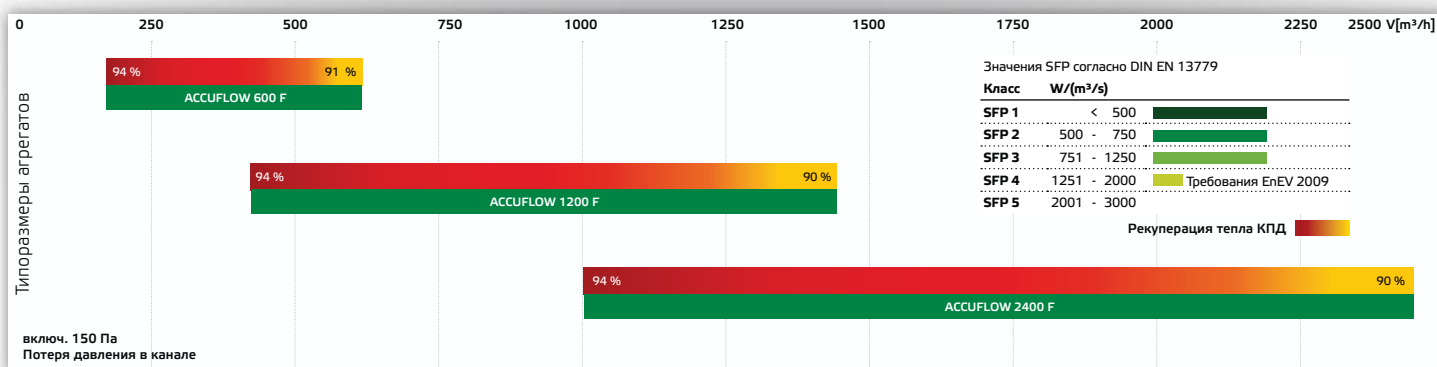

РЕКУПЕРАЦИЯ ТЕПЛА:

При помощи компактной вентиляционной установки ACCUFLOW тепло, необходимое для подогрева вентиляционного воздуха в здании, почти полностью обеспечивается на 93 % за счет рекуперации тепла. Использовать электрические нагревательные коллекторы или системы дополнительного подогрева горячей воды не обязательно.

Благодаря регенеративной рекуперации тепла в холодное время года в помещении восстанавливается до 70 % влажности. При этом на слишком сухой воздух в помещении оказывается противоположное действие и достигается улучшенная комфортность.

Высокоэффективная система рекуперации тепла состоит из двух статических аккумулированных масс, которые пропускаются через систему заслонок и попеременно смешиваются с холодным наружным воздухом и теплым вытяжным воздухом. Система заслонок имеет герметическое исполнение и рассчитана на длительный срок службы. Время включения оптимально настроено на количество воздуха в установке и может уменьшаться до произвольного охлаждения.

ГИГИЕНИЧНОСТЬ:

Установка комфортной вентиляции ACCUFLOW имеет хорошо очищающиеся и гладкие внутренние поверхности. Панельные фильтры большой площади класса M5 и F7 стандарта EN 779 обеспечивают гигиеничное фильтрование вытяжного воздуха и наружного воздуха согласно EN 13779.

За счет теплообменников с рекуперацией влажности образующийся конденсат гигиенически испаряется обратно в приточный воздух. Необходимые с гигиенической точки зрения емкости, напр. конденсатные ванны, в ACCUFLOW отсутствуют.

Классы фильтров

Тип воздуха	Стандарт	Класс
Вытяжной воздух	EN 779:2012	M5
Наружный воздух	EN 779:2012	F7

РЕГУЛИРОВКА ТЕМПЕРАТУРЫ:

- Регуляция температуры приточного воздуха
- Регуляция температуры вытяжного воздуха
- Регуляция температуры в помещении
- Функция произвольного охлаждения
- Активный обогрев / охлаждение холодной водой
- Активный обогрев / охлаждение посредством испарителя

СИСТЕМА STOP – CLOSE:

При неработающей установке электронная система управления заслонками закрывает заслонки жалюзи наружного и удаляемого воздуха в течение секунды. Тем самым перекрывается доступ холодного воздуха в здание. Дополнительные запорные заслонки от электропривода не нужны.

Предельные границы использования

Предельные границы использования	-28 °C до 40 °C
Место установки	мин. 5 °C

Области применения

Класс вытяжного воздуха ETA 1

Для приточно-вытяжной вентиляции помещений, источниками эмиссии в которых являются человеческий обмен веществ или строительные материалы и сооружения, напр. офисы, общественные зоны, конференц-залы..

Место установки

Внутреннее месторасположение

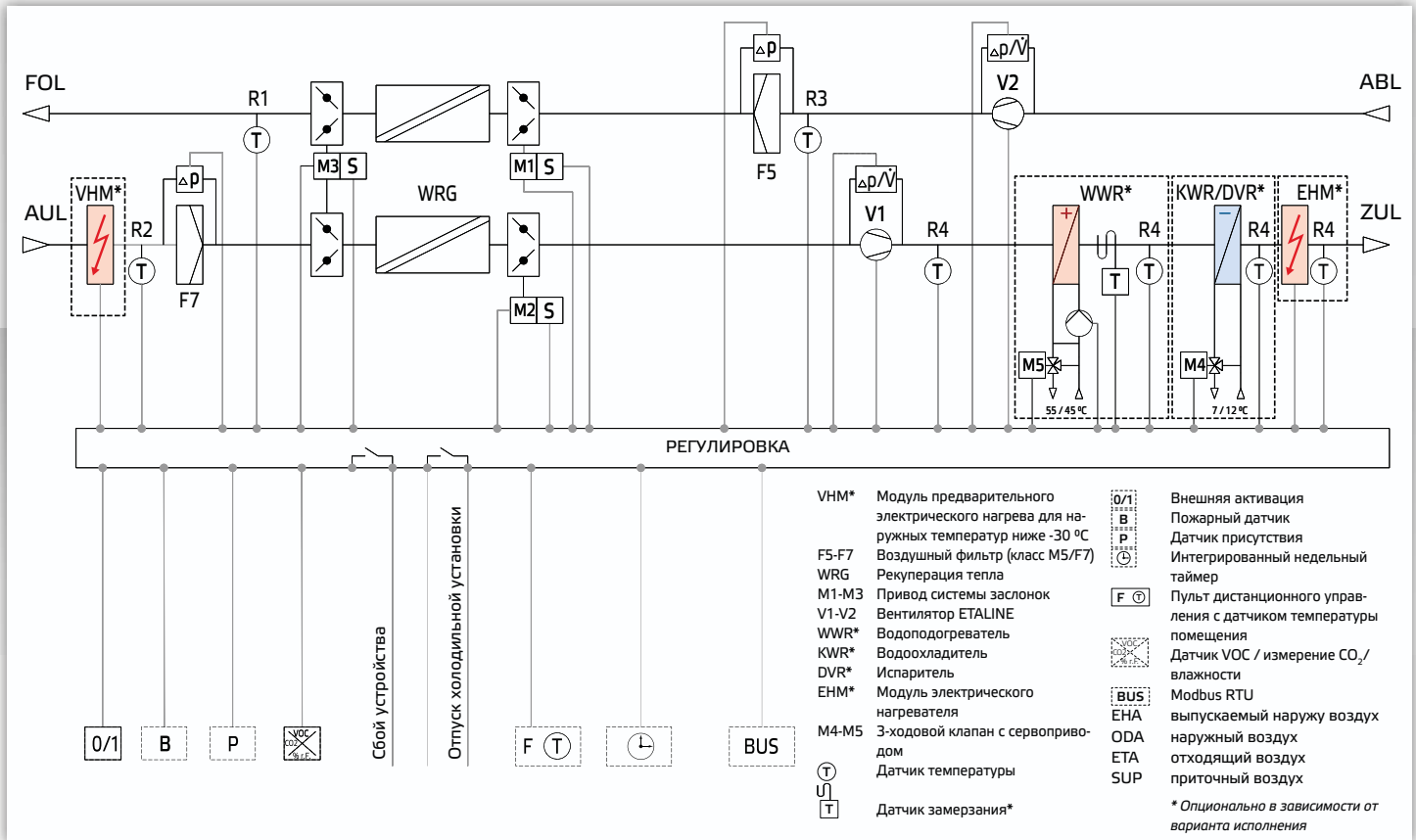

Качество корпуса

Механическая стабильность	(EN 1886)	D2
Разрежение протекания корпуса -400 Па	(EN 1886)	L3
Избыточное давление протекания корпуса +700 Па	(EN 1886)	L3
Утечка перепускного фильтра	(EN 1886)	F7
Класс корпуса	(EN 1886)	T3
Класс изоляции	(EN 13051-1)	A1
Изоляция корпуса		30 мм

Класс энергоэффективности

Класс скорости	(EN 13053/A1:2010)	V1
Класс рекуперации тепла	(EN 13053/A1:2010)	H1
Энергоэффективность рекуперации тепла	(EN 13053/A1:2010)	90 %
Эл. потребляемая мощность	(EN 13053/A1:2010)	P2
Тепловой КПД приточного воздуха (EN 308)	EETеплоG >0,7	0,92
Степень эффективности влажности	(EN 308)	до 60 %
Требования Института пассивного дома		85 %
Специфическая производительность вентилятора (SFP E притока)	(EN 13779)	SFP 2

ACCUFLOW НА HX-ДИАГРАММЕ

Регенеративный высокоэффективный теплообменник отбирает из конденсата большую часть влаги, содержащейся в вытяжном воздухе. Гигиенически увлажненный свежий воздух создает в здании улучшенный комфорт, не расходуя дополнительной энергии на дополнительное увлажнение.

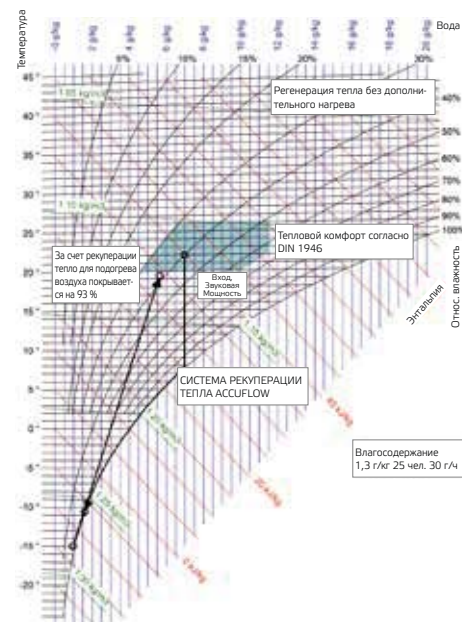

ACCUFLOW

с теплообменником с аккумулирующей тепловой ёмкостью

РЕГУЛИРОВКА ПОСТОЯННОГО ОБЪЕМНОГО ПОТОКА

Регулировка постоянного объемного потока позволяет в течение всего года поддерживать эффективную вентиляцию здания и обеспечивает при плотной застройке жилых зданий сбалансированный обмен свежим воздухом. Благодаря упрощенной регулировке количества воздуха значительно упрощаются ввод в эксплуатацию и регулировка вентиляционной установки. Необходимый объем воздушного потока можно регулировать для приточного воздуха и для вытяжного воздуха отдельно при помощи пульта дистанционного управления. Установка комфортной вентиляции ACCUFLOW регулируется независимо от внешней потери давления в канале до необходимого объемного потока. Переменные потери давления, как напр. загрязнение фильтра уравниваются автоматически, а на пульте управления отображается текущее количество движущегося воздуха.

Для автоматической настройки рабочего времени в распоряжении имеется встроенный таймер. Для каждого дня можно устанавливать время включения и выключения. Жалюзийные заслонки прикрываются в отключенном режиме при помощи системы STOP CLOSE SYSTEM. Тем самым не допускается попадание холодного воздуха в систему каналов.

Дополнительно к режиму основной вентиляции в режиме ночной эксплуатации можно установить другой эксплуатационный уровень. При этом запускается значение, установленное в параметре „Минимальная вентиляция“. Объемный поток можно настраивать отдельно для приточного воздуха и вытяжного воздуха и задавать меньшее или большее значение. Случаем применения может быть, напр. снижение в ночное время „Режим экономии энергии“ или „Увеличенный объемный поток для увеличения произвольного охлаждения здания в летний период“.

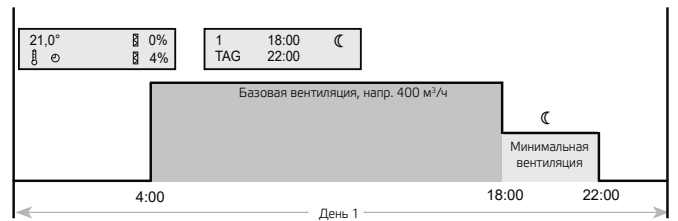
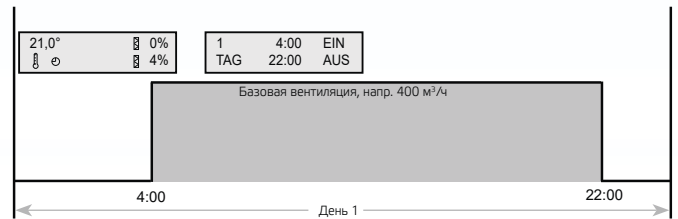
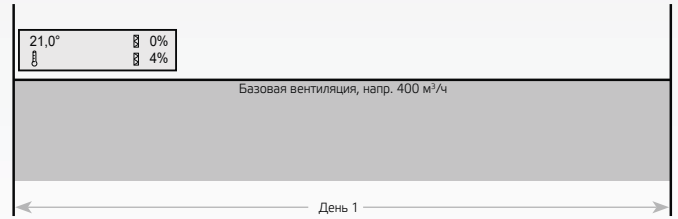

CO₂-РЕГУЛИРОВКА ОБЪЕМНОГО ПОТОКА

Опция CO₂-регуливки включает в себя функционирующий агрегат со встроенным измерительным преобразователем CO₂ в вытяжном канале. Объемный поток подбирается автоматически согласно присвоенному значению. В качестве регулирующих значений можно также подключить датчики влажности или внешние измерительные преобразователи.

Такой способ регулировки особенно подходит для установок в конференц-залах, комнат для приема гостей, школах и детских садах.

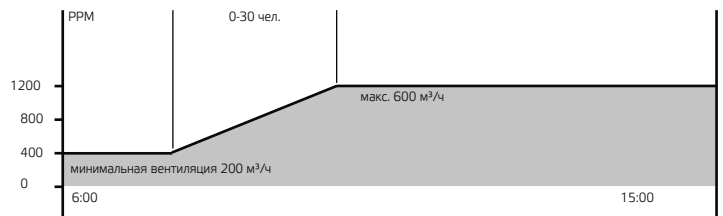

ДАТЧИК ПРИСУТСТВИЯ

При помощи этого контакта можно управлять вторым объемным потоком. Благодаря этому можно эффективно реализовывать вентиляционные системы для раздевалок.

Усиленное вентилирование можно отдельно настраивать для приточного и вытяжного воздуха. При помощи этого контакта можно уменьшать объемный поток вытяжного воздуха, если подключается внешний вытяжной вентилятор, напр. вытяжные шкафы.

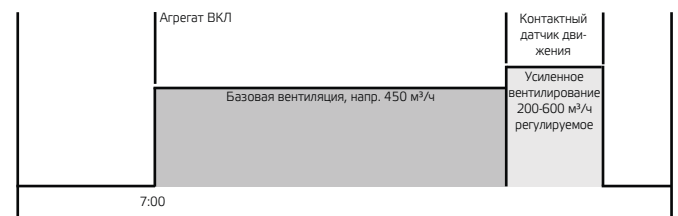

РЕГУЛИРОВКА ПОСТОЯННОГО ДАВЛЕНИЯ PV СО СБАЛАНСИРОВАННЫМИ ОБЪЕМНЫМИ ПОТОКАМИ

Новая система регулировки PV объединяет в себе регулировку постоянного давления и регулировку постоянного объемного потока, чтобы гарантировать воздушный баланс в здании, в том числе и при использовании внешних регуляторов переменного расхода воздуха VAV.

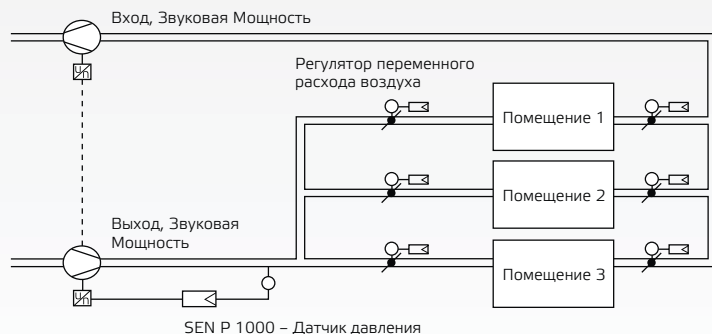

ОПИСАНИЕ УСТРОЙСТВА

- | | |
|---|--|
| 1. Корпус | 15. Крышка распределительной коробки |
| 2. Ревизионная крышка | 16. Система заслонок ACCUFLOW |
| 3. Главный выключатель | 17. Датчик температуры вытяжного воздуха |
| 4. Крышка теплообменника с аккумулялирующей тепловой ёмкостью | 18. Воздушный фильтр F5 - вытяжной воздух |
| 5. Внутриканальный вентилятор ETALINE EC | 19. Теплообменник с аккумулялирующей тепловой ёмкостью |
| 6. Кабельные вводы | 20. Воздушный фильтр F7 - приточный воздух |
| 7. Заводская табличка | 21. Патрубок атмосферного воздуха |
| 8. Патрубок приточного воздуха | 22. Патрубок удаляемого воздуха |
| 9. Патрубок вытяжного воздуха | 23. Датчик температуры атмосферного воздуха |
| 10. Дистанционное управление | 24. Датчик температуры удаляемого воздуха |
| 11. Кабель управления | |
| 12. Датчик температуры приточного воздуха | |
| 13. Регулировочная плата | |
| 14. Указания по технике безопасности | |

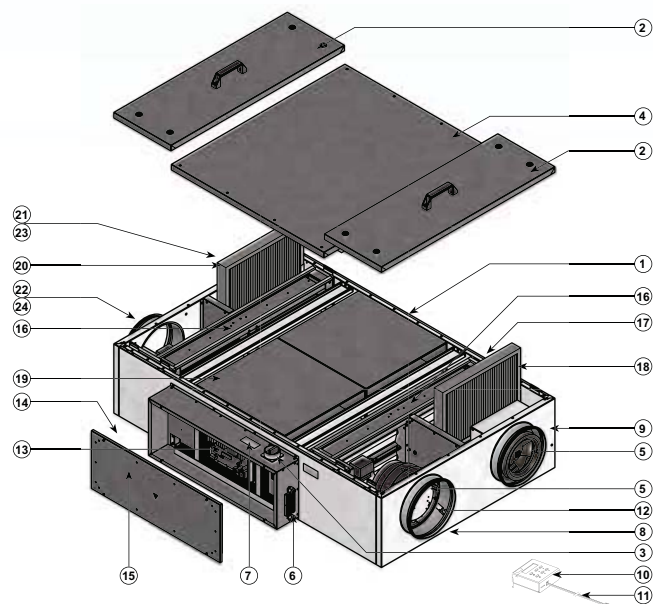

ВОЗМОЖНОЕ МОНТАЖНОЕ ПОЛОЖЕНИЕ

Крепление к потолку

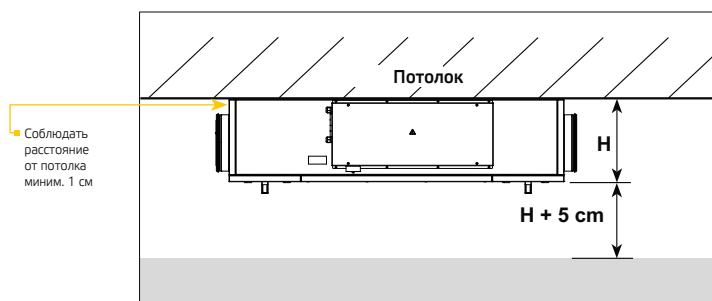

Напольный монтаж

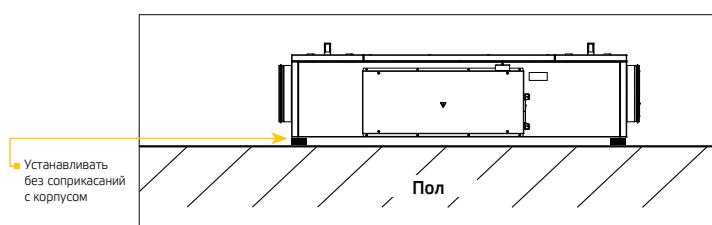

Настенный монтаж

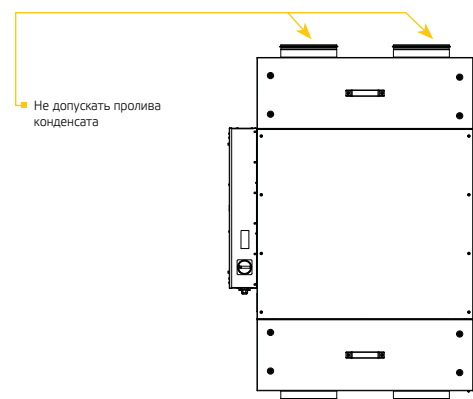

НЕ РАЗРЕШАЕТСЯ!

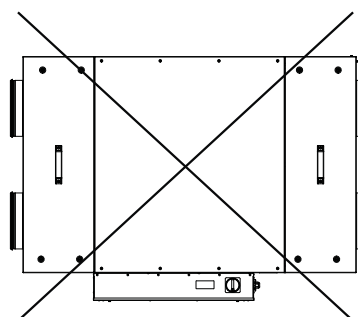

ACCUFLOW 600 F

с теплообменником с
аккумулирующей тепловой
ёмкостью



НОВИНКА

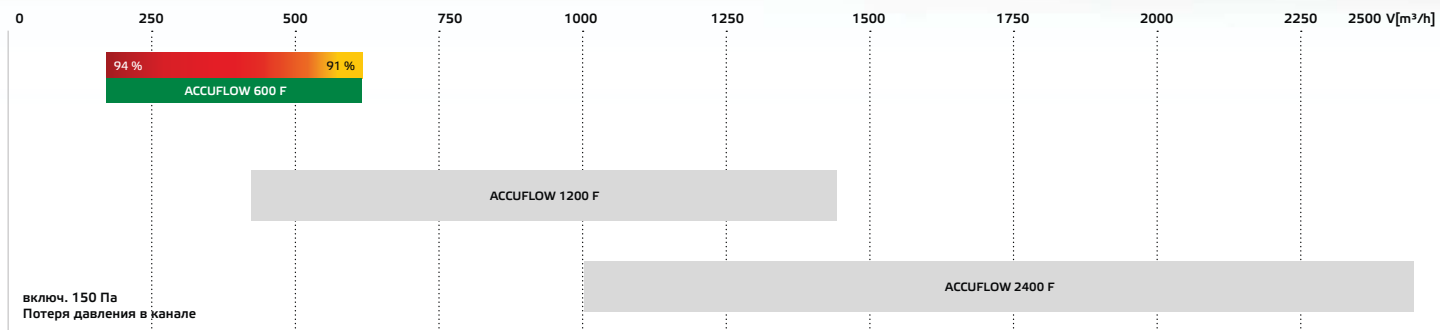

Расход воздуха

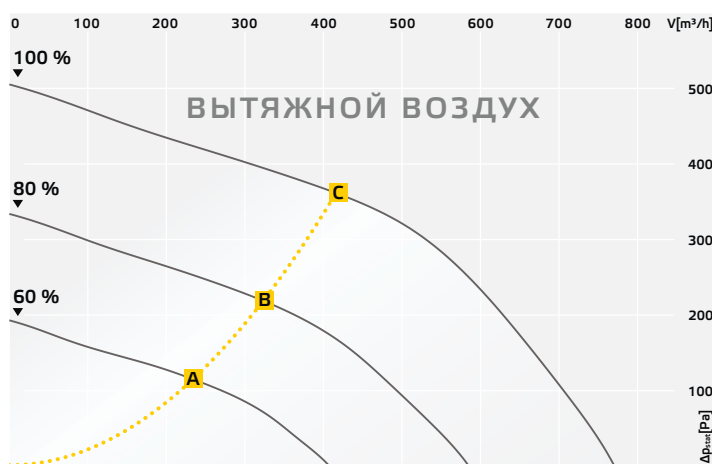
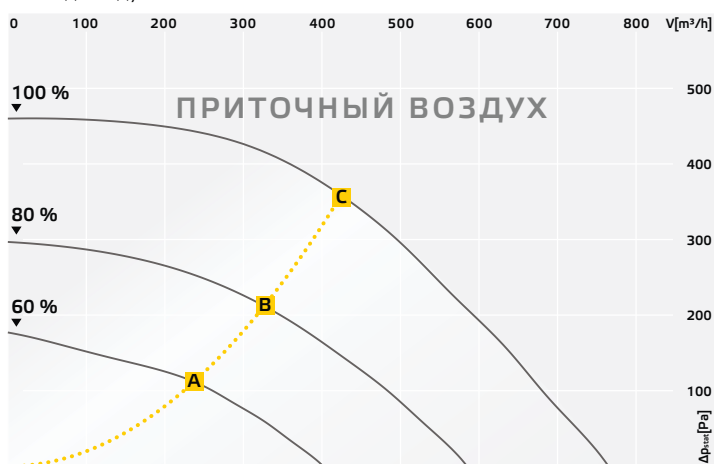

Звуковая мощность

		Октавные полосы [Гц]							
		Σ	125	250	500	1k	2k	4k	8k
Наружный воздух Звуковая мощность дБ(A)	A	48	42	41	40	36	34	26	14
	B	51	42	46	41	42	41	34	22
	C	54	40	48	46	47	47	41	32
Приточный воздух Звуковая мощность дБ(A)	A	68	44	53	63	64	62	55	44
	B	75	47	60	69	71	70	63	54
	C	81	50	62	74	77	76	70	62
К окружению Звуковая мощность дБ(A)	A	45	35	39	41	33	29	18	10
	B	48	35	44	41	40	38	32	24
	C	52	38	47	46	46	44	40	33

		Октавные полосы [Гц]							
		Σ	125	250	500	1k	2k	4k	8k
Вытяжной воздух Звуковая мощность дБ(A)	A	67	44	55	63	59	58	52	42
	B	71	48	59	66	66	65	61	52
	C	76	53	62	71	71	70	67	59
Выпускной воздух Звуковая мощность дБ(A)	A	49	35	40	46	36	35	26	15
	B	50	40	43	44	43	43	36	27
	C	55	45	48	49	48	49	42	33

Технические характеристики

ACCUFLOW 600 F	ID 125999
Номин. поток воздуха	[м³/ч] 450
Номин. напряжение	[В] 230, 1~
Макс. рабочий ток	[А] 2,5
Номин. частота	[Гц] 50
Номин. мощность	[Вт] 500
Масса	[кг] 170

Энергетические классы

Требования ИПД	85 %
Класс рекуперации тепла EN 13053	H1
Класс SFP EN 13779	2
Класс скорости EN 13053	V1
Потребляемая мощность EN 13053	P2
Энергоэффективность EN 13053 η _e	90 %

Аксессуары

LFP 35 F5	LFP 35 F7	KWR 250 01	DVR 250 01	SEN P 1000	SEN CO ₂
Запасной фильтр	Водоохлади- тель	Испаритель	Датчик регулировки давления	Регулировка CO ₂	
125996	125997	124065	126775	126080	127338
1 Шт	1 Шт	Ø 250 мм	Ø 250 мм	IP 55	IP 30
M5	F7	Без шумоизоляции	±1000 Па	0 - 2000 ppm	
430 x 300 x 48 мм		479 x 352 x 653 мм		24 В DC	-

Выходная температура рекуперации тепла - зима

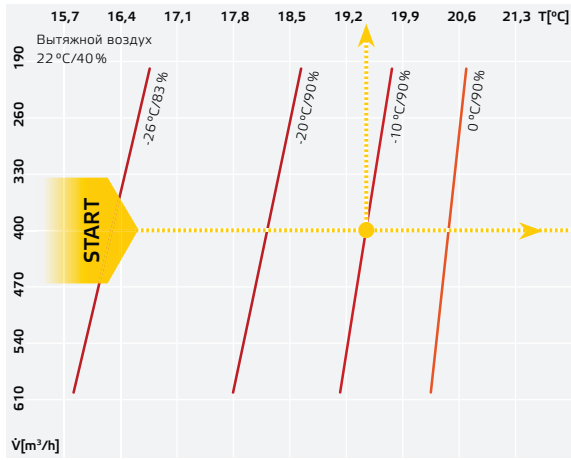

Степень эффективности влажности Степень эффективности температуры

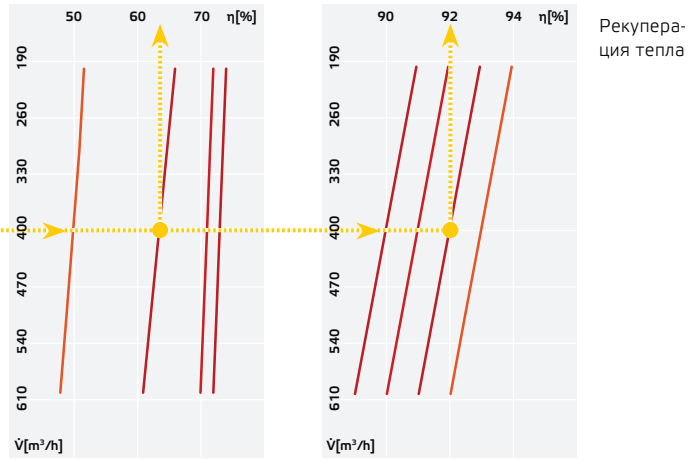

Выходная температура рекуперации тепла - лето

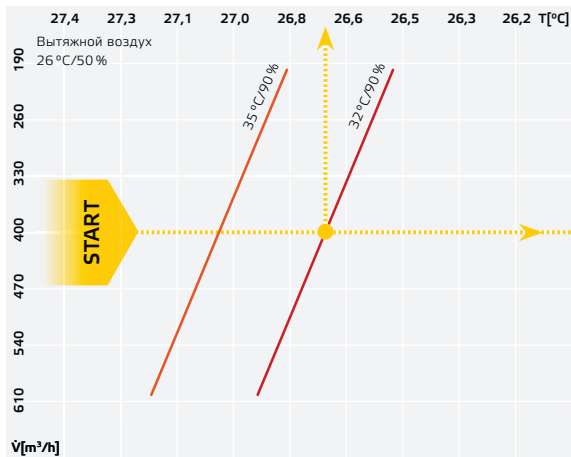

КПД влажности

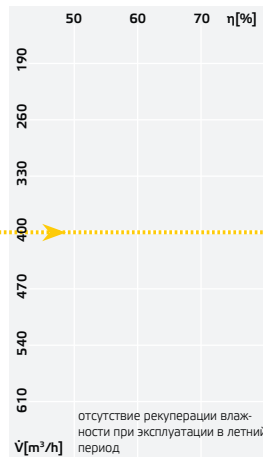

КПД температуры

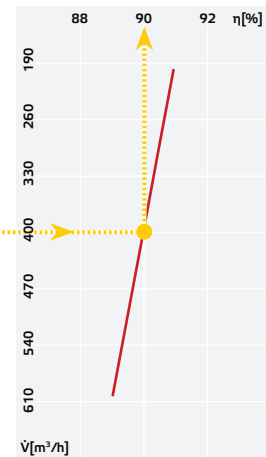

Комплектующие: внешний охлаждающий теплообменник

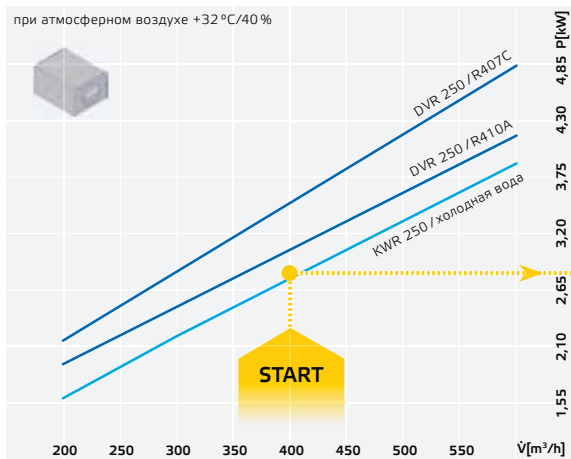

Охладитель / испаритель непосредственного охлаждения

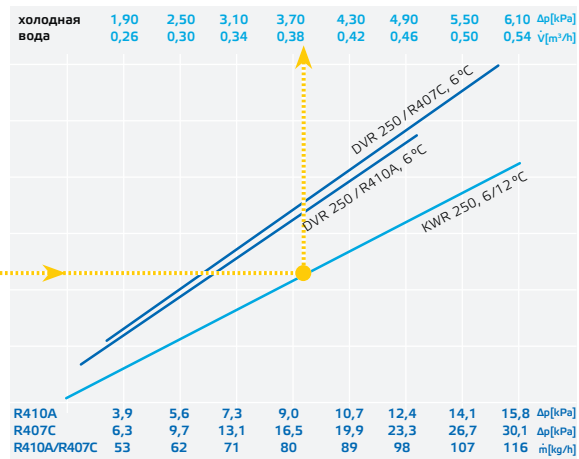

Габариты

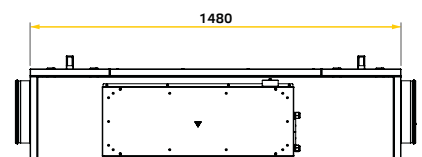
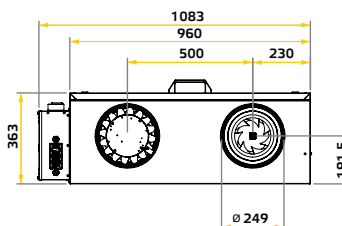
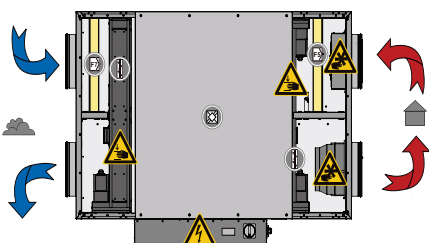

ACCUFLOW 1200 F

с теплообменником с
аккумулирующей тепловой
ёмкостью



НОВИНКА

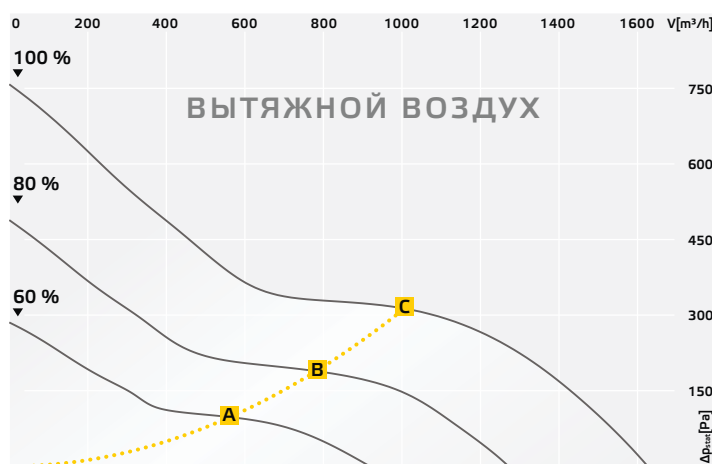
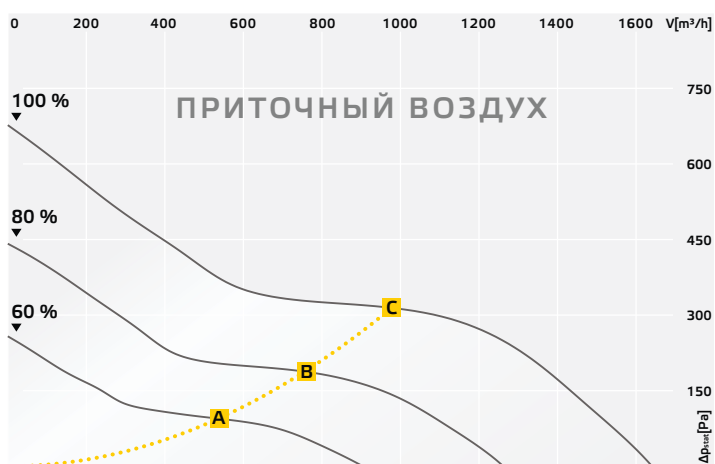
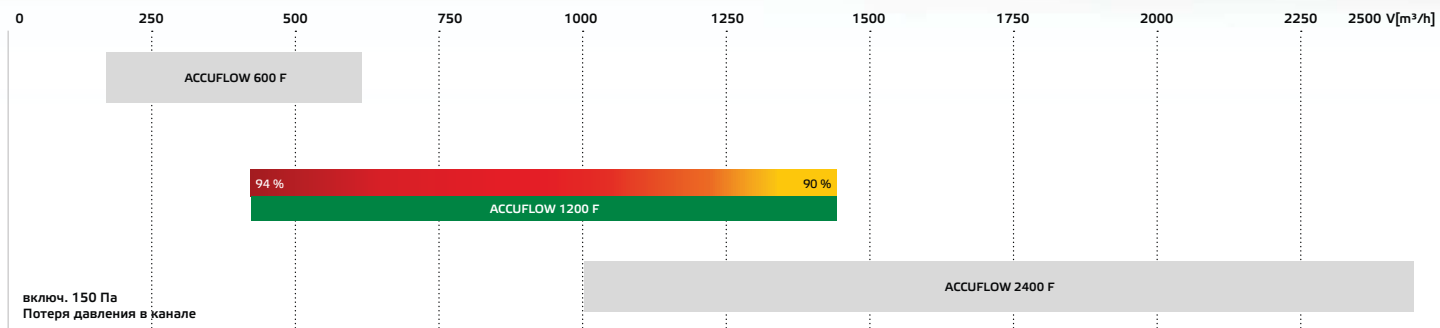

Звуковая мощность

		Октавные полосы [Гц]							
		Σ	125	250	500	1k	2k	4k	8k
Наружный воздух Звуковая мощность дБ(А)	A	58	46	46	53	53	46	36	24
	B	60	49	45	53	56	52	44	34
	C	64	52	49	55	60	57	50	41
Приточный воздух Звуковая мощность дБ(А)	A	74	55	64	66	70	68	58	49
	B	80	61	69	72	76	75	67	59
	C	86	65	72	78	82	81	74	66
К окружению Звуковая мощность дБ(А)	A	58	46	48	54	53	44	35	24
	B	59	49	44	52	55	50	43	34
	C	62	51	48	52	59	55	49	42

		Октавные полосы [Гц]							
		Σ	125	250	500	1k	2k	4k	8k
Вытяжной воздух Звуковая мощность дБ(А)	A	69	53	59	65	63	61	56	46
	B	75	61	66	70	70	69	65	56
	C	76	63	70	74	75	75	71	63
Выпускной воздух Звуковая мощность дБ(А)	A	55	44	49	51	44	39	24	10
	B	56	47	48	51	49	47	34	23
	C	56	42	42	44	45	43	29	14

Технические характеристики

ACCUFLOW 1200 F	ID 128440
Номин. поток воздуха	[м³/ч] 900
Номин. напряжение	[В] 230, 1~
Макс. рабочий ток	[А] 4,0
Номин. частота	[Гц] 50
Номин. мощность	[Вт] 700
Масса	[кг] 306

Энергетические классы

Требования ИПД	85 %
Класс рекуперации тепла EN 13053	H1
Класс SFP EN 13779	2
Класс скорости EN 13053	V1
Потребляемая мощность EN 13053	P2
Энергоэффективность EN 13053 η _e	90 %

Аксессуары

LFP 30 F5	LFP 30 F7	KWRI 6030 01	DVRI 6030 01	SEN P 1000	SEN CO ₂
Запасной фильтр	Водоохлади- тель	Испаритель	Датчик регулировки давления	Регулировка CO ₂	
124542	124543	125509	125510	126080	127338
1 Шт	1 Шт	600 x 300 мм		IP 55	IP 30
M5	F7	с изоляцией		±1000 Па	0 - 2000 ppm
692 x 387 x 96 мм		510 x 367 x 667 мм		24 В DC	-

Выходная температура рекуперации тепла - зима

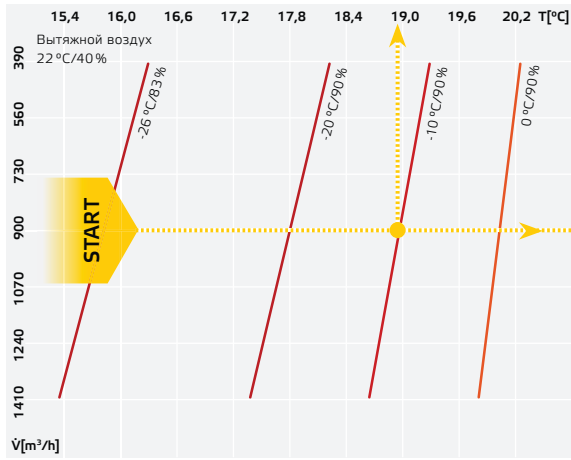

Степень эффективности влажности Степень эффективности температуры

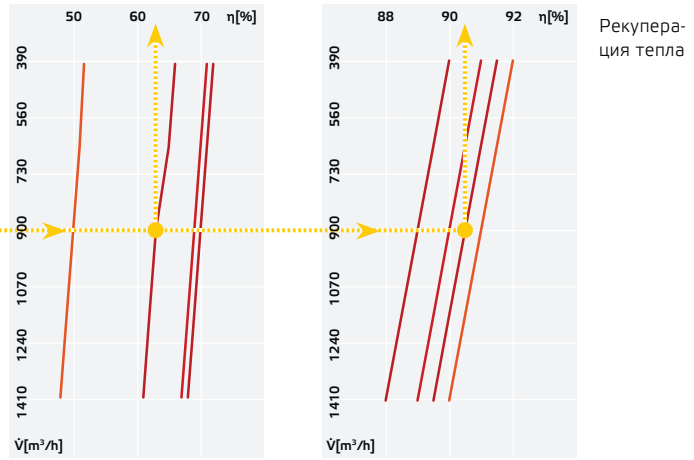

Выходная температура рекуперации тепла - лето

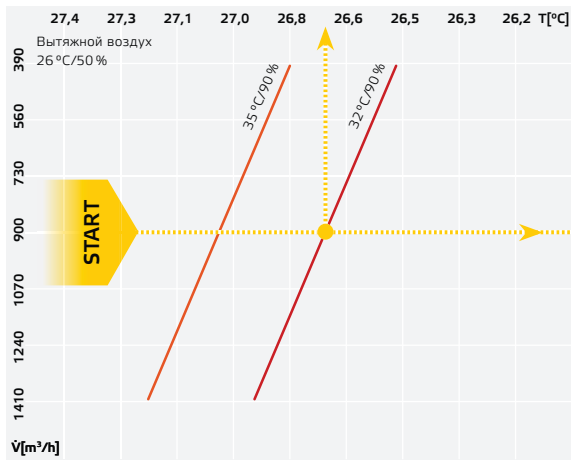

КПД влажности

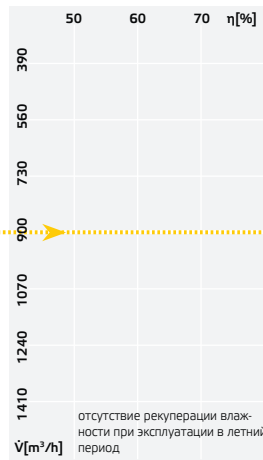

КПД температуры

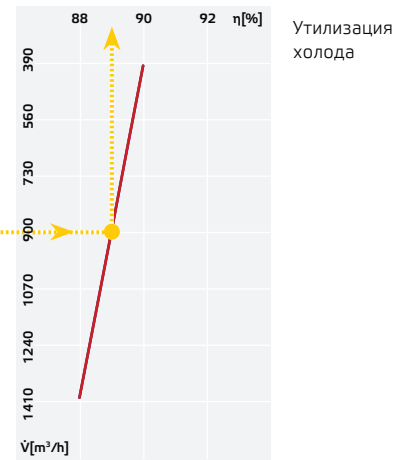

Комплектующие: внешний охлаждающий теплообменник

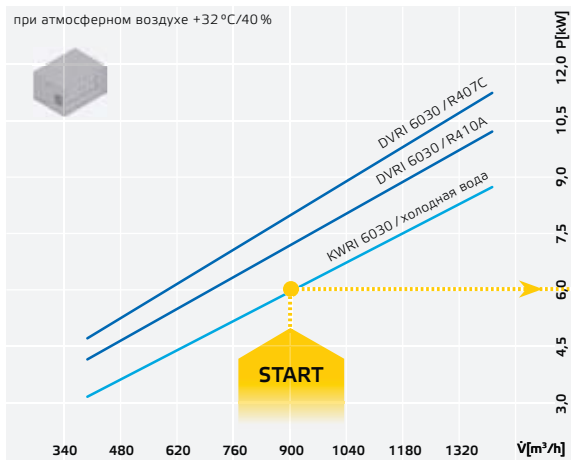

Охладитель / испаритель непосредственного охлаждения

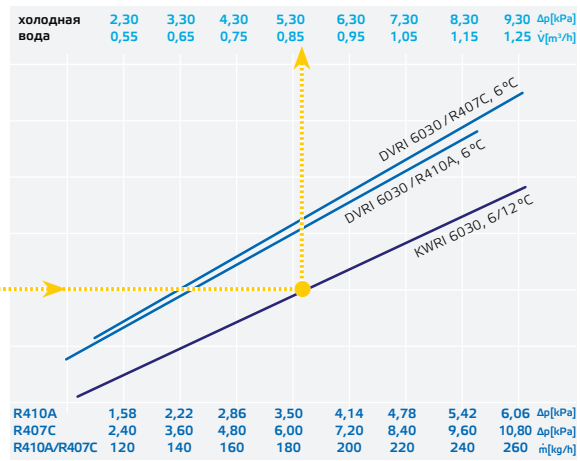

Габариты

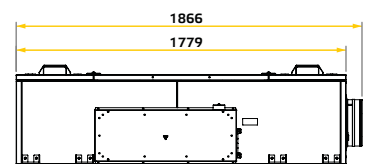
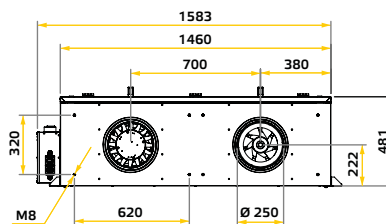
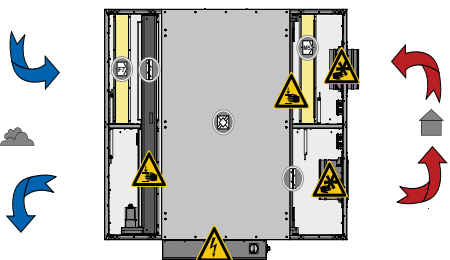

ACCUFLOW 2400 F

с теплообменником с
аккумулирующей тепловой
ёмкостью



НОВИНКА

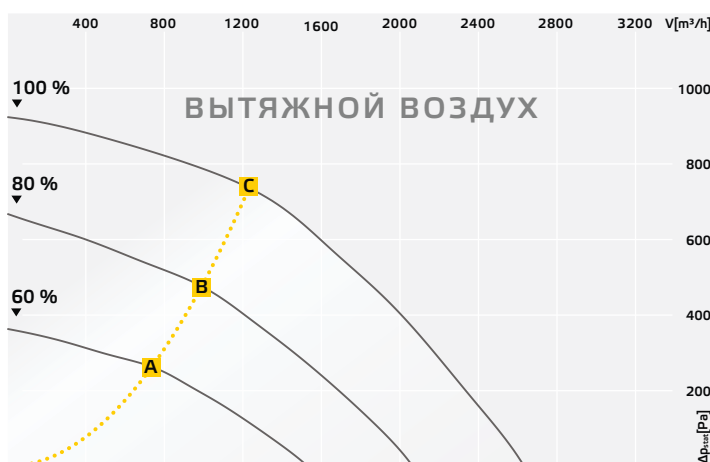
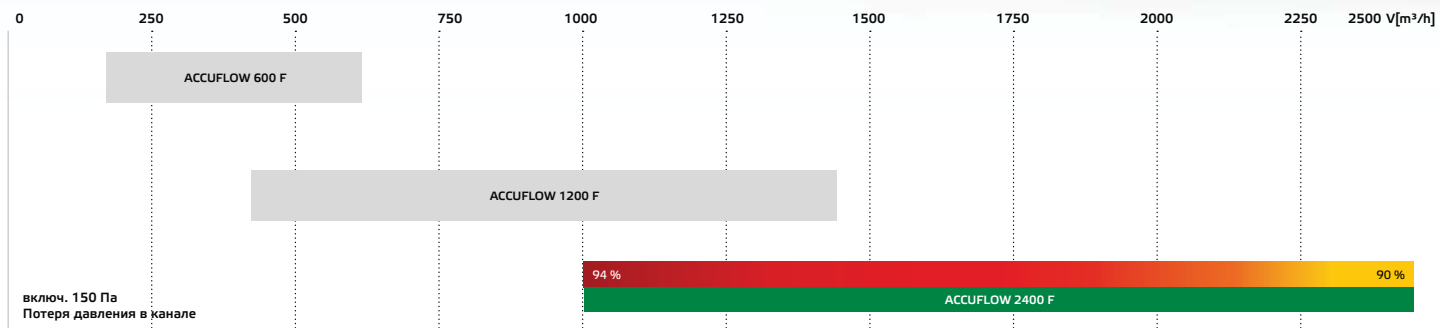

Звуковая мощность

		Октавные полосы [Гц]							
		Σ	125	250	500	1k	2k	4k	8k
Наружный воздух Звуковая мощность дБ(А)	A	73	71	62	58	59	54	51	39
	B	77	70	73	68	67	64	61	51
	C	79	66	75	72	72	70	66	58
Приточный воздух Звуковая мощность дБ(А)	A	61	59	49	48	52	48	38	23
	B	66	58	60	57	59	56	46	34
	C	70	57	64	63	65	62	53	40
К окружению Звуковая мощность дБ(А)	A	57	56	47	36	33	32	25	18
	B	62	55	60	43	41	40	36	31
	C	64	54	63	48	46	45	41	36

		Октавные полосы [Гц]							
		Σ	125	250	500	1k	2k	4k	8k
Вытяжной воздух Звуковая мощность дБ(А)	A	54	49	45	45	47	43	36	29
	B	61	50	56	55	54	50	45	40
	C	67	54	62	60	59	55	50	46
Выпускной воздух Звуковая мощность дБ(А)	A	73	64	62	61	68	68	62	58
	B	80	66	72	69	75	75	70	68
	C	86	66	77	75	80	81	76	73

Технические характеристики

ACCUFLOW 2400 F	ID 129180
Номин. поток воздуха	[м³/ч] 1800
Номин. напряжение	[В] 230, 1~
Макс. рабочий ток	[А] 7,4
Номин. частота	[Гц] 50
Номин. мощность	[Вт] 1550
Масса	[кг] 400

Энергетические классы

Требования ИПД	85 %
Класс рекуперации тепла EN 13053	H1
Класс SFP EN 13779	2
Класс скорости EN 13053	V1
Потребляемая мощность EN 13053	P2
Энергоэффективность EN 13053 η _e	90 %

Аксессуары

LFP 22 F5	LFP 22 F7	KWRI 9030 01	DVRI 9030 01	SEN P 1000	SEN CO ₂
Запасной фильтр	Водоохлади- тель	Испаритель	Датчик регулировки давления	Регулировка CO ₂	
115506	115507	125549	125552	126080	127338
1 Шт	1 Шт	900 x 300 мм		IP 55	IP 30
M5	F7	с изоляцией		±1000 Па	0 - 2000 ppm
892 x 387 x 96 мм		510 x 367 x 967 мм		24 В DC	-

Выходная температура рекуперации тепла - зима

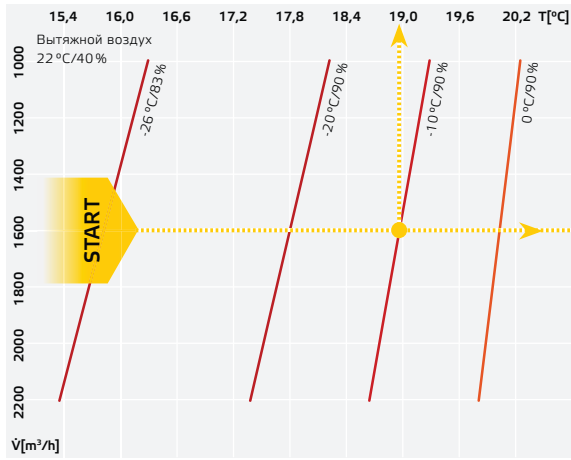

Степень эффективности влажности Степень эффективности температуры

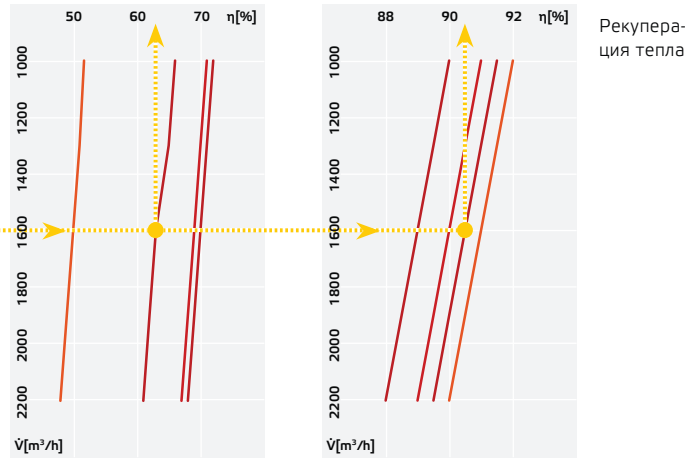

Выходная температура рекуперации тепла - лето

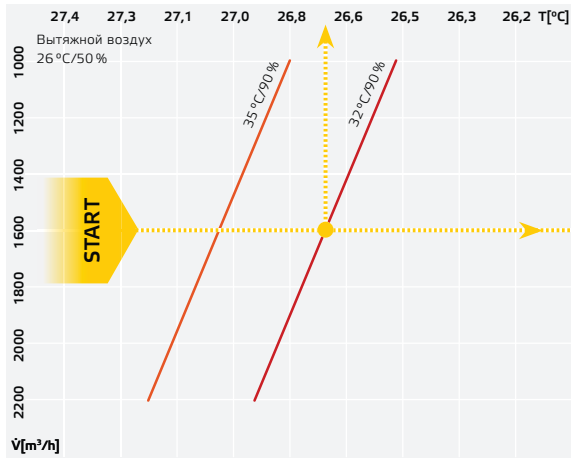

КПД влажности

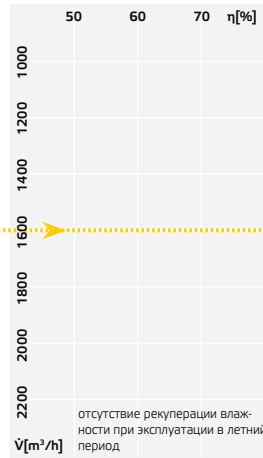

КПД температуры

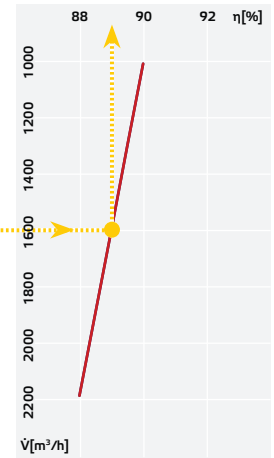

Комплектующие: внешний охлаждающий теплообменник

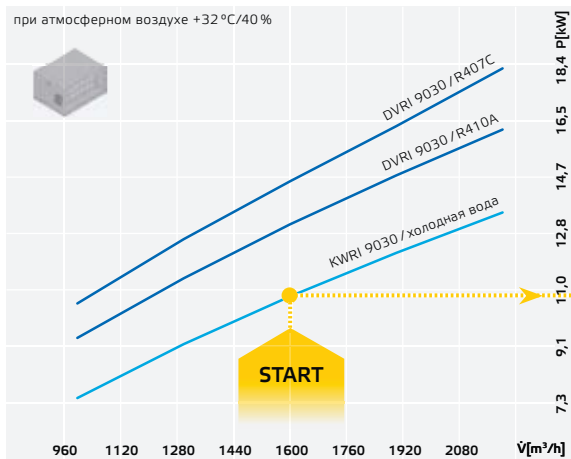

Охладитель / испаритель непосредственного охлаждения

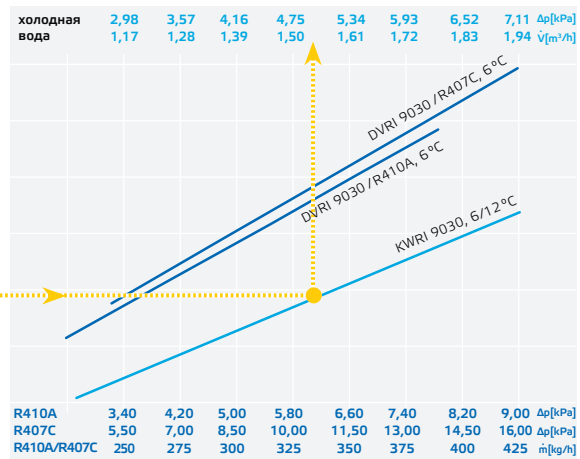

ОХЛАЖДЕНИЕ

Испаритель



Габариты

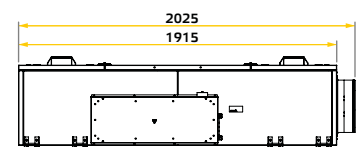
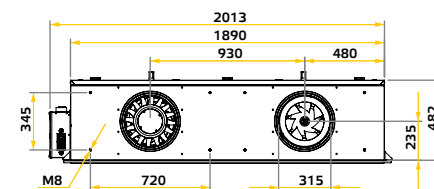
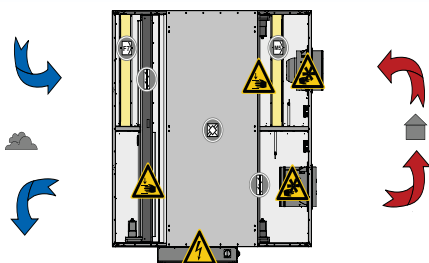

ROTOLINE RLI

с ротационным теплообменником

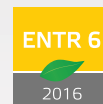

НОВИНКА

- Рекуперация тепла до 80 %
- Рекуперация влажности до 60 %
- Высокая рекуперация тепла даже при низких внешних температурах
- Вентиляторы ЕС/АС, с постоянным объёмом
- Установка внутри и снаружи

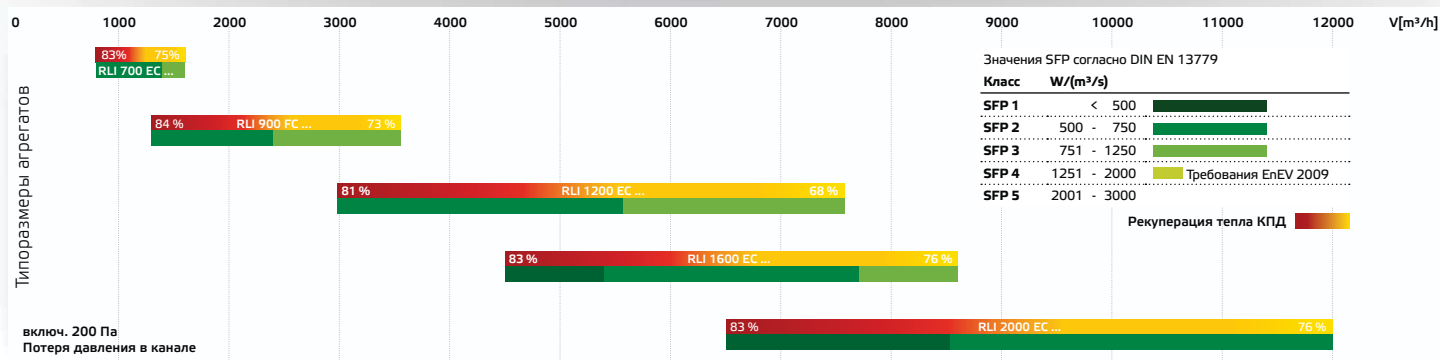

Рекуперация тепла: В агрегатах серии ROTOLINE ротационные теплообменники гарантируют высокую степень эффективности до 80 % круглый год. Регенеративный теплообменник изготовлен из стойкого к коррозии алюминия и не требует защиты от обледенения. Благодаря регенеративному теплообменнику восстанавливается до 60 % влажности помещения. При этом на слишком сухой воздух оказывается противоположное действие и достигается улучшенная комфортность.

Гигиеничность: Агрегаты серии ROTOLINE имеют хорошо очищающиеся и гладкие внутренние поверхности. Панельные фильтры большой площади класса M5 и F7 стандарта EN 779 обеспечивают гигиеничное фильтрование вытяжного и наружного воздуха.

Классы фильтров

Вход, Звуковая Мощность	EN 779:2012	M5
Вход, Звуковая Мощность	EN 779:2012	F7

Передача вытяжного воздуха: Специальное расположение вентиляторов в системе вытяжного и в системе удаляемого воздуха обеспечивают перепад давления от вытяжного к

удаляемому воздуху. Тем самым исключается передача вытяжного воздуха на сторону свежего воздуха.

Регулировка: Для новой серии аппаратов ROTOLINE характерен постоянный расход в работе вентилятора. Требуемый объём воздуха легко задаётся с пульта управления. Weiterhin ist eine automatische Massenstromkorrektur in der Regelung integriert. Тем самым даже в зимний период в здание подаётся только необходимый объём воздуха. Дополнительная экономия энергии у вентиляторов достигает 15 %. Другие опции контроля, например, CO₂, влажность или управление наружным потоком воздуха, а также встроенное переходное устройство Modbus обеспечивают гибкие возможности эксплуатации.

Регулировка температуры :

- Регулировка приточного, вытяжного воздуха и температуры помещения
- Функция произвольного охлаждения
- Активный обогрев горячей водой, охлаждение холодной водой
- Активный обогрев горячей водой, охлажде-

ние при помощи испарителя непосредственного охлаждения

- Внутренняя/внешняя система управления
- Контакт активации ВКЛ/ВЫКЛ
- Контакт сообщений о сбое
- Встроенный таймер ВКЛ/ВЫКЛ
- Модуль обмена данными Modbus RTU
- Отпуск холодильной установки
- Активация насоса теплоносителя
- Активация 3-ходовых клапанов

Объём поставки:

- Вентиляционная установка с роторным теплообменником
- Преобразователь частоты / ЕС-Электронный регулятор
- Дополнительный нагревательный коллектор горячей воды
- Охладительный регистр тип 22/24
- Жалюзийные заслонки, сервопривод с пружинным возвратом
- Система регулировки с пультом дистанционного управления
- Фильтры M5 и F7 с системой контроля

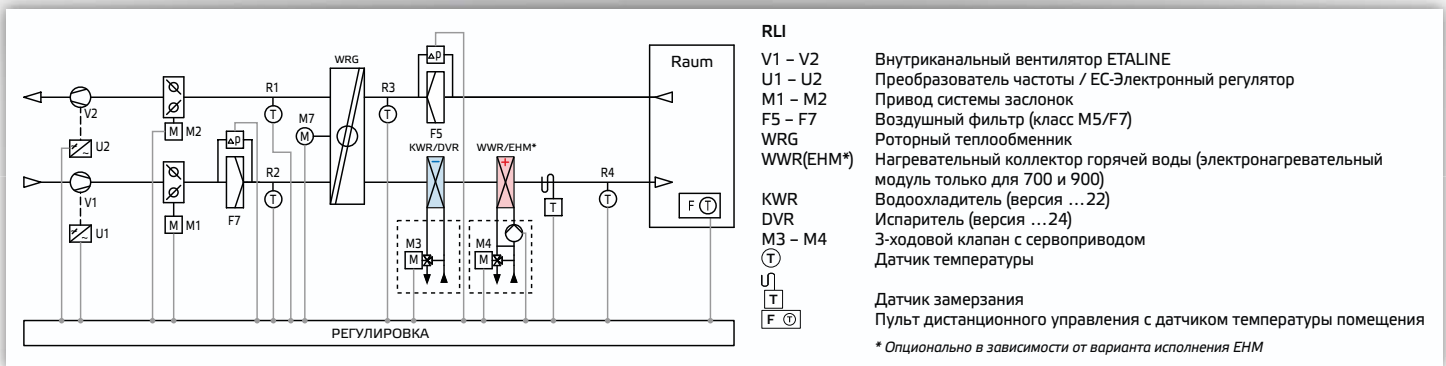

Качество корпуса

Механическая стабильность	(EN 1886)	D2
Разрежение протекания корпуса -400 Па	(EN 1886)	L3
Избыточное давление протекания корпуса +700 Па	(EN 1886)	L3
Утечка перепускного фильтра	(EN 1886)	F7
Класс корпуса	(EN 1886)	T2
Класс изоляции	(EN 13053-1)	A1
Изоляция корпуса		40 мм

Класс энергоэффективности

Класс скорости	(EN 13053/A1:2010)	V2 - V3
Класс рекуперации тепла	(EN 13053/A1:2010)	H1
Энергоэффективность рекуперации тепла	(EN 13053/A1:2010)	70-82 %
Эл. потребляемая мощность	(EN 13053/A1:2010)	P1
Тепловой КПД приточного воздуха (EN 308)	EEТеплоG >0,7	0,70-0,82
Степень эффективности влажности	(EN 308)	до 60 %
Требования Института пассивного дома		80 %
Специфическая производительность вентилятора (SFP E притока) (EN 13779)		SFP 2-3

Сертификаты

Ротационный теплообменник, сертифицированный по Eurovent (EN 308)



фильтра

Место установки

RLI	Внутреннее/наружное месторасположение
-----	---------------------------------------

Границы использования при внутреннем месторасположении

Температура свежего воздуха	-28 °C до 40 °C
Место установки	+5 °C / влажность макс. 15 g/kg

Границы использования при наружном месторасположении

Температура свежего воздуха	-20 °C до 40 °C
Место установки	-20 °C / влажность макс. 15 g/kg
Класс вытяжного воздуха EN 13779:	ETA 1

Для приточно-вытяжной вентиляции помещений, источниками эмиссии в которых являются человеческий обмен веществ или строительные материалы и сооружения, напр. офисы, общественные зоны, конференц-залы, а также помещения, где разрешено курить.

RLI 700 EC ...

с ротационным теплообменником



НОВИНКА

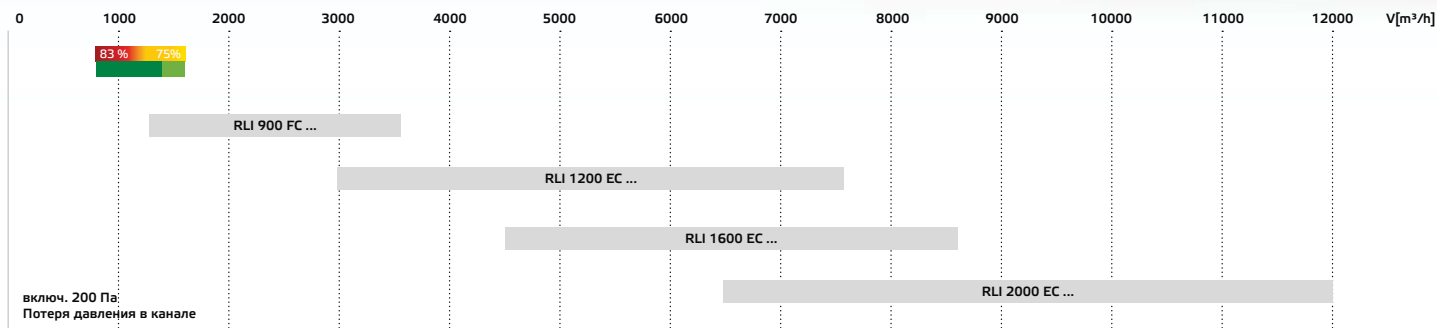

Расход воздуха

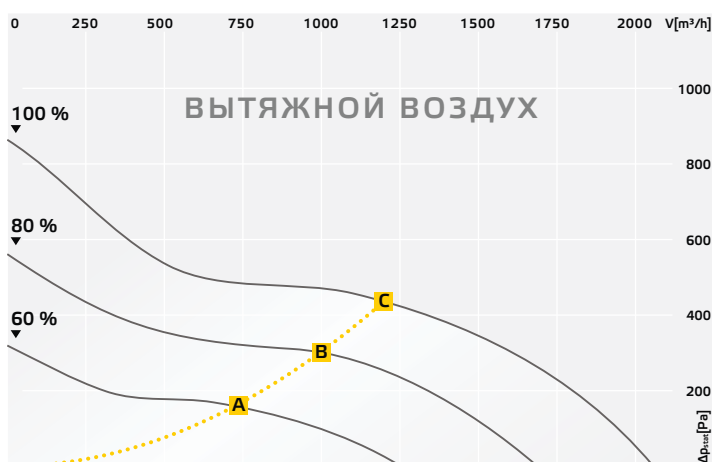
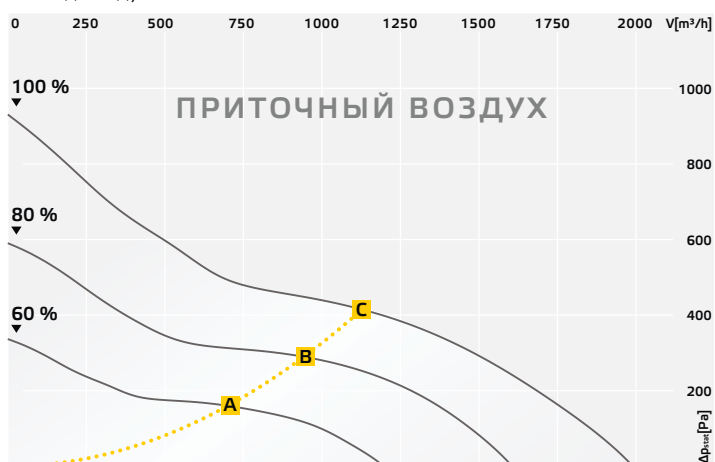

Звуковая мощность

		Октавные полосы [Гц]							
		Σ	125	250	500	1k	2k	4k	8k
Наружный воздух Звуковая мощность дБ(A)	A	67	48	56	62	62	61	58	49
	B	73	47	57	65	68	69	65	58
	C	79	48	58	70	73	74	73	66
Приточный воздух Звуковая мощность дБ(A)	A	64	38	52	54	63	57	49	30
	B	71	44	55	62	66	65	56	40
	C	69	29	52	60	66	65	59	44
К окружению Звуковая мощность дБ(A)	A	41	38	42	19	30	31	27	10
	B	45	42	45	31	38	40	40	24
	C	48	48	36	29	33	43	48	29

		Октавные полосы [Гц]							
		Σ	125	250	500	1k	2k	4k	8k
Вытяжной воздух Звуковая мощность дБ(A)	A	63	43	55	54	60	57	52	38
	B	70	40	56	63	65	64	56	44
	C	72	28	55	62	68	67	63	52
Выпускной воздух Звуковая мощность дБ(A)	A	69	45	56	62	67	63	57	48
	B	76	48	58	68	73	71	65	57
	C	81	51	61	73	78	77	73	65

Технические характеристики

Номин. поток воздуха	[м³/ч]	1200
Номин. напряжение	[В]	400, 3~
Максимальный рабочий ток	[А]	3,4
Номин. частота	[Гц]	50
Номин. мощность	[Вт]	890
Масса	[кг]	220

Энергетические классы

Требования ИПД	78,1 %
Класс рекуперации тепла EN 13053	H1
Класс SFP EN 13779	2
Класс скорости EN 13053	V1
Потребляемая мощность EN 13053	P1
Энергоэффективность EN 13053 η _e	77,3 %

Аксессуары

UKR 5025 02	LFP 17 F5	LFP 17 F7	RD RLI 700	COM 02	VS 5030
Переход канал/труба	Запасной фильтр	Запасной фильтр	Колпак для защиты от атмосферных осадков	Плата модуля расширения	Гибкий соединительный патрубков
119718	119032	119033	121628	128549	102805
2 Шт.	1 Шт	1 Шт	1 Шт	1 Шт	1 Шт
500 x 250 мм	M5	F7		ModBUS	500 x 300 мм
Ø 250 мм	826 x 340 x 96 мм	1355 x 1115 мм	130 x 130 мм		520 x 320 мм

Необходимая теплопроизводительность

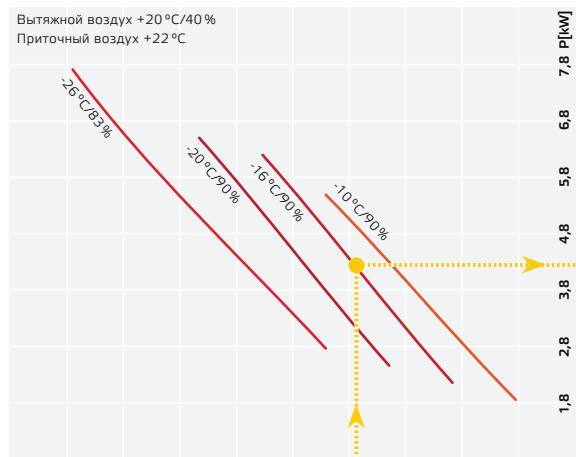

Нагреватель (PWW)

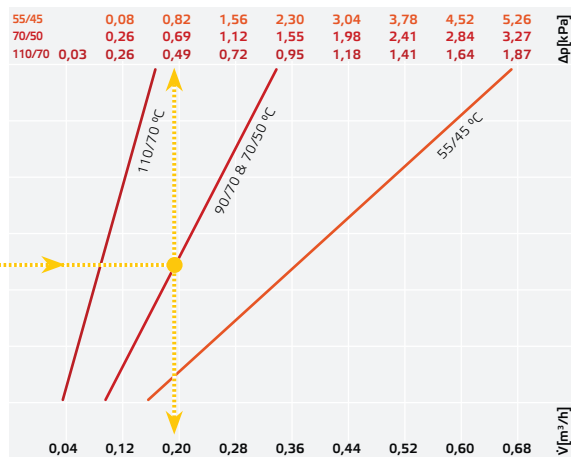

Температура на выходе из ротора

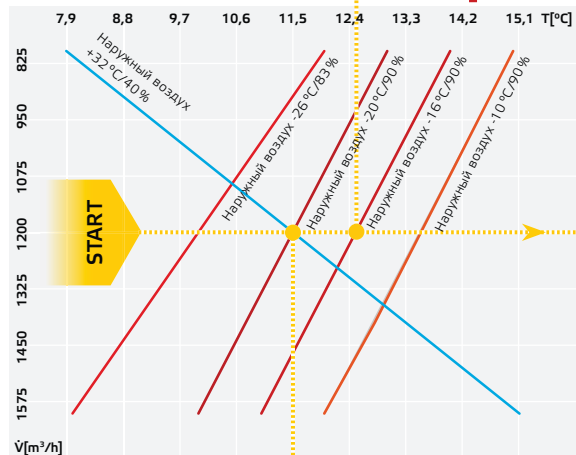

КПД влажности

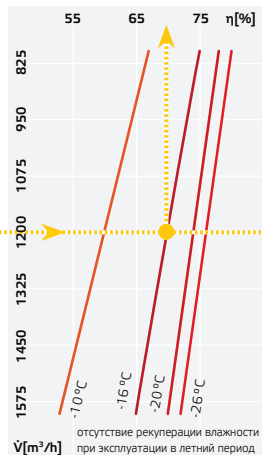

КПД температуры

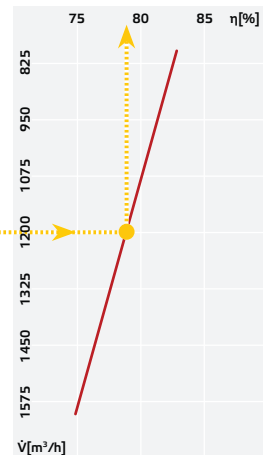

Макс. холодопроизводительность

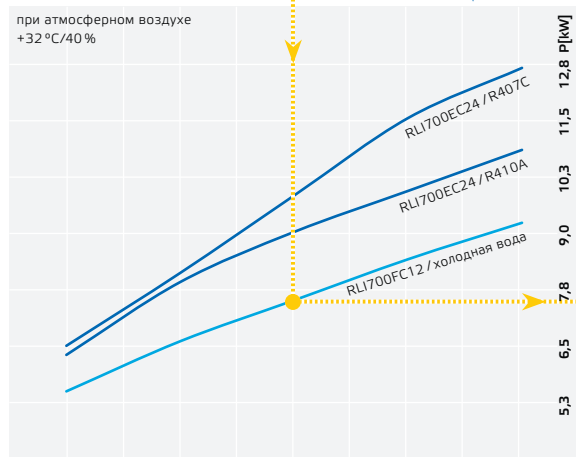

Охладитель / испаритель непосредственного охлаждения

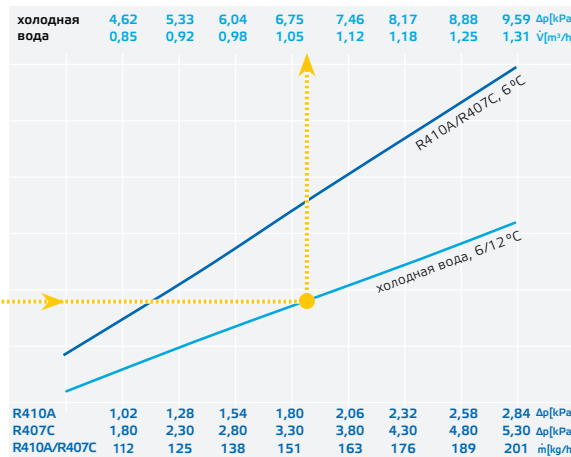

Подбор агрегата

Обслуж. Справа	RLI 700 EC 20	ID 130052
	RLI 700 EC 22	ID 130050
	RLI 700 EC 24	ID 130048
Обслуж. Слева	RLI 700 EC 21	ID 130051
	RLI 700 EC 23	ID 130049
	RLI 700 EC 25	ID 130047

Подсоединение справа

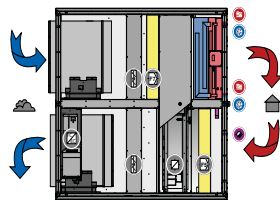

Габариты

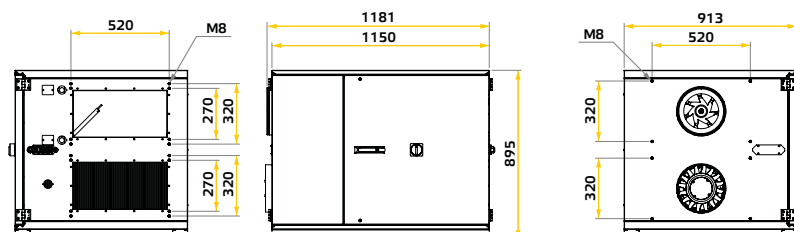

RLI 900 FC ...

с ротационным теплообменником



НОВИНКА

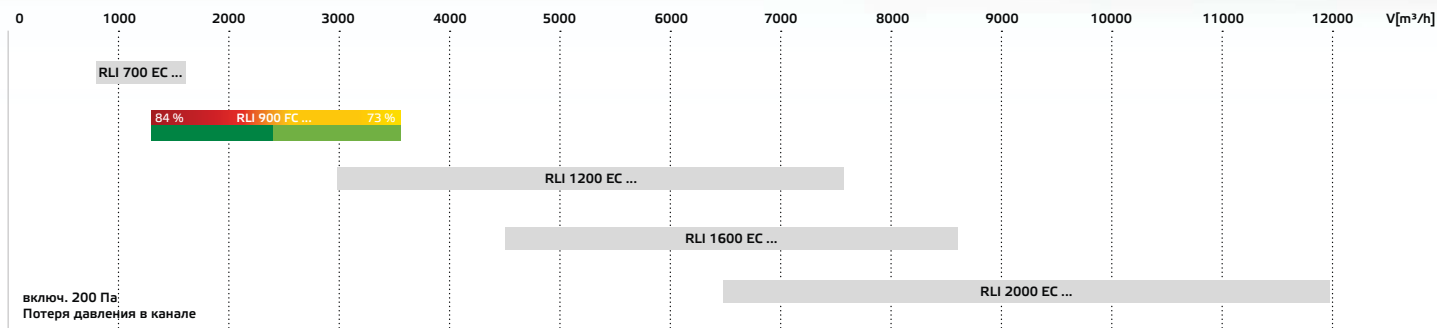

Расход воздуха

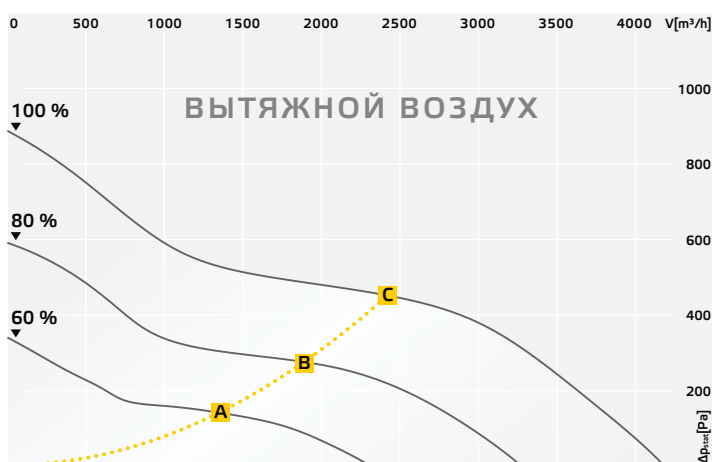
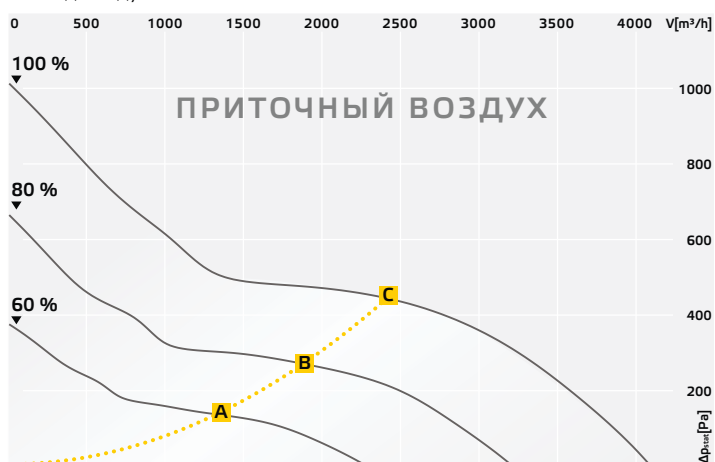

Звуковая мощность

		Октавные полосы [Гц]							
		Σ	125	250	500	1k	2k	4k	8k
Наружный воздух Звуковая мощность дБ(A)	A	71	54	62	65	66	63	59	53
	B	78	60	69	72	73	71	67	60
	C	84	65	75	77	79	77	75	66
Приточный воздух Звуковая мощность дБ(A)	A	62	47	48	59	57	52	47	38
	B	70	53	55	66	65	61	56	42
	C	76	57	61	71	71	68	64	48
К окружению Звуковая мощность дБ(A)	A	51	42	44	43	43	40	37	37
	B	58	49	51	50	51	48	44	38
	C	67	54	55	55	56	55	55	40

		Октавные полосы [Гц]							
		Σ	125	250	500	1k	2k	4k	8k
Вытяжной воздух Звуковая мощность дБ(A)	A	62	45	49	59	56	53	46	37
	B	68	51	56	65	63	60	54	43
	C	74	54	62	69	69	67	62	47
Выпускной воздух Звуковая мощность дБ(A)	A	75	54	65	70	71	66	61	56
	B	83	60	73	78	79	74	69	61
	C	89	65	78	83	85	81	78	67

Технические характеристики

Номин. поток воздуха	[м³/ч]	2300
Номин. напряжение	[В]	400, 3~
Максимальный рабочий ток	[А]	8,0
Номин. частота	[Гц]	50
Номин. мощность	[Вт]	2260
Масса	[кг]	330

Энергетические классы

Требования ИПД	76,3 %
Класс рекуперации тепла EN 13053	H1
Класс SFP EN 13779	2
Класс скорости EN 13053	V1
Потребляемая мощность EN 13053	P1
Энергоэффективность EN 13053 η _e	75,5 %

Аксессуары

UKR 6030 01	LFP 25 F5	LFP 25 F7	RD RLI 900	COM 02	VS 6030
Переход канал/труба	Запасной фильтр		Колпак для защиты от атмосферных осадков	Плата модуля расширения	Гибкий соединительный патрубок
113591	112169	112170	121552	128549	133010
2 Шт.	1 Шт	1 Шт	1 Шт	1 Шт	1 Шт
600 x 300 мм	M5	F7		ModBUS	600 x 300 мм
Ø 355 мм	956 x 440 x 96 мм	1475 x 1315 мм	130 x 130 мм		620 x 420 мм

Необходимая теплопроизводительность

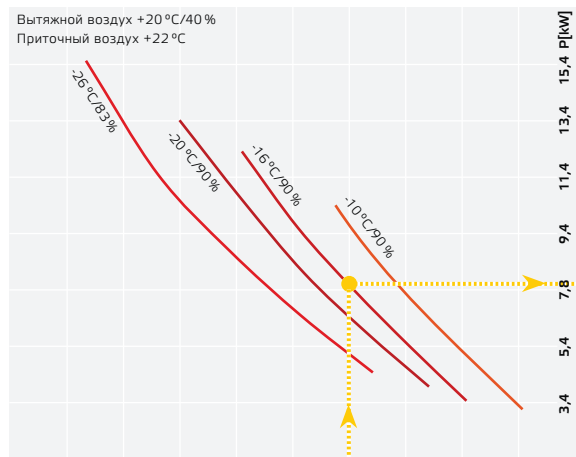

Нагреватель (PWW)

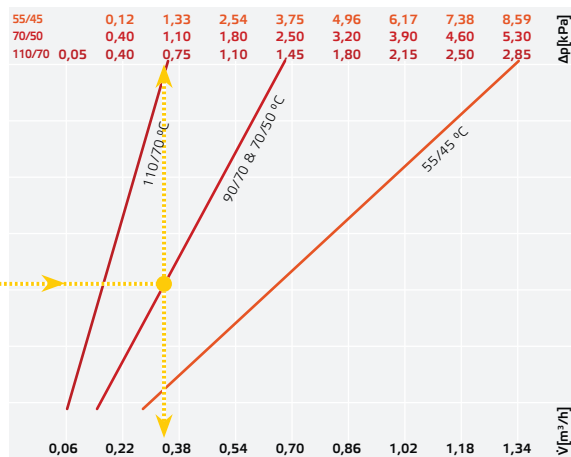

Температура на выходе из ротора

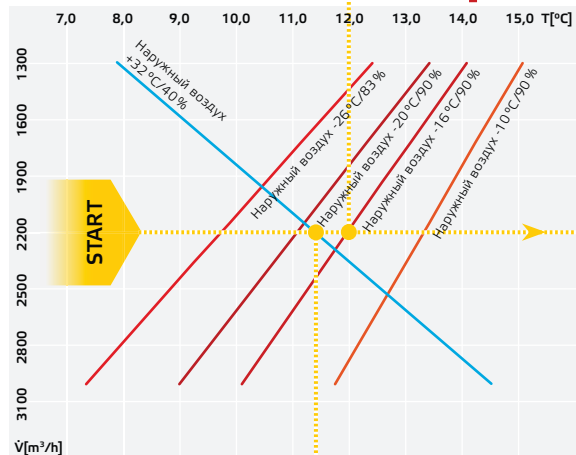

КПД влажности

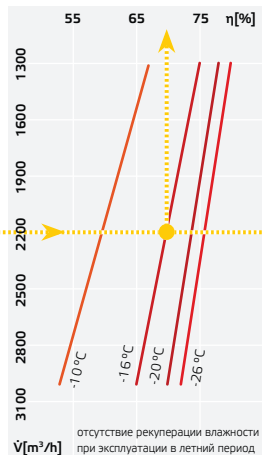

КПД температуры

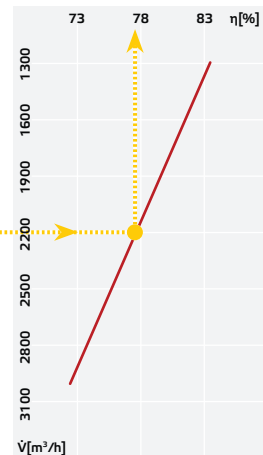

Макс. холодопроизводительность

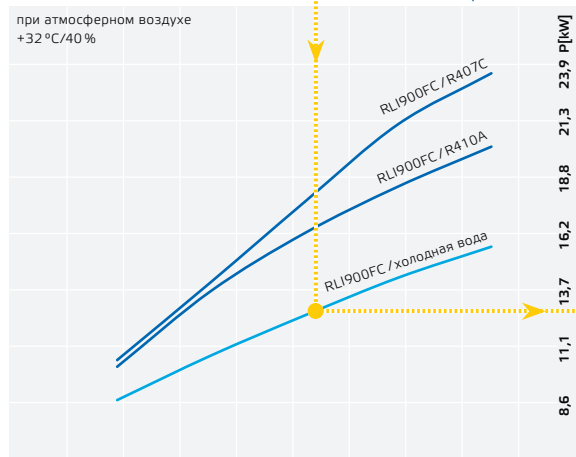

Охладитель / испаритель непосредственного охлаждения

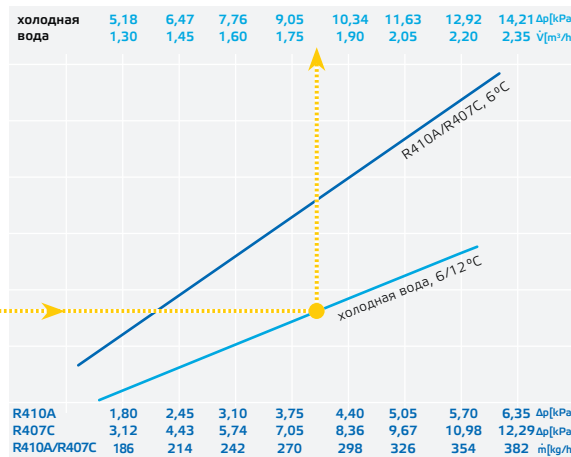

Подбор агрегата

Обслуж. Справа	RLI 900 FC 20	ID 128908	
	RLI 900 FC 22	ID 128913	
	RLI 900 FC 24	ID 128919	
Обслуж. Слева	RLI 900 FC 21	ID 128910	
	RLI 900 FC 23	ID 128916	
	RLI 900 FC 25	ID 128922	

Подсоединение справа

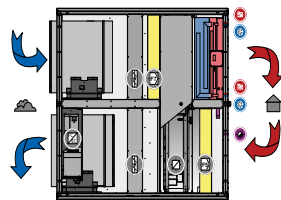

Габариты

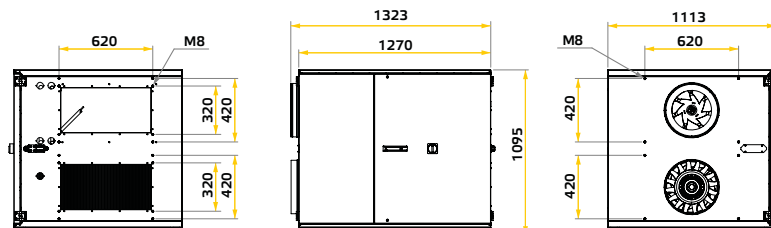

RLI 1200 EC ...

с ротационным теплообменником



НОВИНКА

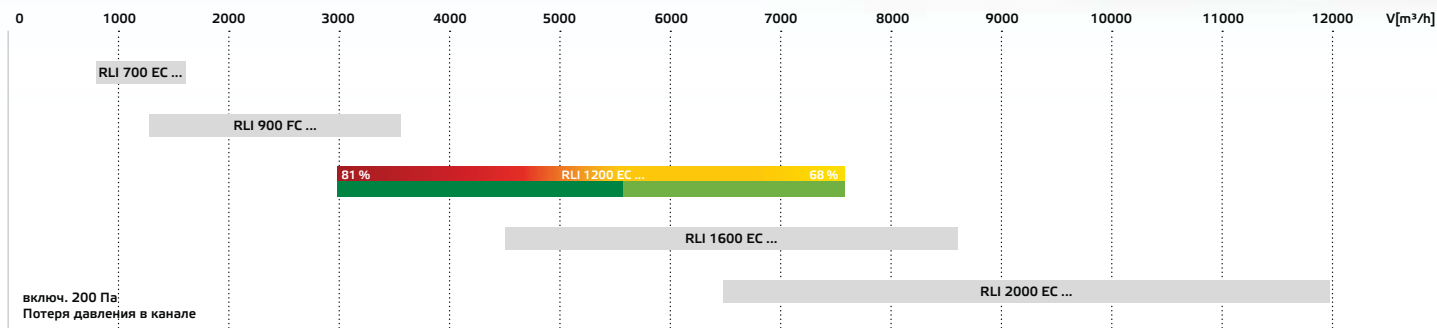

Расход воздуха



Звуковая мощность

		Октавные полосы [Гц]							
		Σ	125	250	500	1k	2k	4k	8k
Наружный воздух Звуковая мощность дБ(A)	A	81	64	71	76	75	72	68	58
	B	82	64	71	76	77	76	72	63
	C	83	61	71	76	78	76	73	64
Приточный воздух Звуковая мощность дБ(A)	A	62	50	52	57	54	53	47	34
	B	69	59	60	61	63	61	57	42
	C	75	65	64	68	69	68	64	50
К окружению Звуковая мощность дБ(A)	A	61	49	52	57	55	48	42	29
	B	68	56	59	61	63	57	51	37
	C	71	59	61	67	64	61	54	40

		Октавные полосы [Гц]							
		Σ	125	250	500	1k	2k	4k	8k
Вытяжной воздух Звуковая мощность дБ(A)	A	57	51	49	49	49	48	42	30
	B	62	55	55	51	54	52	47	34
	C	67	53	60	58	62	59	55	44
Выпускной воздух Звуковая мощность дБ(A)	A	81	64	71	76	75	72	68	58
	B	87	66	74	82	83	78	74	64
	C	92	71	78	88	88	84	80	70

Технические характеристики

Номин. поток воздуха	[м³/ч]	4200
Номин. напряжение	[В]	400, 3 ~
Максимальный рабочий ток	[А]	7,0
Номин. частота	[Гц]	50
Номин. мощность	[Вт]	3900
Масса	[кг]	474

Энергетические классы

Требования ИПД	75 %
Класс рекуперации тепла EN 13053	H1
Класс SFP EN 13779	2
Класс скорости EN 13053	V2
Потребляемая мощность EN 13053	P1
Энергоэффективность EN 13053 η _e	74,6 %

Аксессуары

UKR 8050 02	LFP 15 F5	LFP 15 F7	RD RLI 1200	COM 02	VS 8055
Переход канал/труба	Запасной фильтр		Колпак для защиты от атмосферных осадков	Плата модуля расширения	Гибкий соединительный патрубок
118052	108381	108674	121754	128549	127084
2 Шт.	2 Шт.	2 Шт.	1 Шт.	1 Шт.	2 Шт.
800 x 500 мм	M5	F7		ModBUS	800 x 550 мм
Ø 500 мм	592 x 592 x 96 мм		1610 x 1615 мм	130 x 130 мм	820 x 570 мм

Необходимая теплопроизводительность

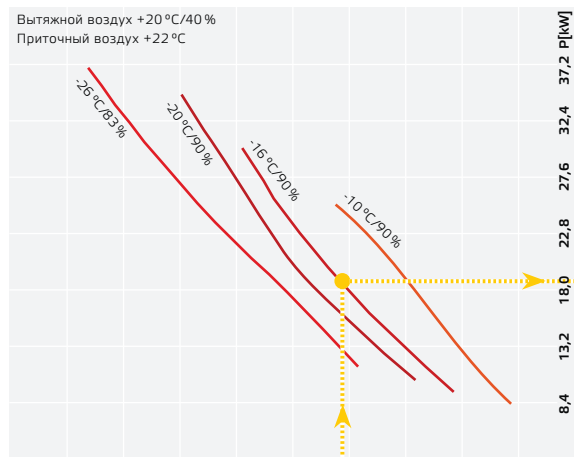

Нагреватель (PWW)

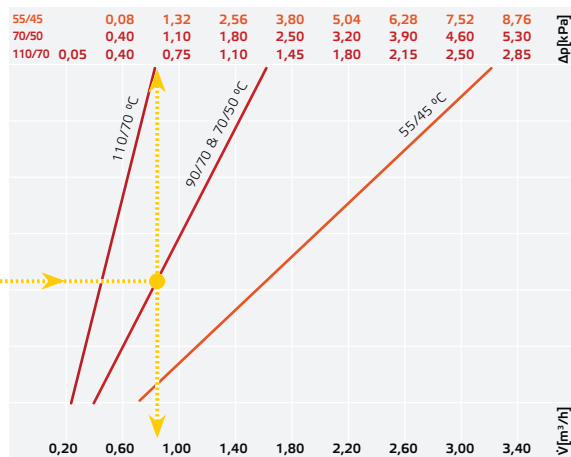

Температура на выходе из ротора

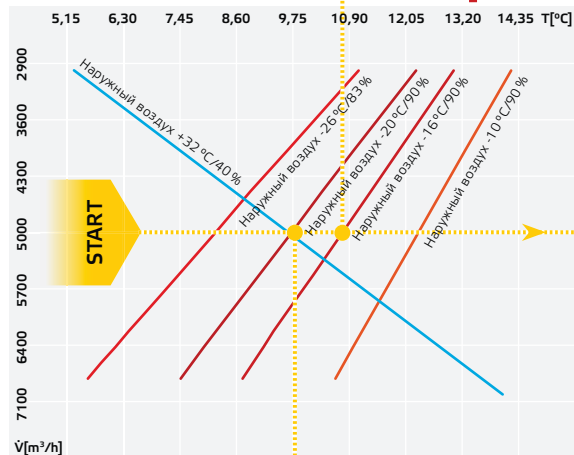

КПД влажности

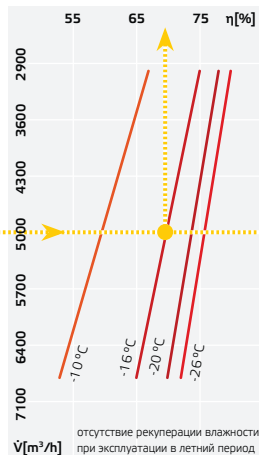

КПД температуры

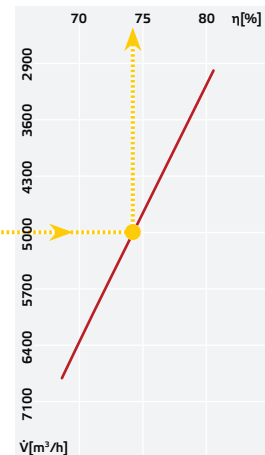

Макс. холодопроизводительность

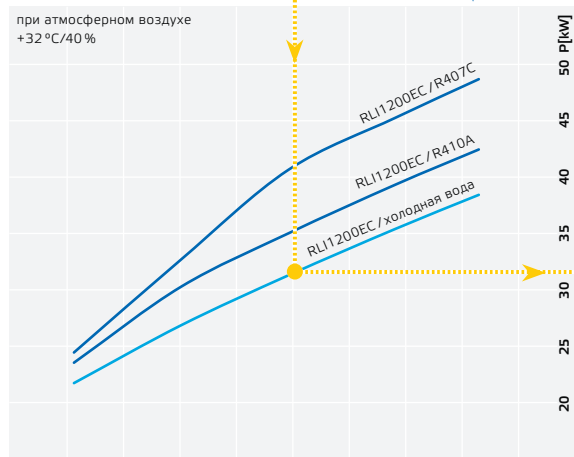

Охладитель / испаритель непосредственного охлаждения

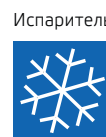
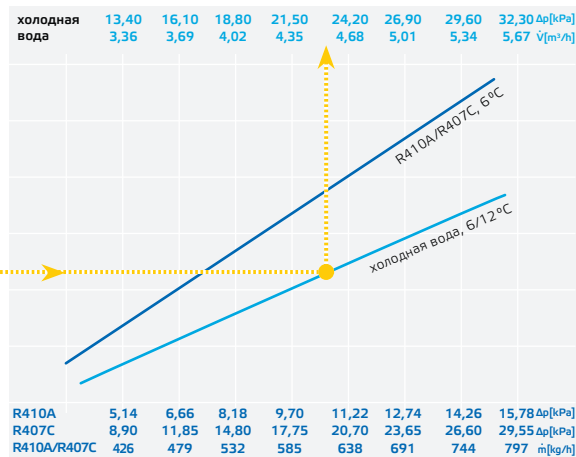

Подбор агрегата

Подсоединение справа

Габариты

Обслуж. Справа	RLI 1200 EC 20	ID 128360
	RLI 1200 EC 22	ID 128622
	RLI 1200 EC 24	ID 128625
Обслуж. Слева	RLI 1200 EC 21	ID 128619
	RLI 1200 EC 23	ID 128676
	RLI 1200 EC 25	ID 128673

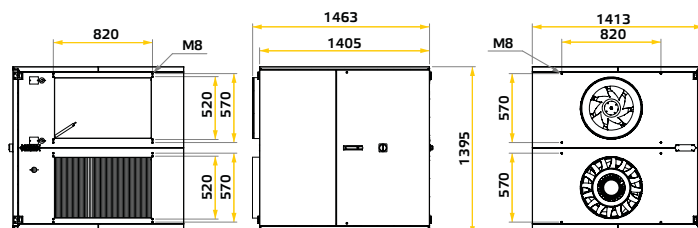
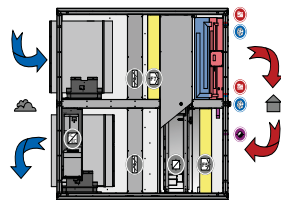

RLI 1600 EC ...

с ротационным теплообменником



НОВИНКА

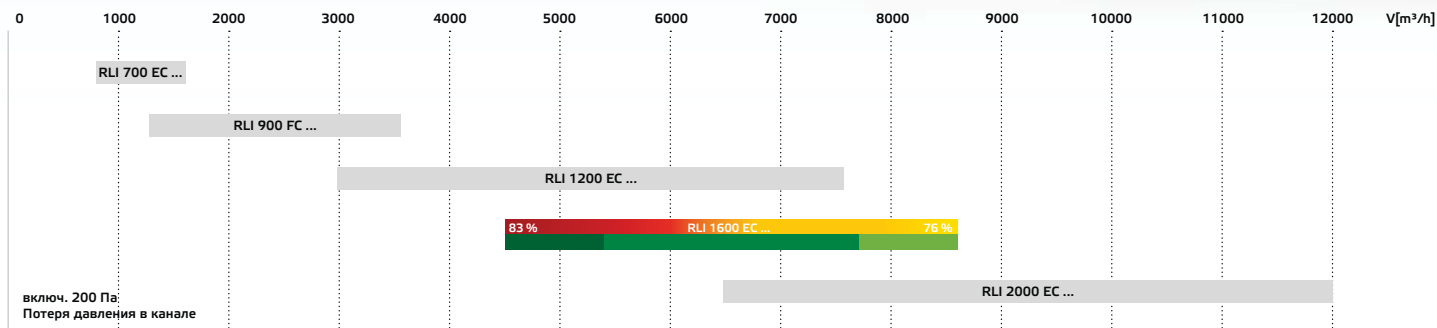

Расход воздуха



Звуковая мощность

		Октавные полосы [Гц]							
		Σ	125	250	500	1k	2k	4k	8k
Наружный воздух Звуковая мощность дБ(A)	A	73	59	63	66	68	66	62	52
	B	80	63	70	74	75	73	69	60
	C	81	57	70	74	77	74	71	64
Приточный воздух Звуковая мощность дБ(A)	A	69	55	60	63	65	60	53	34
	B	76	57	67	71	71	66	59	42
	C	79	49	69	74	75	70	64	48
К окружению Звуковая мощность дБ(A)	A	53	50	47	41	41	38	32	18
	B	62	58	56	51	50	47	41	29
	C	60	50	56	53	52	50	46	38

		Октавные полосы [Гц]							
		Σ	125	250	500	1k	2k	4k	8k
Вытяжной воздух Звуковая мощность дБ(A)	A	71	53	62	65	66	63	55	41
	B	74	52	66	69	69	66	58	44
	C	77	43	70	70	74	70	64	52
Выпускной воздух Звуковая мощность дБ(A)	A	83	67	73	79	77	74	70	60
	B	83	61	72	78	79	73	69	60
	C	92	73	78	89	88	84	79	70

Технические характеристики

Номин. поток воздуха	[м³/ч]	6500
Номин. напряжение	[В]	400, 3 ~
Максимальный рабочий ток	[А]	7,0
Номин. частота	[Гц]	50
Номин. мощность	[Вт]	4000
Масса	[кг]	687

Энергетические классы

Требования ИПД	76,8 %
Класс рекуперации тепла EN 13053	H1
Класс SFP EN 13779	2
Класс скорости EN 13053	V1
Потребляемая мощность EN 13053	P1
Энергоэффективность EN 13053 η _e	76,8 %

Аксессуары

LFP 27 F5	LFP 27 F7	RD RLI 1600	COM 02	VS 12060
Запасной фильтр	Колпак для защиты от атмосферных осадков	Плата модуля расширения	Гибкий соединительный патрубок	
120223	120224	122214	128549	127083
2 Шт.	2 Шт.	1 Шт	1 Шт	2 Шт.
M5	F7		ModBUS	1200 x 600 мм
863 x 792 x 96 мм	1610 x 2015 мм	130 x 130 мм	1230 x 630 мм	

Необходимая теплопроизводительность

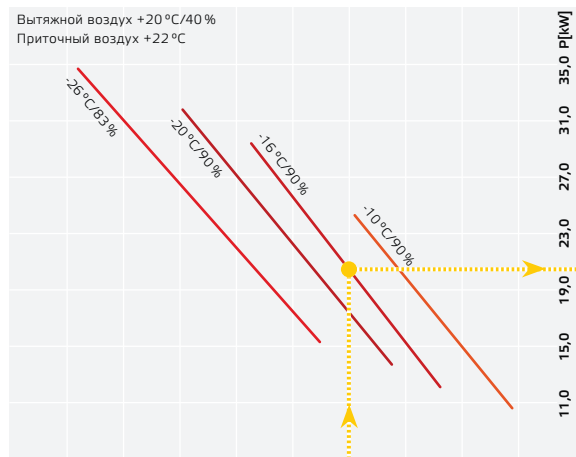

Нагреватель (PWW)

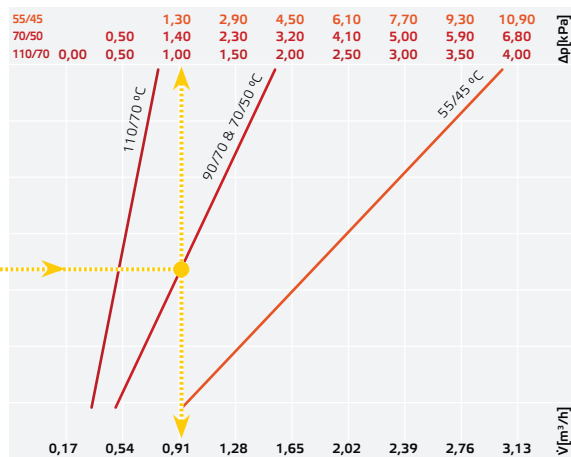

Температура на выходе из ротора

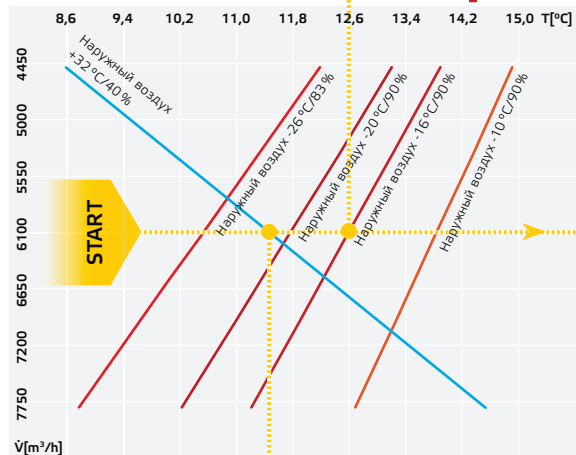

КПД влажности

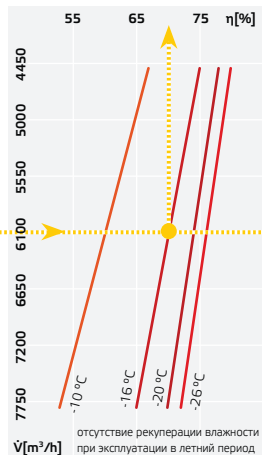

КПД температуры

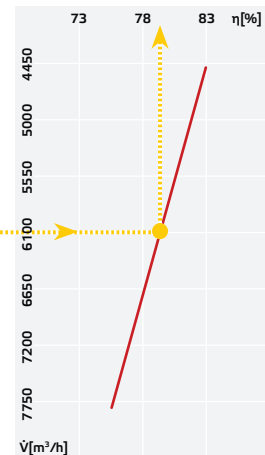

Рекуперация тепла

Макс. холодопроизводительность

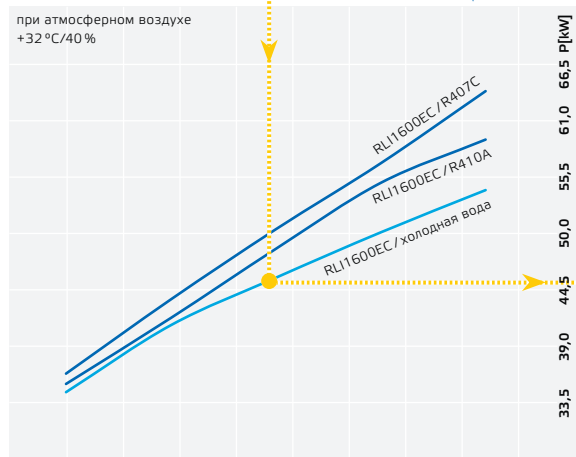

Охладитель / испаритель непосредственного охлаждения

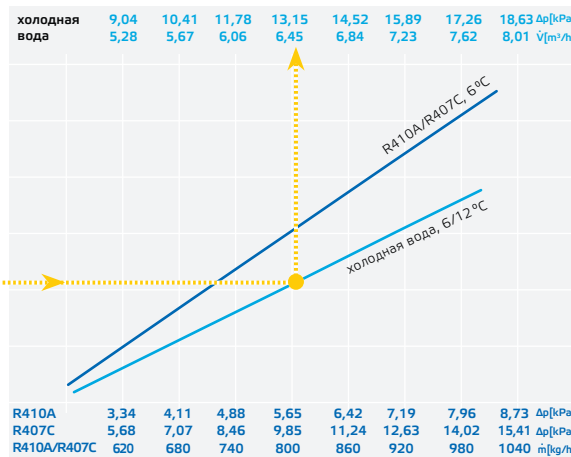

ОХЛАЖДЕНИЕ

Испаритель



Подбор агрегата

Обслуж. Справа	RLI 1600 EC 20	ID 128992
	RLI 1600 EC 22	ID 128998
	RLI 1600 EC 24	ID 129004
Обслуж. Слева	RLI 1600 EC 21	ID 128995
	RLI 1600 EC 23	ID 129001
	RLI 1600 EC 25	ID 129007

Подсоединение справа

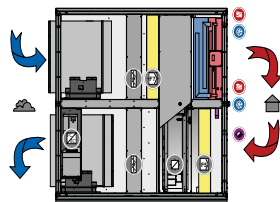

Габариты

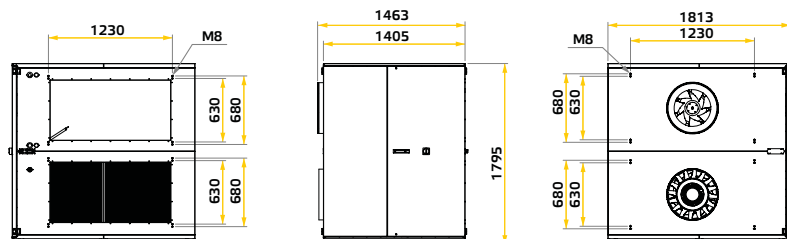

RLI 2000 EC ...

с ротационным теплообменником

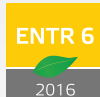

НОВИНКА

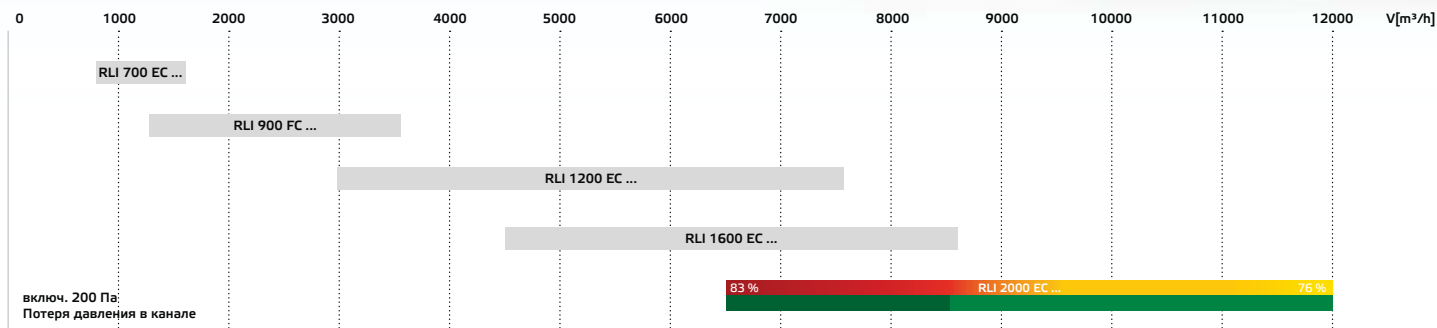

Расход воздуха

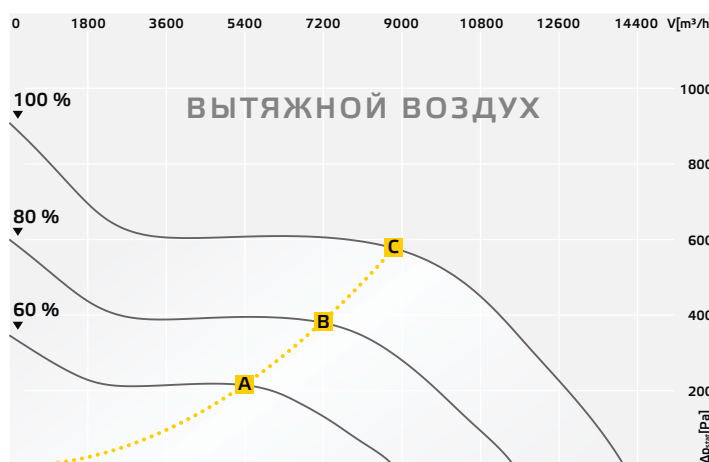
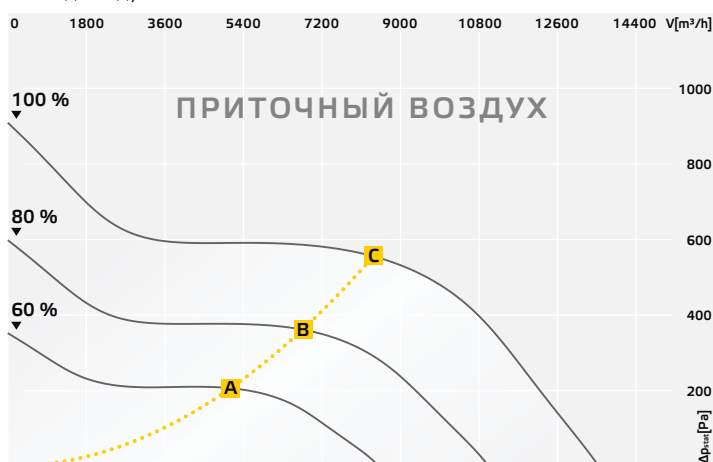

Звуковая мощность

		Октавные полосы [Гц]							
		Σ	125	250	500	1k	2k	4k	8k
Наружный воздух Звуковая мощность дБ(A)	A	79	62	71	75	72	70	63	54
	B	82	64	72	78	74	72	65	57
	C	83	72	75	77	77	77	74	64
Приточный воздух Звуковая мощность дБ(A)	A	66	40	60	63	60	57	47	31
	B	74	47	67	71	67	63	54	38
	C	78	51	72	73	73	70	62	45
К окружению Звуковая мощность дБ(A)	A	50	48	48	46	39	44	33	22
	B	57	53	57	53	45	49	39	29
	C	63	58	64	59	52	56	46	35

		Октавные полосы [Гц]							
		Σ	125	250	500	1k	2k	4k	8k
Вытяжной воздух Звуковая мощность дБ(A)	A	68	38	60	65	63	60	51	38
	B	75	46	70	71	71	66	56	44
	C	81	52	76	75	78	74	64	52
Выпускной воздух Звуковая мощность дБ(A)	A	78	62	69	76	72	69	61	52
	B	86	69	76	84	79	75	68	59
	C	90	73	81	86	85	82	76	66

Технические характеристики

Номин. поток воздуха	[м³/ч]	9000
Номин. напряжение	[В]	400, 3 ~
Максимальный рабочий ток	[А]	8,0
Номин. частота	[Гц]	50
Номин. мощность	[Вт]	4800
Масса	[кг]	1280

Энергетические классы

Требования ИПД	79,3 %
Класс рекуперации тепла EN 13053	H1
Класс SFP EN 13779	2
Класс скорости EN 13053	V1
Потребляемая мощность EN 13053	P1
Энергоэффективность EN 13053 η _e	78,9 %

Аксессуары

LFP 26 F5	LFP 26 F7	RD RLI 2000	COM 02	VS 14071
Запасной фильтр	Колпак для защиты от атмосферных осадков	Плата модуля расширения	Гибкий соединительный патрубков	
122241	120090	126194	128549	127082
3 шт	3 шт	1 шт	1 шт	2 шт.
M5	F7		ModBUS	1400 x 710 мм
990 x 690 x 96 мм	1875 x 2415 мм	130 x 130 мм		1430 x 740 мм

Необходимая теплопроизводительность

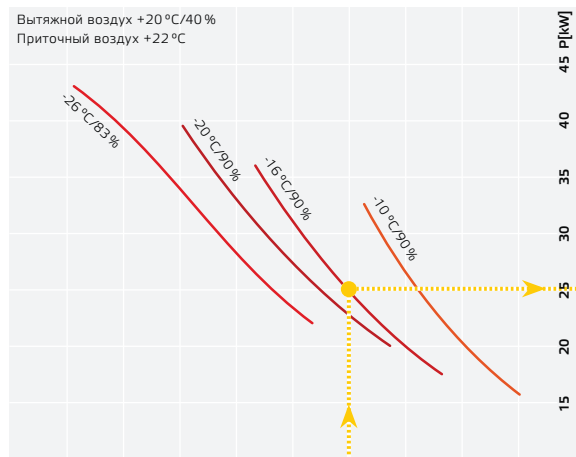

Нагреватель (PWW)

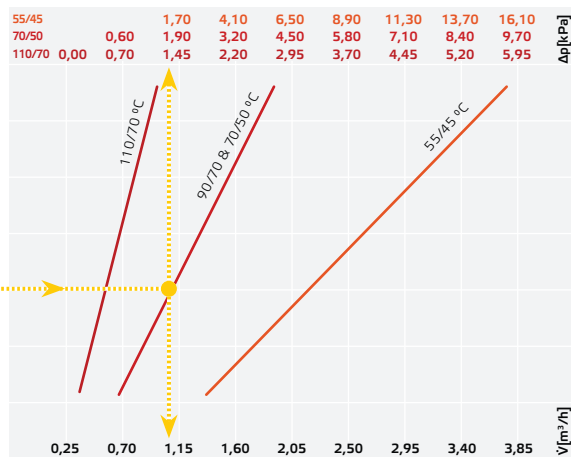

Температура на выходе из ротора

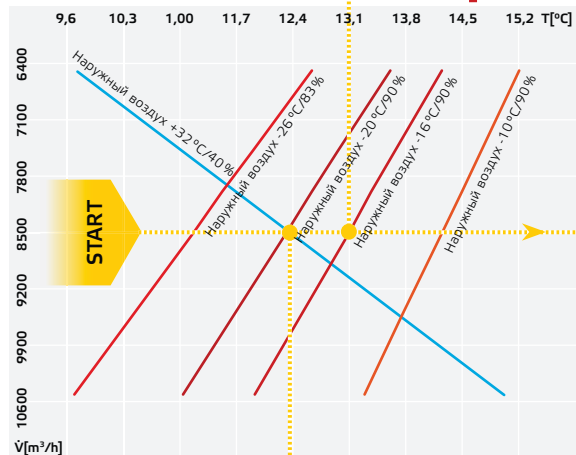

КПД влажности

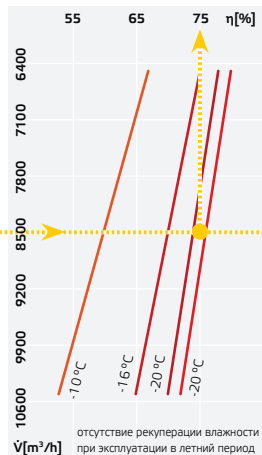

КПД температуры

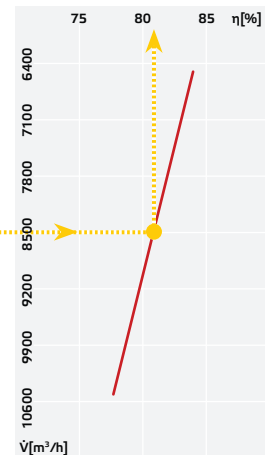

Макс. холодопроизводительность

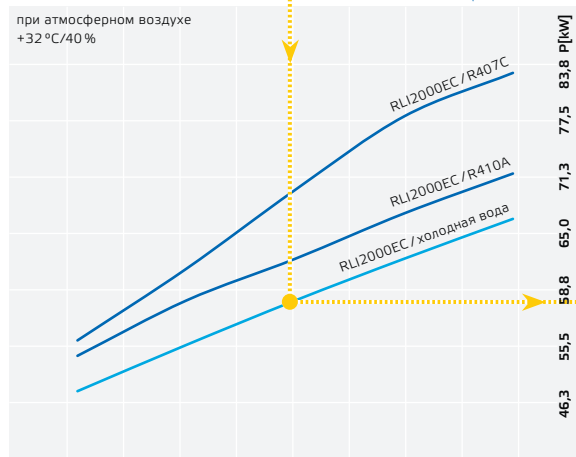

Охладитель / испаритель непосредственного охлаждения

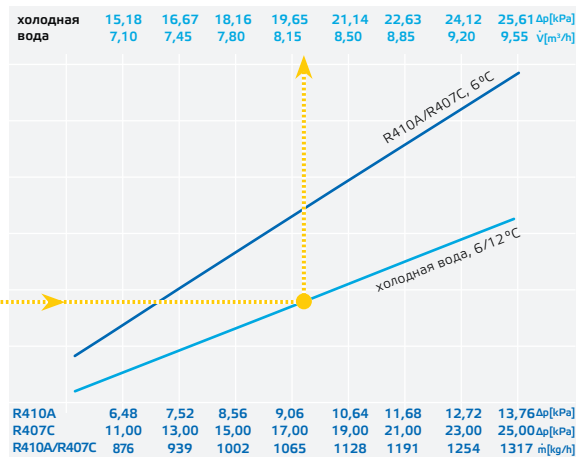

Подбор агрегата

Обслуж. Справа	RLI 2000 EC 20	ID 128868
	RLI 2000 EC 22	ID 128827
	RLI 2000 EC 24	ID 128881
Обслуж. Слева	RLI 2000 EC 21	ID 128870
	RLI 2000 EC 23	ID 128823
	RLI 2000 EC 25	ID 128820

Подсоединение справа

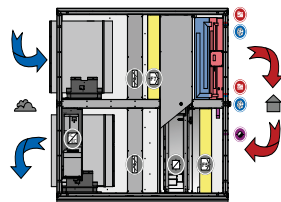

Габариты

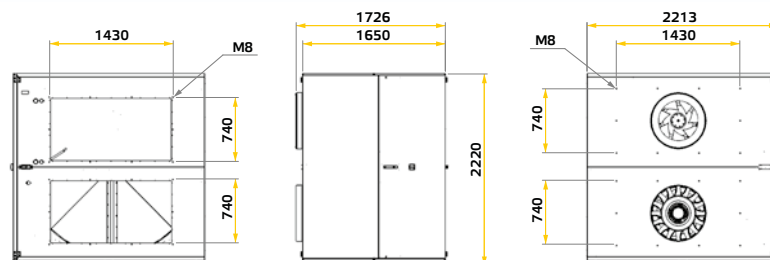

ROTOLINE RLE

с ротационным теплообменником

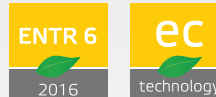

- проходит через стандартные двери 80 см
- требуемая площадь, макс. 1,45 м²
- Рекуперация тепла до 80 %
- Рекуперация влажности до 60 %
- Вентиляторы ЕС/АС с бесступенчатой регулировкой
- для установки внутри или снаружи помещений



Область применения: Установка кондиционирования ROTOLINE RLE подходит для вариантов реконструкции помещений с небольшими проемами доставки или небольшими площадками для установки. Занимая ту же площадь, воздухообрабатывающий агрегат ROTOLINE заменяет старые системы, не имеющие теплоутилизатора. До типоразмера RLE 1600 агрегаты проходят через стандартные дверные проемы шириной 80 см. Входящие в комплект поставки высокопроизводительные вентиляторы ETALINE встраиваются в трубопроводную систему и соединяются проводами с системой управления агрегатом. Благодаря установке кондиционирования ROTOLINE RLE больше нет необходимости выполнять трудоемкий монтаж с разобранным корпусом агрегата.

Рекуперация тепла: В агрегатах серии ROTOLINE ротационные теплообменники гарантируют высокую степень эффективности до 80 % круглый год. Регенеративный теплообменник изготовлен из стойкого к коррозии алюминия и не требует защиты от обледенения. Благодаря регенеративному теплообменнику восстанавливается до 60 % влажности помещения. При этом на слишком сухой воздух оказывается противоположное действие и достигается улучшенная комфортность.

Гигиеничность: Агрегаты серии ROTOLINE имеют хорошо очищающиеся и гладкие внутренние поверхности. Панельные фильтры большой площади класса M5 и F7 стандарта EN 779 обеспечивают гигиеничное фильтрование вытяжного и наружного воздуха.

Классы фильтров

Вход, Звуковая Мощность	EN 779:2012	M5
Вход, Звуковая Мощность	EN 779:2012	F7

Передача вытяжного воздуха: Специальное расположение вентиляторов в системе вытяжного и в системе удаляемого воздуха обеспечивают перепад давления от вытяжного к удаляемому воздуху. Тем самым исключается передача вытяжного воздуха на сторону свежего воздуха.

Регулировка: Эксплуатация агрегатов серии ROTOLINE осуществляется при помощи панели управления на 3 скоростях. Отдельные скорости плавно настраиваются для приточного и вытяжного воздуха. При помощи дополнительной системы регулировки постоянного давления CON P1000 агрегат настраивается на необходимо давление в канале. Таким образом, с учетом потребностей можно энергоэффективно регулировать установки для промышленной вентиляции с внешними ре-

гуляторами переменного расхода воздуха (VAV).

Регулировка температуры :

- Регулировка приточного, вытяжного воздуха и температуры помещения
- Функция произвольного охлаждения
- Активный обогрев горячей водой, охлаждение холодной водой
- Активный обогрев горячей водой, охлаждение при помощи испарителя непосредственного охлаждения
- Внутренняя/внешняя система управления
- Контакт активации ВКЛ/ВЫКЛ
- Контакт сообщений о сбое
- Встроенный таймер ВКЛ/ВЫКЛ
- Модуль обмена данными Modbus RTU
- Отпуск холодильной установки
- Активация насоса теплоносителя
- Активация 3-ходовых клапанов

Объем поставки:

- Вентиляционная установка с роторным теплообменником
- Преобразователь частоты / ЕС-Электронный регулятор
- Дополнительный нагревательный коллектор горячей воды

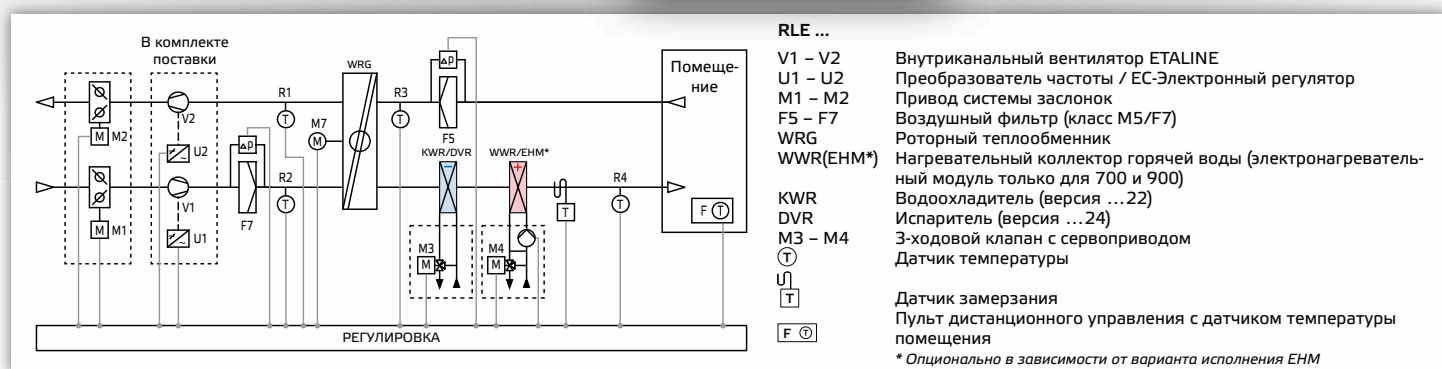

- Охлаждающий регистр тип 22/24
- Естественное охлаждение наружным воздухом
- Система регулировки с пультом дистанционного управления
- Фильтры M5 и F7 с системой контроля фильтра

Место установки

RLE Внутреннее месторасположение

Границы использования при внутреннем месторасположении

Температура свежего воздуха -28 °C до 40 °C

Место установки +5 °C / влажность макс. 15 г/кг

Границы использования при наружном месторасположении

Температура свежего воздуха -20 °C до 40 °C

Место установки -20 °C / влажность макс. 15 г/кг

Класс вытяжного воздуха EN 13779 ETA 1

Для приточно-вытяжной вентиляции помещений, источниками эмиссии в которых являются человеческий обмен веществ или строительные материалы и сооружения, напр. офисы, общественные зоны, конференц-залы, а также помещения, где разрешено курить.

Качество корпуса

Механическая стабильность	(EN 1886)	D2
Разрежение протекания корпуса -400 Па	(EN 1886)	L3
Избыточное давление протекания корпуса +700 Па	(EN 1886)	L3
Утечка перепускного фильтра	(EN 1886)	F7
Класс корпуса	(EN 1886)	T2
Класс изоляции	(EN 13051-1)	A1
Изоляция корпуса		40 мм

Класс энергоэффективности

Класс скорости	(EN 13053/A1:2010)	V2 – V3
Класс рекуперации тепла	(EN 13053/A1:2010)	H1
Энергоэффективность рекуперации тепла	(EN 13053/A1:2010)	70 – 82 %
Эл. потребляемая мощность	(EN 13053/A1:2010)	P1
Тепловой КПД приточного воздуха (EN 308)	EETеплоG >0,7	0,70 – 0,82
Степень эффективности влажности	(EN 308)	до 60 %
Требования Института пассивного дома		80 %
Специфическая производительность вентилятора (SFP E притока) (EN 13779)		SFP 2 – 3

Сертификаты

Ротационный теплообменник, сертифицированный по Eurovent (EN 308)



RLE 700 EC ...

с ротационным теплообменником

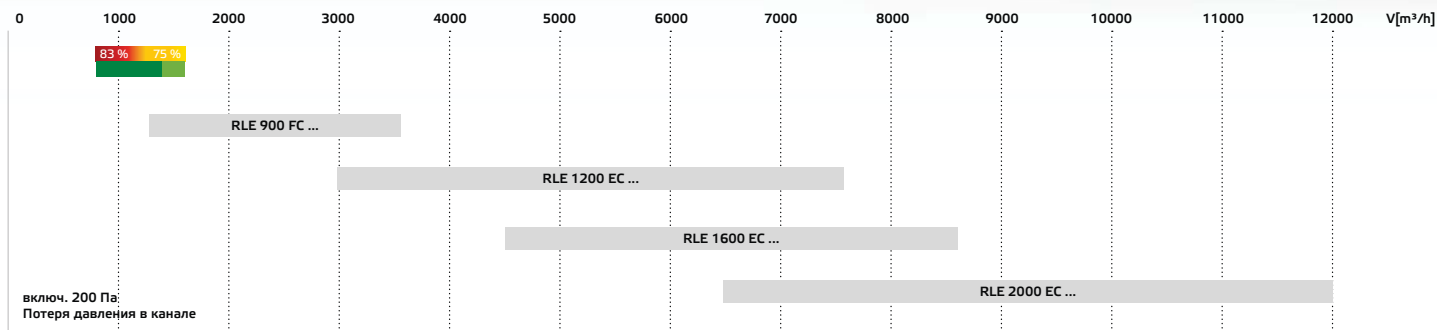
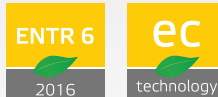

Расход воздуха

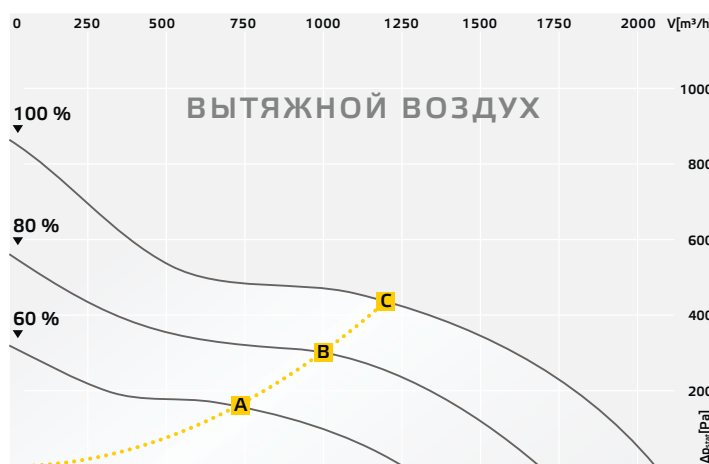
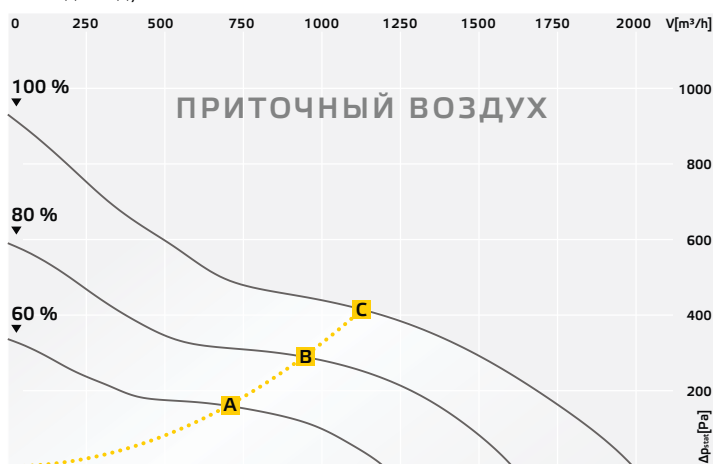

Уровень звуковой эмиссии вентилятора EL 250 D2 01

		Октавные полосы [Гц]							
		Σ	125	250	500	1k	2k	4k	8k
Вход Звуковая мощность дБ(A)	A	68	48	56	62	63	62	58	49
	B	74	48	57	66	68	69	66	59
	C	79	48	58	70	73	74	73	66
Выход Звуковая мощность дБ(A)	A	70	44	56	62	67	64	57	49
	B	77	48	59	69	73	71	66	58
	C	82	51	61	73	78	77	73	65
К окружению Звуковая мощность дБ(A)	A	55	42	49	43	48	47	45	35
	B	61	49	48	49	55	54	55	41
	C	65	37	45	48	56	58	63	47

Объем поставки



2 шт EL 250 EC 02

Для непосредственного монтажа на трубу включая соединительную коробку и монтажную консоль

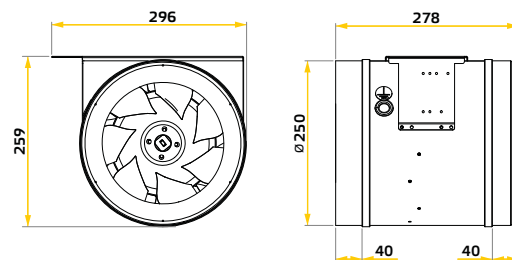

Технические характеристики

Энергетические классы

Аксессуары

Номин. поток воздуха	[м³/ч]	1200
Номин. напряжение	[В]	400, 3~
Максимальный рабочий ток	[А]	3,4
Номин. частота	[Гц]	50
Номин. мощность	[Вт]	890
Масса	[кг]	210

Требования ИПД	78,1 %
Класс рекуперации тепла EN 13053	H1
Класс SFP EN 13779	2
Класс скорости EN 13053	V1
Потребляемая мощность EN 13053	P1
Энергоэффективность EN 13053 η _e	77,3 %

UKR 5025 02	LFP 17 F5	LFP 17 F7	RD RLE 700	COM 02	VS 5030
Переход канал/труба	Запасной фильтр		Колпак для защиты от атмосферных осадков	Плата модуля расширения	Гибкий соединительный патрубок
119718	119032	119033	121627	128549	102805
2 Шт.	1 Шт	1 Шт	1 Шт	1 Шт	2 Шт.
500 x 150 мм	M5	F7		ModBUS	500 x 300 мм
Ø 250 мм	826 x 340 x 96 мм	975 x 1115 мм	130 x 130 мм		520 x 320 мм

Необходимая теплопроизводительность

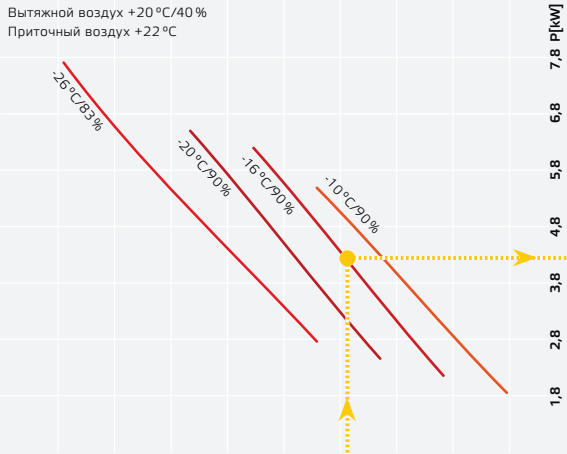

Нагреватель (PWW)

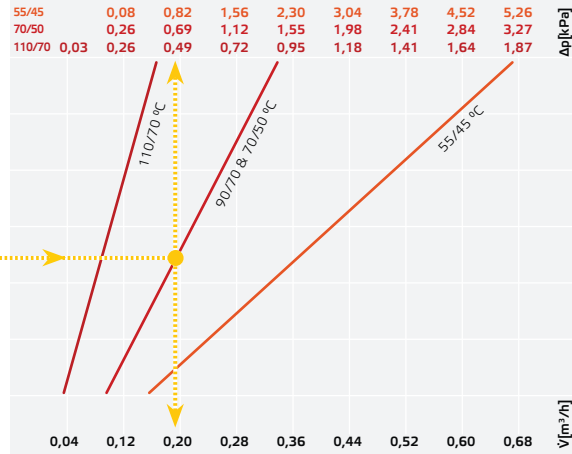

Температура на выходе из ротора

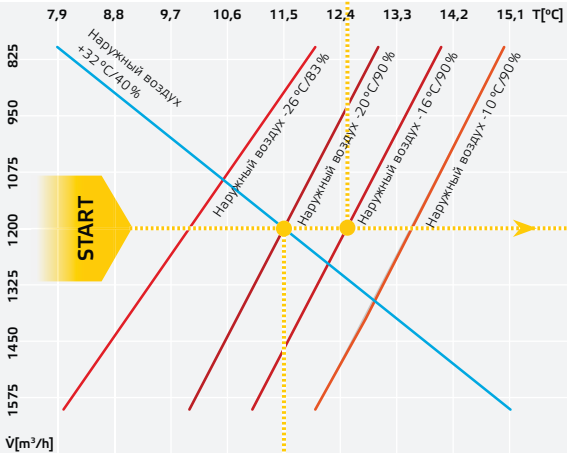

КПД влажности

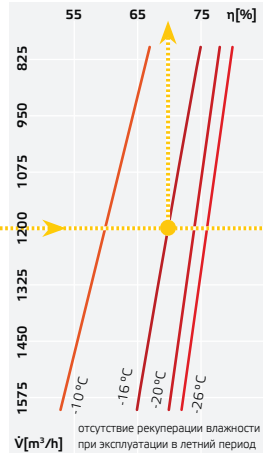

КПД температуры

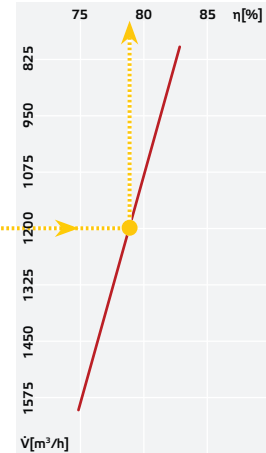

Макс. холодопроизводительность

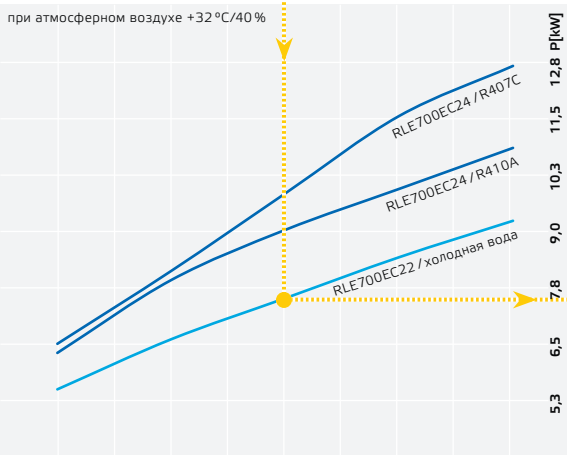

Охладитель / испаритель непосредственного охлаждения

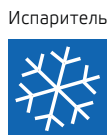
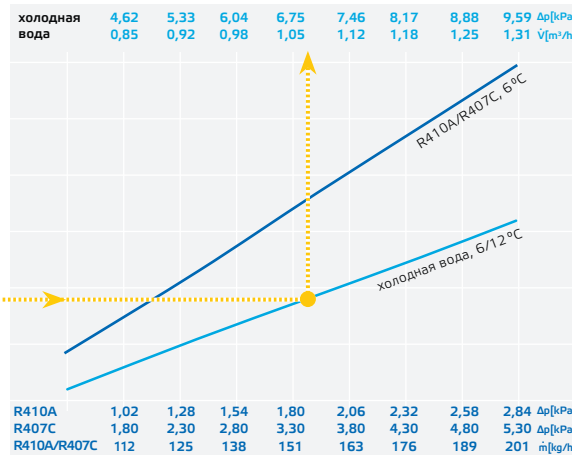

Подбор агрегата

Обслуж. Справа	RLE 700 EC 20	ID 130068	
	RLE 700 EC 22	ID 130056	
	RLE 700 EC 24	ID 130054	
Обслуж. Слева	RLE 700 EC 21	ID 130057	
	RLE 700 EC 23	ID 130055	
	RLE 700 EC 25	ID 130053	

Подсоединение справа

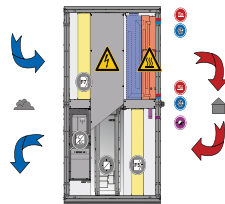

Габариты

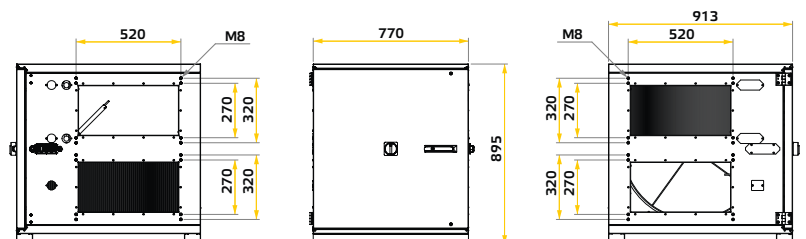

RLE 900 FC ...

с ротационным теплообменником

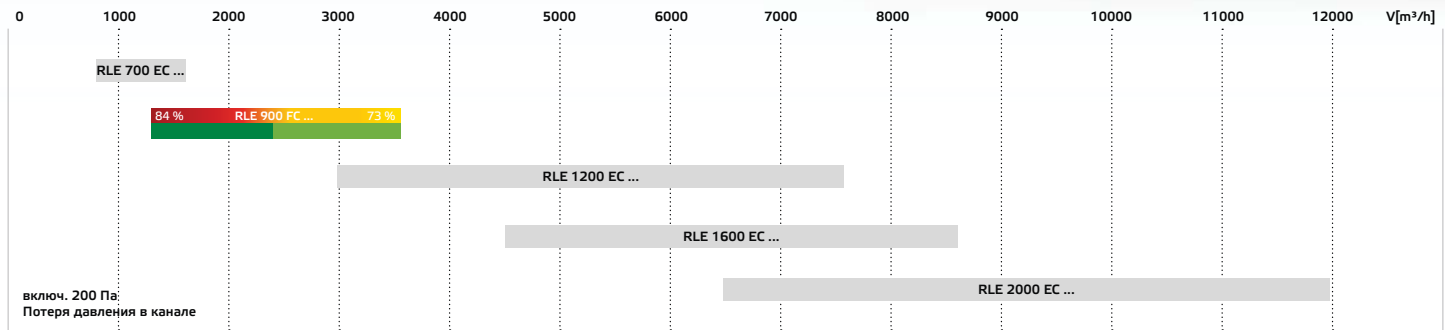

Расход воздуха

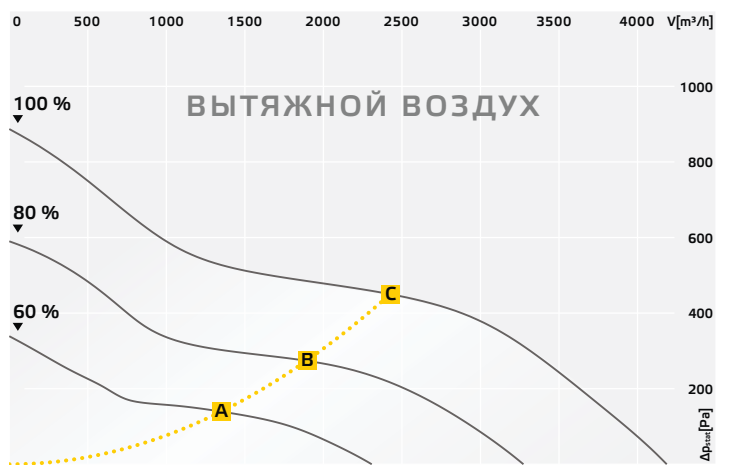
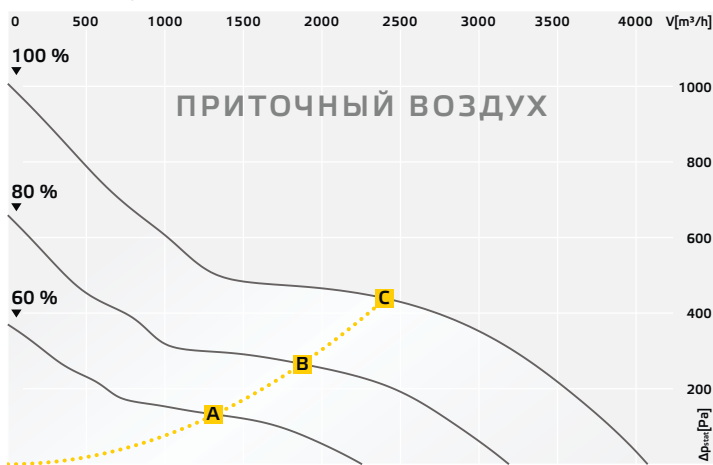

Уровень звуковой эмиссии вентилятора EL 355 D2 01

		Октавные полосы [Гц]							
		Σ	125	250	500	1k	2k	4k	8k
Вход Звуковая мощность дБ(A)	A	70	41	59	63	65	64	59	50
	B	76	47	68	69	71	70	68	60
	C	81	49	70	72	76	75	73	67
Выход Звуковая мощность дБ(A)	A	74	46	62	69	70	66	63	52
	B	81	49	70	76	77	73	70	60
	C	85	55	73	80	82	79	74	66
К окружению Звуковая мощность дБ(A)	A	57	45	48	52	52	50	47	40
	B	64	49	53	59	58	55	55	44
	C	67	53	57	60	63	59	58	48

Объем поставки



2 шт EL 355 D2 01

Для непосредственного монтажа на трубу включая соединительную коробку и монтажную консоль

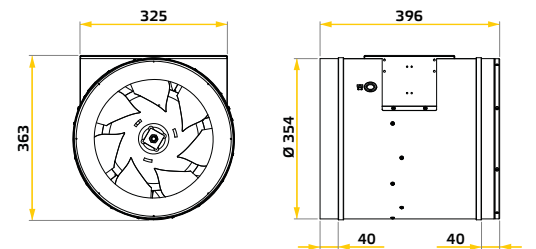

Технические характеристики

Номин. поток воздуха	[м³/ч]	2300
Номин. напряжение	[В]	400, 3~
Максимальный рабочий ток	[А]	8,0
Номин. частота	[Гц]	50
Номин. мощность	[Вт]	2260
Масса	[кг]	258

Энергетические классы

Требования ИПД	76,3 %
Класс рекуперации тепла EN 13053	H1
Класс SFP EN 13779	2
Класс скорости EN 13053	V1
Потребляемая мощность EN 13053	P1
Энергоэффективность EN 13053 η _e	75,5 %

Аксессуары

UKR 6030 01	LFP 25 F5	LFP 25 F7	RD RLE 900	COM 02	VS 6030
Переход канал/труба	Запасной фильтр		Колпак для защиты от атмосферных осадков	Плата модуля расширения	Гибкий соединительный патрубок
113591	112169	112170	121551	128549	102806
2 Шт.	1 Шт	1 Шт	1 Шт	1 Шт	2 Шт.
600 x 300 мм	M5	F7		ModBUS	600 x 300 мм
Ø 355 мм	956 x 440 x 96 мм	975 x 1315 мм	130 x 130 мм		620 x 320 мм

Необходимая теплопроизводительность

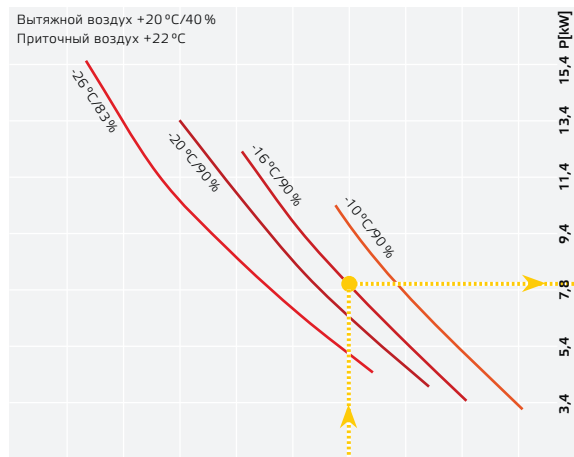

Нагреватель (PWW)

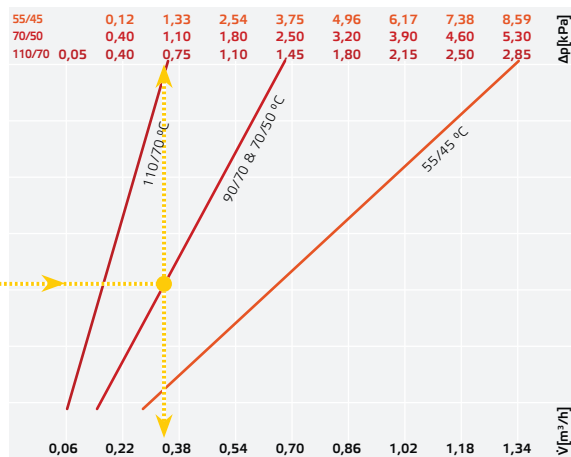

Температура на выходе из ротора

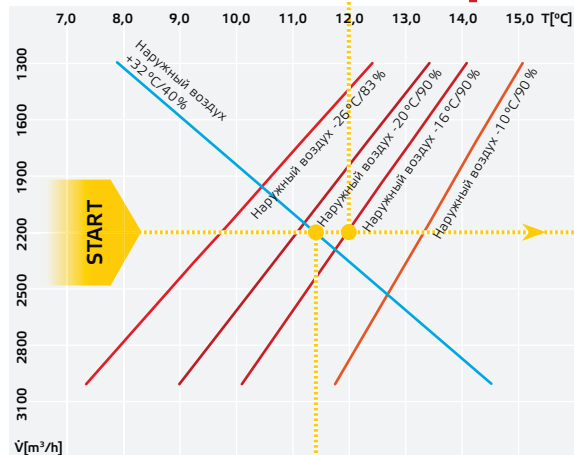

КПД влажности

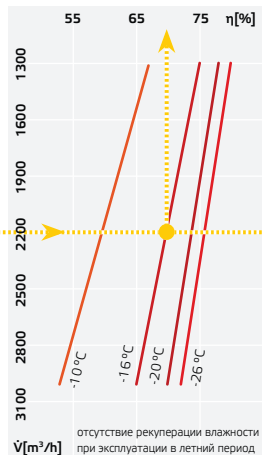

КПД температуры

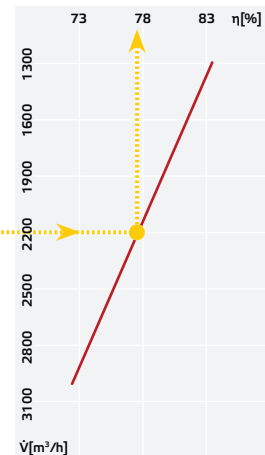

Макс. холодопроизводительность

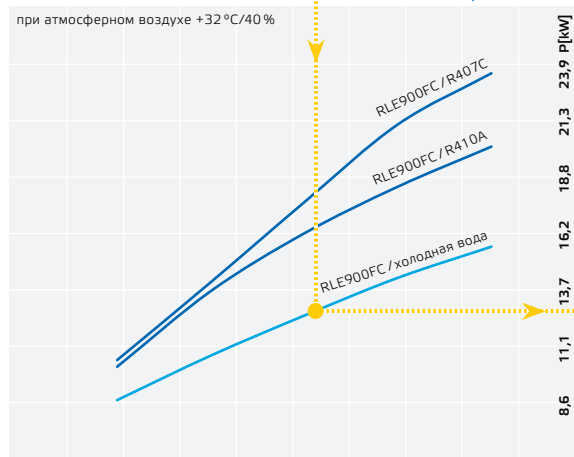

Охладитель / испаритель непосредственного охлаждения

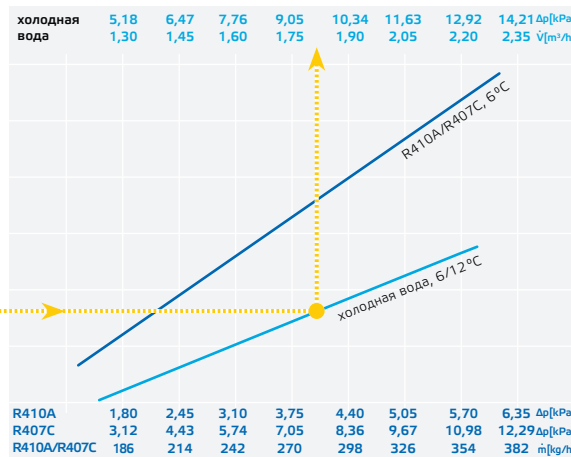

Подбор агрегата

Обслуж. Справа	RLE 900 FC 20	ID 128925	
	RLE 900 FC 22	ID 128932	
	RLE 900 FC 24	ID 128938	
Обслуж. Слева	RLE 900 FC 21	ID 128929	
	RLE 900 FC 23	ID 128935	
	RLE 900 FC 25	ID 128941	

Подсоединение справа

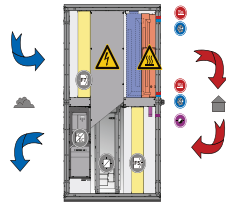

Габариты

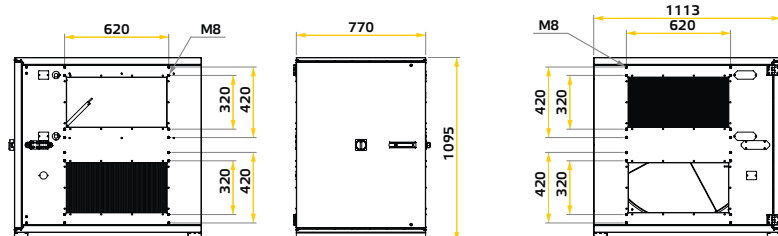

RLE 1200 EC ...

с ротационным теплообменником

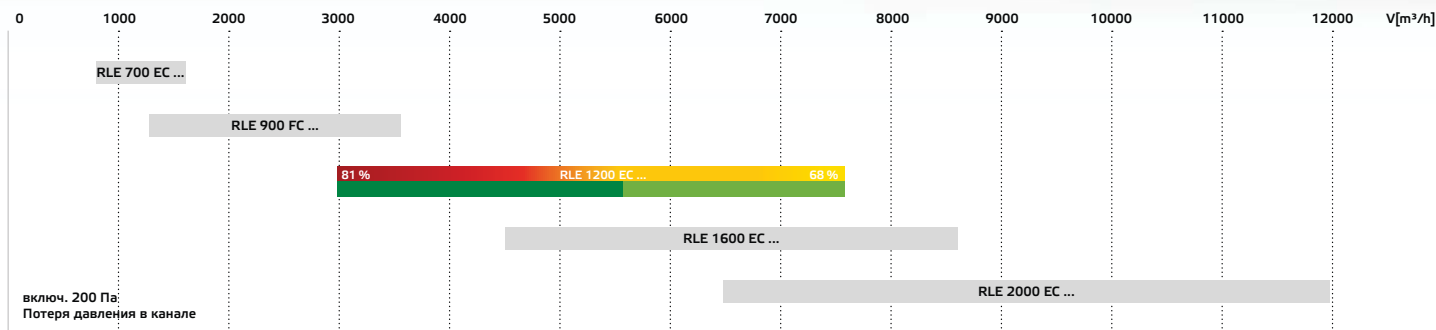
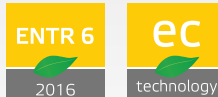

Расход воздуха



Уровень звуковой эмиссии вентилятора EL 500 EC 01

		Октавные полосы [Гц]							
		Σ	125	250	500	1k	2k	4k	8k
Вход Звуковая мощность дБ(A)	A	76	59	64	72	69	67	62	52
	B	77	57	67	71	72	70	67	58
	C	84	63	73	78	80	77	74	66
Выход Звуковая мощность дБ(A)	A	76	63	65	72	70	67	62	53
	B	81	58	70	76	77	71	67	57
	C	82	74	78	89	88	83	79	70
К окружению Звуковая мощность дБ(A)	A	67	47	54	64	59	54	51	43
	B	67	50	59	62	63	57	55	46
	C	78	55	67	73	74	65	62	57

Объем поставки



2 шт EL 500 EC 01

Для непосредственного монтажа на трубу включая соединительную коробку и монтажную консоль

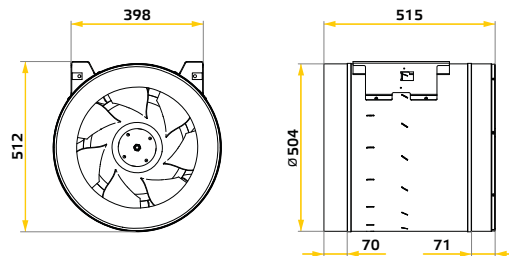

Технические характеристики

Номин. поток воздуха	[м³/ч]	4200
Номин. напряжение	[В]	400, 3 ~
Максимальный рабочий ток	[А]	7,0
Номин. частота	[Гц]	50
Номин. мощность	[Вт]	3900
Масса	[кг]	285

Энергетические классы

Требования ИПД	75 %
Класс рекуперации тепла EN 13053	H1
Класс SFP EN 13779	2
Класс скорости EN 13053	V2
Потребляемая мощность EN 13053	P1
Энергоэффективность EN 13053 η _e	74,6 %

Аксессуары

UKR 8050 02	LFP 15 F5	LFP 15 F7	RD RLE 1200	COM 02	VS 8055
Переход канал/труба	Запасной фильтр		Колпак для защиты от атмосферных осадков	Плата модуля расширения	Гибкий соединительный патрубок
118052	108381	108674	121745	128549	127084
2 Шт.	2 Шт.	2 Шт.	1 Шт.	1 Шт.	2 Шт.
800 x 500 мм	M5	F7		ModBUS	800 x 550 мм
Ø 500 мм	592 x 592 x 96 мм	975 x 1115 мм	130 x 130 мм		820 x 570 мм

Необходимая теплопроизводительность

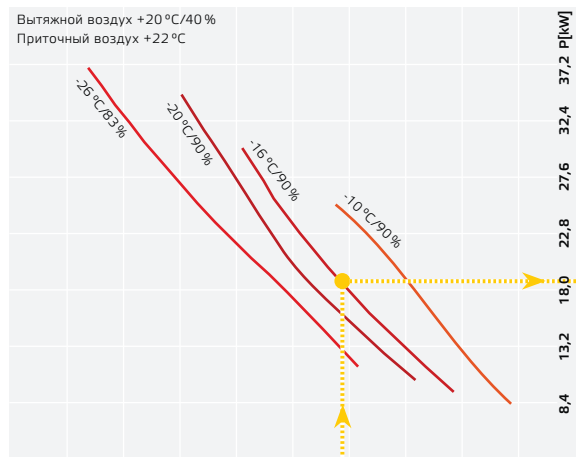

Нагреватель (PWW)

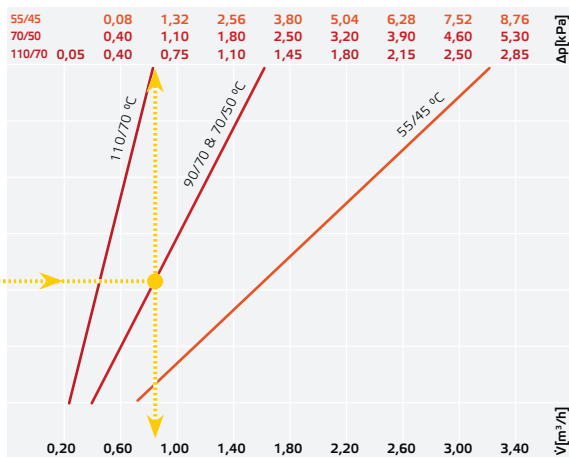

НАГРЕВ

Температура на выходе из ротора

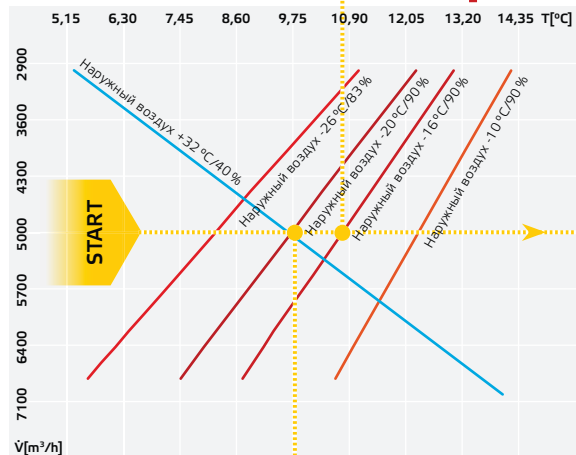

КПД влажности

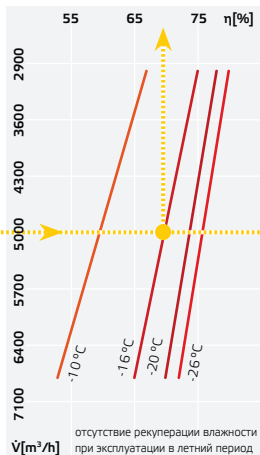

КПД температуры

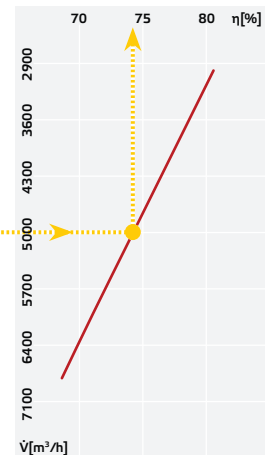

РЕКУПЕРАЦИЯ ТЕПЛА

Макс. холодопроизводительность

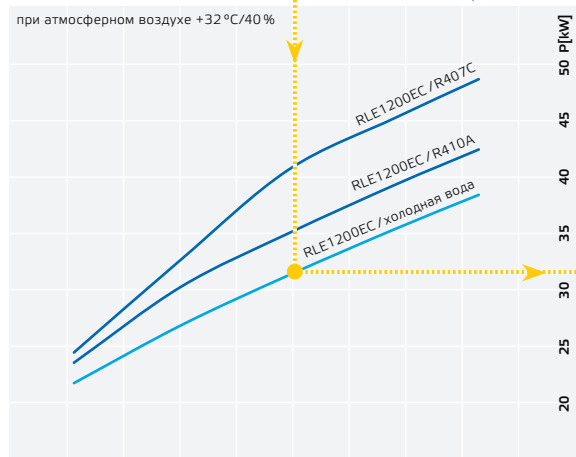

Охладитель / испаритель непосредственного охлаждения

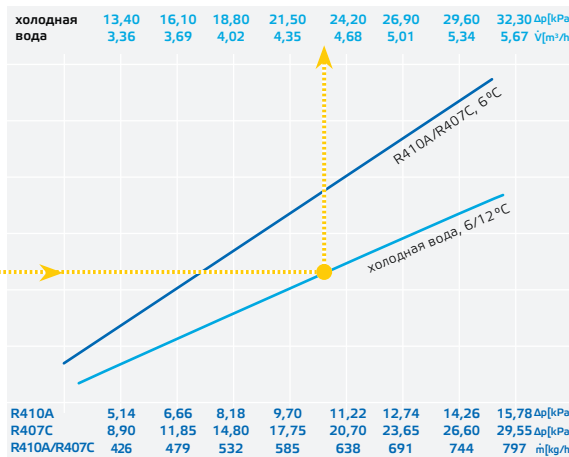

ОХЛАЖДЕНИЕ

Испаритель



Подбор агрегата

Оборуд. Справа	RLE 1200 EC 20	ID 128640	
	RLE 1200 EC 22	ID 128645	
	RLE 1200 EC 24	ID 128650	
Оборуд. Слева	RLE 1200 EC 21	ID 128642	
	RLE 1200 EC 23	ID 128648	
	RLE 1200 EC 25	ID 128654	

Подсоединение справа

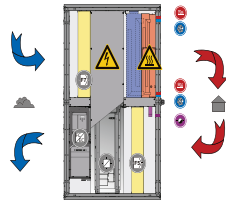

Габариты

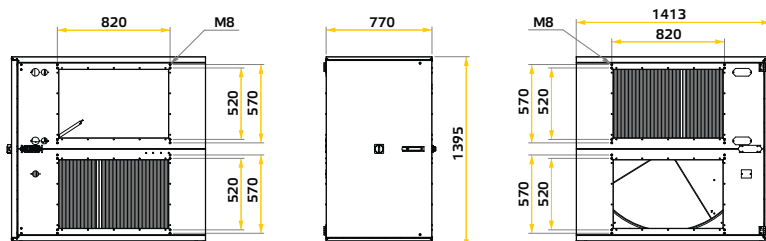

RLE 1600 EC ...

с ротационным теплообменником

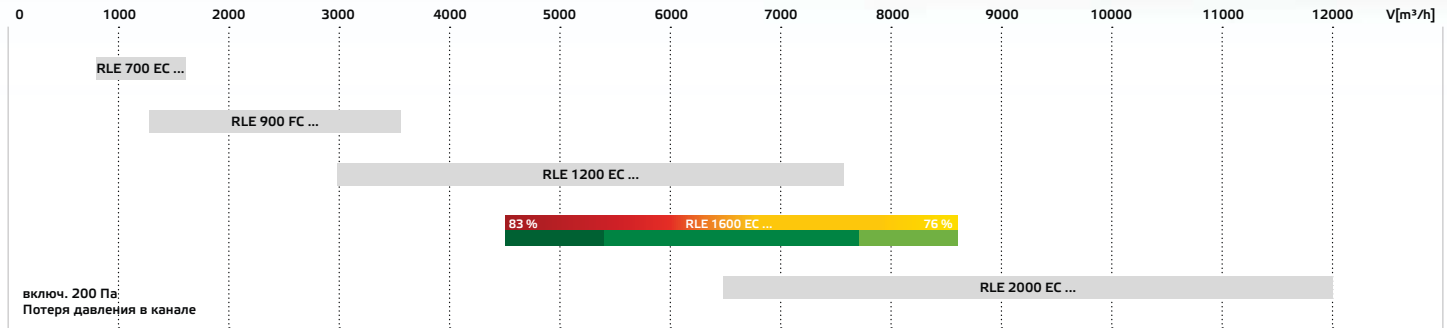

Расход воздуха

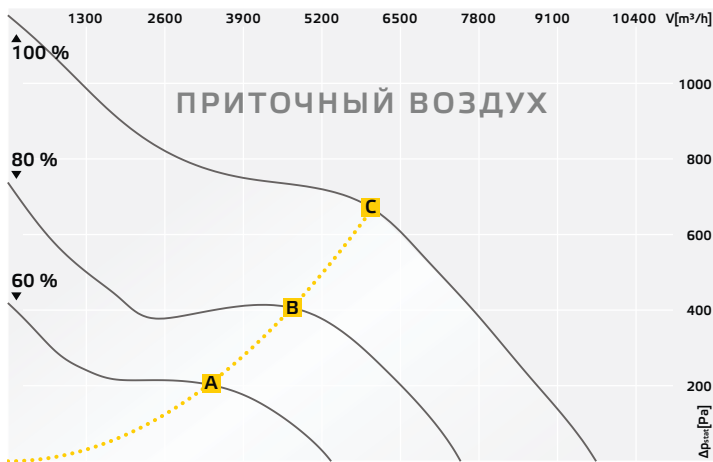

Уровень звуковой эмиссии вентилятора EL 500 EC 01

		Октавные полосы [Гц]							
		Σ	125	250	500	1k	2k	4k	8k
Вход Звуковая мощность дБ(A)	A	76	58	63	73	68	67	61	52
	B	77	59	67	71	72	70	67	58
	C	84	63	73	78	80	77	74	66
Выход Звуковая мощность дБ(A)	A	76	62	64	71	69	65	61	52
	B	81	60	70	76	77	72	68	58
	C	92	73	78	89	88	83	79	70
К окружению Звуковая мощность дБ(A)	A	67	46	54	65	58	54	50	43
	B	67	50	59	61	62	57	55	46
	C	78	55	67	73	74	65	62	57

Объем поставки



2 шт EL 500 EC 01

Для непосредственного монтажа на трубу включая соединительную коробку и монтажную консоль

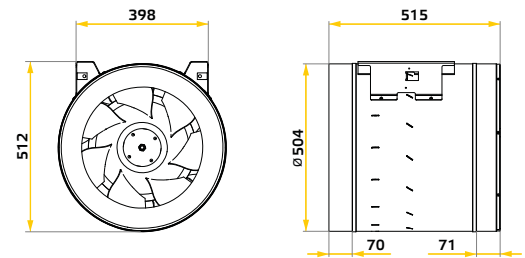

Технические характеристики

Энергетические классы

Аксессуары

Номин. поток воздуха	[м³/ч]	6500
Номин. напряжение	[В]	400, 3 ~
Максимальный рабочий ток	[А]	7,0
Номин. частота	[Гц]	50
Номин. мощность	[Вт]	4000
Масса	[кг]	345

Требования ИПД	76,8 %
Класс рекуперации тепла EN 13053	H1
Класс SFP EN 13779	2
Класс скорости EN 13053	V1
Потребляемая мощность EN 13053	P1
Энергоэффективность EN 13053 η _e	76,8 %

VM 500	LFP 27 F5	LFP 27 F7	RD RLE 1600	COM 02	VS 12060
Быстроразъемный хомут	Запасной фильтр		Колпак для защиты от атмосферных осадков	Плата модуля расширения	Гибкий соединительный патрубок
118094	120223	120224	122211	128549	127083
2 Шт.	2 Шт.	2 Шт.	1 Шт.	1 Шт.	2 Шт.
Ø 500 мм	M5	F7		ModBUS	1200 x 600 мм
60 мм	863 x 792 x 96 мм	975 x 2015 мм	130 x 130 мм	1230 x 630 мм	

Необходимая теплопроизводительность

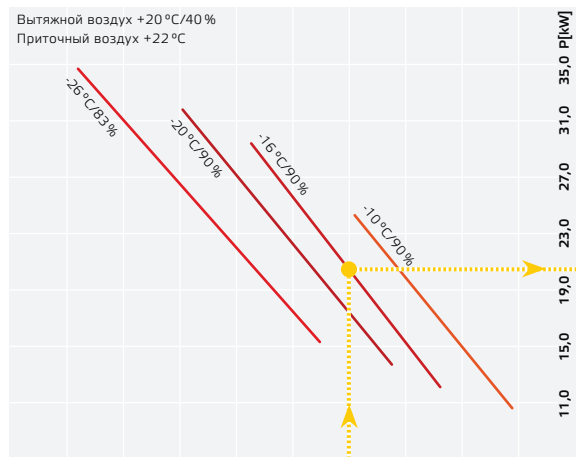

Нагреватель (PWW)

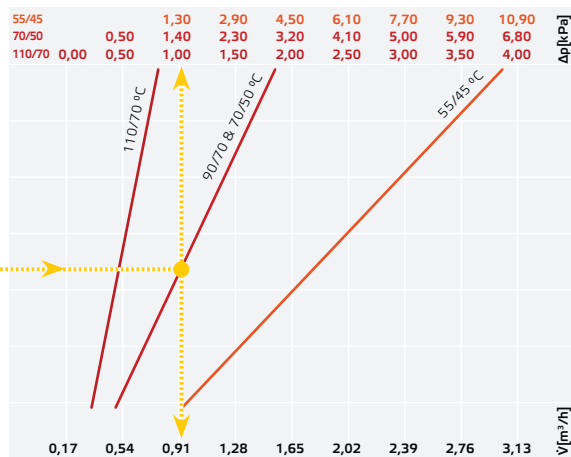

НАГРЕВ

Температура на выходе из ротора

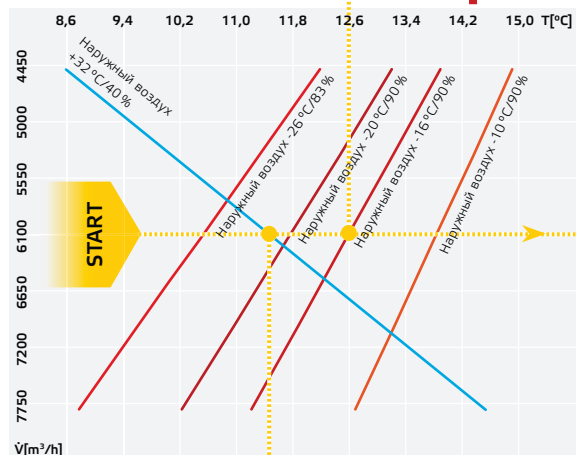

КПД влажности

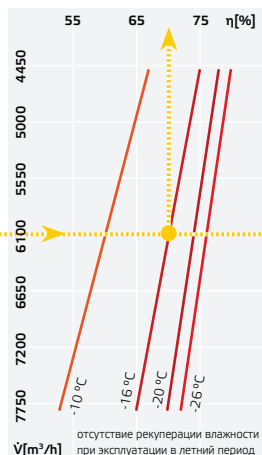

КПД температуры

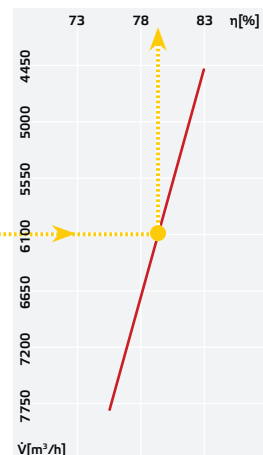

РЕКУПЕРАЦИЯ ТЕПЛА

Макс. холодопроизводительность

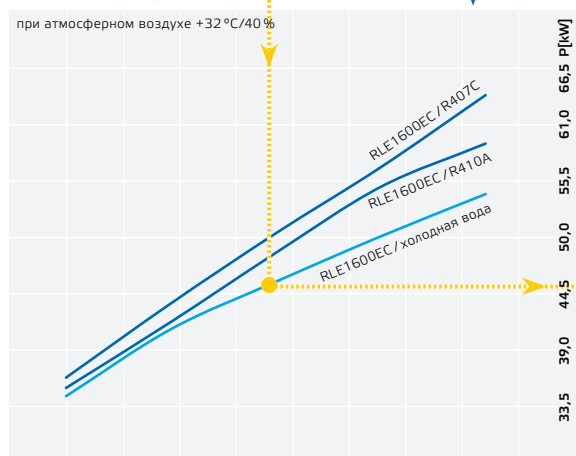

Охладитель / испаритель непосредственного охлаждения

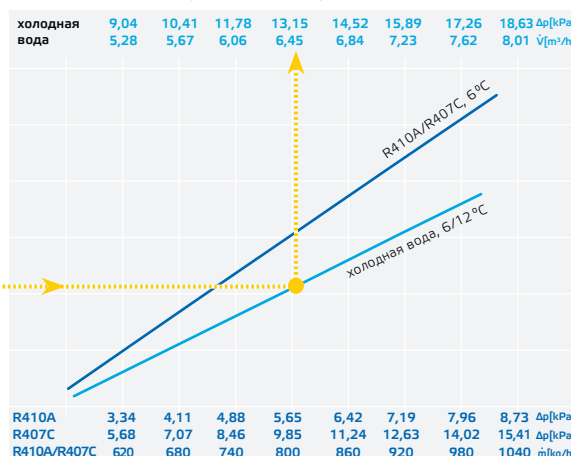

ОХЛАЖДЕНИЕ

Испаритель



Подбор агрегата

Обслуж. Справа	RLE 1600 EC 20	ID 129046
	RLE 1600 EC 22	ID 129052
	RLE 1600 EC 24	ID 129058
Обслуж. Слева	RLE 1600 EC 21	ID 129049
	RLE 1600 EC 23	ID 129055
	RLE 1600 EC 25	ID 129061

Подсоединение справа

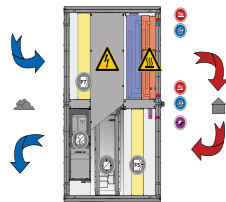

Габариты

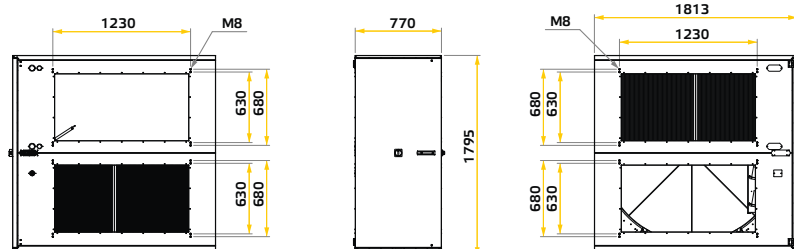

RLE 2000 EC ...

с ротационным теплообменником

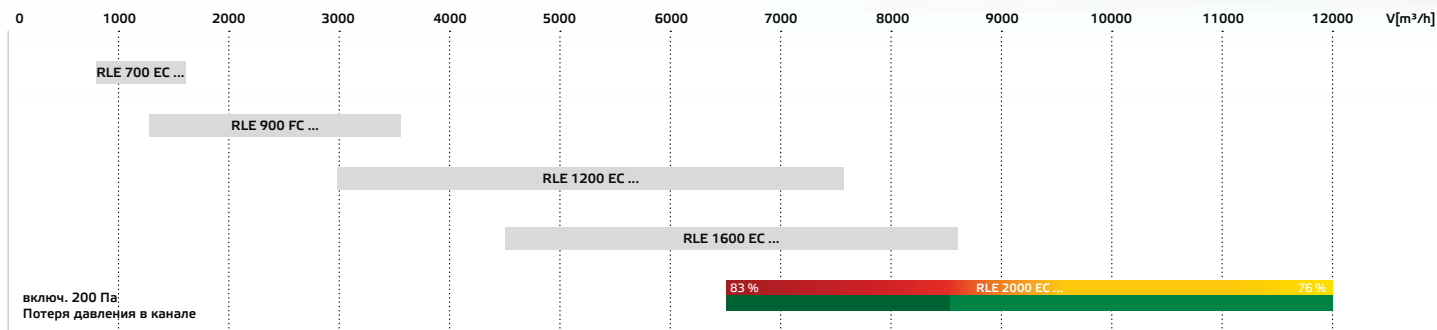
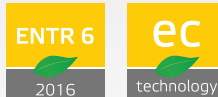

Расход воздуха

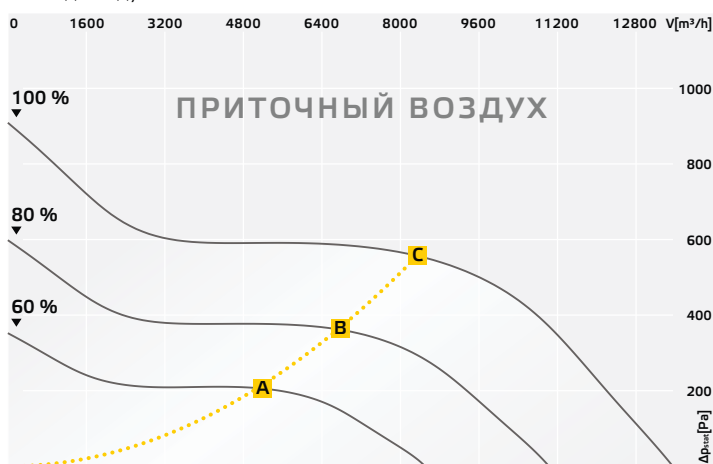

Уровень звуковой эмиссии вентилятора EL 630 EC 01

		Октавные полосы [Гц]							
		Σ	125	250	500	1k	2k	4k	8k
Вход Звуковая мощность дБ(A)	A	76	60	67	71	71	68	60	52
	B	83	66	73	79	76	73	66	58
	C	88	73	79	83	83	81	74	66
Выход Звуковая мощность дБ(A)	A	79	63	70	76	73	70	62	53
	B	87	70	76	84	79	75	68	59
	C	90	74	82	86	85	82	76	66
К окружению Звуковая мощность дБ(A)	A	68	53	58	65	63	60	49	41
	B	75	57	66	72	68	64	54	47
	C	81	63	73	78	75	71	61	54

Объем поставки



2 шт EL 630 EC 01

Для непосредственного монтажа на трубу включая соединительную коробку и монтажную консоль

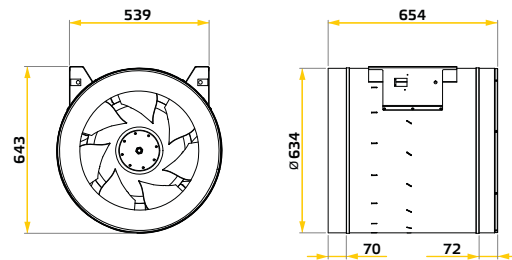

Технические характеристики

Номин. поток воздуха	[м³/ч]	9000
Номин. напряжение	[В]	400, 3 ~
Максимальный рабочий ток	[А]	8,0
Номин. частота	[Гц]	50
Номин. мощность	[Вт]	4800
Масса	[кг]	

Энергетические классы

Требования ИПД		79,3 %
Класс рекуперации тепла EN 13053		H1
Класс SFP EN 13779		2
Класс скорости EN 13053		V1
Потребляемая мощность EN 13053		P1
Энергоэффективность EN 13053 η _e		78,9 %

Аксессуары

VM 630	LFP 26 F5	LFP 26 F7	RD RLE 2000	COM 02	VS 14071
Быстроразъемный хомут	Запасной фильтр		Колпак для защиты от атмосферных осадков	Плата модуля расширения	Гибкий соединительный патрубок
119497	122241	120090	126202	128549	127082
2 Шт.	3 шт	3 шт	1 Шт	1 Шт	2 Шт.
Ø 630 мм	M5	F7		ModBUS	1400 x 710 мм
60 мм	990 x 690 x 96 мм	975 x 2415 мм	130 x 130 мм	1430 x 740 мм	

Необходимая теплопроизводительность

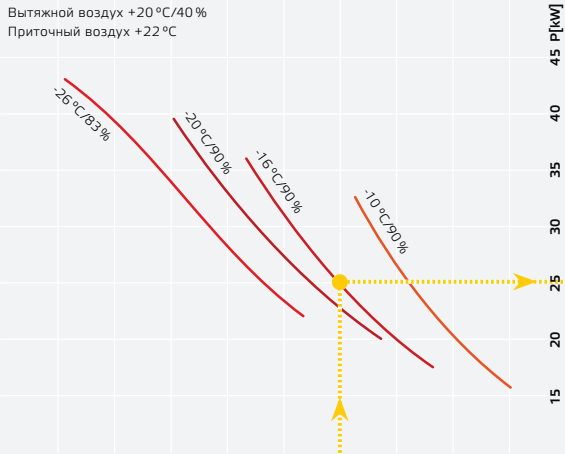

Нагреватель (PWW)

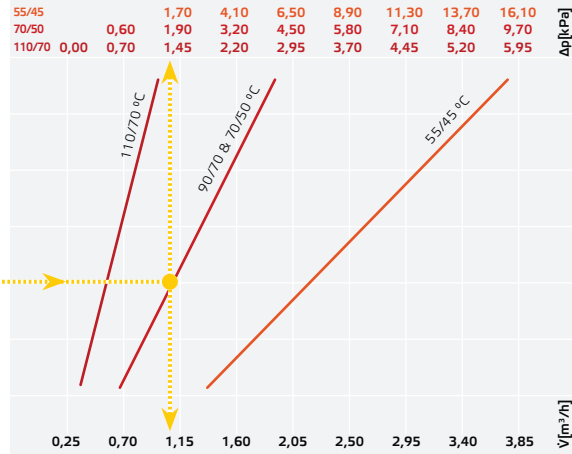

Температура на выходе из ротора

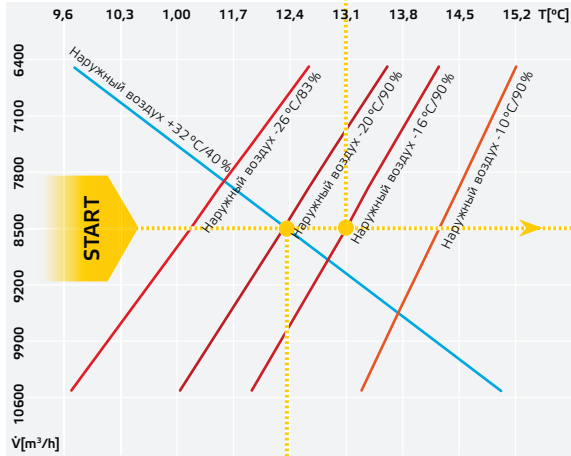

КПД влажности

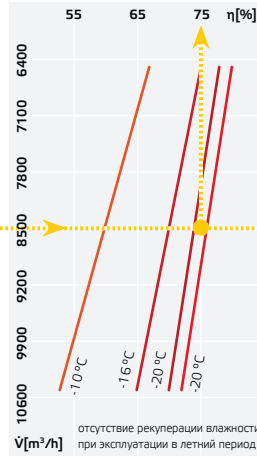

КПД температуры

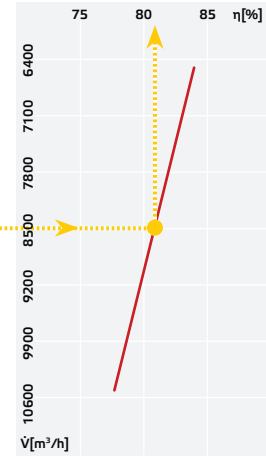

Макс. холодопроизводительность

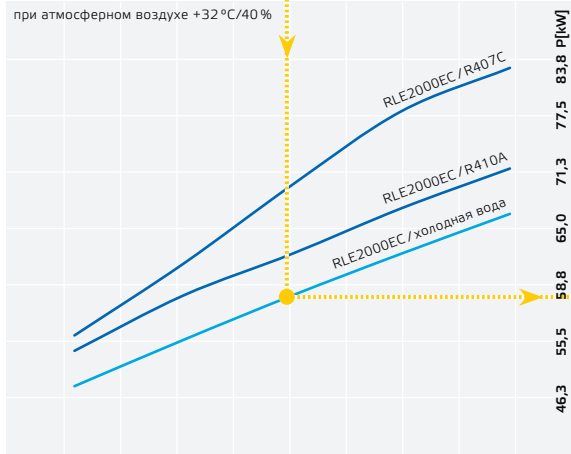

Охладитель / испаритель непосредственного охлаждения

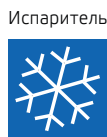
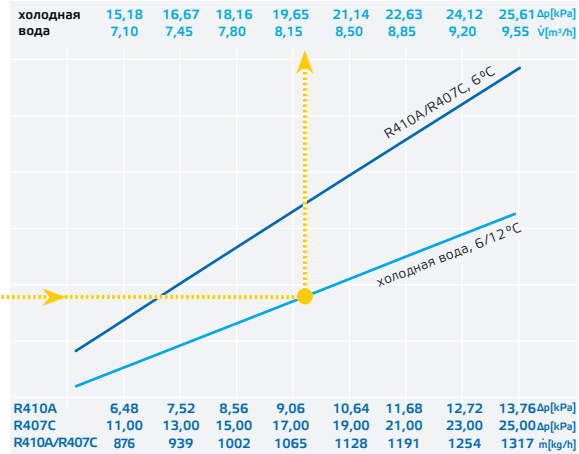

Подбор агрегата

Обслуж. Справа	RLE 2000 EC 20	ID 128833
	RLE 2000 EC 22	ID 128839
	RLE 2000 EC 24	ID 128845
Обслуж. Слева	RLE 2000 EC 21	ID 128851
	RLE 2000 EC 23	ID 128857
	RLE 2000 EC 25	ID 128863

Подсоединение справа

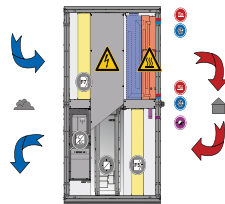

Габариты

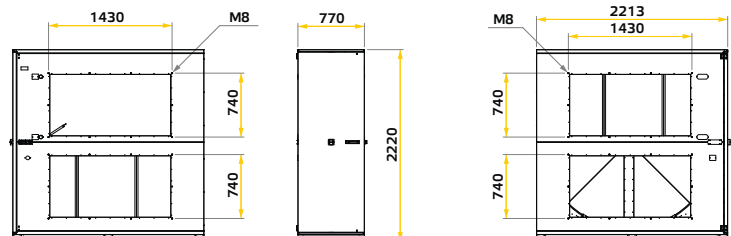

Комплектующие к вентиляционным установкам



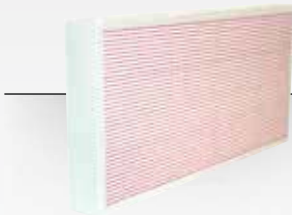

LFP I Панельный фильтр

- Панельный фильтр
- 1 Шт
- Для вентиляционных установок

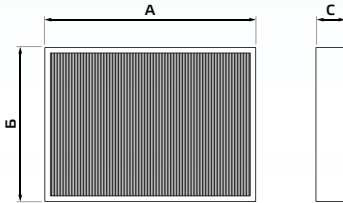

Тип	ID	Использование для:	Класс фильтрации	А мм	Б мм	С мм
LFP 05 G4	107407	FFH 125 - 200	G4	277	334	48
LFP 05 F5	115268	FFH 125 - 200	M5	277	334	48
LFP 05 F7	115269	FFH 125 - 200	F7	277	334	48
LFP 25 G4	107408	FFH 250 - 315	G4	337	394	48
LFP 25 F5	115270	FFH 250 - 315	M5	337	394	48
LFP 25 F7	115271	FFH 250 - 315	F7	337	394	48
LFP 08 F5	123521	ETA 600 F	M5	270	430	48
LFP 08 F7	123522	ETA 600 F	F7	270	430	48
LFP 09 F5	127829	ETA 600 V 20	M5	592	245	48
LFP 09 F7	127828	ETA 600 V 20	F7	592	245	48
LFP 10 F5	108377	ETA	M5	592	287	48
LFP 10 F7	123524	ETA	F7	592	287	48
LFP 11 F5	108378	SL 6130	M5	592	287	96
LFP 11 F7	108673	SL 6130	F7	592	287	96
LFP 11 F9	110638	SL 6130	F9	592	287	96
LFP 15 F5	108381	RLI/E 1200 необходимо 2 шт.	M5	592	592	96
LFP 15 F7	108674	RLI/E 1200 необходимо 2 шт.	F7	592	592	96
LFP 15 F9	109875	RLI/E 1200 необходимо 2 шт.	F9	592	592	96
LFP 17 F5	119032	RLI/E 700	M5	826	340	96
LFP 17 F7	119033	RLI/E 700	F7	826	340	96
LFP 20 F5	108380	SL 9130	M5	892	287	96
LFP 20 F7	108379	SL 9130	F7	892	287	96
LFP 20 F9	110377	SL 9130	F9	892	287	96
LFP 22 F5	115506	SL 9140, ACCUFLOW 2400 F	M5	892	387	96
LFP 22 F7	115507	SL 9140, ACCUFLOW 2400 F	F7	892	387	96
LFP 22 F9	119232	SL 9140, ACCUFLOW 2400 F	F9	892	387	96
LFP 23 F5	119521	SL 12140	M5	1192	387	96
LFP 23 F7	122105	SL 12140	F7	1192	387	96
LFP 23 F9	122104	SL 12140	F9	1192	387	96
LFP 25 F5	112169	RLI/E 900	M5	956	440	96
LFP 25 F7	112170	RLI/E 900	F7	956	440	96
LFP 26 F5	122241	RLI/E 2000 необходимо 3 шт.	M5	990	690	96
LFP 26 F7	120090	RLI/E 2000 необходимо 3 шт.	F7	990	690	96
LFP 27 F5	120223	RLI/E 1600 необходимо 2 шт.	M5	863	792	96
LFP 27 F7	120224	RLI/E 1600 необходимо 2 шт.	F7	863	792	96
LFP 28 F5	124367	ETA 1200 F	M5	680	346	96
LFP 28 F7	124368	ETA 1200 F	F7	680	346	96
LFP 29 F5	124525	ETA 2400 F	M5	892	346	96
LFP 29 F7	124526	ETA 2400 F	F7	892	346	96
LFP 30 F5	124542	ETA 1200 V, ETA 1200 H, ACCUFLOW 1200 F	M5	692	387	96
LFP 30 F7	124543	ETA 1200 V, ETA 1200 H, ACCUFLOW 1200 F	F7	692	387	96
LFP 31 F5	125024	ETA 2400 V	M5	692	505	96
LFP 31 F7	125025	ETA 2400 V	F7	692	505	96
LFP 33 F5	125557	ETA 600 H	M5	592	287	48
LFP 33 F7	125556	ETA 600 H	F7	592	287	48
LFP 34 F5	125692	ETA 2400 H	M5	829	505	96
LFP 34 F7	125693	ETA 2400 H	F7	829	505	96
LFP 35 F5	125996	ACCUFLOW 600 F	M5	430	300	48
LFP 35 F7	125997	ACCUFLOW 600 F	F7	430	300	48

Комплектующие к вентиляционным установкам

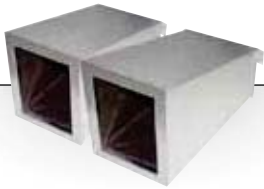

SDK | Звуковой диффузор для приточных вентиляторов

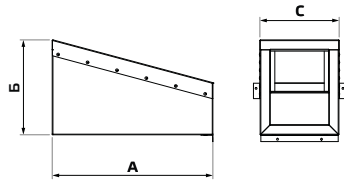

- Оцинкованная листовая сталь
- Изоляция из минеральной ваты толщиной 30 мм
- 1 Комплект = 2 шт.

Тип	ID	A мм	B мм	C мм	Масса кг
SDK 0130	115830	475	234	281	4,5

Вносимое затухание, дБ

Тип	а _{м.об.}	Октавные полосы [Гц]							
		125	250	500	1k	2k	4k	8k	
SDK 0130	11	0	0	6	17	23	17	12	



SDS | Шумоглушитель в круглом корпусе, жесткий

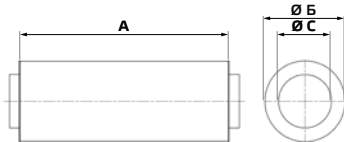

- Оцинкованная листовая сталь
- Шумоизоляционный материал толщиной 50 мм
- Длина A = 1000 мм

Вносимое затухание, дБ

Тип	ID	Ø Б мм	Ø С мм	Масса кг	Октавные полосы [Гц]							
					125	250	500	1k	2k	4k	8k	
SDS 100	102709	200	100	4,9	8	10	20	17	18	19	15	
SDS 125	102712	225	125	5,3	6	12	25	26	30	30	18	
SDS 150	102714	250	150	5,9	5	10	24	24	28	25	22	
SDS 160	102717	260	160	5,8	5	11	23	28	34	26	21	
SDS 200	102719	300	200	7,1	2	9	19	25	27	18	20	
SDS 250	102721	350	250	4,7	1	8	19	25	25	16	15	
SDS 280	115243	380	280	10,3	6	10	18	22	18	14	14	
SDS 315	102723	415	315	9,7	0	5	10	22	16	13	14	
SDS 355	102725	455	355	11,6	4	7	14	24	14	11	12	
SDS 400	102727	500	400	12,1	2	3	10	18	10	8	7	
SDS 450	124179	550	450	-	-	-	-	-	-	-	-	
SDS 500	118834	600	500	20,1	4	5	10	8	10	11	11	



SDF | Шумоглушитель в круглом корпусе, гибкий

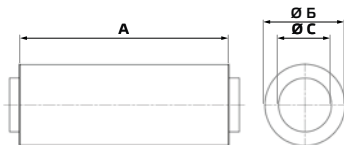

- Оцинкованная листовая сталь
- Шумоизоляционный материал толщиной 50 мм
- Длина A = 1000 мм

Вносимое затухание, дБ

Тип	ID	Ø Б мм	Ø С мм	Масса кг	Октавные полосы [Гц]							
					125	250	500	1k	2k	4k	8k	
SDF 100	102699	200	100	2,4	8	10	20	17	18	19	15	
SDF 125	102700	225	125	2,5	6	12	25	26	30	30	18	
SDF 150	102702	250	150	2,7	5	10	24	24	28	25	22	
SDF 160	102703	250	160	2,8	5	11	23	28	34	26	21	
SDF 200	102704	300	200	3,5	2	9	19	25	27	18	20	
SDF 250	102705	355	250	4,9	1	8	19	25	25	16	15	
SDF 315	102706	400	315	5,9	0	5	10	22	16	13	14	
SDF 355	102707	450	355	6,9	4	7	14	24	14	11	12	
SDF 400	102708	500	400	7,4	2	3	10	18	10	8	7	

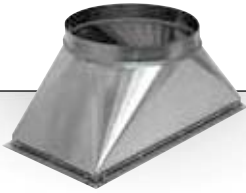

UKR | Переход

- Переход канал/труба
 - Оцинкованная листовая сталь
- Объем поставки:
- 4 винта с цилиндрической головкой М8 x 16 мм
 - 4 стопорных шайбы с упругими зубцами для условного прохода М8

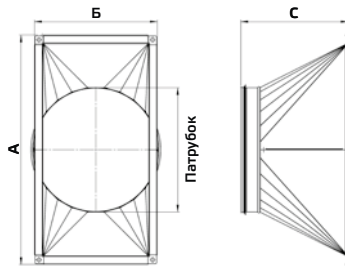

Тип	ID	Размер канала мм	Патрубок Ø мм	A мм	Б мм	С мм	Масса кг
UKR 5025 02	119718	500 x 250	250	540	305	300	3,1
UKR 6030 01	113591	600 x 300	355	650	340	300	4,4
UKR 8050 02	118052	800 x 500	500	840	540	300	5,9

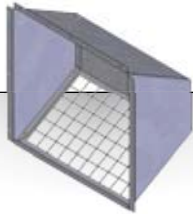

WSH RL ... 01 | Колпак для защиты от атмосферных осадков для установок ROTOLINE

- Оцинкованная листовая сталь

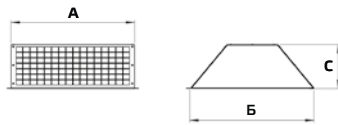

Тип	ID	A мм	Б мм	С мм	Масса кг
WSH RL 700 01	122772	495	352	150	2,8
WSH RL 900 01	122773	595	452	200	4,3
WSH RL 1200 01	122774	795	602	300	7,7
WSH RL 1600 01	122775	1205	712	350	12,2



RD | Навес от дождя для RLI / RLE / ETA

- Оцинкованная листовая сталь
- В комплект включен крышной кронштейн
- Вкл. навес для защиты выключателя от атмосферных воздействий

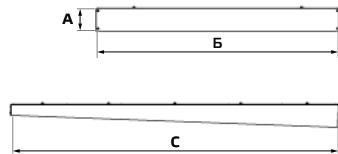

Тип	ID	A мм	Б мм	С мм	Масса кг
RD RLI 700	121628	73	1355	1115	18,7
RD RLI 900	121552	89	1475	1315	24,0
RD RLI 1200	121754	88	1610	1615	33,6
RD RLI 1600	122214	88	1610	2015	41,6
RD RLI 2000	126194	88	1875	2415	55,8
RD RLE 700	121627	73	975	1115	13,3
RD RLE 900	121551	89	975	1315	16,2
RD RLE 1200	121745	88	975	1616	19,9
RD RLE 1600	122211	88	975	2016	24,7
RD RLE 2000	126202	88	975	2415	29,8
RD ETA 600	124127	72	1260	910	12,1
RD ETA 1200	125616	72	1590	950	14,8
RD ETA 2400	127389	82	2010	1080	22,9

Комплектующие к вентиляционным установкам



VS | Гибкий соединительный патрубок

- Нормированный профильный фланец, 20 мм (30 мм)
- Оцинкованная листовая сталь
- Пластиковый обод (ПВХ)
- Максимально допустимая рабочая температура 70 °С

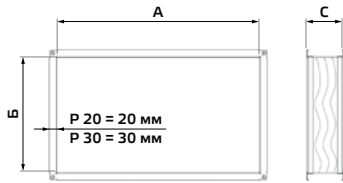

Тип	ID	Размеры канала А x Б мм	С мм	Масса кг
VS 5030	102805	500 x 300	100	2,3
VS 6030	102806	600 x 300	100	2,6
VS 7032	127081	700 x 325	100	2,7
VS 8055	127084	800 x 550	100	3,5
VS 9030	110865	900 x 300	100	3,1
VS 9040	118649	900 x 400	100	3,4
VS 12040	127080	1200 x 400	100	4,1
VS 12060	127083	(P 30) 1200 x 600	100	6,7
VS 14071	127082	(P 30) 1400 x 710	100	7,7



VM | Быстроразъемный хомут

- Быстроразъемный хомут для уменьшения шума и герметизации
- Оцинкованная листовая сталь
- Неопреновое уплотнение толщиной 5 мм
- 1 Комплект = 2 шт.

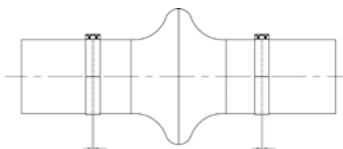
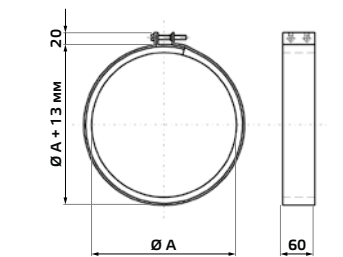

Тип	ID	Ø А мм	Масса кг
VM 100	102643	100	0,3
VM 125	102647	125	0,3
VM 150	102648	150	0,4
VM 160	102649	160	0,4
VM 200	102650	200	0,4
VM 250	102651	250	0,5
VM 280	115494	280	0,6
VM 315	102652	315	0,6
VM 355	102653	355	0,7
VM 400	102654	400	0,8
VM 450	119495	450	0,9
VM 500	118094	500	1,0
VM 560	119496	560	1,1
VM 630	119497	630	1,7
VM 710	119498	710	1,8



RSK | Обратный клапан

- Заслонка противодействия для трубы
- Корпус из оцинкованной листовой стали
- Алюминиевые клапаны

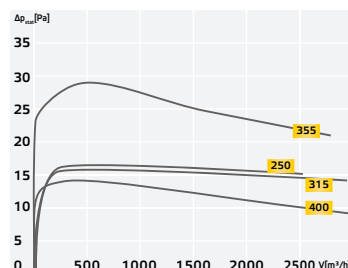
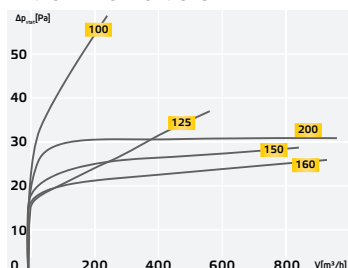
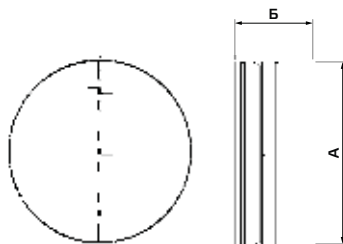

Тип	ID	Ø А мм	Б мм	Масса кг
RSK 100D	116061	100	90	0,2
RSK 125D	113483	125	90	0,3
RSK 150D	113484	150	90	0,3
RSK 160D	113485	160	90	0,3
RSK 200D	113487	200	90	0,4
RSK 250D	113488	250	130	0,9
RSK 315D	113489	315	130	1,1
RSK 355D	113491	355	200	1,9
RSK 400D	113490	400	200	2,2

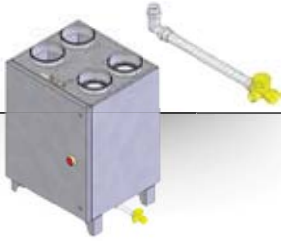

SYS | Сифон

SYS 01

- Шаровой сифон
- С монтажными ножками

Объем поставки:

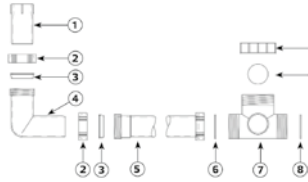

Тип	ID	Использование для:	Соединительный элемент
SYS 01	123971	ETA 600 H, ETA 1200 H, ETA 2400 H	D 40 (1 1/2")
SYS 02	125204	ETA 600 V, ETA 600 F, ETA 1200 F, ETA 2400, ETA 1200 V, ETA 2400 V	D 40 (1 1/2")

1. Соединительный элемент с внутренней резьбой 1" x 20
2. Накладная гайка 1 1/2"
3. Комбинированное уплотнение D=40 (клиновидное)
4. Отвод D = 40
5. Труба D = 40 с накладной гайкой 1 1/2", L = 450 мм
6. Уплотнение 1 1/2" (плоское)
7. Обратный клапан
8. Резиновое кольцо D = 48
9. Крышка с резьбой 1 1/2"
10. Шар
11. Крышка с резьбой 2"



SYS 02

- Шаровой сифон

Объем поставки:

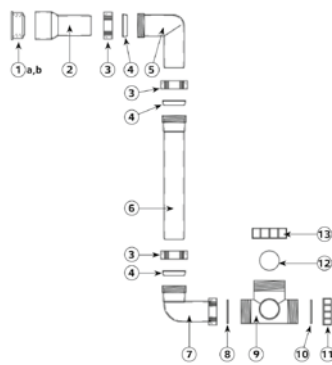

- 1.a Резиновые манжеты DN 30 / 50
- 1.b Резиновые манжеты DN 40 / 50
2. Соединительный патрубок DN 40 / 40
3. Накладная гайка 1 1/2"
4. Комбинированное уплотнение D = 40 (клиновидное)
5. Отвод D = 40
6. Приемная трубка D = 40 мм, L = 250 мм
7. Соединительный отвод D = 40
8. Уплотнитель 1 1/2" (плоский)
9. Обратный клапан
10. Резиновое кольцо D = 48
11. Крышка с резьбой 1 1/2"
12. Шар
13. Крышка с резьбой 2"



KWR/DVR | Регистр холодной воды / испаритель непосредственного охлаждения

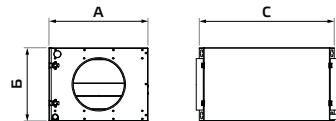

- Оцинкованная листовая сталь
- Поддон для сбора конденсата
- Для потолочного и настенного монтажа
- Присоединительное отверстие НД 250

KWR/DVR 250

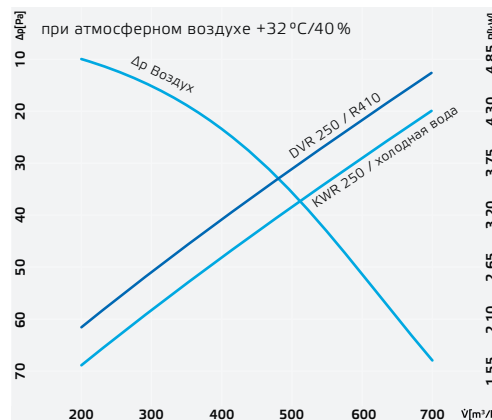

холодная вода	2,16	2,99	3,82	4,65	5,48	6,31	7,14	7,97 Δp [кПа]
	0,30	0,35	0,40	0,45	0,50	0,55	0,60	0,65 V [m³/h]
R410	0,72	1,03	1,34	1,65	1,96	2,27	2,58	2,89 Δp [кПа]
	53	62	71	80	89	98	107	116 V [m³/h]



EHM | Модуль электрического нагревателя

- Постоянная регулировка температуры
- Автоматическое распознавание агрегата
- Может эксплуатироваться вместе со встроенной системой регулировки вентиляционной установки
- Ступени мощности 9/18/27 кВт

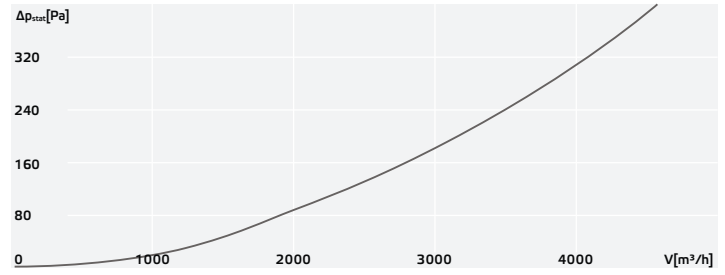
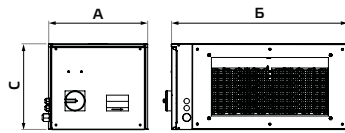

Тип	ID	U В	f Гц	I _{макс.} А	Q Вт	A мм	Б мм	С мм	Масса кг
EHM 5025 R09 01	121419	400В 3~N	50	14	9000	424	754	367	20,0
EHM 5025 L09 01	121420	400В 3~N	50	14	9000	424	754	367	20,0
EHM 5025 R18 01	121421	400В 3~N	50	27	18000	424	754	367	21,5
EHM 5025 L18 01	121422	400В 3~N	50	27	18000	424	754	367	21,5
EHM 6030 R09 01	121427	400В 3~N	50	14	9000	400	754	367	20,0
EHM 6030 L09 01	121428	400В 3~N	50	14	9000	400	754	367	20,0
EHM 6030 R18 01	121429	400В 3~N	50	27	18000	400	754	367	21,5
EHM 6030 L18 01	121430	400В 3~N	50	27	18000	400	754	367	21,5
EHM 6030 R27 01	121431	400В 3~N	50	40	27000	400	754	367	23,0
EHM 6030 L27 01	121432	400В 3~N	50	40	27000	400	754	367	23,0

Соединение к ETA

Соединение к SLIGHTLINE

Соединение к ROTOLINE

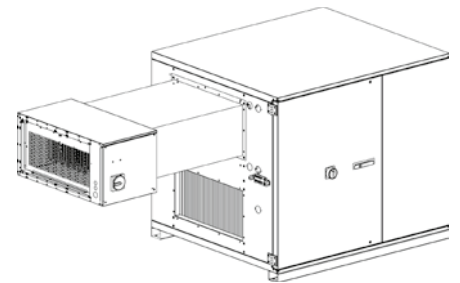
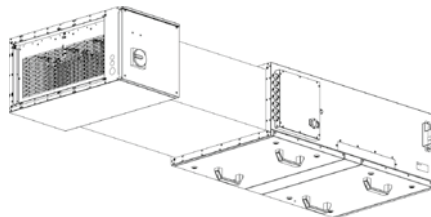
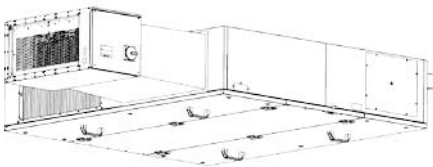

Комплектующие к вентиляционным установкам



МАК I Электроприводной запорный клапан МАК

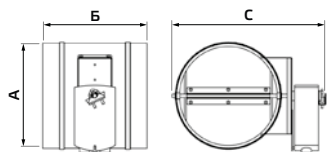

Тип	ID	Ø A мм	Б мм	С мм	Масса кг
МАК 250 01	124067	250	250	369	4,8
МАК 315 01	125466	315	250	443	5,8
МАК 355 01	125475	355	250	478	6,4

МАК ... 01

- С приводом с пружинным возвратом
- VDI 6022
- С сервоприводом 230 В, 50 Гц

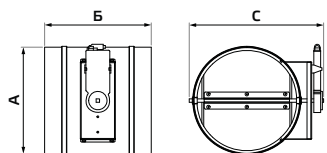

Тип	ID	Ø A мм	Б мм	С мм	Масса кг
МАК 250 02	124068	250	250	315	3,4
МАК 315 02	125467	315	250	423	5,2
МАК 355 02	125476	355	250	462	5,8

МАК ... 02

- С сервоприводом ОТКР - ЗАКР
- Запорный клапан с приводом
- С сервоприводом 230 В, 50 Гц
- 3-позиционная система управления

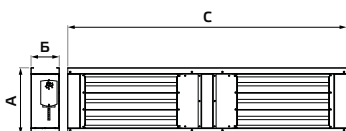

Тип	ID	Воздуховод мм	А мм	Б мм	С мм	Масса кг
МАК 2400 F01	126870	700 x 325	394	167	1650	17,2

МАК 2400 F 01

- С приводом с пружинным возвратом (VDI 6022)
- Для ETA 2400 F

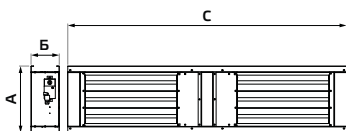

Тип	ID	Воздуховод мм	А мм	Б мм	С мм	Масса кг
МАК 2400 F02	126898	700 x 325	394	167	1650	17,6

МАК 2400 F 02

- С сервоприводом 3-позиционного управления
- Для ETA 2400 F

- Комбинированная жалюзийная заслонка атмосферного и удаляемого воздуха

- С сервоприводом ОТКР - ЗАКР / привод с пружинным возвратом АС 230 В, 4 Nm
- Для непосредственного монтажа на устройство
- Корпус из оцинкованной листовой стали
- 2 подключения к каналу 700 x 325 мм, фланец Р 20
- Соединительный кабель 1 м
- Воздухонепроницаемость согласно EN1751 класс 2

Монтажная схема:
МАК 01
МАК 2400 F 01
С приводом с пружинным возвратом (VDI 6022)

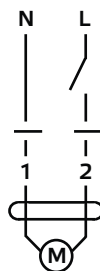

Монтажная схема:
МАК 02
МАК 2400 F 02
3-позиционная система управления

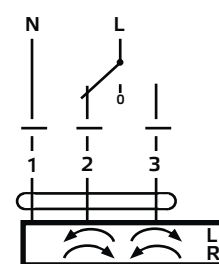

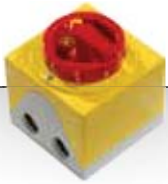

GS 01 - GS 03



GS 05

- Коммутационная способность 400 V 3~ = 5,5 кВт
- $U_{\text{макс.}} = 400 \text{ V}$, 50/60 Hz
- $I_{\text{макс.}} = 16 \text{ A}$
- Установка поверхностная

GS | Сетевой выключатель

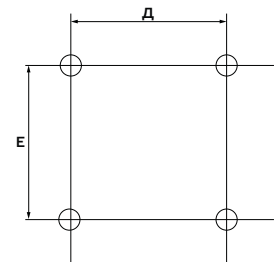
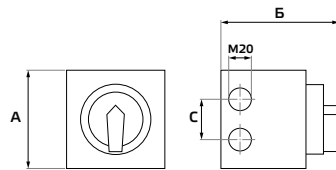

Тип	ID	полюс	Главный замыкающий контакт	Вспомогательный замыкающий контакт	Размыкающий контакт	A мм	Б мм	С мм	Д мм	Е мм	Масса кг
GS 01	102787	3	3	2	1	86	100	34	68	68	0,3
GS 02	105386	6	6	0	0	86	97	34	68	68	0,3
GS 03	107633	6	6	1	1	86	111	34	68	68	0,3
GS 05	107273	3	3	0	0	86	97	26	55	55	0,2



- Выход 0-10 В DC (постоянный ток)
- класс защиты IP 55
- Режим день/ночь
- При помощи дополнительной панели управления возможно отображение фактического значения

CON | Устройство поддержания постоянного давления

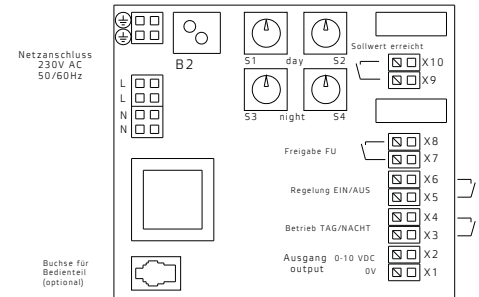
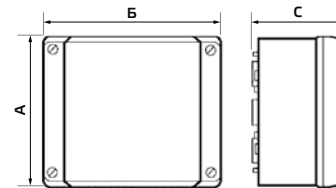

Тип	ID	диапазон регулирования Па	Сеть электроснабжения	A мм	Б мм	С мм	Масса кг
CON P1000	115259	± 1000	230 В ~, 50/60 Гц	118	139	70	0,5

Комплектующие (дополнительно):

Набор деталей системы кондиционирования, ID: 111314 состоит из шланга, болта и соединяющих nipples



- с регулируемым давлением
- Диапазон измерения 50-500 Па
- $P_{\text{макс.}} = 10 \text{ kPa}$
- Переменный предел переключения
- Корпус из пластика
- Диапазон температуры -20 °C...+85 °C
- Класс защиты IP 54

MAN | Датчики давления

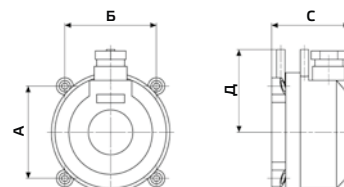

Тип	ID	$U_{\text{макс.}}$ В	$I_{\text{макс.}}$ А	A мм	Б мм	С мм	Д мм	Масса кг
MAN 01	104226	250	1,0	65	65	57,5	59	0,1

Комплектующие (дополнительно):

Набор деталей системы кондиционирования, ID: 111314 состоит из шланга, болта и соединяющих nipples

Комплектующие к вентиляционным установкам



SEN P 1000 | Датчик давления

- Выход 0-9 В (постоянный ток)
- класс защиты IP 44
- Для регулировки постоянного давления
P = необходимо 2 шт
PV = необходимо 1 шт
- При P-регулировке давление приточного воздуха и вытяжного воздуха регулируется одним датчиком.

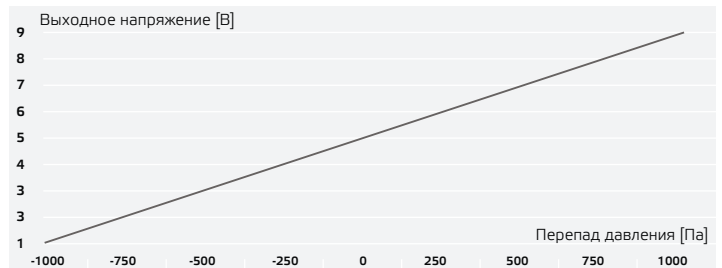
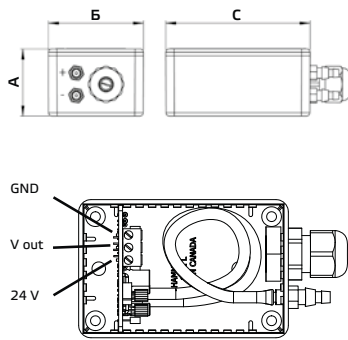

При PV - регулировке вентилятор приточного воздуха регулируется при помощи SEN P1000, а вентилятор вытяжного воздуха подстраивается автоматически.

Тип	ID	Диапазон измерений Па	Напряжение В	А мм	Б мм	С мм	Масса кг
SEN P1000	126080	± 1000	24 В DC ±20 %	39	56	85	0,1

Комплектующие (дополнительно):

Набор деталей системы кондиционирования, ID: 111314 состоит из шланга, болта и соединяющих ниппелей

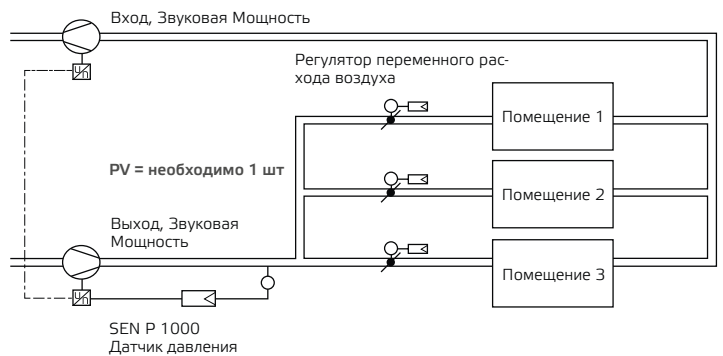
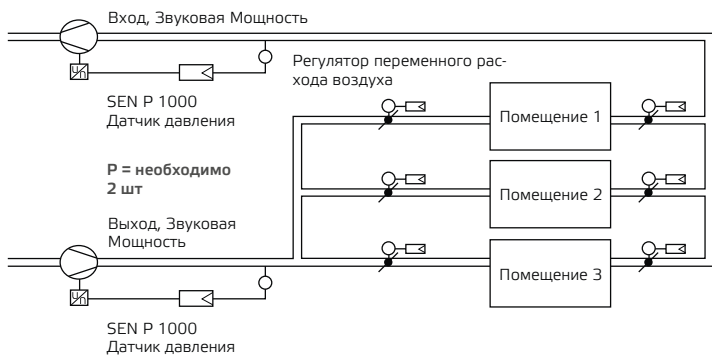

SEN CO₂ | Регулировка CO₂

- Класс защиты IP 30
- Датчик CO₂ устанавливается в вентиляционной установке ACCUFLOW
- 2-лучевой термоэлемент с длительным сроком службы
- Для переменной регулировки объемного воздушного потока в конференц-залах

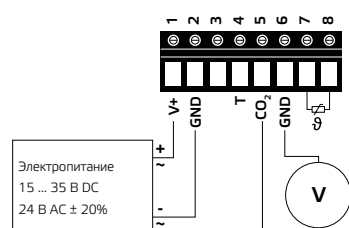
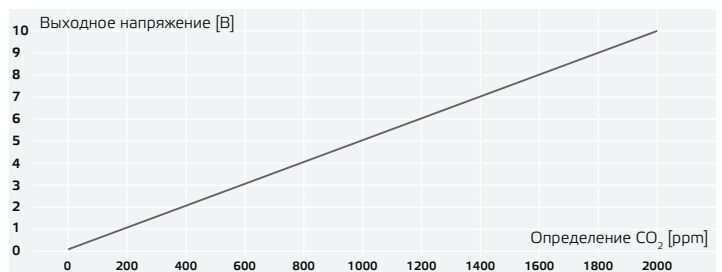
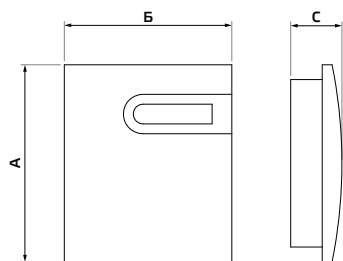

Электропитание
15 ... 35 В DC
24 В AC ± 20%

Тип	ID	Использование для:	Диапазон измерений ppm	А мм	Б мм	С мм	Масса кг
SEN CO ₂	127338	ACCUFLOW	0 - 2000	100	85	26	0,2



THE | Термостат защиты обмерзания

- Коммутационная способность: 15 (8) А при 24-250 В пер. тока, не менее 150 мА при 24 В пер. тока
- Диапазон регулирования -10 °С ... +12 °С
- Разница переключения 1 К
- диапазон температуры -10 °С ... +55 °С
- Фиксирование регулировки заданного значения
- Класс защиты IP 40

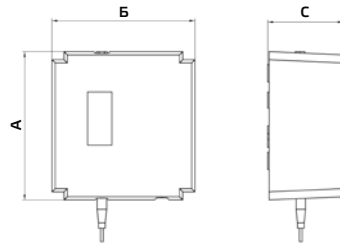

Тип	ID	U _{макс.} В	I _{макс.} А	Длина капилляра м	А мм	Б мм	С мм	Масса кг
THE 01	103666	250	15	1,8	112	105	55	0,6
THE 02	115566	250	15	6,0	112	105	55	0,6



STA | Сервопривод

- Размер воздушной заслонки до 1 м²
- Вращающий момент 5 Nm
- Выборочное направление вращения (право/лево)
- Управление DC 0-10 В или 3-позиционное управление
- Диапазон температуры -30 °С ... +50 °С
- Класс защиты IP 54

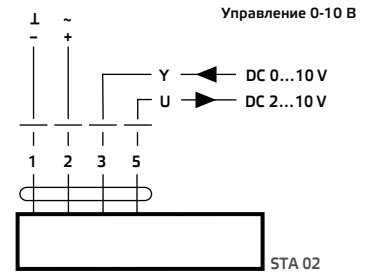
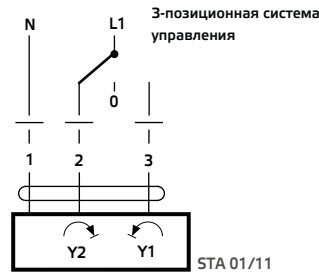
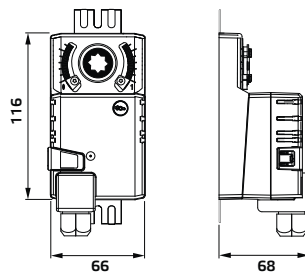

Тип	ID	f Гц	U _N В	Управление	Масса кг
STA 01	103590	50/60	24 AC/DC	3-позиционный	0,3
STA 02	107204	50/60	24 AC/DC	непрерывно 0-10 В	0,3
STA 11	103933	50/60	230 AC	3-позиционный	0,3



STA | Сервопривод с датчиком фактического положения

- Размер воздушной заслонки до 1 м²
- Вращающий момент 5 Nm
- Выборочное направление вращения (право/лево)
- Управление DC 0-10 В
- Диапазон температуры -30 °С ... +50 °С
- Класс защиты IP 54

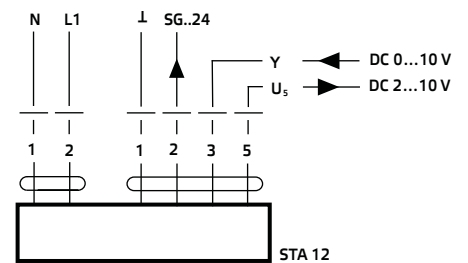
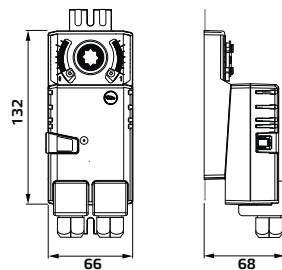

Тип	ID	ч Гц	U _N В	Управление	Масса кг
STA 12	107631	50/60	230 AC	непрерывно 0-10 В	0,4

Комплектующие к вентиляционным установкам



STA | Сервопривод с пружинным возвратом

- Размер воздушной заслонки до 0,8 м²
- Вращающий момент 4 Nm
- Выборочное направление вращения (право/лево)
- Управление через 1-полюсный контакт
- Диапазон температуры -30 °C ... +50 °C
- Класс защиты IP 54

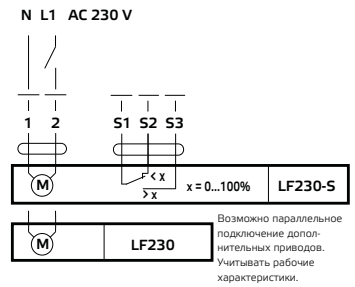
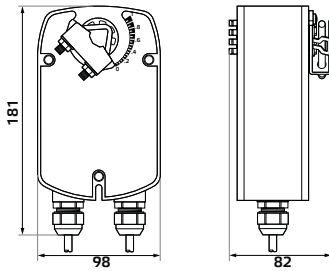

Тип	ID	f Гц	U _N В	Управление	Масса кг
STA 13	113125	50/60	230 AC	Вкл./Выкл	1,6



STK | Трехходовой шаровой кран

- Шаровой трехпозиционный кран с сервоприводом 230 В
- Трехточечное управление или Вкл./Выкл.
- Подходит для регулировки гуська устройства
- Подсоединение при помощи внутренней резьбы
- Диапазон температуры
- Класс защиты IP 54 (STK 02, 03, 04)
- Класс защиты IP 40 (STK 01, 05)

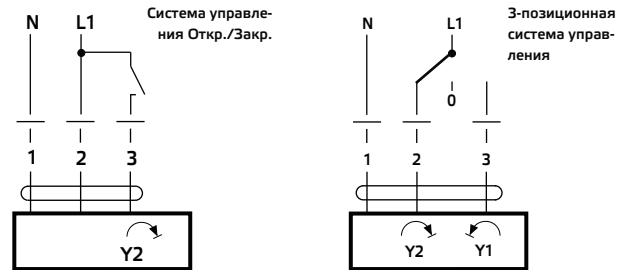
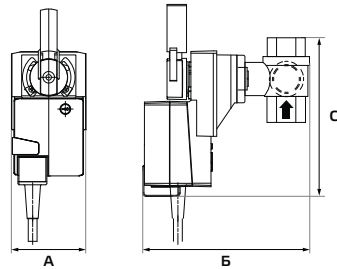

Тип	ID	U _N В	D _N мм	коэф. KvS м ³ /ч	Управление	A мм	B мм	C мм	Масса кг
STK 01	112934	230	15	0,63	3-пунктный	98	176	95	1,0
STK 05	121620	230	15	1,60	3-пунктный	98	176	95	1,0
STK 02	112935	230	20	4,0	3-пунктный	76	153	140	1,1
STK 03	112936	230	25	6,3	3-пунктный	76	155	143	1,3
STK 04	117602	230	32	10,0	3-пунктный	85	159	154	1,7



COM 01 | Шина Modbus коммуникационного интерфейса

- коммуникационный модуль для вентиляционных установок Slightline
- Modbus RTU
- возможность задания адреса узла в сети (от 1 до 247)
- скорость передачи данных от 2400 до 57600 бод
- длина линии до 1000 м

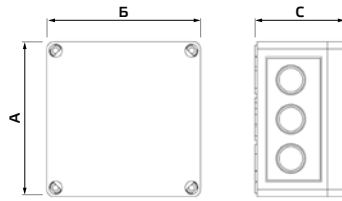

Тип	ID	Питание В, Гц	A мм	Б мм	С мм	Масса кг
COM 01	122872	230 ~, 50	130	130	76	0,2

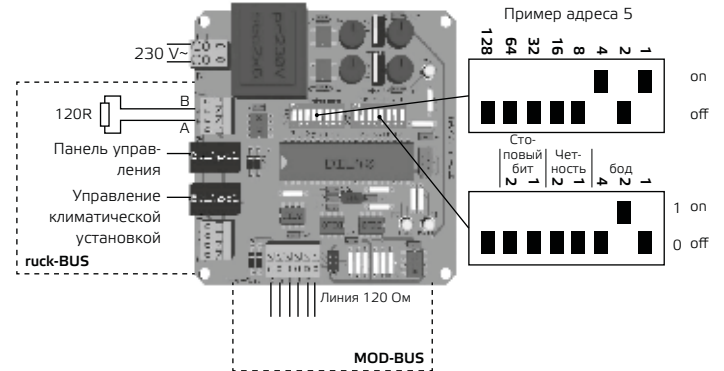

COM 02 | Плата модуля расширения

- Разветвитель
- Для связи нескольких вентиляционных установок по шине Modbus
- отключаемый резистор оконечной нагрузки
- резистор привязки к питанию или к земле с возможностью отключения

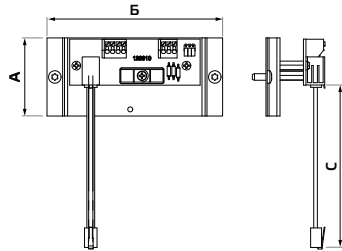

Тип	ID	Питание В, Гц	A мм	Б мм	С мм	Масса кг
COM 02	128549	-	50	112	500	0,2



BDT | дистанционное управление KLIMA

- Уставка приточной температуры
- Уставка степени вентилятора
- Переключение лето/зима
- Показание помех/замена фильтра

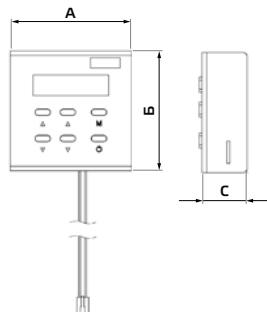

Тип	ID	A мм	Б мм	С мм	Масса кг
BDT KLIMA	117836	82	82	30	0,2

Комплектующие к вентиляционным установкам



С пластмассовым корпусом

ТЕЕ/ТЕМ/ТЕМ...G/ТЕМ...S | Степенчатый трансформатор

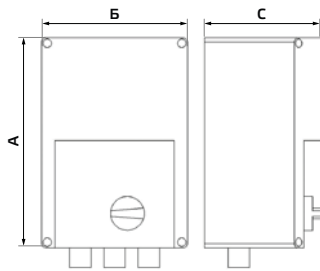

С металлическим корпусом

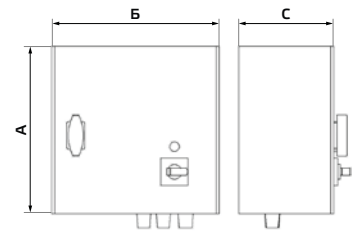

- 230 В ~, 50/60 Гц
- С устройством защиты двигателя
- Установка поверхностная
- Максимальная температура окружающей среды 35 °С
- Класс защиты IP 54
- ТЕМ ... G
С контактом для соленоидного газового вентиля
- ТЕМ ... S
С контактом для привода воздушной заслонки

Тип	ID	I _{макс.} А	Предохранитель А	U _А В	Корпус	А мм	Б мм	С мм	Масса кг
ТЕЕ 015	115893	1,5	2,0	110/140/170/190/230	пластик	205	115	100	2,1
ТЕМ 035	103520	3,5	5,0	110/140/170/190/230	пластик	255	170	140	4,6
ТЕМ 050	103519	5,0	8,0	110/140/170/190/230	пластик	255	170	140	5,3
ТЕМ 075	103507	7,5	10,0	110/140/170/190/230	пластик	305	200	140	7,8
ТЕМ 100	103511	10,0	14,0	110/140/170/190/230	пластик	325	300	185	12,6
ТЕМ 130	103950	13,0	18,0	110/140/170/190/230	пластик	325	300	185	15,1
ТЕМ 035G	11580	3,5	5,0	110/140/170/190/230	пластик	255	170	140	5,1
ТЕМ 050G	109966	5,0	8,0	110/140/170/190/230	пластик	255	170	140	5,7
ТЕМ 075G	109988	7,5	10,0	110/140/170/190/230	Металл	305	200	140	7,9
ТЕМ 100G	109069	10,0	14,0	110/140/170/190/230	Металл	325	300	185	12,6
ТЕМ 130G	111581	13,0	18,0	110/140/170/190/230	Металл	325	300	185	15,2
ТЕМ 035S	111582	3,5	5,0	110/140/170/190/230	Металл	255	170	140	4,6
ТЕМ 050S	111583	5,0	8,0	110/140/170/190/230	Металл	255	170 <td 140	5,3	
ТЕМ 075S	109729	7,5	10,0	110/140/170/190/230	Металл	305	200	140	7,8
ТЕМ 100S	110763	10,0	14,0	110/140/170/190/230	Металл	325	300	185	12,6
ТЕМ 130S	111584	13,0	18,0	110/140/170/190/230	Металл	325	300	185	15,1

Монтажная схема ТЕЕ:

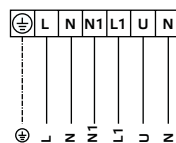

Einspeisung
power input
230 V/50 Hz
/ max. 16 A

Ausgang
output
230 V/50 Hz

Motor
motor

Монтажная схема ТЕМ...G:

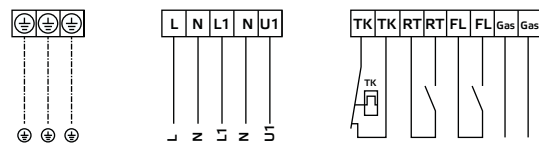

Einspeisung
power input
230 V/50 Hz
/ max. 16 A

Ausgang
output
230 V/50 Hz

Motor
motor

Motorschutz
motor protection

Run/Stop Kontakt
Run/Stop contact

Strömungswächter
flow sensor

Gasventil
gas valve

Монтажная схема ТЕМ:

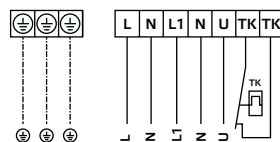

Einspeisung
power input
230 V/50 Hz
/ max. 16 A

Ausgang
output
230 V/50 Hz

Motor
motor

Motorschutz
motor protection

Монтажная схема ТЕМ...S:

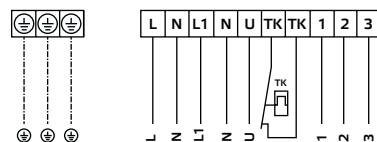

Einspeisung
power input
230 V/50 Hz
/ max. 16 A

Ausgang
output
230 V/50 Hz

Motor
motor

Motorschutz
motor protection

Stellmotor
positioning motor

Neutral/neutral

Offnen/Open
Schließen/Close



TES I Ступенчатый трансформатор

- 230 В ~, 50/60 Гц
- Без защиты двигателя
- Для распределительного щита
- Максимальная температура окружающей среды 35 °С
- Класс защиты IP 20

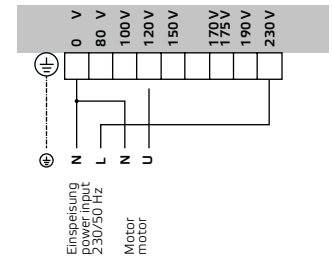
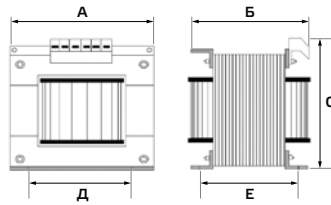

Тип	ID	I _{макс.} А	Выходное напряжение U _A		А мм	Б мм	С мм	Д мм	Е мм	Масса кг
			В	В						
TES 0145	111858	1,45	80/100/125/150/175/190/200/230	В	78	67	80	56	54	1,4
TES 035	103954	3,5	80/100/125/150/175/190/200/230	В	108	90	112	90	66	3,2
TES 050	103955	5,0	80/100/125/150/175/190/200/230	В	108	100	112	90	75	4,0
TES 075	103957	7,5	80/100/125/150/175/190/200/230	В	120	120	122	100	92	5,9
TES 100	103958	10,0	80/100/125/150/175/190/200/230	В	135	128	135	113	92	7,6
TES 130	103959	13,0	80/100/125/150/175/190/200/230	В	150	140	144	125	105	9,8



ETALINE и ETAMASTER

Самые экономичные вентиляторы.



ВЫТЯЖНЫЕ ВЕНТИЛЯТОРЫ

Вытяжные вентиляторы для удаления воздуха из производственных помещений и кухонь.



КРЫШНЫЕ ВЕНТИЛЯТОРЫ

Крышные вентиляторы с вертикальным выпуском воздуха, температура до 120 °С.



КАНАЛЬНЫЕ ВЕНТИЛЯТОРЫ ДЛЯ КРУГЛЫХ ВОЗДУХОВОДОВ

Вентиляторы для круглых воздуховодов с металлическим или пластмассовым корпусом. Шумоизолированные вентиляторные блоки.



КАНАЛЬНЫЕ ВЕНТИЛЯТОРЫ ДЛЯ ПРЯМОУГОЛЬНЫХ ВОЗДУХОВОДОВ

Вперед загнутые радиальные вентиляторы и бесшумные диагональные вентиляторы со специально разработанным шумоглушителем.





ruck Ventilatoren GmbH

Max-Planck-Str. 5
D-97944 Boxberg

Тел. +49 (0)7930 9211-300
Факс +49 (0)7930 9211-166

www.ruck.eu
info@ruck.eu