

ШАРОВАЯ ЗАПОРНАЯ АРМАТУРА
РЕГУЛИРУЮЩАЯ АРМАТУРА
ФИТИНГИ ДЛЯ ТРУБ
 ГИБКАЯ ПОДВОДКА
 БЫТОВЫЕ НАСОСЫ



КАТАЛОГ 2011



Шаровая запорная арматура, клапаны, фитинги для труб из ПНД производства Valvosanitaria Bugatti S.p.A. 3 - 20



Регулирующая арматура для систем отопления и водоснабжения производства ICMA Rubinetteria S.r.l. 21 - 26



Комплектующие для радиаторов производства Raccorderie Metalliche 27, 28



Фитинги для различных видов труб: стальных, медных, PEX, PEX-Al-PEX, ПНД производства General Fittings S.r.l. 29 - 46



Оборудование и инструменты для монтажа и обслуживания инженерных систем производства REMS 44



Гибкая подводка широкого спектра типоразмеров и применения производства Parigi Industry S.p.A. 47 - 54



Насосы различного назначения производства Speroni S.p.A. 55 - 60

Инструменты. Запасные части 61, 62

Где купить 63

Юридическим лицам и предпринимателям

Бугатти - официальный представитель Valvosanitaria BUGATTI (Италия) в России 140053, Московская обл., г. Котельники (м-рн Белая Дача), Дзержинское ш., д. 11
тел./факс : (495) 551-25-99, 551-26-99, 551-04-01
info@bugatti.ru, zakaz@bugatti.ru
www.bugatti.ru

Офисы продаж

Ст. м. “Первомайская”
Москва, Измайловский б-р, д. 38
тел.: (495) 722-05-08
www.bugatti-center.ru
БУГАТТИ-ЦЕНТР

Ст. м. “Водный стадион”
Москва, ул. Нарвская, д. 21
тел.: (495) 777-19-68
www.rusklimat-termo.ru
Русклимат Термо

Розничным покупателям

Москва

Ст. м. “Выхино”,
ул. Хлобыстова, д. 17, ТЦ “Альтаир-1”, пав. 1-19
тел.: (495) 775-99-74, 657-55-51
ИП Оганесян А.В.

Ст. м. “Нагатинская”,
1-й Нагатинский пр-д, ТК “Каширский двор-2”,
пав. 10-6СН, 139, Г15, Г16, 156, 157
тел.: (495) 514-02-78
Фрезита

Ст. м. “Нахимовский проспект”,
Нахимовский пр-т, д. 24, ВК “Экспострой”,
стенд 9/11
тел.: (495) 779-68-51, (499) 130-94-87
www.techkon.ru
Техконструкция

Ст. м. “Первомайская”,
Измайловский б-р, д. 38
тел.: (495) 723-58-28
www.csinform.ru
Концепт Сфера

Ст. м. “Сокол”,
ул. Новопесчанная, д. 18
тел.: (499) 943-69-68
www.bugatti-spa.ru
Итар

Ст. м. “Ул. Горчакова”
ул. Южнобутовская, д. 75, м-н “ТЕХНО СИТИ”
тел.: (495) 714-01-54, 714-31-36, 714-01-61
ТД ТЕХНОТОРГСЕРВИС

Московская область

г. Жуковский,
ул. Театральная, д. 3
Ярмарка на Театральной, пав. 17
тел.: (926) 753-35-42
Миал +

г. Люберцы,
ул. Инициативная, д. 8, ТЦ “Эстакада”,
пав. А18-19-20
тел.: (495) 789-77-82
ИП Мизилина Т.С.

Новорязанское ш., д. 2,
ТЦ “У дороги”, пав. 13
тел.: (495) 789-77-82
ИП Мизилина Т.С.

г. Пушкино,
ул. Учинская, д. 7
тел.: (495) 993-62-75, 799-87-08
Прометей

г. Химки,
ул. Железнодорожная, д. 1,
м-н “Крепмаркет”
тел.: (903) 008-55-13
ИП Захаров Э.Е.

Шланги сливные



Наименование	Артикул	Размер, м	Цена, руб.
Шланг сливной Tuboflex	R016	50,0	534,73
Шланг сливной Tuboflex для стиральных машин	R016	1,0	22,27
	R016	1,5	26,48
	R016	2,0	34,28
	R016	2,5	40,92
	R016	3,0	47,53
	R016	3,5	55,35
	R016	4,0	63,16
	R016	5,0	76,41

Хомуты червячные



Наименование	Артикул	Размер	Цена, руб.
Хомут червячный SS-301 W1 (оцинк. сталь)	R0080816	8~16 мм	5,80
	R0081016	10~16 мм	6,60
	R0081222	12~22 мм	7,20
	R0081627	16~27 мм	7,30
	R0082032	20~32 мм	7,30
	R0083250	32~50 мм	8,70
	R0084060	40~60 мм	9,00
	R0085070	50~70 мм	12,20
Хомут червячный SS-301 W2 (нерж. сталь)	R0171016	10~16 мм	8,20
	R0171222	12~22 мм	8,80
	R0171627	16~27 мм	9,20
	R0172032	20~32 мм	9,50
	R0173250	32~50 мм	10,90
	R0174060	40~60 мм	11,40
Хомут червячный с ключом MQS W2 KEY (нерж. сталь)	R0121016	10~16 мм	13,10
	R0121220	12~20 мм	13,40
	R0121627	16~25 мм	13,80
	R0122032	20~32 мм	14,70
	R0123250	32~50 мм	17,10
	R0124060	40~60 мм	19,20

Хомуты трубные



Наименование	Артикул	Размер	Цена, руб.
Хомут трубный (для тяжелой нагрузки)	R0132024	1/2" (20 - 24 мм)	15,90
	R0132529	3/4" (23 - 28 мм)	17,40
	R0133236	1" (31 - 36 мм)	18,70
	R0134046	1 1/4" (38 - 44 мм)	20,30
	R0134853	1 1/2" (44 - 50 мм)	21,50
	R0136065	2" (59 - 65 мм)	23,60
	R0137581	2 1/2" (74 - 80 мм)	47,10
	R0138692	3" (83 - 93 мм)	50,60
	R0131217	4" (108 - 118 мм)	58,20
Шпилька сантехническая	R01408080	M8x80	4,68
	R01408100	M8x1000	46,01
	R01410012	M10x120	7,07
	R01410100	M10x1000	60,96
Дюбель полипропиленовый	R01510050	S 10x50	0,60
	R01512060	S 12x60	1,35

Уплотнительная нить



Наименование	Размер	Цена, руб.
Уплотнительная нить Tangit Uni-Lock	20 м	142,00
	80 м	377,00
	160 м	534,00

BUGATTI



MADE IN ITALY

ШАРОВАЯ ЗАПОРНАЯ АРМАТУРА

Краны шаровые латунные для воды и пара

Серия ECO-GREEN®	Преимущества и используемые технологии.....	5
	арт. 401G, 402G, 406G, 407G, 321G, 322G, 331G, 737G, 741G, 743G, 747G.....	6
Серия OREGON	арт. 300, 301, 302.....	7
	арт. 305, 306, 307.....	8
	арт. 320, 322, 322с.....	10
	арт. 325, 327.....	11
	арт. 330, 332.....	11
	арт. 594.....	10
	арт. 362.....	10
	арт. 380, 383.....	11
Серия CALIFORNIA	арт. 220.....	7
	арт. 255.....	12
Серия VIRGINIA	арт. 220AT.....	12
	арт. 516T, 521L.....	12
	арт. 523T, 525L.....	13
	арт. 210.....	13
Серия NEVADA	арт. 400, 402.....	7
	арт. 405, 407.....	9
	арт. 558, 559.....	11
Серия KENTUCKY	арт. 636, 637, 638.....	8
	арт. 656, 657, 658.....	9
	арт. 666.....	10
Серия ARIZONA	арт. 600, 601, 602.....	7
	арт. 605, 606, 607, 607SP.....	9
	арт. 626.....	10
Серия LE SANTI	арт. 601A, 602A.....	14
Серия ALABAMA	арт. 700, 702.....	8
Серия INDIANA	арт. 741, 737, 5501.....	12

Краны шаровые латунные для газа

Серия TEXAS	арт. 451 EN331, 452 EN331.....	14
	арт. 456 EN331, 457 EN331, 592, 544.....	15
Серия GEORGIA	арт. 571, 585, 586, 591.....	15

Краны шаровые латунные для воды специальные

Серия ALASKA	арт. 681, 689, 699.....	16
Серия KANSAS	арт. 796, 800, 805, 807, 810.....	16
Серия MINNESOTA	арт. 884, 840, 871, 872, 875, 878, 890, 891, 892.....	17
	арт. 877.....	18

Клапаны, задвижки, фильтры

Серия NEBRASKA	арт. 110, 120, 1200.....	14
	арт. 180, 191, 192, 197.....	18
Серия ILLINOIS	арт. 999, 1055, 1062.....	18
	арт. 1002.....	19

Фитинги для насосов и шлангов

Серия RACCORDERIA IDRAULICA	арт. 280, 281, 282, 290.....	36
-----------------------------	------------------------------	----

Дополнительные приспособления.....**Рекомендации по монтажу и обслуживанию шаровых кранов BUGATTI.....****Габаритные размеры изделий Valvosanitaria BUGATTI.....****Застраховано**
РОСНО

* Продукция застрахована в страховой компании ОАО СК "РОСНО". Полис страхования гражданской ответственности за причинение вреда вследствие недостатков товаров, работ, услуг №Г16-1764210/1/S0-451 от "01" сентября 2010 г.

Ножницы для пластиковых труб

9631		Ножницы для пластиковых труб 35П Instrimpex
Артикул	Размер	Цена, €
9631	35 мм	9,53

9630		Ножницы для пластиковых труб 42 Instrimpex
Артикул	Размер	Цена, €
9630	42 мм	4,53

9634		Ножницы для пластиковых труб 63 Instrimpex
Артикул	Размер	Цена, €
9634	63 мм	23,57

9632		Ножницы для пластиковых труб 35У Instrimpex
Артикул	Размер	Цена, €
9632	35 мм	4,82

9633		Ножницы для пластиковых труб 42П Instrimpex
Артикул	Размер	Цена, €
9633	42 мм	14,47

Лезвия для ножниц для пластиковых труб

Наименование	Артикул	Размер	Цена, €
Лезвие для ножниц арт. 9630 Instrimpex	9640	35 мм	0,86
Лезвие для ножниц арт. 9631 Instrimpex	9641	35 мм	0,86
Лезвие для ножниц арт. 9632 Instrimpex	9642	42 мм	0,86
Лезвие для ножниц арт. 9633 Instrimpex	9643	42 мм	0,86
Лезвие для ножниц арт. 9634 Instrimpex	9644	63 мм	2,76

Запасные части

Наименование	Артикул	Размер	Цена, €
Кольцо обжимное	1800.81	10 15	0,06 0,06
Гильза для медной трубы	1100.94	10 15 18	0,14 0,23 0,44
Уплотнительное кольцо соединителя с накидной гайкой (для арт. 320, 322, 322С, 626 и 666) из NBR 70 Sh	71	1/2" 3/4" 1"	0,15 0,21 0,26
Уплотнительное кольцо из NBR 70 Sh	A00	5,28 * 1,78 8,73 * 1,78	0,10 0,18
Ручка для вентиля коллектора арт. 227, 229, 231	767778		1,64

Инструменты

Наименование	Артикул	Размер	Цена, €
Ключ для патрубков соединителей (арт. 724, 726, 727, 728)	112	3/8" - 1"	15,10
Ключ для крана Маевского (арт. 705)	718	5 мм	0,35
Щуп калибровочный для металлопластиковых труб	5100.71	16 - 32 мм	10,00

Расходные материалы

Наименование	Размер	Цена, руб.
Прокладки из фибры (зелен.) Ecofasit 205	1/2"	2,20
	3/4"	3,00
	1"	3,60
	1 1/4"	5,20
	1 1/2"	11,00
Прокладки из EPDM	2"	14,80
	3/8"	2,20
	1/2"	2,20

SCR



Модель	Краткая характеристика	Цена, €	Модель	Краткая характеристика	Цена, €
Циркуляционные насосы			Приспособления для насосов		
SCR25/40-180 SCR32/40-180	1 * 230V-50Hz 69 W $Q_{max} = 3,1 \text{ м}^3/\text{ч}$ $H_{max} = 4 \text{ м}$ $P_{work max} = 10 \text{ bar}$ $T_{max} = 110^\circ\text{C}$ IP44	64,20 64,60	Блок управления насосом "Europress"	1 * 230V 50-60Hz $I_{max} = 16\text{A}$ $P_{max} = 8 \text{ bar}$ $T_{max} = 60^\circ\text{C}$ IP65	71,60
SCR25/60-180 SCR32/60-180	1 * 230V-50Hz 80 W $Q_{max} = 3,1 \text{ м}^3/\text{ч}$ $H_{max} = 5 \text{ м}$ $P_{work max} = 10 \text{ bar}$ $T_{max} = 110^\circ\text{C}$ IP44	64,50 64,40	Реле давления PM 5-F	1,6 ~ 3,2 bar 1/4"	10,20
SCR25/80-180 SCR32/80-180	1 * 230V-50Hz 172 W $Q_{max} = 6,9 \text{ м}^3/\text{ч}$ $H_{max} = 7,5 \text{ м}$ $P_{work max} = 10 \text{ bar}$ $T_{max} = 110^\circ\text{C}$ IP44	110, 70 110,90	Поплавковый выключатель IGD 2/5 IGD 5/5 IGD 10/5	2 м 5 м 10 м	9,10 12,70 17,90
Насосы для фонтанов			Комплект соединителей для циркуляционного насоса SCR 25 SCR 32	1" 1 1/4"	7,80 11,00
SPF 1000	1 * 230V-50Hz 28 W $Q_{max} = 1,4 \text{ м}^3/\text{ч}$ $H_{max} = 1,8 \text{ м}$ $H_{deep} = 2 \text{ м}$ $T_{max} = 35^\circ\text{C}$ IP68	64,90	Мембранный бак горизонтальный Varem 19 л	1" (зеленый корпус)	17,57
SPF 1400	1 * 230V-50Hz 36 W $Q_{max} = 1,8 \text{ м}^3/\text{ч}$ $H_{max} = 2,3 \text{ м}$ $H_{deep} = 2 \text{ м}$ $T_{max} = 35^\circ\text{C}$ IP68	78,40	Мембранный бак вертикальный Varem		
SPF 1800	1 * 230V-50Hz 42 W $Q_{max} = 2,2 \text{ м}^3/\text{ч}$ $H_{max} = 2,8 \text{ м}$ $H_{deep} = 2 \text{ м}$ $T_{max} = 35^\circ\text{C}$ IP68	76,50	200 л 300 л 500 л	1 1/2" 1 1/2" 1 1/2"	191,79 249,80 408,50



Europress



PM 5-F

Varem
(горизонтальный)Varem
(вертикальный)

Серия ECO-GREEN

Преимущества и используемые технологии

Тройное уплотнение штока (O-ring и PTFE)

В кранах Eco-Green используется тройное уплотнение штока: два кольца из фторопласта-4/PTFE и одно резиновое из бутадиен-нитрильного каучука/NBR, что гарантирует их длительный срок службы и повышенную надежность.

Шток вставляется изнутри корпуса, обеспечивая взрывобезопасность крана.

Шаровые краны серии Eco-Green изготавливаются из латуни со сниженным уровнем свинца, что позволяет их использовать для питьевой воды.

TEA® технология

При обработке корпуса использована новая технология TEA (Ternary Eco Alloy - тройной экологический сплав), позволяющая отказаться от хромирования и никелирования деталей, тем самым при производстве изделий отсутствуют гальванические процессы, вредные для окружающей среды. TEA технология создает устойчивый поверхностный слой, обеспечивающий прочную защиту шарового крана от абразивов, коррозии и многих других агрессивных факторов.

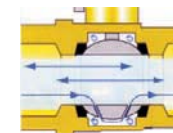

Устойчивость к замерзанию

Основное отличие кранов серии Eco-Green - отверстия (перфорация) в их шаре. Перфорация шара способствует выравниванию давления в полости корпуса и в трубопроводе, а при открытом положении крана через отверстия в шаре снимается давление замерзшей воды, разрушающее кран.



Бактерицидность (anti-Legionella)

За счет двух проточек в шаре в полости корпуса отсутствует возможность образования застойной воды, что исключает возможность возникновения бактерии легионеллы (*Legionella Pneumophila*).*

Техническая спецификация

Корпус: латунь CW617N кованая, пескоструенный, со сниженным уровнем свинца
Шар: латунь CW617N кованая, TEA® технология
Резьбы: ISO 228/1
Органы управления: бабочка из алюминия UNI-EN 1706, покрытие - эпоксидная эмаль зеленого цвета; рычаг из стали UNI-EN 10025, PBX - покрытие зеленого цвета
Уплотнения шара: 2 седла из фторопласта-4/PTFE
Шпindel: латунь CW614N (взрывобезопасное исполнение)
Уплотнения: 2 из фторопласта-4/PTFE, 1 кольцо из бутадиен-нитрильного каучука/NBR
Диапазон температур: от -20°C до +120°C
Рабочее давление: от 25 до 64 bar. WOG 600 - WSP 150



рис. 1

Материалы изделия (См. рис. 1)

№	Наименование	Материал	Кол-во
1	Корпус	CW617N	1
2	Муфта корпуса	CW617N	1
3	Шар	CW617N	1
4	Уплотнения шара	PTFE	2
5	Нижнее уплотнение	PTFE	1
6	Шпindel	CW614N	1
7	Кольцо	NBR 70 Sh	1
8	Верхнее уплотнение	PTFE	1
9	Шайба уплотнения	CW614N	1
10	Ручка	UNI EN 10025	1
11	Гайка	UNI 5771	2

**Legionella Pneumophila* - бактерия-возбудитель ЛЕГИОНЕЛЛЕЗА (болезнь легионеров, питтсбургская пневмония, понтианская лихорадка) - острая инфекционная болезнь, которая характеризуется лихорадкой, выраженной общей интоксикацией, тяжелым течением, поражением легких, ЦНС, органов пищеварения.

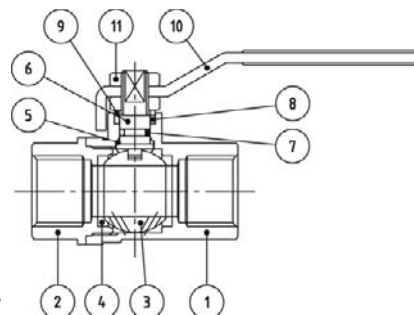
Проведенные исследования показали, что одной из причин спорадических случаев заболевания легионеллезом является наличие бактерии легионеллы (*Legionella*) в бытовой системе водоснабжения.

Факторы, способствующие образованию колоний бактерий: водопроводный кран, старый обогреватель, старый район, медные трубы, низкое потребление воды.

Серия ECO-GREEN

401G Кран шаровой латунный, TEA® -технология, усиленного типа, резьбы внутренняя - внутренняя по ISO 7:2000

Артикул	Размер, "	DN, мм	PN, bar	Упаковка		Цена, €
				коробка	ящик	
401G	1/2"	15	64	14	56	9,56
	3/4"	20	40	12	48	15,46
	1"	25	40	6	24	22,32
	1"1/4	32	25	4	16	35,09
	1"1/2	40	25	2	8	51,95
	2"	50	25	1	4	73,38



402G

Артикул	Размер, "	DN, мм	PN, bar	Упаковка		Цена, €
				коробка	ящик	
402G	1/2"	15	64	14	56	9,56
	3/4"	20	40	12	48	15,46
	1"	25	40	6	24	22,32

406G Кран шаровой латунный, TEA® - технология, усиленного типа, резьбы внутренняя - наружная по ISO 7:2000

Артикул	Размер, "	DN, мм	PN, bar	Упаковка		Цена, €
				коробка	ящик	
406G	1/2"	15	64	14	56	10,62
	3/4"	20	40	12	48	17,17
	1"	25	40	6	24	24,80
	1"1/4	32	25	4	16	38,98
	1"1/2	40	25	2	8	57,72
	2"	50	25	1	4	81,53



407G

Артикул	Размер, "	DN, мм	PN, bar	Упаковка		Цена, €
				коробка	ящик	
407G	1/2"	15	64	14	56	10,62
	3/4"	20	40	12	48	17,17
	1"	25	40	6	24	24,80

321G Кран шаровой латунный, TEA® - технология, полнопроходной, резьбы внутренняя - наружная, соединитель с накидной гайкой по ISO 228/1

Артикул	Размер, "	DN, мм	PN, bar	Упаковка		Цена, €
				коробка	ящик	
321G	1"1/4	32	25	2	16	41,94



322G

Артикул	Размер, "	DN, мм	PN, bar	Упаковка		Цена, €
				коробка	ящик	
322G	1/2"	15	64	14	56	11,82
	3/4"	20	40	10	48	16,74
	1"	25	40	6	24	26,02

331G Кран шаровой латунный, TEA® -технология, полнопроходной, со спускным клапаном, резьбы внутренняя - внутренняя по ISO 228/1

Артикул	Размер, "	DN, мм	PN, bar	Упаковка		Цена, €
				коробка	ящик	
331G	1/2"	15	64	14	56	11,83
	3/4"	20	40	10	40	15,77
	1"	25	40	4	16	22,69

741G Кран шаровой латунный, TEA® - технология, с фильтром 400 мкм, резьбы по ISO 7:2000

Артикул	Размер, "	DN, мм	PN, bar	Упаковка		Цена, €
				коробка	ящик	
741G	1/2"	15	20	6	24	21,18
	3/4"	20	20	5	20	23,50
	1"	20	20	5	20	35,63



747G

Артикул	Размер, "	DN, мм	PN, bar	Упаковка		Цена, €
				коробка	ящик	
747G	1/2"×3/4"	15	20	6	24	24,35
	3/4"×3/4"	15	20	6	24	27,02

743G Кран шаровой латунный, TEA® - технология, с фильтром 400 мкм, резьбы наружная - внутренняя по ISO 7:2000

Артикул	Размер, "	DN, мм	PN, bar	Упаковка		Цена, €
				коробка	ящик	
743G	1/2"	15	20	6	24	23,50
	3/4"	20	20	5	20	26,07
	1"	20	20	5	20	39,57

737G Кран шаровой латунный, TEA® - технология, с фильтром 400 мкм, резьбы внутренняя по ISO 7:2000 - наружная, соединитель с накидной гайкой по ISO 228/1

Артикул	Размер, "	DN, мм	PN, bar	Упаковка		Цена, €
				коробка	ящик	
737G	1/2"	15	20	6	24	27,66
	3/4"	20	20	5	20	41,91

**Застраховано
РОСНО**



TSN 300 S



TS 400 S



TS 800 S



TF 400 S



TF 800 S



ECM100DS



ECM100VS



SXG 400

Модель	Краткая характеристика	Цена, €
Погружные дренажные насосы		
TSN 300 S	1 * 230V-50Hz 0,30 kW Q _{max} = 6,6 м³/ч H _{max} = 7 м H _{deep} = 5 м D _{max} = 3 мм T _{max} = 35°C IP68	72,50
TS 400 S	1 * 230V-50Hz 0,40 kW Q _{max} = 10,8 м³/ч H _{max} = 8 м H _{deep} = 5 м D _{max} = 8 мм T _{max} = 35°C IP68	89,30
TS 800 S	1 * 230V-50Hz 0,80 kW Q _{max} = 15,0 м³/ч H _{max} = 10,5 м H _{deep} = 5 м D _{max} = 10 мм T _{max} = 35°C IP68	105,00
TF 400 S	1 * 230V-50Hz 0,40 kW Q _{max} = 9,6 м³/ч H _{max} = 6 м H _{deep} = 5 м D _{max} = 25 мм T _{max} = 35°C IP68	113,80
TF 800 S	1 * 230V-50Hz 0,80 kW Q _{max} = 15,0 м³/ч H _{max} = 9 м H _{deep} = 5 м D _{max} = 30 мм T _{max} = 35°C IP68	120,30
TF 1000 S	1 * 230V-50Hz 1,00 kW Q _{max} = 18,0 м³/ч H _{max} = 11 м H _{deep} = 5 м D _{max} = 30 мм T _{max} = 35°C IP68	143,50
ECM100DS	1 * 230V-50Hz 1,10 kW Q _{max} = 27,0 м³/ч H _{max} = 11 м H _{deep} = 20 м D _{max} = 10 мм T _{max} = 35°C IP68	259,90
ECM100VS	1 * 230V-50Hz 1,10 kW Q _{max} = 21,0 м³/ч H _{max} = 9,5 м H _{deep} = 20 м D _{max} = 30 мм T _{max} = 35°C IP68	278,00
SXG 400	1 * 230V-50Hz 400 W Q _{max} = 8,4 м³/ч H _{max} = 6,8 м H _{deep} = 5 м D _{max} = 8 мм T _{max} = 35°C IP68	130,00

Модель	Краткая характеристика	Цена, €
SXG 600	1 * 230V-50Hz 600 W Q _{max} = 9,6 м³/ч H _{max} = 7,0 м H _{deep} = 5 м D _{max} = 10 мм T _{max} = 35°C IP68	141,80
SXG 1100	1 * 230V-50Hz 1,10 kW Q _{max} = 16,2 м³/ч H _{max} = 7,5 м H _{deep} = 5 м D _{max} = 35 мм T _{max} = 35°C IP68	283,50
SXG 1400	1 * 230V-50Hz 1,40 kW Q _{max} = 19,2 м³/ч H _{max} = 10 м H _{deep} = 5 м D _{max} = 35 мм T _{max} = 35°C IP68	297,30
Погружные скважинные насосы		
SVM 100 SP	1 * 230V-50Hz 1,10 kW Q _{max} = 3,3 м³/ч H _{max} = 55 м D _{pump} = 4" * T _{max} = 35°C Кол-во ступеней = 1 IP68	270,50
SVM 150	1 * 230V-50Hz 1,50 kW Q _{max} = 3,3 м³/ч H _{max} = 100 м D _{pump} = 4" * T _{max} = 35°C Кол-во ступеней = 2 IP68	314,80
SCM 100-10	1 * 230V-50Hz 1,10 kW Q _{max} = 5,4 м³/ч H _{max} = 65 м D _{pump} = 4" * T _{max} = 35°C Кол-во ступеней = 10 IP68	315,70
Погружные колодезные насосы		
SCK 3 G	1 * 230V-50Hz 1,00 kW Q _{max} = 6,0 м³/ч H _{max} = 32 м H _{deep} = 5 м D _{pump} = 6" * T _{max} = 35°C IP68	182,70



SXG 600



SXG 1100



SXG 1400



SVM 100 SP



SVM 150



SCM 100-10



SCK 3 G

KS 801/22



Модель	Краткая характеристика	Цена, €
KS 801/22	1 * 230V-50Hz 0,70 kW P _{max} = 6 bar P _{work} = 1,4~2,8bar Q _{max} = 3,6 м³/ч H _{max} = 38 м H _{max lift} = 8 м T _{max} = 35°C	147,10
CAM 40/22 HL	IP44	139,50
CAM 80/22 HL	IP44	144,20
KS 1100/25	1 * 230V-50Hz 1,05 kW P _{max} = 6 bar P _{work} = 1,6~3,2bar Q _{max} = 4,2 м³/ч H _{max} = 45 м H _{max lift} = 9 м T _{max} = 35°C	184,10
CAM 100/25HL	IP44	167,70
CAM 88/25	IP44	212,70
CAM 98N/25	1 * 230V-50Hz 1,50 kW P _{max} = 8 bar P _{work} = 1,6~3,2bar Q _{max} = 5,4 м³/ч H _{max} = 58 м H _{max lift} = 9 м T _{max} = 35°C	227,60
CAM 198/25	1 * 230V-50Hz 1,50 kW P _{max} = 8 bar P _{work} = 1,6~3,2bar Q _{max} = 5,4 м³/ч H _{max} = 58 м H _{max lift} = 9 м T _{max} = 35°C	274,60
CAM 198/60	IP44	347,10
APM 100/25	1 * 230V-50Hz 1,05 kW P _{work} = 1,6~3,2bar Q _{max} = 2,4 м³/ч H _{max} = 38 м H _{max lift} = 35 м T _{max} = 35°C	238,30
RSM 5/25	1 * 230V-50Hz 1,50 kW P _{max} = 6 bar P _{work} = 1,6~3,2bar Q _{max} = 6,0 м³/ч H _{max} = 62 м H _{max lift} = 7 м T _{max} = 35°C	232,50

CAM 80/22 HL



CAM 198/60



RSM 5/25



CAM 40/22



CAM 100/25HL



CAM 198/25



APM 100/25



Серия OREGON

300



Кран шаровой латунный, полнопроходной, резьбы внутренняя - внутренняя по ISO 228/1

Артикул	Размер, "	DN, мм	PN, bar	Упаковка		Цена, €
				коробка	ящик	
300	1/2"	15	64	20	80	4,89
	3/4"	20	40	14	56	7,06
	1"	25	40	6	24	10,80
	1"1/4	32	25	4	16	17,49
	1"1/2	40	25	2	8	25,27
2"	50	25	2	8	40,71	

301



302



Артикул	Размер, "	DN, мм	PN, bar	Упаковка		Цена, €
				коробка	ящик	
301	1/2"	15	64	20	80	4,89
	3/4"	20	40	14	56	7,06
	1"	25	40	6	24	10,80
	1"1/4	32	25	4	16	17,49
	1"1/2	40	25	2	8	25,27
2"	50	25	2	8	40,71	

Артикул	Размер, "	DN, мм	PN, bar	Упаковка		Цена, €
				коробка	ящик	
302	1/4"	8	64	24	96	4,08
	3/8"	10	64	24	96	4,13
	1/2"	15	64	24	96	4,46
	3/4"	20	40	14	56	7,06
	1"	25	40	10	40	10,80

Серия CALIFORNIA

220



Кран шаровой латунный, полнопроходной, резьбы внутренняя - внутренняя по ISO 7:2000, рычаг из алюминия

Артикул	Размер, "	DN, мм	PN, bar	Упаковка		Цена, €
				коробка	ящик	
220	2"1/2	65	20	-	5	101,97
	3"	80	20	-	3	160,12
	4"	90	20	-	2	259,09

Серия NEVADA

400



Кран шаровой латунный усиленного типа, резьбы внутренняя - внутренняя по ISO 7:2000, рычаг или "бабочка" из алюминия

Артикул	Размер, "	DN, мм	PN, bar	Упаковка		Цена, €
				коробка	ящик	
400	1/2"	15	64	20	80	6,66
	3/4"	20	40	12	48	10,76
	1"	25	40	6	24	15,54
	1"1/4	32	25	4	16	24,42
	1"1/2	40	25	2	8	36,16
2"	50	25	1	4	51,07	

402



Артикул	Размер, "	DN, мм	PN, bar	Упаковка		Цена, €
				коробка	ящик	
402	1/2"	15	64	20	80	6,66
	3/4"	20	40	12	48	10,76
	1"	25	40	6	24	15,54

Серия ARIZONA

600



Кран шаровой латунный стандартный, резьбы внутренняя - внутренняя по ISO 228/1, рычаг или "бабочка" из алюминия

Артикул	Размер, "	DN, мм	PN, bar	Упаковка		Цена, €
				коробка	ящик	
600	1/2"	14	40	24	96	3,57
	3/4"	18	25	14	56	5,43
	1"	23,5	25	10	40	7,88
	1"1/4	30	20	4	16	13,47
	1"1/2	37,5	20	3	12	19,66
	2"	47	20	2	8	31,00

601



Кран шаровой латунный стандартный, резьбы внутренняя - внутренняя по ISO 228/1, рычаг из стали

Артикул	Размер, "	DN, мм	PN, bar	Упаковка		Цена, €
				коробка	ящик	
601	1/2"	14	40	20	80	3,57
	3/4"	18	25	14	56	5,43
	1"	23,5	25	10	40	7,88
	1"1/4	30	20	4	16	13,47
	1"1/2	37,5	20	3	12	19,66
	2"	47	20	2	8	31,00

Серия KENTUCKY

637



Кран шаровой латунный, стандартный, резьбы внутренняя - внутренняя по ISO 7:2000, рычаг или "бабочка" из алюминия

Артикул	Размер, "	DN, мм	PN, bar	Упаковка		Цена, €
				коробка	ящик	
637	1/2"	15	40	20	80	4,09
	3/4"	20	25	14	56	5,97
	1"	25	25	10	40	9,05
	1"1/4	32	20	4	16	14,88
	1"1/2	40	20	3	12	21,44
638	2"	50	20	2	8	34,20
	1/2"	15	40	24	96	4,09
	3/4"	20	25	20	80	5,97
	1"	25	25	10	40	9,05

638



636



Кран шаровой латунный, стандартный, резьбы внутренняя - внутренняя по ISO 7:2000, рычаг из стали

Артикул	Размер, "	DN, мм	PN, bar	Упаковка		Цена, €
				коробка	ящик	
636	1/2"	15	40	24	96	4,09
	3/4"	20	25	14	56	5,97
	1"	25	25	10	40	9,05
	1"1/4	32	20	4	16	14,88
	1"1/2	40	20	3	12	21,44
	2"	50	20	2	8	34,20

Серия ALABAMA

700



Кран шаровой латунный, неполнопроходной, резьбы внутренняя - внутренняя по ISO 7:2000, рычаг или "бабочка" из алюминия

Артикул	Размер, "	DN, мм	PN, bar	Упаковка		Цена, €
				коробка	ящик	
700	1/2"	12	64	24	96	3,80
	3/4"	15	40	14	56	5,80
	1"	20	40	10	40	8,38
	1"1/4	25	25	4	16	14,36
	1"1/2	32	25	3	12	20,98
	2"	40	25	2	8	33,04

702



Серия OREGON

305



Кран шаровой латунный, полнопроходной, резьбы внутренняя - наружная по ISO 228/1, рычаг или "бабочка" из алюминия

Артикул	Размер, "	DN, мм	PN, bar	Упаковка		Цена, €
				коробка	ящик	
305	1/2"	15	64	20	80	5,31
	3/4"	20	40	14	56	7,75
	1"	25	40	6	24	11,73
	1"1/4	32	25	4	16	19,23
	1"1/2	40	25	2	8	27,39
	2"	50	25	1	4	44,16

307



306



Кран шаровой латунный, полнопроходной, резьбы внутренняя - наружная по ISO 228/1, рычаг из стали

Артикул	Размер, "	DN, мм	PN, bar	Упаковка		Цена, €
				коробка	ящик	
306	1/2"	15	64	20	80	5,31
	3/4"	20	40	14	56	7,75
	1"	25	40	6	24	11,73
	1"1/4	32	25	4	16	19,23
	1"1/2	40	25	2	8	27,39
	2"	50	25	1	4	44,16

Застраховано
РОСНО

CAM 40



CAM 40P



CAM 80



CAM 88PA



CAM 198



APM 200



RSM 5



KPM 50



Наименование	Модель	Краткая характеристика	Цена, €
Самовсасывающий насос	CAM 40	1 * 230V-50Hz 0,70 kW P _{max} = 6bar Q _{max} = 3,6 м³/ч H _{max} = 38 м H _{max lift} = 8 м T _{max} = 35°C IP44	97,22
	CAM 40P		108,44
Самовсасывающий насос из нержавеющей стали	CAM 80	1 * 230V-50Hz 0,70 kW P _{max} = 6bar Q _{max} = 3,6 м³/ч H _{max} = 38 м H _{max lift} = 8 м T _{max} = 35°C IP44	107,20
	CAM 80/PA-HL		96,40
	CAM 88HL	1 * 230V-50Hz 1,05 kW P _{max} = 6bar Q _{max} = 3,6 м³/ч H _{max} = 46 м H _{max lift} = 8 м T _{max} = 35°C IP44	121,00
	CAM 88PA		154,50
	CAM 98	1 * 230V-50Hz 1,25 kW P _{max} = 8bar Q _{max} = 4,2 м³/ч H _{max} = 46 м H _{max lift} = 9 м T _{max} = 35°C IP44	158,94
	CAM 198	1 * 230V-50Hz 1,50 kW P _{max} = 8bar Q _{max} = 4,8 м³/ч H _{max} = 58 м H _{max lift} = 9 м T _{max} = 35°C IP44	204,25
Центробежный насос с внешним эжектором	APM 200	1 * 230V-50Hz 2,00 kW Q _{max} = 3,6 м³/ч H _{max} = 49 м H _{max lift} = 45 м T _{max} = 35°C IP44	211,60
Центробежный многоступенчатый насос	RSM 5	1 * 230V-50Hz 1,50 kW P _{max} = 10bar Q _{max} = 6,0 м³/ч H _{max} = 62 м H _{max lift} = 7 м T _{max} = 35°C IP44	170,49
Вихревой насос	KPM 50	1 * 230V-50Hz 0,50 kW Q _{max} = 2,4 м³/ч H _{max} = 35 м H _{max lift} = 7 м T _{max} = 60°C IP44	48,04
	KPM 50 SET		99,00
	KPM 80	1 * 230V-50Hz 0,80 kW Q _{max} = 3,6 м³/ч H _{max} = 60 м H _{max lift} = 7 м T _{max} = 60°C IP44	78,80



Поверхностные насосы

Самовсасывающие насосы	
CAM 40.....	57
Самовсасывающие насосы из нержавеющей стали	
CAM 80, CAM 98, CAM 198.....	57
Центробежные насосы с внешним эжектором	
APM 200.....	57
Центробежные многоступенчатые насосы	
RSM 5.....	57
Вихревые насосы	
KPM 80.....	57

Циркуляционные насосы

SCR25/40-180, SCR32/40-180, SCR25/60-180, SCR32/60-180, SCR25/80-180, SCR32/80-180.....	60
--	----



Поверхностные насосы

Самовсасывающие насосы	
CAM 40 P.....	57
Самовсасывающие насосы из нержавеющей стали	
CAM 88 PA.....	57
Вихревые насосы	
KPM 50, KPM 50 SET.....	57

Автоматические насосные станции

KS 801/22, KS 1100/25.....	58
CAM 40/22 HL, CAM 100/25HL.....	58
CAM 80/22 HL, CAM 88/25, CAM 98N/25, CAM 198/25, CAM 198/60.....	58
APM 100/25.....	58
RSM 5/25.....	58

Погружные дренажные насосы

TSN 300S, TS 400S, TS 800S.....	59
TF 400S, TF 800S, TF1000S.....	59
ECM 100DS, ECM100VS.....	59
SXG 400, SXG 600, SXG 1100, SXG 1400.....	59

Погружные скважинные насосы

SVM 100SP, SVM150, SCM 100-10.....	59
------------------------------------	----

Погружные колодезные насосы

SCK 3 G.....	59
--------------	----

Насосы для фонтанов

SPF 1000, SPF 1400, SPF 1800.....	60
-----------------------------------	----

Приспособления для насосов.....

Серия NEVADA



Кран шаровой латунный усиленного типа, резьбы внутренняя - наружная по ISO 7:2000

Артикул	Размер, "	DN, мм	PN, bar	Упаковка		Цена, €
				коробка	ящик	
405	1/2"	15	64	14	56	7,37
	3/4"	20	40	12	48	11,95
	1"	25	40	6	24	17,26
	1"1/4	32	25	4	16	27,10
	1"1/2	40	25	2	8	40,14
	2"	50	25	1	4	56,73

Артикул	Размер, "	DN, мм	PN, bar	Упаковка		Цена, €
				коробка	ящик	
407	1/2"	15	64	14	56	7,37
	3/4"	20	40	12	48	11,95
	1"	25	40	6	24	17,26



Серия KENTUCKY



Кран шаровой латунный, стандартный, резьбы внутренняя - наружная по ISO 7:2000

Артикул	Размер, "	DN, мм	PN, bar	Упаковка		Цена, €
				коробка	ящик	
656	1/2"	15	40	24	96	4,55
	3/4"	20	25	14	56	6,64
	1"	25	25	8	32	9,81
	1"1/4	32	20	4	16	16,48
	1"1/2	40	20	3	12	23,57
	2"	50	20	2	8	37,15

Артикул	Размер, "	DN, мм	PN, bar	Упаковка		Цена, €
				коробка	ящик	
657	1/2"	15	40	20	80	4,55
	3/4"	20	25	14	56	6,64
	1"	25	25	8	32	9,81
	1"1/4	32	20	4	16	16,48
	1"1/2	40	20	3	12	23,57
	2"	50	20	2	8	37,15



658



Артикул	Размер, "	DN, мм	PN, bar	Упаковка		Цена, €
				коробка	ящик	
658	1/2"	15	40	24	96	4,55
	3/4"	20	25	20	80	6,64
	1"	25	25	10	40	9,81

Серия ARIZONA



Кран шаровой латунный, стандартный, резьбы внутренняя - наружная по ISO 228/1

Артикул	Размер, "	DN, мм	PN, bar	Упаковка		Цена, €
				коробка	ящик	
605	1/2"	14	40	24	96	4,13
	3/4"	18	25	14	56	6,15
	1"	23,5	25	8	32	8,91
	1"1/4	30	20	4	16	15,26
	1"1/2	37,5	20	3	12	21,83
	2"	47	20	2	8	34,40

Артикул	Размер, "	DN, мм	PN, bar	Упаковка		Цена, €
				коробка	ящик	
606	1/2"	14	40	20	80	4,13
	3/4"	18	25	14	56	6,15
	1"	23,5	25	8	32	8,91
	1"1/4	30	20	4	16	15,26
	1"1/2	37,5	20	3	9	21,83
	2"	47	20	2	8	34,40



607



Артикул	Размер, "	DN, мм	PN, bar	Упаковка		Цена, €
				коробка	ящик	
607	1/2"	14	40	24	96	3,72
	3/4"	18	25	20	80	6,15
	1"	23,5	25	10	40	8,91



Кран шаровой латунный, стандартный, резьбы по ISO 228/1 под соединитель для металлопластиковых труб арт. 5100.80

Артикул	Размер, "	DN, мм	PN, bar	Упаковка		Цена, €
				коробка	ящик	
607SP	1/2"	14	40	24	96	3,72
	3/4"	18	25	20	80	6,15

607SP+5100.80



Кран шаровой латунный, стандартный, резьбы по ISO 228/1 для металлопластиковых труб

Артикул	Размер, "	DN, мм	PN, bar	Упаковка		Цена, €
				коробка	ящик	
607SP + 5100.80	1/2"x16	12	16	24	96	5,60
	3/4"x16	16	16	20	80	8,23
	3/4"x20	16	16	20	80	8,34
	3/4"x25	16	16	20	80	12,28

Серия KENTUCKY

666



Кран шаровой латунный, стандартный, резьбы внутренняя по ISO 7:2000 - наружная (соединитель с накидной гайкой) по ISO 228/1, "бабочка" из алюминия

Артикул	Размер,"	DN, мм	PN, bar	Упаковка		Цена, €
				коробка	ящик	
666	1/2"	15	40	20	80	5,73
	3/4"	20	25	14	56	8,28
	1"	25	25	6	24	14,89

Серия OREGON

362



Кран шаровой латунный, полнопроходной с соединителями для медных труб

Артикул	Размер,"	DN, мм	PN, bar	Упаковка		Цена, €
				коробка	ящик	
362	15	15	30	20	80	7,84
	22	20	30	14	56	11,45

320



Кран шаровой латунный, полнопроходной, резьбы внутренняя - наружная (соединитель с накидной гайкой) по ISO 228/1, рычаг из алюминия

Артикул	Размер,"	DN, мм	PN, bar	Упаковка		Цена, €
				коробка	ящик	
320	1/2"	15	64	12	48	7,57
	3/4"	20	40	8	32	10,73
	1"	25	40	4	16	16,66
	1 1/4"	32	25	2	8	26,85

322



Кран шаровой латунный, полнопроходной, резьбы внутренняя - наружная (соединитель с накидной гайкой) по ISO 228/1, "бабочка" из алюминия

Артикул	Размер,"	DN, мм	PN, bar	Упаковка		Цена, €
				коробка	ящик	
322	1/2"	15	64	14	56	7,57
	3/4"	20	40	10	40	10,73
	1"	25	40	6	24	16,66
	1 1/4"	32	40	2	8	26,85

322с



Кран шаровой латунный, полнопроходной, резьбы внутренняя - наружная (соединитель с накидной гайкой) по ISO 228/1, корпус хромированный, "бабочка" из алюминия хромированная

Артикул	Размер,"	DN, мм	PN, bar	Упаковка		Цена, €
				коробка	ящик	
322с	1/2"	15	40	14	56	8,22
	3/4"	20	25	10	40	11,66

594



Кран шаровой латунный, угловой, полнопроходной, резьбы внутренняя по ISO 7:2000 - накидная гайка по ISO 228/1, "бабочка" из алюминия

Артикул	Размер,"	DN, мм	PN, bar	Упаковка		Цена, €
				коробка	ящик	
594	1/2"	15	40	14	56	9,40
	3/4"	20	40	8	32	13,75
	1"	25	40	4	16	22,39

Серия ARIZONA

626



Кран шаровой латунный, стандартный, резьбы внутренняя - наружная (соединитель с накидной гайкой) по ISO 228/1, "бабочка" из алюминия

Артикул	Размер,"	DN, мм	PN, bar	Упаковка		Цена, €
				коробка	ящик	
626	1/2"	15	40	20	80	4,95
	3/4"	20	25	14	56	7,00

Застраховано
РОСНО

Catalogo Generale

SPERONI

WATER PUMPS

НАСОСЫ РАЗЛИЧНОГО НАЗНАЧЕНИЯ

РЕКОМЕНДАЦИИ ПО МОНТАЖУ И ОБСЛУЖИВАНИЮ ГИБКОЙ ПОДВОДКИ

Рекомендации	Серии гибких подводок							
	PARINOX®	AVC	AVC-I	MIXINOX	SICURGAS®T	SIM-G SUPERGAS	TAM	VIX
До начала монтажа убедитесь, что фитинги на концах подводки установлены и опрессованы правильно.	X	X	X	X	X			X
Подводка не должна иметь изгибов на расстоянии от фитинга меньше, чем половина наружного диаметра подводки.	X	X	X	X	X	X	X	X
Не допускается изгибать подводку с величиной изгиба менее минимально допустимого радиуса, указанного в таблице технических данных.	X	X	X	X	X	X	X	X
Не допускается установка подводки с натяжением из-за недостаточной монтажной длины.	X	X	X	X	X	X	X	X
Не допускается установка подводки с перекручиванием в процессе монтажа.	X	X	X	X	X	X	X	X
Газовое оборудование должно быть правильно и надежно заземлено.						X		
Не рекомендуется устанавливать подводку в оплетке из гальванической стали в сырых помещениях. Не допускается использовать изолирующие покрытия для подводки в оплетке из гальванической стали.		X						
По окончании каждой стирки (мойки) необходимо закрывать отсекающий кран, чтобы не оставлять подводку под давлением.				X				
Не допускается подвергать гибкую подводку воздействию агрессивных и вызывающих усиленную коррозию веществ.	X	X	X	X	X	X	X	X
Монтаж производится с использованием гаечных ключей соответствующего размера. Запрещено использование "газовых" ключей.	X	X	X	X	X	X	X	X
Не допускается воздействие на гибкую подводку острых или режущих предметов.	X	X	X	X	X	X	X	X
Не допускается соединять две или более гибкие подводки для получения необходимой длины.	X	X	X	X	X	X	X	X
Не допускается скрытая проводка гибкой части подводки. Подводка должна быть всегда доступна для контроля за ее состоянием.	X	X	X	X	X	X	X	X

НАЗНАЧЕНИЕ СЕРИЙ ГИБКОЙ ПОДВОДКИ:

PARINOX DN8 - подключение различных сантехнических приборов (смесителей, бачков унитазов), кофе-машин, водонагревателей;

PARINOX DN10 - DN13 - DN16 - подключение водонагревателей, душевых кабин, гидромассажных ванн, фанкойлов;

AVC - подключение водяных насосов, накопительных резервуаров, водонагревателей и систем очистки воды;

MIXINOX - подключение стиральных и посудомоечных машин;

TAM - подключение настенных водонагревателей;

VIX - подключение водонагревателей, котлов и парогенераторов;

SICURGAS T - подключение переносных газовых плит;

SIM G - подключение стационарных и встроенных газовых плит, газовых настенных водонагревателей, газовых горелок для котельного оборудования;

SUPERGAS - подключение к системам газоснабжения бытовых стационарных и встроенных газовых плит.

Используйте гибкую подводку только по назначению и в условиях, соответствующих рабочим характеристикам.

Серия NEVADA

558



Кран шаровой латунный, угловой, усиленного типа, резьбы внутренняя по ISO 7:2000 - накидная гайка по ISO 228/1, "бабочка" из алюминия

Артикул	Размер,"	DN, мм	PN, bar	Упаковка		Цена,€
				коробка	ящик	
558	1/2"x3/4"	15	40	15	60	16,54

559



Кран шаровой латунный, угловой, усиленного типа, резьбы наружная по ISO 7:2000 - накидная гайка по ISO 228/1, "бабочка" из алюминия

Артикул	Размер,"	DN, мм	PN, bar	Упаковка		Цена,€
				коробка	ящик	
559	1/2"x3/4"	15	40	15	60	17,08

Серия OREGON

325



Кран шаровой латунный, полнопроходной, резьбы наружная - наружная по ISO 228/1, рычаг из алюминия

Артикул	Размер,"	DN, мм	PN, bar	Упаковка		Цена,€
				коробка	ящик	
325	1/2"	15	64	20	80	5,88
	3/4"	20	40	14	56	8,57
	1"	25	40	6	24	13,03

327



Кран шаровой латунный, полнопроходной, резьбы наружная - наружная по ISO 228/1, "бабочка" из алюминия

Артикул	Размер,"	DN, мм	PN, bar	Упаковка		Цена,€
				коробка	ящик	
327	1/2"	15	64	20	80	5,88
	3/4"	20	40	14	56	8,57
	1"	25	40	8	32	13,03

330



Кран шаровой латунный, полнопроходной, со сливным клапаном, резьбы внутренняя - внутренняя по ISO 228/1, рычаг из алюминия

Артикул	Размер,"	DN, мм	PN, bar	Упаковка		Цена,€
				коробка	ящик	
330	1/2"	15	64	14	56	8,60
	3/4"	20	40	10	40	11,48
	1"	25	40	4	16	16,51
	1"1/4	32	25	4	16	24,81
	1"1/2	40	25	2	8	35,95
	2"	50	25	2	8	58,31

332



Кран шаровой латунный, полнопроходной, со сливным клапаном, резьбы внутренняя - внутренняя по ISO 228/1, "бабочка" из алюминия

Артикул	Размер,"	DN, мм	PN, bar	Упаковка		Цена,€
				коробка	ящик	
332	1/2"	15	64	14	56	8,60
	3/4"	20	40	10	40	11,48

383



Кран шаровой латунный, полнопроходной, для скрытой проводки, резьбы внутренняя - внутренняя по ISO 228/1, "глобус" из АБС хромированный

Артикул	Размер,"	DN, мм	PN, bar	Упаковка		Цена,€
				коробка	ящик	
383	1/2"	15	64	6	24	15,88
	3/4"	20	40	5	20	21,64

380



Кран шаровой латунный, полнопроходной, для скрытой проводки, резьбы внутренняя - внутренняя по ISO 228/1, рычаг из латуни хромированный

Артикул	Размер,"	DN, мм	PN, bar	Упаковка		Цена,€
				коробка	ящик	
380	1/2"	15	64	6	24	15,88

Серия INDIANA

741



Кран шаровой латунный, с фильтром 400 мкм, резьбы внутренняя - внутренняя по ISO 7:2000, "бабочка" из алюминия

Артикул	Размер,"	DN, мм	PN, bar	Упаковка		Цена, €
				коробка	ящик	
741	1/2"	15	20	6	24	14,61
	3/4"	20	20	5	20	16,21
	1"	20	20	5	20	24,58

737



Кран шаровой латунный, с фильтром 400 мкм, резьбы внутренняя по ISO 7:2000 - наружная (соединитель с накидной гайкой) по ISO 228/1, "бабочка" из алюминия

Артикул	Размер,"	DN, мм	PN, bar	Упаковка		Цена, €
				коробка	ящик	
737	1/2"	15	20	6	24	17,22
	3/4"	20	20	5	20	25,94

5501



Кран шаровой латунный, с фильтром 400 мкм, резьбы внутренняя по ISO 7:2000 - накидная гайка по ISO 228/1, "бабочка" из алюминия (для подключения водосчетчиков)

Артикул	Размер,"	DN, мм	PN, bar	Упаковка		Цена, €
				коробка	ящик	
55010026	1/2"x3/4"	15	20	6	24	28,12

Серия CALIFORNIA

255



Кран шаровой латунный, полнопроходной, с автоматическим сливом, резьбы внутренняя - внутренняя по ISO 7:2000, рычаг из стали. Кран является однонаправленным.

Артикул	Размер,"	DN, мм	PN, bar	Упаковка		Цена, €
				коробка	ящик	
255	1/4"	10	64	24	96	9,36
	3/8"	10	64	24	96	9,57
	1/2"	15	64	20	80	10,21
	3/4"	20	40	14	56	14,34
	1"	25	40	6	24	22,86

Серия VIRGINIA

220AT



Кран шаровой латунный, полнопроходной, с фланцем под электропривод, резьбы внутренняя - внутренняя по ISO 7:2000.

Артикул	Размер,"	DN, мм	PN, bar	Упаковка		Цена, €
				коробка	ящик	
220AT	1/2"	15	40	14	56	11,36
	3/4"	20	40	12	48	13,52
	1"	25	40	8	32	20,50
	1"1/4	32	25	3	12	30,09
	1"1/2	40	25	2	8	42,99
	2"	50	25	1	4	61,12

516T



Кран шаровой латунный трехходовой, резьбы внутренняя - внутренняя - внутренняя по ISO 7/1, рычаг из алюминия T-типа

Артикул	Размер,"	DN, мм	PN, bar	Упаковка		Цена, €
				коробка	ящик	
516T	1/2"	15	16	10	40	37,04
	3/4"	20	16	6	24	46,66

521L



Кран шаровой латунный трехходовой, резьбы внутренняя - внутренняя - внутренняя по ISO 7/1, рычаг из алюминия L-типа

Артикул	Размер,"	DN, мм	PN, bar	Упаковка		Цена, €
				коробка	ящик	
521L	1/2"	15	16	10	40	37,04
	3/4"	20	16	6	24	46,66

Серия SICURGAS® T

Внутренний шланг	Оплетка	Фитинги	Опрессовочные гильзы	Мин. радиус изгиба	Рабочее давление	Рабочая температура	Температура помещения	Прочность штуцера	Мин. уп-ка
NITRILE  мм	Нерж.сталь AISI 304  мм			 мм	 bar	 °C	 °C	 мм	
13	19	Латунь CW614N	Нерж.сталь	45	10	0 ~ +50	-5 ~ +30	10	10

Подводка для газа из нержавеющей стали серии SIM - G

Для подключения к системам газоснабжения бытовых стационарных и встроенных газовых плит, газовых настенных водонагревателей, газовых горелок для котельного оборудования.

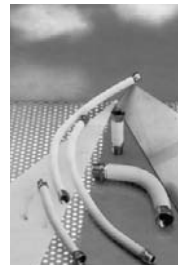

Тип	Размер,"	Длина, мм	Цена, €
гайка-резьба наружн.	1/2" x 1/2"	500-1000	15,97
		750-1500	20,65
		1000-2000	24,98

Тип	Размер,"	Длина, мм	Цена, €
гайка-резьба наружн.	1/2" x 1/2"	500-1000	15,80
		750-1500	20,48
		1000-2000	24,81
	3/4" x 3/4"	250-430	18,63
	1" x 1"	250-430	27,12

Серия SIM-G

Сильфон	Фитинги	Метод сварки	Мин. радиус изгиба	Рабочее давление	Температура помещения	Мин. уп-ка
Нерж.сталь AISI 316L в полиолефиновой оболочке  мм		 T.I.G.	 мм	 bar	 °C	
1/2"	13	Нерж.сталь AISI 303	Нерж.сталь AISI 303	аргодуговая сварка неплавящимся электродом	23	15
3/4"	16				27	10
1"	25				30	5

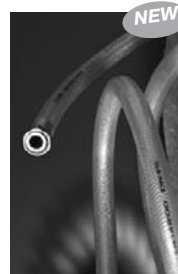

Подводка для газа из нержавеющей стали серии SUPERGAS

Для подключения к системам газоснабжения бытовых стационарных и встроенных газовых плит.

Тип	Размер,"	Длина, мм	Цена, €
гайка-резьба наружн.	1/2" x 1/2"	500	20,04
		750	22,49
		1000	25,27
		1250	27,73
		1500	31,28
		2000	34,52

Серия SUPERGAS

Сильфон	Оплетка	Фитинги	Метод сварки	Мин. радиус изгиба	Рабочее давление	Температура помещения	Мин. уп-ка	
Нерж.сталь AISI 304  мм			 T.I.G.	 мм	 bar	 °C		
1/2"	12	PVC	Нерж.сталь AISI 303	аргодуговая сварка неплавящимся электродом	23	0,5	-5 ~ +60	1

Серия TAM

Сильфон		Фитинги		Метод сварки	Мин. радиус изгиба	Рабочее давление	Рабочая температура	Мин. упаковка
Нерж.сталь AISI 321  мм				 T.I.G.	 мм	 bar	 °C	
1/2"	13	Латунь CW614N	Нерж.сталь AISI 303	аргонодуговая сварка неплавящимся электродом	23 27	10 6	-5 ~ +150	15 10

Гибкая подводка для воды и пара серии VIX

Для подключения к высокотемпературным магистралям высокого давления водонагревателей, котлов и парогенераторов.



Тип	Размер, "	Длина, мм	Цена, €	Тип	Размер, "	Длина, мм	Цена, €
гайка-гайка	1/2" x 1/2"	300	32,11	гайка-резьба наружн.	1/2" x 1/2"	300	34,77
		500	37,27			500	39,97
		800	45,03			800	47,70
		1000	50,20			1000	52,80
	3/4" x 3/4"	300	38,64		300	43,04	
		500	45,20		500	49,79	
		800	55,33		800	59,83	
		1000	62,02		1000	66,49	
	1" x 1"	300	48,84		300	56,86	
		500	57,76		500	65,89	
		800	71,05		800	79,05	
		1000	80,00		1000	88,07	
1" 1/4 x 1" 1/4	300	65,58	300	72,35			
	500	76,51	500	88,37			
	800	92,90	800	99,56			
	1000	103,82	1000	110,52			
1" 1/2 x 1" 1/2	300	81,17	300	98,46			
	500	95,53	500	111,58			
	800	113,89	800	131,27			
	1000	126,91	1000	144,40			



Серия VIX

Внутренний сильфон	Оплетка	Фитинги		Мин. радиус изгиба	Рабочее давление	Рабочая температура	Проход штуцера	Мин. упаковка
Нерж.сталь AISI 321  мм	Нерж.сталь AISI 304  мм			 мм	 bar	 °C	 мм	
1/2" - 12	19	Латунь CW614N	Нерж.сталь AISI 303	90	30	-5 ~ +200	10,5	1
3/4" - 20	29			150	25		18	1
1" - 25	37			180	20		22	1
1" 1/4 - 32	44			230	15		30	1
1" 1/2 - 40	52			Гальв. сталь	260		10	35

Гибкая подводка для газа серии SICURGAS® T

Для подключения к системам газоснабжения бытовых переносных газовых плит.

Тип	Размер, "	Длина, мм	Цена, €
гайка-резьба наружн.	1/2" x 1/2"	500	5,53
		800	7,01
		1000	7,96



Тип	Размер, "	Длина, мм	Цена, €
гайка-резьба наружн.	1/2" x 1/2"	1200	8,84
		1500	10,40
		1800	11,72



523T



Кран шаровой латунный, трехходовой, полнопроходной, резьбы внутренняя - внутренняя - внутренняя по ISO 7:2000, рычаг из стали T-типа

Артикул	Размер, "	DN, мм	PN, bar	Упаковка		Цена, €
				коробка	ящик	
523T	1/2"	15	30	6	24	40,83

525L



Кран шаровой латунный, трехходовой, полнопроходной, резьбы внутренняя - внутренняя - внутренняя по ISO 7:2000, рычаг из стали L-типа

Артикул	Размер, "	DN, мм	PN, bar	Упаковка		Цена, €
				коробка	ящик	
525L	1/2"	15	30	6	24	40,83

210



Кран шаровой латунный, полнопроходной, с электроприводом VIMATIC (220V), 30 сек, IP65, резьбы внутренняя - внутренняя по ISO 7:2000

Артикул	Размер, "	DN, мм	PN, bar	Упаковка		Цена, €
				коробка	ящик	
210	1/2"	15	40	1	4	187,09
	3/4"	20	40	1	4	194,12
	1"	25	40	1	4	205,14
	1" 1/4	32	25	1	4	232,12
	1" 1/2	40	25	1	4	252,55
	2"	50	25	1	4	281,19

Электропривод VIMATIC

Технические характеристики

Состоит из двунаправленного синхронного двигателя с питанием от переменного тока, постоянного магнита и двух катушек.

Потребляемая мощность 3,5 Ватт

Номинальная мощность двигателя 3,5 Ватт 16 мА

Максимальный момент вращения от 6 до 25 Нм

Уровень защиты IP65

Базовая скорость двигателя постоянна и связана с частотой питающего напряжения и составляет от 250 до 500 оборотов в минуту.

Скорость двигателя при питании от сети 220В/60Гц на 20 % больше, чем при питании от сети 220В/50Гц.

Габаритные размеры (См. рис.1)

DN	G	CH	A	B	C	D	E	MT	F	PN	KV	MA
15	1/2"	24,5	62	110	15	6	9	15	F03	40	16,3	30
20	3/4"	31	68	113	16,3	6	9	15	F03	40	29,5	30
25	1"	38	82	123	19	6	9	15	F03	40	43	30
32	1" 1/4	48	95	128	21,4	6	9	15	F03	25	89	30
40	1" 1/2	54	107	144	21,4	7	11	25	F05	25	230	60
50	2"	67	125	150	25,7	7	11	25	F05	25	265	60



Рис. 1

Материалы изделия (См. рис.2)

№	Наименование	Материал	Кол-во
1.	Корпус	CW617N	1
2.	Муфта корпуса	CW617N	1
3.	Шар	CW617N	1
4.	Уплотнения шара	PTFE	2
5.	Шток	CW614N	1
6.	O-Ring	NBR 80 Sh	2
7.	Нижнее уплотнение штока	PTFE	1
8.	O-Ring	NBR 70 Sh	2
9.	Гайка	UNI 5771	4
10.	Электропривод	-	1

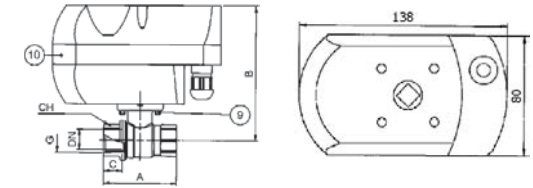

Рис. 2

Фланец по ISO 5211

Серия NEBRASKA

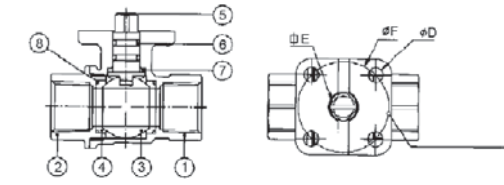

Задвижка клиновья латунная, резьбы внутренняя - внутренняя по ISO 228/1, маховик из стали

Артикул	Размер, "	DN, мм	PN, bar	Упаковка		Цена, €
				коробка	ящик	
110	2 1/2"		16	-	16	44,01
	3"			-	13	55,77
	4"			-	6	99,77



Задвижка клиновья латунная, резьбы внутренняя - внутренняя по ISO 228/1, маховик из стали

Артикул	Размер, "	DN, мм	PN, bar	Упаковка		Цена, €	
				коробка	ящик		
120	1/2"		10	20	200	4,55	
	3/4"			20	200	5,11	
	1"			10	120	7,38	
	1 1/4"			10	80	11,31	
	1 1/2"			10	5	60	14,49
	2"			10	5	35	22,09



Кран шаровой латунный, для насосов, резьбы внутренняя - накидная гайка по ISO 228/1

Артикул	Размер, "	DN, мм	PN, bar	Упаковка		Цена, €
				коробка	ящик	
1200	1"x1 1/2"	25	16	10	40	8,54

Серия LE SANTI. "Эконом"*



Кран шаровой латунный, стандартный, резьбы внутренняя - внутренняя по ISO 228/1, рычаг из стали

Артикул	Размер, "	DN, мм	PN, bar	Упаковка		Цена, €
				коробка	ящик	
601A	1/2"	14	40	20	80	1,12
	1"	18	25	10	40	2,31



Кран шаровой латунный, стандартный, резьбы внутренняя - внутренняя по ISO 228/1, "бабочка" из алюминия

Артикул	Размер, "	DN, мм	PN, bar	Упаковка		Цена, €
				коробка	ящик	
602A	1/2"	14	40	24	96	1,12

* Скидки не действуют. Указаны оптовые цены. Цены действительны при покупке не менее одной упаковки. Возможен выбор цвета ручек (синие или красные).

Серия TEXAS



Кран шаровой для газа, латунный, усиленного типа, резьбы внутренняя - внутренняя по ISO 7:2000, рычаг из стали

Артикул	Размер, "	DN, мм	PN, bar	Упаковка		Цена, €
				коробка	ящик	
451 EN331	1/2"	15	64	14	56	7,01
	3/4"	20	40	12	48	11,32
	1"	25	40	6	24	16,36
	1 1/4"	32	25	4	16	25,71
	1 1/2"	40	25	2	8	38,06
	2"	50	25	1	4	53,76



Кран шаровой для газа, латунный, усиленного типа, резьбы внутренняя - наружная по ISO 7:2000, "бабочка" из алюминия

Артикул	Размер, "	DN, мм	PN, bar	Упаковка		Цена, €
				коробка	ящик	
452 EN331	1/2"	15	64	14	56	7,01
	3/4"	20	40	12	48	11,32
	1"	25	40	6	24	16,36

Застраховано
РОСНО

Серия AVC-Z

Внутренний шланг	Оплетка	Фитинги	Опрессовочные гильзы	Мин. радиус изгиба	Рабочее давление	Рабочая температура	Температура помещения	Проход штуцера	Мин. упаковка
EPDM мм	Гальв.сталь мм								
3/4" - 19 1" - 25 1 1/4" - 32 1 1/2" - 40 2" - 50	27 34 41 52 64	Латунь CW614N Сталь	Алюминий Алюминий	75 90 120 150 180	10 10 6 6 4	-5 ~ +90	-5 ~ +70	15 20 26 33 44	10 5 1 1 1

Серия AVC-I

Внутренний шланг	Оплетка	Фитинги	Опрессовочные гильзы	Мин. радиус изгиба	Рабочее давление	Рабочая температура	Температура помещения	Проход штуцера	Мин. упаковка
EPDM мм	Нерж.сталь AISI 304 мм								
1" - 25	34	Латунь CW614N	Алюминий	90	15	-5 ~ +90 max=+110	-5 ~ +70	20	5



Гибкая подводка для воды серии MIXINOX

Для подключения к системам холодного и горячего водоснабжения стиральных и посудомоечных машин.



Тип	Размер, "	Длина, мм	Цена, €
гайка-гайка	3/4"x 3/4"	2000	5,41
угловая		3000	7,75
		4000	9,21



С фильтром

Тип	Размер, "	Длина, мм	Цена, €
гайка-гайка	3/4"x 3/4"	2000	8,05
угловая		3000	10,17
		4000	12,18

Серия MIXINOX

Внутренний шланг	Оплетка	Фитинги	Опрессовочные гильзы	Фильтр	Мин. радиус изгиба	Рабочее давление	Рабочая температура	Проход штуцера	Мин. упаковка
EPDM мм	Нейлон мм								
DN10 - 9,5	14	3/4"	16,5	100 мкм	35	10	-5 ~ +80	7,5	10



Гибкая подводка для воды и пара серии TAM

Для подключения к системам холодного и горячего водоснабжения различных настенных водонагревателей.

Тип	Размер, "	Длина, мм	Цена, €
гайка-резьба наружн.	1/2"x 1/2"	90-140	10,11
		130-220	10,25
		220-420	12,00



Тип	Размер, "	Длина, мм	Цена, €
гайка-резьба наружн.	3/4"x 3/4"	90-140	10,31
		130-220	12,45
		220-420	15,94

PARINOX® DN16



Тип	Размер, "	Длина, мм	Цена, €
гайка-гайка	3/4" x 3/4"	400	6,95
		600	8,11
		800	9,27
		1000	10,50
		1250	11,94
		1500	13,38

Серия PARINOX®

Внутренний шланг	Оплетка	Фитинги	Опрессовочные гильзы	Мин. радиус изгиба	Рабочее давление	Рабочая температура	Проход штуцера	Пропускная способность	Мин. упаковка
EPDM	Нерж. сталь AISI 304	Латунь CW614N	Нерж. сталь						
мм	мм	мм	мм	мм	bar	°C	мм	л/мин - 3 bar	
DN8 - 8	12		14	30			6,2	32	100
DN10 - 9,5	14		16,5	35	10	-5 ~ +90	7,5	48	50
DN13 - 13	19		21	45		max=+110	10	76	25
DN16 - 16	23		25	60			13	160	10

Подводка для воды антивибрационная серии AVC

Для подключения к системам холодного и горячего водоснабжения насосов, накопительных резервуаров, водонагревателей и систем очистки воды.

AVC - Z (оплетка из оцинкованной стали)

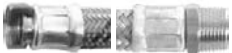

Тип	Размер, "	Длина, мм	Цена, €	
гайка-резьба наружн.	3/4" x 3/4"	300	5,79	
		500	6,67	
		800	7,98	
		1000	8,86	
		1500	11,03	
		2000	13,58	
	1" x 1"	300	8,51	
		500	9,55	
		800	11,16	
		1000	12,27	
		1500	14,93	
		2000	16,90	
	1"1/4 x 1"1/4	300	19,39	
		500	23,13	
		800	25,55	
		1000	31,89	
		1"1/2 x 1"1/2	300	21,51
			500	26,40
800	33,83			
1000	38,65			
2" x 2"	300		32,59	
	500		38,31	
	800	46,83		
	1000	52,32		



Тип	Размер, "	Длина, мм	Цена, €
гайка-резьба наружн. угловая	3/4" x 3/4"	300	7,52
		500	8,47
		800	9,89
		1000	10,83
		1500	13,21
		2000	15,70
1" x 1"	300	10,85	
	500	12,01	
	800	13,75	
	1000	14,99	

AVC - I (оплетка из нержавеющей стали)

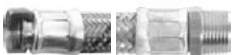

Тип	Размер, "	Длина, мм	Цена, €
гайка-резьба наружная	1" x 1"	300	10,26
		500	12,10
		800	15,46
		1000	16,62
		1500	21,24



Застраховано
РОСНО

456 EN331



Кран шаровой для газа, латунный, усиленного типа, резьбы внутренняя - наружная по ISO 7:2000, рычаг из стали

Артикул	Размер, "	DN, мм	PN, bar	Упаковка		Цена, €
				коробка	ящик	
456EN331	1/2"	15	64	14	56	7,76
	3/4"	20	40	12	48	12,57
	1"	25	40	6	24	18,17

457 EN331



Кран шаровой для газа, латунный, усиленного типа, резьбы внутренняя - наружная по ISO 7:2000, "бабочка" из алюминия

Артикул	Размер, "	DN, мм	PN, bar	Упаковка		Цена, €
				коробка	ящик	
457 EN331	1/2"	15	64	20	80	7,76

592



Кран шаровой, для газа, латунный, угловой, усиленного типа, полнопроходной, резьбы внутренняя-внутренняя по ISO 7:2000, "бабочка" из алюминия

Артикул	Размер, "	DN, мм	PN, bar	Упаковка		Цена, €
				коробка	ящик	
592	1/2"	15	40	20	80	10,42

544



Кран шаровой, для газа, латунный, угловой, усиленного типа, резьбы внутренняя по ISO 7/1-штуцер, "бабочка" из алюминия

Артикул	Размер, "	DN, мм	PN, bar	Упаковка		Цена, €
				коробка	ящик	
544	1/2"	15	64	20	80	11,58

Серия GEORGIA

585



Кран шаровой для газа, латунный, угловой, резьбы внутренняя по ISO 7/1-штуцер, ручка из алюминия

Артикул	Размер, "	DN, мм	PN, bar	Упаковка		Цена, €
				коробка	ящик	
585	1/2" x 1/4"	10	4	20	80	7,79

586



Кран шаровой для газа, латунный, угловой, резьбы наружная по ISO 7/1-штуцер, ручка из алюминия

Артикул	Размер, "	DN, мм	PN, bar	Упаковка		Цена, €
				коробка	ящик	
586	1/2" x 9"	10	4	25	100	7,11

591



Кран шаровой для газа, латунный, резьбы наружная по ISO 7/1 - штуцер, ручка из алюминия

Артикул	Размер, "	DN, мм	PN, bar	Упаковка		Цена, €
				коробка	ящик	
591	1/2" x 9"	10	4	25	100	6,90

571



Кран шаровой для газа, латунный, резьбы наружная по ISO 7/1 - накидная гайка по ISO 228/1, ручка из алюминия

Артикул	Размер, "	DN, мм	PN, bar	Упаковка		Цена, €
				коробка	ящик	
571	1/2" x 1/2"	10	4	25	100	8,20
	1/2" x 3/4"	10	4	25	100	8,79

Застраховано
РОСНО

Серия ALASKA

689



Кран шаровой латунный, водоразборный, резьбы наружная по ISO 228/1-штуцер с накидной гайкой, рычаг из алюминия

Артикул	Размер, "	DN, мм	PN, bar	Упаковка		Цена, €
				коробка	ящик	
689	1/2"x15	10	16	12	48	5,48
	3/4"x20	14	16	8	32	7,19
	1"x25	15	16	5	20	14,96

681



Кран шаровой, латунный, раздаточный, для пищевых резервуаров, резьба наружная по ISO 228/1, флажок из АБС

Артикул	Размер, "	DN, мм	PN, bar	Упаковка		Цена, €
				коробка	ящик	
681	3/8"	10	16	20	80	5,35
	1/2"	10	16	20	80	5,35

699



Кран шаровой, латунный, раздаточный, для деревянных бочек

Артикул	Размер, "	DN, мм	PN, bar	Упаковка		Цена, €
				коробка	ящик	
699	12	10	16	10	40	14,48

Серия KANSAS

800



Миникран шаровой латунный, резьбы внутренняя - внутренняя по ISO 228/1, "флажок" из АБС

Артикул	Размер, "	DN, мм	PN, bar	Упаковка		Цена, €
				коробка	ящик	
800	1/4"	8	16	50	200	3,27
	1/2"	10	16	40	160	3,97

805



Миникран шаровой латунный, резьбы внутренняя - наружная по ISO 228/1, "флажок" из АБС

Артикул	Размер, "	DN, мм	PN, bar	Упаковка		Цена, €
				коробка	ящик	
805	1/8"	6	16	50	200	3,13
	1/4"	8	16	50	200	3,13
	3/8"	8	16	50	200	3,03
	1/2"	10	16	40	160	3,97

810



Миникран шаровой латунный, резьбы наружная - наружная по ISO 228/1, "флажок" из АБС

Артикул	Размер, "	DN, мм	PN, bar	Упаковка		Цена, €
				коробка	ящик	
810	1/2"	10	16	40	160	4,70

807



Миникран шаровой латунный, резьбы внутренняя по ISO 228/1 - соединитель для медной трубы, "флажок" из АБС

Артикул	Размер, "	DN, мм	PN, bar	Упаковка		Цена, €
				коробка	ящик	
807	1/2"x15	10	16	25	100	4,62

796



Миникран шаровой латунный, сливной с крышкой, резьбы наружная по ISO 228/1 - штуцер с накидной гайкой, "флажок" из АБС

Артикул	Размер, "	DN, мм	PN, bar	Упаковка		Цена, €
				коробка	ящик	
796	1/2"x15	10	16	15	60	5,96

Гибкая подводка для воды серии PARINOX®

PARINOX® DN8

Для подключения к системам холодного и горячего водоснабжения различных смесителей, бачков унитазов, накопительных водонагревателей небольшого объема, кофе-машин и других оконечных устройств с потреблением воды не более 32 л/мин (при давлении 3 бара).



Тип	Размер, "	Длина, мм	Цена, €
гайка-гайка	1/2"x 1/2"	300	3,14
		400	3,34
		500	3,55
		600	3,75
		800	4,26
		1000	4,75
		1250	5,20
		1500	5,73
		2000	6,89
		2500	8,04
		3000	9,29
		4000	11,37
гайка-гайка	1/2"x 3/8"	300	2,76
		400	2,97
		500	3,17
		600	3,38
		800	3,90



Тип	Размер, "	Длина, мм	Цена, €
гайка-резьба наружн.	1/2"x 1/2"	300	3,08
		400	3,28
		500	3,49
		600	3,69
		800	4,20
		1000	4,66
гайка-МОК	1/2"x M10	300	2,47
		400	2,67
		500	2,88
		600	3,08
		800	3,59
		1000	4,02
гайка-МОМ	1/2"x M10	300	2,74
		400	2,95
		500	3,15
		600	3,36
		800	3,88
		1000	4,32

PARINOX® DN10 - DN13 - DN16

Для подключения к системам холодного и горячего водоснабжения душевых кабин, гидромассажных ванн, проточных водонагревателей, накопительных водонагревателей большого объема, фанкойлов и других оконечных устройств с потреблением воды от 48 до 160 л/мин (при давлении 3 бара).



PARINOX® DN10

Тип	Размер, "	Длина, мм	Цена, €		
гайка-гайка	1/2"x 1/2"	300	3,55		
		400	3,79		
		500	4,04		
		600	4,28		
		800	4,77		
		1000	5,35		
		гайка-гайка	3/4"x 3/4"	300	4,73
				400	4,98
				500	5,22
				600	5,47
				800	5,93
				1000	6,50



Тип	Размер, "	Длина, мм	Цена, €
гайка-резьба наружн.	1/2"x 1/2"	300	3,43
		400	3,66
		500	3,89
		600	4,12
		800	4,57
		1000	5,12

PARINOX® DN13

Тип	Размер, "	Длина, мм	Цена, €
гайка-гайка	1/2"x 1/2"	400	4,54
		600	5,38
		800	6,07
		1000	6,96
		1250	7,91
		1500	9,00
		2000	11,04



Тип	Размер, "	Длина, мм	Цена, €
гайка-резьба наружн.	1/2"x 1/2"	400	4,80
		600	5,63
		800	6,40
		1000	7,13

Застраховано
РОСНО

Гибкая подводка для воды и пара

Parinox®

DN8.....	49
DN10.....	49
DN13.....	49
DN16.....	50

AVC

AVC-Z.....	50
AVC-I.....	50

MIXINOX..... 51

TAM..... 51

VIX..... 52

Гибкая подводка для газа

SICURGAS®T 52

SIM-G 53

SUPERGAS **NEW** 53

Рекомендации по монтажу и обслуживанию гибкой подводки PARIGI.....54

Расходные материалы.....61

Серия MINNESOTA

884



Миникран шаровой латунный, угловой для смесителей и стиральных машин хромированный, резьбы наружная - наружная по ISO 228/1, "флажок" из АБС хромированный

Артикул	Размер,"	DN, мм	PN, bar	Упаковка		Цена,€
				коробка	ящик	
884	1/2"x1/2"	10	10	25	100	4,91
				25	100	

872



Миникран шаровой латунный, угловой для смесителей, хромированный, резьбы наружная - наружная по ISO 228/1, "флажок" из АБС хромированный*

Артикул	Размер,"	DN, мм	PN, bar	Упаковка		Цена, за 1 шт., €
				коробка	ящик	
872	1/2"x1/2"	10	10	2	100	4,59

*Продаются в комплекте из 2 шт.

875



Миникран шаровой латунный, угловой с фильтром для смесителей хромированный, резьбы наружная по ISO 228/1 - шарнирный соединитель для медной трубы, "флажок" из АБС хромированный, с декоративной розеткой (арт. 1005)

Артикул	Размер,"	DN, мм	PN, bar	Упаковка		Цена,€
				коробка	ящик	
875	1/2"x10	10	10	10	40	6,78

871



Миникран шаровой латунный, угловой с фильтром для смесителей хромированный, резьбы наружная - наружная по ISO 228/1, "флажок" из АБС хромированный, с декоративной розеткой (арт. 1005)

Артикул	Размер,"	DN, мм	PN, bar	Упаковка		Цена,€
				коробка	ящик	
871	1/2"x3/8"	10	10	15	60	5,14
				15	60	

890



Миникран шаровой латунный, угловой с фильтром для стиральных машин хромированный, резьбы наружная - наружная по ISO 228/1, "флажок" из АБС хромированный, с декоративной розеткой (арт. 1005)

Артикул	Размер,"	DN, мм	PN, bar	Упаковка		Цена,€
				коробка	ящик	
890	1/2"x3/4"	10	10	15	60	5,72

891



Миникран шаровой латунный, для стиральных машин, резьбы наружная по ISO 228/1 - штуцер с накидной гайкой, "флажок" из АБС

Артикул	Размер,"	DN, мм	PN, bar	Упаковка		Цена,€
				коробка	ящик	
891	1/2"x15	10	10	25	100	5,43

892



Миникран шаровой латунный, для стиральных машин хромированный, резьбы наружная - наружная по ISO 228/1, "флажок" из АБС хромированный, с декоративной розеткой (арт. 1005)

Артикул	Размер,"	DN, мм	PN, bar	Упаковка		Цена,€
				коробка	ящик	
892	1/2"x3/4"	10	10	15	60	5,64

878



Клапан латунный, угловой для смесителей хромированный, резьбы наружная - наружная по ISO 228/1, ручка из Zamac хромированная

Артикул	Размер,"	DN, мм	PN, bar	Упаковка		Цена,€
				коробка	ящик	
878	1/2"x1/2"	10	10	15	60	6,00

840



Клапан латунный, угловой для стиральных машин хромированный, резьбы наружная - наружная по ISO 228/1, ручка из Zamac хромированная

Артикул	Размер,"	DN, мм	PN, bar	Упаковка		Цена,€
				коробка	ящик	
840	1/2"x3/4"	10	10	20	80	5,44

877



Кран шаровой проходной латунный для подключения бытовой техники, резьбы по ISO 228/1, "флажок" из алюминия

Артикул	Размер, "	DN, мм	PN, bar	Упаковка		Цена, €
				коробка	ящик	
877	1/2"x3/4x1/2"	10	10	25	100	6,05

Серия NEBRASKA

180



Затвор обратный, с латунным седлом, резьбы внутренняя - внутренняя по ISO 228/1

Артикул	Размер, "	PN, bar	Упаковка		Цена, €
			коробка	ящик	
180	1/2"	16	20	80	5,46
	3/4"	16	15	60	7,25
	1"	16	10	40	10,37
	1"1/4	16	6	24	14,17
	1"1/2	16	4	16	20,53

Артикул	Размер, "	PN, bar	Упаковка		Цена, €
			коробка	ящик	
180	2"	16	2	8	28,47
	2"1/2	16	-	8	48,18
	3"	16	-	5	79,42
	4"	16	-	2	134,81

191



Клапан обратный EURO 1000®, латунный, пружинный (золотник из полиамида), резьбы внутренняя - внутренняя по ISO 228/1

Артикул	Размер, "	PN, bar	Упаковка		Цена, €
			коробка	ящик	
191	1/2"	10	40	160	4,04
	3/4"	10	25	100	5,62
	1"	10	15	60	7,58

Артикул	Размер, "	PN, bar	Упаковка		Цена, €
			коробка	ящик	
191	1"1/4	10	8	32	10,45
	1"1/2	10	6	24	15,08
	2"	10	3	12	21,54

192



Клапан обратный EURO 2000®, латунный, пружинный (золотник из латуни), резьбы внутренняя - внутренняя по ISO 228/1

Артикул	Размер, "	PN, bar	Упаковка		Цена, €
			коробка	ящик	
192	1/2"	16	24	96	5,58
	3/4"	16	15	60	7,46
	1"	16	12	48	10,21

Артикул	Размер, "	PN, bar	Упаковка		Цена, €
			коробка	ящик	
192	1"1/4	16	6	24	16,37
	1"1/2	16	4	16	22,42
	2"	16	2	8	33,93

197



Фильтр сетчатый приемный, из нержавеющей стали, для обратных клапанов типа EURO

Артикул	Размер, "	Упаковка		Цена, €
		коробка	ящик	
197	1/2"	50	200	0,98
	3/4"	30	120	1,08
	1"	20	80	1,26

Артикул	Размер, "	Упаковка		Цена, €
		коробка	ящик	
197	1"1/4	10	40	1,60
	1"1/2	10	40	1,97
	2"	4	16	2,54

Серия ILLINOIS

1055



Клапан безопасности для водонагревателей (8 бар), резьбы внутренняя - наружная по ISO 228/1

Артикул	Размер, "	PN, bar	Упаковка		Цена, €
			коробка	ящик	
1055	1/2"	8	30	120	4,71

999

NEW



Клапан предохранительный латунный с краном Маевского, резьба наружная по ISO 228/1

Артикул	Размер, "	PN, bar	Упаковка		Цена, €
			коробка	ящик	
999	1/2"	3	10	300	4,78
	1/2"	15	10	300	6,04

1062

NEW



Клапан предохранительный латунный угловой, резьбы внутренняя - внутренняя по ISO 228/1

Артикул	Размер, "	PN, bar	Упаковка		Цена, €
			коробка	ящик	
1062	1/2"x1/2"	1,5	10	-	4,62
	1/2"x1/2"	3	10	-	6,71
	1/2"x1/2"	10	10	-	7,45



PARIGI[®]
ГИБКАЯ ПОДВОДКА 100% СДЕЛАНО В ИТАЛИИ

ГИБКАЯ ПОДВОДКА ВЫСОКОГО КАЧЕСТВА

Застраховано
РОСНО

Серия 1400

Муфта соединительная

1400.00	Артикул	Размер	Цена, €
	1400.00	8 x 8 10 x 10	1,93 1,91

Соединитель труба-наружная резьба

1400.01	Артикул	Размер	Цена, €
	1400.01	3/8" x 8 3/8" x 10 1/2" x 10	1,38 1,37 1,44

Соединитель труба-внутренняя резьба

1400.02	Артикул	Размер	Цена, €
	1400.02	3/8" x 10 1/2" x 10	1,40 1,66

Тройник соединительный

1400.10	Артикул	Размер	Цена, €
	1400.10	10	3,83

1400.20



Угольник соединительный

Артикул	Размер	Цена, €
1400.20	10 x 10	2,95

Угольник труба - наружная резьба

1400.21	Артикул	Размер	Цена, €
	1400.21	3/8" x 10	2,71

Угольник настенный

1400.23	Артикул	Размер	Цена, €
	1400.23	1/2" x 10	4,29

Соединитель в сборе

1400.G4	Артикул	Размер	Цена, €
	1400.G4	1/2" x 10	1,51

Серия 1800

Муфта соединительная

1800.00	Артикул	Размер	Цена, €
	1800.00	10 x 10 12 x 12 15 x 15	1,00 1,26 1,44

Соединитель труба - наружная резьба

1800.01	Артикул	Размер	Цена, €
	1800.01	3/8" x 10 1/2" x 10 1/2" x 12 1/2" x 15 1/2" x 16 1/2" x 18 3/4" x 22	0,95 1,18 1,18 1,23 1,00 1,49 2,08

Соединитель труба - внутренняя резьба

1800.02	Артикул	Размер	Цена, €
	1800.02	3/8" x 10 1/2" x 10 1/2" x 12 1/2" x 15 1/2" x 16 3/4" x 22	1,06 1,06 1,76 1,35 1,10 2,29

Тройник соединительный

1800.10	Артикул	Размер	Цена, €
	1800.10	10 12 15	1,85 1,92 2,32

Тройник труба - наружная резьба

1800.11	Артикул	Размер	Цена, €
	1800.11	1/2" x 10 1/2" x 12 1/2" x 15	2,39 2,13 2,17

Тройник труба - внутренняя резьба

1800.12	Артикул	Размер	Цена, €
	1800.12	1/2" x 15	2,75

Угольник соединительный

1800.20	Артикул	Размер	Цена, €
	1800.20	15 x 15	1,76

Угольник труба - наружная резьба

1800.21	Артикул	Размер	Цена, €
	1800.21	1/2" x 15	1,61

Угольник труба - внутренняя резьба

1800.22	Артикул	Размер	Цена, €
	1800.22	1/2" x 15	1,69

Угольник настенный

1800.23	Артикул	Размер	Цена, €
	1800.23	1/2" x 12 1/2" x 15	1,83 3,06

Пробка

1800.40	Артикул	Размер	Цена, €
	1800.40	15	0,81

1002



Автоматический воздухоудалитель

Артикул	Размер, "	PN, bar	Упаковка		Цена, €
			коробка	ящик	
1002	3/4" 1"	10 10	10	40	8,33
			8	32	8,49

Дополнительные приспособления

650



Удлинитель ручки шаровых кранов

Артикул	Размер, "	Упаковка		Цена, €
		коробка	ящик	
650	1/2"-3/4" 1" 1"1/4"-1"1/2" 2"	30	120	3,54
		30	120	4,00
		10	40	4,46
		10	40	7,14

1005



Декоративная розетка

Артикул	Размер, "	Упаковка	Цена, €
1005	1/2"	коробка 25 ящик 100	0,27

1017



Ручка для кранов серии 800 из АБС (хром)

Артикул	Размер, "	Цена, €
1017	1/4"-1/2"	0,60

399



Сливной клапан для арт. 330, 332

Артикул	Размер, "	Цена, €
399	1/4"	1,55

693



Штуцер для водоразборных кранов

Артикул	Размер, "	Упаковка		Цена, €
		коробка	ящик	
693	1/2"-3/4"	100	400	0,86

РЕКОМЕНДАЦИИ ПО МОНТАЖУ И ОБСЛУЖИВАНИЮ ШАРОВЫХ КРАНОВ BUGATTI

- Конструкция шаровых кранов Bugatti является **неразборной**. **Не откручивайте** части крана во избежание выхода его из строя.
- Предусмотренная конструкцией гайка уплотнения штока служит только для увеличения плотности сальника путем ее затягивания. **Не откручивайте** гайку уплотнения штока во избежание выхода крана из строя.
- Шаровые краны Bugatti имеют **только два рабочих положения: полностью открыт** или **полностью закрыт**. Использование шаровых кранов в качестве регулирующей арматуры (в любом промежуточном положении) ведет к сокращению срока службы и выходу крана из строя.
- Шаровые краны Bugatti являются двунаправленными, поэтому вход и выход рабочей среды может осуществляться с любой из сторон.
- При монтаже крана удостоверьтесь, что трубы выровнены и обработаны.
- Во избежание нарушения целостности соединения корпусных деталей **закручивайте кран за ближайшую к месту монтажа часть корпуса (восьмигранник)**.
- **Запрещено использование "газовых" ключей и удлинителей ключей** при монтаже кранов для предотвращения деформации корпуса крана.
- После монтажа проверьте наличие возможных деформаций или повреждений на соединениях или корпусе крана.
- Периодически проверяйте кран, чтобы убедиться в надлежащих эксплуатационных показателях. При эксплуатации в критических условиях рекомендуется более частое наблюдение.

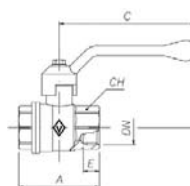

Артикул	300			301			302			305			306			307			325			326			
Размер	Dn	A	B	C	A	B	C	A	B	C	A	B	C	A	B	C	A	B	C	A	B	C	E	Ch	
1/4"	8	42	52	85	42	45	87	42	40	50	50	52	85	50	45	87	50	40	50	59	54	85	59	47	87
3/8"	10	44	52	85	44	45	87	44	40	50	52	52	85	52	45	87	52	40	50	67	57	85	67	50	87
1/2"	15	50	54	85	50	47	87	50	42	50	59	54	85	59	47	87	59	42	50	67	57	85	67	50	87
3/4"	20	58	57	85	58	50	87	58	45	50	66	57	85	66	50	87	66	45	50	80	78	130	80	66	120
1"	25	69	78	130	69	66	120	69	62	68	78	78	130	78	66	120	78	62	68	91	82	130	91	70	120
1 1/4"	32	81	82	130	81	70	120				91	82	130	91	70	120				101	104	155	101	88	161
1 1/2"	40	94	104	155	94	88	161				101	104	155	101	88	161				117	116	155	117	100	161
2"	50	108	116	155	108	100	161																		
2 1/2"	65	146	127	190																					
3"	80	170	156	225																					
4"	100	200	170	270																					

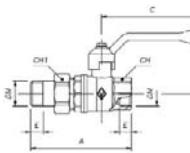

Артикул	320			322		
Размер	Dn	A	B	C	E	Ch
1/2"	15	85	54	85	11	25
3/4"	20	97	57	85	13	37
1"	25	112	78	130	15	47
1 1/4"	32	130	82	130	17	52



Артикул	327					
Размер	Dn	A	B	C	E	Ch
1/2"	15	59	42	50	11	25
3/4"	20	67	45	50	13	31
1"	25	80	62	68	15	38
1 1/4"	32	130	82	130	17	52

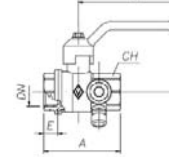
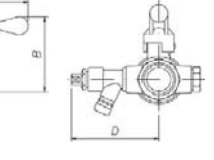

Артикул	330			331			332		
Размер	Dn	A	B	C	D	E	F	G	H
1/2"	15	59	56	85	60	59	49	87	60
3/4"	20	67	59	85	63	67	52	87	63
1"	25	80	85	130	66	80	73	120	66
1 1/4"	32	94	91	130	71	94	79	120	71
1 1/2"	40	105	108	155	75	105	108	155	75
2"	50	122	113	155	83	122	96	161	83

Артикул	400			401, 451			402, 452			405			406, 456			407, 457									
Размер	Dn	A	B	C	A	B	C	A	B	C	A	B	C	A	B	C	E	Ch							
1/4"	8	50	52	85	50	45	87	50	40	50	55	52	85	55	45	87	55	40	50	55	45	87	55	40	50
3/8"	10	50	52	85	50	45	87	50	40	50	56	52	85	56	45	87	56	40	50	61	44	22			
1/2"	15	61	54	85	61	47	87	61	42	50	69	54	85	69	47	87	69	42	50	50	15	32			
3/4"	20	69	57	85	69	50	87	69	45	50	76	57	85	76	50	87	76	45	50	63	16	37			
1"	25	83,5	82	130	83,5	70	120	83,5	66	68	89	82	130	89	70	120	89	66	68	19,1	40				
1 1/4"	32	98	91	130	98	79	120				104	91	130	104	79	120				21,4	50				
1 1/2"	40	108	114	155	108	98	161				111	114	155	111	98	161				21,4	55				
2"	50	128	114	155	128	98	161				133	114	155	133	98	161				25,7	70				

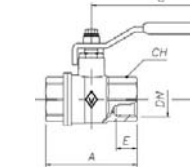

Артикул	600			601			602			605			606			607								
Размер	Dn	A	B	C	A	B	C	A	B	C	A	B	C	A	B	C	E	Ch						
1/2"	14	47	53	85	47	48	87	47	41	50	55	53	85	55	49	87	55	41	50	10	25			
3/4"	18,5	55	56	85	55	51	87	55	44	50	61,5	56	85	61,5	52	87	61,5	44	50	11	31			
1"	23,5	65	68	100	65	63	120	65	56	68	74	68	100	74	73	120	74	56	68	13	38			
1 1/4"	30	74	85	130	74	70	120				84	85	130	84	79	120				14	47			
1 1/2"	37,5	83	90	130	83	79	161				94,5	90	130	94,5	90	161				15	54			
2"	47	97	111	155	97	89	161				109	111	155	109	96	161				17	67			

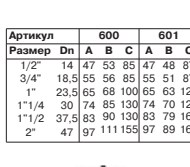

Артикул	800			805			810								
Размер	Dn	A	B	E	E1	A	B	E	E1	A	B	E	E1	C	Ch
1/4"	8	39	30	10	10	38,5	30	10	9	44	30	10	9	23	21
3/8"	8	39	30	10	10	39,5	30	10	10	46	30	10	10	23	21
1/2"	10	44,5	32	11	11	45	32	11	12	53	32	11	12	23	25
3/4"	13,5	52	35	12	12	50	35	12	12	66	35	12	12	23	31

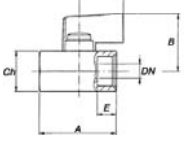

Артикул	170			180			191, 192			
Размер	A	B	E	A	B	E	A	B	E	Ch
1/2"	58	40	11	47	46	8	30	45	12	25
3/4"	70	50	13	53	51	8	39	51	14	31
1"	87	60	15	63	61	10	47	58	15	38
1 1/4"	96	68	17	70	73	10	56	63	16	48
1 1/2"	106	75	18	88	85	10	66	70	16	54
2"	126	90	20	97	94	11	84	77	16	67
2 1/2"	145	100	25	120	107	16				84
3"	165	118	28	135	130	16				99
4"	215	170	30	180	159	20				124

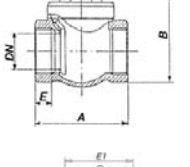

Артикул	380						383								
Размер	Dn	A	B	C	E	E1	Dn	A	B	C	E	E1	G	Ch	
1/2"	15	63	83	55	15	77	34	27	15	63	83	55	15	77	34
3/4"	20	69	86	55	16,3	77	37	32	20	69	86	55	16,3	77	37

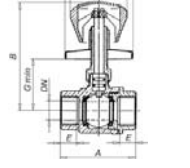

Артикул	688						689						
Размер	Dn	A	B	C	G	E	Dn	A	B	C	G	E	Ch
3/8"	10	89	38,5	50	15	89	52	85	15	10	21		
1/2"	14	87	38,5	50	15	87	52	85	15	11	25		
3/4"	18,5	102	41	50	20	102	54	85	20	13	31		
1"	23,5	120	42	68	25	120	56	95	25	15	38		



Артикул	110			120		
Размер	Dn	A	B	C	E	Ch
1/2"	15	38	68	45	9	13,5
3/4"	19	44	78	50	10	15,5
1"	24	48	91	55	11	19
1 1/4"	32	51	108	60	12	27
1 1/2"	37	58	125	70	13	33
2"	47	63	143	80	13	45
2 1/2"	60	64	175	100	13	
3"	72	74	200	100	14	
4"	93	84	235	120	16	

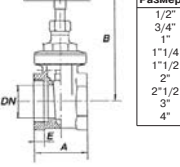

Артикул	380						383							
Размер	Dn	A	B	C	E	E1	Dn	A	B	C	E	E1	G	Ch
1/2"	15	63	83	55	15	77	34	27	15	63				

Пресс ручной "Эко-Пресс"
(без пресс клещей)

574



Артикул	Размер	Цена, €
574	10 - 26 мм	136,90

Пресс электрогидравлический (220В)
"Пауэр-Пресс" (в стальном чемодане, без
пресс клещей)

577



Артикул	Размер	Цена, €
577	10 - 108 мм	1167,60 1373,40*

*Пауэр-пресс АСС



Пресс клещи с контуром ТН

5704

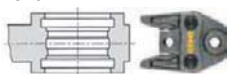

Артикул	Размер	Цена, €
5704	ТН16	150,80
	ТН20	150,80
	ТН26	162,60
	ТН32	187,60
	ТН40	205,50
	ТН50	416,60

Пресс клещи с контуром U

5707

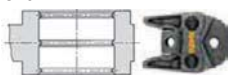

Артикул	Размер	Цена, €
5707	U16	130,60
	U20	130,60
	U32	158,00
	U40	198,30
	U50	223,30

Кабелерез клещи

5718



Артикул	Размер	Цена, €
5718	до 30 мм	391,80

Пресс электрический (220В) "Пауэр-Пресс Е"
(в стальном чемодане, без пресс клещей)

572



Артикул	Размер	Цена, €
572	10 - 108 мм	892,60

Пресс аккумуляторный гидравлический
"Акку-Пресс" (в стальном чемодане, без пресс
клещей)

571



Артикул	Размер	Цена, €
571	10 - 108 мм	1243,20
		1498,40
		1567,70*
		1705,20**

*Акку-Пресс АСС Ni-Cd

**Акку-Пресс АСС Li-Ion

Пресс клещи с контуром Н

5703



Артикул	Размер	Цена, €
5703	H16	137,80
	H20	137,80
	H26	149,60
	H32	149,60
	H40	398,40

Отрезные клещи М

5718

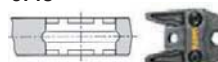

Артикул	Размер	Цена, €
5718	M6	159,20
	M8	159,20
	M10	159,20
	M12	159,20

ICMA[®]
RUBINETTERIE

РЕГУЛИРУЮЩАЯ АРМАТУРА

Термостатические головки и клапаны

Термостатические головки	арт. 986, 987.....	23
Термостатические клапаны	арт. 974, 975, 866, 870.....	23
Ручные клапаны	арт. 803, 813.....	23
Запорные клапаны	арт. 805, 815.....	23
Клапан смесительный	арт. 148, 149.....	25

Узлы подключения радиаторов

Универсальные	арт. 877, 889.....	23
Для однотрубных систем	арт. 902, 903, 904, 905.....	24
Для двухтрубных систем	арт. 912, 913, 914, 915.....	24

Фитинги

арт. 90, 100.....	23
арт. 93, 898, 899.....	24
арт. 234, 720.....	31

Воздухоудалители

Ручные	арт. 702, 705, 706.....	25
Автоматические	арт. 707, 710, 707+710, 715, 716, 719.....	25

Редукторы давления. Клапаны. Манометры

Редукторы давления	арт. 245, 246, 247, 249.....	24
Предохранительные клапаны	арт. 241, 251, 256.....	25
Краны для манометров	арт. 157, 151, 158, 159, 153.....	25
Манометры	арт. 206, 243, 244, 255, 258, 259.....	26

Задвижки

арт. 40.....	24
--------------	----

Фильтры грубой очистки

арт. 50.....	24
--------------	----

Запасные части

арт. 767778, 1100.94, 112, 718, A00.....	61
--	----

Технические характеристики регуляторов давления.....

26



Универсальная конструкция пресс фитингов серии 5S00 позволяет использовать для их монтажа пресс клещи различных профилей.

Угольник с наружной резьбой

5S00.21



Артикул	Размер	Цена, €
5S00.21	1/2"x16*2,0	3,35
	1/2"x20*2,0	3,80
	3/4"x20*2,0	5,00
	3/4"x26*3,0	6,35
	1"x32*3,0	11,50

Угольник с внутренней резьбой

5S00.22



Артикул	Размер	Цена, €
5S00.22	1/2"x16*2,0	2,85
	1/2"x20*2,0	3,60
	1/2"x26x3,0	5,85
	3/4"x20*2,0	5,35
	3/4"x26*3,0	7,00
	1"x26*3,0	9,25
	1"x32*3,0	11,00

Угольник настенный

5S00.23



Артикул	Размер	Цена, €
5S00.23	1/2"x16*2,0	4,75
	1/2"x20*2,0	5,30
	3/4"x20*2,0	7,25
	3/4"x26*3,0	7,97

Соединитель с накидной гайкой

5S00.C7



Артикул	Размер	Цена, €
5S00.C7	1/2"x16*2,0	2,95
	3/4"x16*2,0	3,80
	3/4"x20*2,0	3,90
	3/4"x26*3,0	4,20
	1"x26*3,0	5,00
	1*1/4"x32*3,0	7,50

Крановый узел

5S00.C6



Артикул	Размер	Цена, €
5S00.C6	1/2"x16*2,0	12,00

Соединитель с накидной гайкой угловой

5S00.G3



Артикул	Размер	Цена, €
5S00.G3	3/4"x20*2,0	5,53
	3/4"x26*3,0	7,31

Соединитель Euroconus

5S00.I5N



Артикул	Размер	Цена, €
5S00.I5N	3/4"x16*2,0	4,54
	3/4"x20*2,0	4,64

Гильза с ограничителем из PPR

PR5S.94



Артикул	Размер	Цена, €
PR5S.94	16	0,61
	20	0,84
	25	1,44
	26	1,54
	32	1,86
	40	2,34
	50	4,47

Шаровой кран пресс/пресс

5S00.M4



Артикул	Размер	Цена, €
5S00.M4	16"x16"x2,0	9,19
	20"x20"x2,0	9,52

Шаровой кран пресс/B

5S00.M6



Артикул	Размер	Цена, €
5S00.M6	1/2"x16"x2,0	7,43
	1/2"x20"x2,0	7,85

Шаровой кран пресс/H

5S00.M7



Артикул	Размер	Цена, €
5S00.M7	1/2"x16"x2,0	7,61
	1/2"x20"x2,0	8,03

Уплотнительное кольцо EPDM PEROX.70

OR00.21



Артикул	Размер	Цена, €
OR00.21	16 (8,73x1,78)	0,04
	20 (11,11x1,78)	0,04
	26 (15,0x2,0)	0,08
	32 (20,0x2,0)	0,10
	40 (25,5x2,0)	0,13
	50 (35,0x2,0)	0,28



Универсальная конструкция пресс фитингов серии 5S00 позволяет использовать для их монтажа пресс клещи различных профилей.

Муфта соединительная

5S00.00	Артикул	Размер	Цена, €
5S00.00		16x16*2,0	3,10
		20x20*2,0	3,50
		26x26*3,0	5,50
		32x32*3,0	8,50
		40x40*3,5	15,30
		50x50*4,0	27,54

Тройник с наружной резьбой

5S00.11	Артикул	Размер	Цена, €
5S00.11		1/2"x16*2,0	5,10
		1/2"x20*2,0	6,15
		3/4"x20*2,0	7,50
		3/4"x26*3,0	11,00
		1"x32*3,0	16,10

Соединитель с наружной резьбой

5S00.01	Артикул	Размер	Цена, €
5S00.01		1/2"x16*2,0	2,30
		1/2"x20*2,0	2,60
		1/2"x26*3,0	4,35
		3/4"x16*2,0	3,25
		3/4"x20*2,0	3,40
		3/4"x26*3,0	4,75
		1"x26*3,0	5,80
		1"x32*3,0	7,65
		1"1/4x40*3,5	13,77
		1"1/2x50*4,0	24,79

Тройник с внутренней резьбой

5S00.12	Артикул	Размер	Цена, €
5S00.12		1/2"x16*2,0	4,65
		1/2"x20*2,0	6,25
		1/2"x26*3,0	10,00
		3/4"x20*2,0	7,50
		3/4"x26*3,0	10,40
1"x26*3,0	13,00		
1"x32*3,0	17,50		

Соединитель с внутренней резьбой

5S00.02	Артикул	Размер	Цена, €
5S00.02		1/2"x16*2,0	2,45
		1/2"x20*2,0	3,15
		1/2"x26*3,0	4,80
		3/4"x16*2,0	3,70
		3/4"x20*2,0	4,10
		3/4"x26*3,0	5,00
		1"x26*3,0	5,95
		1"x32*3,0	8,00
		1"1/4x40*3,5	16,19
		1"1/2x50*4,0	26,05

Тройник редукционный

5S00.13	Артикул	Размер	Цена, €
5S00.13		16*2,0x20*2,0x16*2,0	6,50
		20*2,0x16*2,0x16*2,0	6,45
		20*2,0x16*2,0x20*2,0	6,30
		20*2,0x20*2,0x16*2,0	6,60
		20*2,0x26*3,0x20*2,0	9,25
		26*3,0x16*2,0x16*2,0	9,70
		26*3,0x16*2,0x20*2,0	9,30
		26*3,0x16*2,0x26*3,0	9,75
		26*3,0x20*2,0x20*2,0	9,25
		26*3,0x20*2,0x26*3,0	9,50
		26*3,0x26*3,0x16*2,0	9,80
		26*3,0x26*3,0x20*2,0	9,95
		26*3,0x32*3,0x26*3,0	18,06
		32*3,0x16*2,0x32*3,0	16,25
		32*3,0x20*2,0x20*2,0	16,50
		32*3,0x20*2,0x26*3,0	16,50
		32*3,0x26*3,0x32*3,0	16,25
32*3,0x32*3,0x20*2,0	17,80		

Муфта соединительная редукционная

5S00.03	Артикул	Размер	Цена, €
5S00.03		20*2,0x16*2,0	3,45
		26*3,0x16*2,0	4,75
		26*3,0x20*2,0	4,65
		32*3,0x20*2,0	6,95
		32*3,0x26*3,0	7,70
		40*3,5x26*3,0	13,09
		40*3,5x32*3,0	13,89
		50*4,0x32*3,0	22,56
		50*4,0x40*3,5	24,16

Угольник

5S00.20	Артикул	Размер	Цена, €
5S00.20		16x16*2,0	3,55
		20x20*2,0	4,25
		26x26*3,0	6,90
		32x32*3,0	11,00
		40x40*3,5	19,80
50x50*4,0	35,64		

Тройник

5S00.10	Артикул	Размер	Цена, €
5S00.10		16x16x16*2,0	4,75
		20x20x20*2,0	6,40
		26x26x26*3,0	11,00
		32x32x32*3,0	16,40
		40x40x40*3,5	29,52

Термостатические головки

Термостатическая головка с жидкостным датчиком

986	Артикул	Размер	Цена, €
986		M28 x 1,5	10,38



Термостатическая головка с жидкостным датчиком и дистанционным управлением

987	Артикул	Размер	Цена, €
987		2 м	55,06



Клапаны

Клапан термостатический угловой

974	Артикул	Размер	Цена, €
974		1/2"	8,47
		3/4"	12,55



Клапан термостатический прямой

975	Артикул	Размер	Цена, €
975		1/2"	9,31
		3/4"	13,51



Клапан регулирующий ручной угловой

803	Артикул	Размер	Цена, €
803		1/2"	4,25
		3/4"	6,33



Клапан регулирующий ручной прямой

813	Артикул	Размер	Цена, €
813		1/2"	4,36
		3/4"	6,60



Клапан запорный угловой

805	Артикул	Размер	Цена, €
805		1/2"	4,06
		3/4"	5,88



Клапан запорный прямой

815	Артикул	Размер	Цена, €
815		1/2"	4,24
		3/4"	6,01



Боковые присоединения к панельным радиаторам

Клапан термостатический

870	Артикул	Размер	Цена, €
870		1/2" * 15	9,35



Клапан термостатический с краном Маевского

866	Артикул	Размер	Цена, €
866		1/2" * 15	12,05



Узел подключения универсальный

877	Артикул	Размер	Цена, €
877		1/2" x 3/4"	13,76



Соединительная трубка

889	Артикул	Размер	Цена, €
889		15 * 600 мм	3,56
		15 * 1000 мм	5,55



Соединитель для медной трубы SICURBLOCK

90	Артикул	Размер	Цена, €
90		18 x 24*1,5	1,88





Соединитель для м/п трубы

100	Артикул	Размер	Цена, €
100		16 x 24*1,5	2,45
		20 x 24*1,5	2,45



Нижние присоединения к панельным радиаторам

Узел подключения для однотрубных систем

902	904	Артикул	Размер	Цена, €
		902	3/4" x 1/2"	14,83
		904	3/4"	13,83



Узел подключения угловой для однотрубных систем

903	905	Артикул	Размер	Цена, €
		903	3/4" x 1/2"	15,11
		905	3/4"	14,87





Соединитель для медной трубы типа EUROCONUS

93	Артикул	Размер	Цена, €
	93	15x3/4"	2,30



Узел подключения для двухтрубных систем

912	914	Артикул	Размер	Цена, €
		912	3/4" x 1/2"	12,99
		914	3/4"	11,82



Узел подключения угловой для двухтрубных систем

913	915	Артикул	Размер	Цена, €
		913	3/4" x 1/2"	13,11
		915	3/4"	12,76



Соединитель для узлов подключения

898	Артикул	Размер	Цена, €
	898	3/4" x 1/2"	0,71



Соединитель для узлов подключения

899	Артикул	Размер	Цена, €
	899	3/4"	0,58



Регуляторы давления, задвижки, клапаны, краны

Регулятор давления.

Диапазон регулировки 1 - 6 bar

245	Артикул	Размер	Цена, €
	245	3/4"	53,50
		1"	57,15
		1"1/4	97,71
		1"1/2	105,68
		2"	162,56



Регулятор давления MIGNON.

Диапазон регулировки 1 - 4 bar

247	Артикул	Размер	Цена, €
	247	1/2"	12,66
		3/4"	13,81



Задвижка клиновая латунная, резьбы внутренняя - внутренняя по ISO 228/1, маховик из стали

40	Артикул	Размер,"	PN, bar	Цена, €
	40	3/4"	16	6,48
		1"	16	9,31
		1"1/4	16	14,49
		2"	16	26,05



Регулятор давления.

Диапазон регулировки 1 - 6 bar

246	Артикул	Размер	Цена, €
	246	1/2"	22,14
		3/4"	26,94
		1"	48,36



Узел подпитки с фильтром и отсекающим краном. Диапазон регулировки 1 - 6 bar

249	Артикул	Размер	Цена, €
	249	1/2"	20,04



Фильтр грубой очистки, резьбы внутренняя - внутренняя по ISO 228/1

50	Артикул	Размер	Цена, €
	50	1/2"	4,00
		3/4"	6,65
		1"	10,21
		1"1/4	14,41
		1"1/2	18,00
		2"	29,88
		3"	80,71
		4"	164,32



Муфта соединительная

5300.00	Артикул	Размер,"	Цена, €
	5300.00	16 x 16	3,64
		20 x 20	4,81
		26 x 26	7,40
		32 x 32	18,55

Соединитель с наружной резьбой

5300.01	Артикул	Размер,"	Цена, €
	5300.01	1/2" x 16	2,19
		1/2" x 20	2,85
		3/4" x 16	3,14
		3/4" x 20	3,14
		3/4" x 26	5,09
		1" x 26	5,41
		1" x 32	10,93

Соединитель с внутренней резьбой

5300.02	Артикул	Размер,"	Цена, €
	5300.02	1/2" x 16	2,53
		1/2" x 20	2,93
		3/4" x 16	3,30
		3/4" x 20	3,23
		3/4" x 26	6,32
		1" x 26	5,41
		1" x 32	8,26

Муфта соединительная редукционная

5300.03	Артикул	Размер,"	Цена, €
	5300.03	20*2,0x16*2,0	5,02
		26*3,0x16*2,0	9,76
		26*3,0x20*2,0	8,35
		32*3,0x20*2,0	14,70
		32*3,0x26*3,0	15,9

Угольник соединительный

5300.20	Артикул	Размер,"	Цена, €
	5300.20	16 x 16	4,44
		20 x 20	5,63
		26 x 26	8,89
		32 x 32	14,83

Угольник с наружной резьбой

5300.21	Артикул	Размер,"	Цена, €
	5300.21	1/2" x 16	3,24
		1/2" x 20	4,06
		3/4" x 16	3,78
		3/4" x 20	4,06
		3/4" x 26	6,48
		1" x 26	8,29
		1" x 32	13,41

Угольник с внутренней резьбой

5300.22	Артикул	Размер,"	Цена, €
	5300.22	1/2" x 16	3,37
		1/2" x 20	3,98
		3/4" x 16	4,25
		3/4" x 20	4,36
		3/4" x 26	8,76
		1" x 26	7,00
		1" x 32	14,20

Угольник настенный

5300.23	Артикул	Размер,"	Цена, €
	5300.23	1/2" x 16	3,93
		3/4" x 20	6,38

Тройник соединительный

5300.10	Артикул	Размер,"	Цена, €
	5300.10	16 x 16 x 16	6,06
		20 x 20 x 20	7,76
		26 x 26 x 26	12,29
		32 x 32 x 32	26,26

Тройник редукционный

5300.13	Артикул	Размер,"	Цена, €
	5300.13	20 x 16 x 16	8,64
		20 x 16 x 20	8,64
		20 x 20 x 16	8,64
		26 x 16 x 26	12,29
		26 x 20 x 26	12,29
		32 x 20 x 32	26,47
		32 x 26 x 32	19,55

Тройник с наружной резьбой

5300.11	Артикул	Размер,"	Цена, €
	5300.11	16 x 1/2" x 16	4,95
		20 x 1/2" x 20	5,93
		16 x 3/4" x 16	5,79
		20 x 3/4" x 20	5,93
		26 x 3/4" x 26	9,61
		26 x 1" x 26	9,86
		32 x 1" x 32	22,42

Тройник редукционный с наружной резьбой

5300.18	Артикул	Размер,"	Цена, €
	5300.18	20 x 1/2" x 16	8,11

Тройник с внутренней резьбой

5300.12	Артикул	Размер,"	Цена, €
	5300.12	16 x 1/2" x 16	5,06
		20 x 1/2" x 20	5,93
		16 x 3/4" x 16	6,13
		20 x 3/4" x 20	6,34
		26 x 3/4" x 26	9,78
		26 x 1" x 26	10,52
		32 x 1" x 32	16,94

Тройник редукционный с внутренней резьбой

5300.19	Артикул	Размер,"	Цена, €
	5300.19	20 x 1/2" x 16	8,26
		20 x 3/4" x 16	8,82

Крестовина

5300.36	Артикул	Размер,"	Цена, €
	5300.36	16 x 16 x 16 x 16	10,91
		20 x 20 x 20 x 20	17,96

Соединитель в сборе (гайка и вставка)

5100.80



Артикул	Размер	Цена, €	
		желт.	никел.
5100.80	1/2" x 16	2,31	2,50
	3/4" x 16	2,67	2,89
	3/4" x 20	2,79	3,02
	1" x 25	6,75	7,29
5100.82	3/4 x 25	7,23	7,82

Двойной ниппель

5100.00

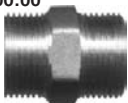

Артикул	Размер	Цена, €	
		желт.	никел.
5100.00	1/2"	1,16	1,24
	3/4"	1,73	1,88
	1"	2,69	2,91
5100.03	3/4 x 1/2"	1,73	1,88
	1" x 3/4"	2,40	2,60

Переходник FM

5100.02



Артикул	Размер	Цена, €	
		желт.	никел.
5100.02	1/2"	1,65	1,77
	3/4"	2,40	2,60
	1"	3,09	3,34
	3/4" x 1/2"	2,12	2,28
	1/2" x 3/4"	1,93	2,07
	1" x 3/4"	3,37	3,65

Тройник соединительный

5100.10



Артикул	Размер	Цена, €	
		желт.	никел.
5100.10	1/2"	1,93	2,07
	3/4"	2,79	3,02
	1"	5,99	6,47

Тройник FM

5100.12



Артикул	Размер	Цена, €	
		желт.	никел.
5100.12	1/2"	2,40	2,60

Коллектор (выходы 1/2")

5100.61



Артикул	Размер	Цена, €	
		желт.	никел.
5100.61	вх. 3/4" x 2 вых.	4,82	5,21
	вх. 3/4" x 3 вых.	6,80	7,35
	вх. 3/4" x 4 вых.	8,78	9,48
	вх. 1" x 2 вых.	5,79	6,25
	вх. 1" x 3 вых.	8,30	8,96
	вх. 1" x 4 вых.	11,58	12,50

* Принцип подбора фитингов серии 5100

1. Соединитель "металлопластиковая труба - внутренняя резьба"



арт. 5100.02 - 1 шт.
+
арт. 5100.80 - 1 шт.

2. Соединитель "труба - труба"



арт. 5100.00 - 1 шт.
+
арт. 5100.80 - 2 шт.

3. Коллектор на 3 выхода



арт. 5100.61 - 1 шт.
+
арт. 5100.80 - 3 шт.

Кран шаровой для металлопластиковой трубы

607SP-5100.80



Артикул	Размер	Цена, €	
		желт.	никел.
607SP-5100.80	1/2" x 16	5,44	5,60
	3/4" x 16	8,05	8,23
	3/4" x 20	8,15	8,34
	3/4" x 25	11,81	12,28

Угольник соединительный MM

5100.20



Артикул	Размер	Цена, €	
		желт.	никел.
5100.20	1/2"	1,83	1,98
	3/4"	2,31	2,50
	1"	3,86	4,18

Угольник соединительный FM

5100.22



Артикул	Размер	Цена, €	
		желт.	никел.
5100.22	1/2"	2,09	2,26
	3/4"	2,79	3,05
	1"	4,44	4,79

Угольник настенный

5100.23



Артикул	Размер	Цена, €	
		желт.	никел.
5100.23	1/2"	2,40	2,60

Крановый узел (выход 1/2")

5100.65



Артикул	Размер	Цена, €	
		желт.	никел.
5100.65	1 * 1/2"	3,96	4,26
5100.66	2 * 1/2" 90°	4,92	-
5100.67	2 * 1/2" 180°	4,92	-
5100.68	3/4" x 1/2" x 3/4"	6,58	-

5100.66



Вставка соединителя (продается отдельно)

PR 5180



Артикул	Размер	Цена, €	
		желт.	никел.
PR 5180	1/2" x 16	1,33	-
	3/4" x 16	1,48	-
	3/4" x 20	1,57	-
	1" x 25	3,62	-

148



Клапан смесительный термостатический. Диапазон регулировки от 20 до 65°C

Артикул	Размер	Цена, €
148	3/4"	75,99
	1"	83,38

149



Клапан смесительный термостатический. Диапазон регулировки от 20 до 65°C

Артикул	Размер	Цена, €
149	1/2" x 1/2"	57,70

241



Клапан предохранительный

Артикул	Размер	Цена, €	
		желт.	никел.
241	1,5 bar	1/2"	7,46
	2 bar	1/2"	7,46
	2,5 bar	1/2"	7,46
	3 bar	1/2"	7,46
		3/4"	10,30
		1"	24,40
	4 bar	1/2"	7,46
		3/4"	10,30
		1"	24,40
	6 bar	1/2"	7,46
		3/4"	10,30
		1"	24,40
7 bar	3/4"	10,30	
	1"	27,40	
251	1,5 bar	1/2"	7,76
	3 bar	1/2"	7,76
	6 bar	1/2"	7,76

251



256



Клапан предохранительный с предварительной настройкой от 0,5 до 10 bar

Артикул	Размер	Цена, €
256	1/2"	18,13
	3/4"	25,88
	1"	34,94

157



Кран кнопочный для манометра

Артикул	Размер	Цена, €
157	1/4"	12,36
	1/2"	13,75

151



Кран конусный 3-ходовой для манометра

Артикул	Размер	Цена, €
151	1/4"	5,04
158	1/2"	5,75

159



Кран конусный 3-ходовой с контрольным фланцем для манометра

Артикул	Размер	Цена, €
159	1/4"	9,24
	1/2"	9,34

153



Трубка амортизирующая для манометра

Артикул	Размер	Цена, €
153	1/2"	8,30

Кран Маевского с ручкой

702



Артикул	Размер	Цена, €
702	3/8"	1,13
	1/2"	1,35

Кран Маевского под ключ

705



Артикул	Размер	Цена, €
705	1/2"	0,85
	3/4"	1,16

Пробка с уплотнительным кольцом из NBR

706



Артикул	Размер	Цена, €
706	1/2"	0,42
	3/4"	0,79

Автоматический воздухоудалитель

719



Артикул	Размер	Цена, €
719	3/8"	3,84
	1/2"	3,94

Автоматический воздухоудалитель

709



Артикул	Размер	Цена, €
709	3/8"	4,61
707	1/2"	4,75

Автоматический воздухоудалитель в комплекте с отсекающим клапаном

707+710



Артикул	Размер	Цена, €
707+710	1/2"	6,48

Клапан отсекающий для автоматических воздухоудалителей

710



Артикул	Размер	Цена, €
710	1/2"	1,45

Автоматический воздухоудалитель угловой

715



Артикул	Размер	Цена, €
715	1/2"	6,76
	3/4"	7,05

Пробка радиаторная с автоматическим воздухоудалителем (левая или правая)

716



Артикул	Размер	Цена, €
716	1"	7,30
	1"1/4	7,91

Манометры

Манометр осевой d=60mm

243	Артикул	Размер	Цена, €
	4 bar	1/4"	6,20
	6 bar	1/4"	6,20
	10 bar	1/4"	6,20



Термометр осевой d=40mm, l=23mm, T= 0~120°C

206	Артикул	Размер	Цена, €
	206	3/8"	8,51



Гильза для подключения термометра

207	Артикул	Размер	Цена, €
	207	3/8"	2,85



Термоманометр осевой в комплекте с отсекающим клапаном d=60mm, T= 0~120°C

259	Артикул	Размер	Цена, €
	4 bar	1/2"	10,00
	6 bar	1/2"	10,00



Манометр радиальный d=60mm

244	Артикул	Размер	Цена, €
	4 bar	1/4"	6,20
	6 bar	1/4"	6,20
	10 bar	1/4"	6,20
	16 bar	1/4"	6,20



Манометр радиальный d=80mm

255	Артикул	Размер	Цена, €
	6 bar	1/2"	14,78
	10 bar	1/2"	14,78
	16 bar	1/2"	14,78



Термоманометр радиальный в комплекте с отсекающим клапаном d=60mm, T= 0~120°C

258	Артикул	Размер	Цена, €
	4 bar	1/2"	10,00
	6 bar	1/2"	10,00



Технические характеристики регуляторов давления

Артикул	245	246	247
Макс. рабочая температура, T, °C	70		
Макс. рабочее давление на входе, P, bar	30	10	
Диапазон регулировки на выходе, bar	1~6	1~4	
Предустановка, P, bar	3	1,5	

арт. 245

арт. 246

Основные габаритные размеры

Артикул	245	246	247
Размер	A B C	A B C	A B C
1/2"	- - -	78 122,5 68	56 35 35
3/4"	140 160 75	84 122,5 68	58 35 35
1"	140 160 75	93 148,5 84	- 103,5 -
1"1/4	175 230 92	- - -	- 103,5 -
1"1/2	175 230 92	- - -	- - -
2"	200 260 110	- - -	- - -

Материалы изделия (См. рис. 1)

1. Пробка регулятора PA 66 30% FG
2. Верхняя крышка корпуса CW617N
3. Регулятор пружины CW614N
4. Пружина C 72 DIN 17223-84
5. Поршень CW614N
6. Шпindel CW614N
7. Корпус CW617N
8. Седло ACC. INOX
9. Уплотнитель EPDM 90 SH
10. Затвор CW614N
11. Нижняя крышка корпуса CW617N



рис. 1

Соединитель с наружной резьбой

4800.01	Артикул	Размер, "	PN, bar	Упаковка	Цена, €
4800.01		1/2"x20	30	70	2,89
		3/4"x20	30	80	2,99
		3/4"x25	30	50	3,51
		1"x32	30	30	4,74
		1"1/4x40	30	20	7,72
		1"1/2x50	30	10	11,41
		2"x63	30	6	18,43

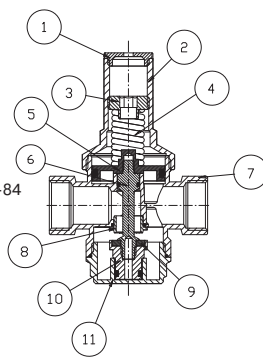

Соединитель с внутренней резьбой

4800.02	Артикул	Размер, "	PN, bar	Упаковка	Цена, €
4800.02		1/2"x16	30	120	2,63
		1/2"x20	30	70	2,89
		3/4"x20	30	120	2,85
		3/4"x25	30	50	3,51
		1"x32	30	30	4,84



Муфта соединительная

4800.00	Артикул	Размер, "	PN, bar	Упаковка	Цена, €
4800.00		16 x 16	30	80	4,00
		20 x 20	30	40	4,92
		25 x 25	30	30	5,96
		32 x 32	30	20	7,90



Тройник с наружной резьбой

4800.11	Артикул	Размер, "	PN, bar	Упаковка	Цена, €
4800.11		20x1/2"x20	30	30	6,14
		25x3/4"x25	30	20	7,90
		32x1"x32	30	15	10,53



Тройник с внутренней резьбой

4800.12	Артикул	Размер, "	PN, bar	Упаковка	Цена, €
4800.12		20x1/2"x20	30	30	6,14
		25x3/4"x25	30	20	7,90
		32x1"x32	30	15	10,97



Тройник соединительный

4800.10	Артикул	Размер, "	PN, bar	Упаковка	Цена, €
4800.10		20x20x20	30	20	7,90
		25x25x25	30	15	9,65
		32x32x32	30	15	13,16



Угольник с наружной резьбой

4800.21	Артикул	Размер, "	PN, bar	Упаковка	Цена, €
4800.21		1/2" x 20	30	50	3,77
		3/4" x 25	30	40	4,65
		1" x 32	30	20	6,70



Угольник с внутренней резьбой

4800.22	Артикул	Размер, "	PN, bar	Упаковка	Цена, €
4800.22		1/2" x 20	30	50	3,77
		3/4" x 25	30	40	4,65
		1" x 32	30	20	7,07



Угольник соединительный

4800.20	Артикул	Размер, "	PN, bar	Упаковка	Цена, €
4800.20		20 x 20	30	40	5,45
		25 x 25	30	20	6,84
		32 x 32	30	15	9,50



Угольник настенный

4800.23	Артикул	Размер, "	PN, bar	Упаковка	Цена, €
4800.23		1/2" x 20	30	40	7,02
		1/2" x 25	30	20	8,67



Угольник с накидной гайкой

3036	Артикул	Размер, "	PN, bar	Упаковка	Цена, €
3036		1"1/4x32	30	4	14,50





Рис. 7



Рис. 8

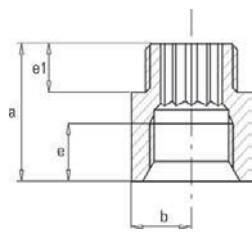

Рис. 9

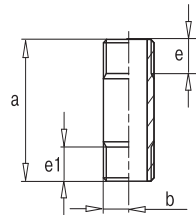

Рис. 10

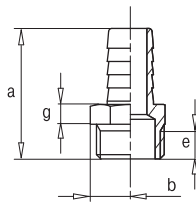

Рис. 11

См. рис. 7

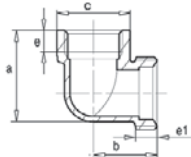
Артикул	2600.D8				2600.F5					
	a	b	e	e1	Ch	a	b	e	e1	Ch
1/2"x10	21		6		21		6			
1/2"x15	26		10		26		10			
1/2"x20	31				31					
1/2"x25	36				36					
1/2"x30	41				41					
1/2"x40	51				51					
1/2"x50	61	13,5			61	14,5		9		25
1/2"x60	71		13		71		13			
1/2"x65	76				-					
1/2"x70	81				-					
1/2"x80	91				-					
1/2"x100	111				-					
3/4"x10	22		7		17					
3/4"x15	27		10							
3/4"x20	32			10						
3/4"x25	37									
3/4"x30	42									
3/4"x40	42	16								
3/4"x50	62		14							
3/4"x60	72									
3/4"x70	82									
3/4"x80	92									
3/4"x100	112									
1"x10	22		6							
1"x15	27		10							
1"x20	32		15							
1"x25	37	20								
1"x30	42		16							
1"x40	52									
1"x50	62									

См. рис. 8

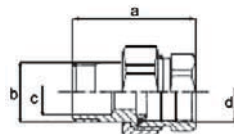
Артикул	2600.96			
	Размер	a	b	e e1
1/2"x150	150		10,3	
1/2"x200	200		15	
3/4"x150	150		13	57
3/4"x200	200		16,5	18

См. рис. 8

Артикул	2600.43		
	Размер	a	b e
1/2"x50	49		
1/2"x75	74		
1/2"x100	99		
1/2"x125	124		
1/2"x150	149	10,3	13
1/2"x175	174		
1/2"x200	199		
1/2"x225	224		
3/4"x50	49		
3/4"x75	74		
3/4"x100	99		
3/4"x125	124		
3/4"x150	149		
3/4"x175	174	13,5	
3/4"x200	199		
3/4"x225	224		
3/4"x300	299		
3/4"x325	324		
1"x50	49		12,5
1"x75	74		
1"x100	99		
1"x125	124		
1"x150	149		
1"x175	174	16,5	
1"x200	199		
1"x225	224		
1"x300	299		
1"x325	324		

См. рис. 9

Артикул	2600.D9				2600.F1				
	a	b	e	g Ch	a	b	e	g Ch	
1/4"x10	37	8	7,5	5 14	35	9,8	9	12 17	
3/8"x10		9,8		17	36	11	9	13 19	
1/2"x10									
1/2"x12									
1/2"x14	39,5	12	8,5	21	37	13,8	8,5	14 24	
1/2"x16				6					
1/2"x18									
1/2"x20									
1/2"x25	44	15,5		27	-	-	-	-	-
3/4"x20	45,5	15,5	9,5		44	17	12	16,5 30	
3/4"x25					17,5				
1"x25	49	19,5	13	6,5 34	47	20,5	13	19,5 38	
1"x30		19			46		18		
1"1/4x30	70	24		8 38	-	-	-	-	-
1"1/4x35	69	24,3		7 38	57	25,5	13	11 45	
1"1/2x40	71,5	26,8	11	9,5 44	64	27,5	11	13 51	
1"1/2x45	76	26,5		10,5 47	-	-	-	-	-
2"x50	81,5	32,8		9 54	76	36	15	15 64	
2"1/2x60	97	40,8	14	12,5 66					
3"x80	118,5	47,8	15	13 85					

См. рис. 10

Артикул	2700.A7				
	Размер	a	b	e e1	g Ch
1/2"x1"	21	16,5	13,5	7,5 12	25
3/4"x1"1/4	23	20,8	15	7 13,5	30
1"x1"1/2	29	23,8	19,5	9,5 18,5	38
1"1/4x2"	29	29,8	19,5	9 18,5	46
1"1/2"x2"1/4	29	32,8	20	10 18	54
2"x2"1/2	37	37,5	28	13 23	64

См. рис. 11

Артикул	2700.14					2700.12				2700.16			
	Размер	a	b	c	g d e	a	b	c	d	a	b	c	d
1/2"	48	1/2"	1/2"	23	17 16	45	1/2"	16	1/2"	51	1/2"	16	1/2"
3/4"	57,5	3/4"	3/4"	30	22 20	54,5	3/4"	20	3/4"	62,5	3/4"	20	3/4"
1"	65	1"	1"	34	29 26	67,5	1"	26	1"	67,3	1"	26	1"
1"1/4	75,5	1"1/4	1"1/4	33	33 34	68,5	1"1/4	34	1"1/4	-	-	-	-
1"1/2	90,5	1"1/2	1"1/2	40	39 40	90	1"1/2	40	1"1/2	-	-	-	-
2"	109	2"	2"	51	50 51	87	2"	51	2"	-	-	-	-

Raccorderie Metalliche

Raccorderie Metalliche



КОМПЛЕКТУЮЩИЕ ДЛЯ РАДИАТОРОВ

Комплект кронштейнов



Артикул	Размер	Цена, €
942195007	7 x 170	1,11

Комплект кронштейнов регулируемых



Артикул	Цена, €
943000000	1,60

Комплект универсальный радиаторный



Артикул	Размер	Цена, €
105100102	1"x1/2"	3,98
105100304	1"x3/4"	5,52

Кронштейн универсальный



Артикул	Цена, €
855000001	0,33

Ниппель радиаторный межсекционный



Артикул	Размер	Цена, €
958100000	1"	0,21

Прокладка из фибры для радиаторных пробок



Артикул	Размер	Цена, €
950111001	1"-42 2 мм	0,08

Прокладка из фибры для межсекционных ниппелей



Артикул	Размер	Цена, €
950111003	1" -42 1 мм	0,07

Пробка радиаторная проходная



Артикул	Размер	Цена, €
103100121	1"x1/2" правая	0,47
103100122	1"x1/2" левая	0,47
103100341	1"x3/4" правая	0,55
103100342	1"x3/4" левая	0,55

Пробка радиаторная



Артикул	Размер	Цена, €
103100001	1" правая	0,47
103100002	1" левая	0,47



Рис. 1



Рис. 2

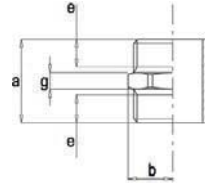

Рис. 3

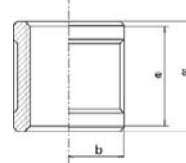

Рис. 4

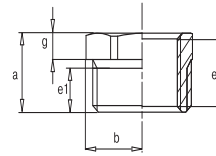

Рис. 5

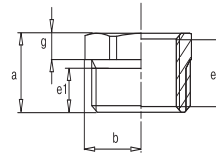

Рис. 6

См. рис. 1, 2

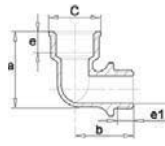
Артикул	2600.00					2600.41				2600.40				
	а	б	е	g	Ch	а	б	е	Ch	а	б	е	g	Ch
1/4"	22	8,1	7,5	4	14	11	9,3	7,5	16	14	8,4	7,5	5	14
3/8"	22	9,8	7,5	4	17	10,5	11	7	19	14	9,8	7,5	5	17
1/2"	26,5	11,8	8,5	5,5	21	12	12,8	8	23	16	12	8	6	21
3/4"	30	15,3	10	6	27	14	16,5	10	30	18,5	10,5	10	6,5	27
1"	36	19	12	7	34	15	20,3	11	37	20	19,5	11	7	34
1 1/4	38,5	24	13,5	7	42	18	25,3	12,5	47	-	-	-	-	-
1 1/2	39,5	28,3	13,5	7,5	50	19	28,5	13,5	53	-	-	-	-	-
2"	45	34	15	9	60	20	33,8	14	64	-	-	-	-	-
2 1/2	59	42,5	21,5	11	77	24	42,8	19	80	-	-	-	-	-
3"	60	47,8	22	11	90	-	-	-	-	-	-	-	-	-

См. рис. 1, 2

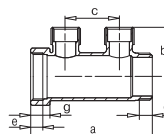
Артикул	2600.70				2600.F4				2600.46			
	а	б	е	Ch	а	б	е	Ch	а	б	е	Ch
1/4"	5	9,8	3,5	17	16,5	9	5,5	10	18	9	17	17
3/8"	5	11	3	19	16,5	10,5	5,5	12	25	11,5	23	21
1/2"	5	14,5	2,5	25	18	13,5	6	12	27	13,5	25	25
3/4"	6	18,5	3	32	18	17	6,5	14	30	17	27	31
1"	8	22	4,5	38	23	20	10	30	32	21,5	29	40
1 1/4	8	27,8	4	48	25	24,5	10	38	38	25,5	34	48
1 1/2	-	-	-	-	25	29	10	38	40	29,3	36	55
2"	-	-	-	-	27,5	34	12	38	44	35	40	66
2 1/2	-	-	-	-	30,5	42,5	13	55	75	44	68	84
3"	-	-	-	-	30,5	48,5	13	55	80	51,5	73	98

См. рис. 3

Артикул	2600.03					2600.44					2600.D1					
	е	а	б	е	е1	а	б	е	е1	g	Ch	а	б	е	е1	
3/8"x1/4"	22	9,8	7,5	7,5	4	17	15,0	9,8	8,5	13,5	5	17	9,5	8,3	7,5	7,5
1/2"x1/4"	25,5	12,1	8,5	7,5	6	21	17	11,5	10	5	5	21	10,5	10,3	8	8
1/2"x3/8"	25,5	12,4	8,5	7,5	6	22	17	11,5	12	14,5	5	21	10,5	10,3	8	6,5
3/4"x1/4"	-	-	-	-	-	-	18	15,5	10	8	6	27	-	-	-	-
3/4"x3/8"	-	-	-	-	-	-	18	15,5	10	8	6	27	-	-	-	-
3/4"x1/2"	27	15	10	7,5	6	27	18	15,5	10	8	6	27	10,5	13	7,5	5
1"x3/8"	-	-	-	-	-	-	22	19,5	12,5	9,5	7	34	-	-	-	-
1"x1/2"	32,5	19	12,5	8,5	7	34	22	19,3	12,5	10,5	7	34	13	16,5	9,5	7,5
1"x3/4"	33,5	19	12,5	9	7	34	22	19,3	12,5	9,5	7	34	13	16,5	9,5	7,5
1 1/4x1/2"	33,5	23,5	13,5	8,5	7	42	23	23,5	13,5	10,5	7	42	-	-	-	-
1 1/4x3/4"	35	23,5	13,5	10	7	42	23	23,5	13,5	11,5	7	42	-	-	-	-
1 1/4x1"	38	23,5	13,5	12	7	42	23	24	13,5	20	7	42	-	-	-	-
1 1/2"x1/2"	-	-	-	-	-	-	24	28,3	13,5	12	8	50	-	-	-	-
1 1/2"x3/4"	35	28,3	13,5	10	8	50	24	28,3	13,5	13,5	8	50	-	-	-	-
1 1/2x1"	38,5	28,3	13,5	12,5	8	50	24	28,3	13,5	15	8	50	-	-	-	-
1 1/2x1 1/4"	39,5	28,3	13,5	13,5	8	50	24	28,5	13,5	20	8	50	-	-	-	-
2"x1/2"	-	-	-	-	-	-	26,5	34,3	15,5	13,5	8,5	60	-	-	-	-
2"x3/4"	-	-	-	-	-	-	26,5	34,3	15,5	13,5	8,5	60	-	-	-	-
2"x1"	42	34,3	15	12,5	9	60	26,5	34,3	15,5	11,5	8,5	60	-	-	-	-
2"x1 1/4"	43	34	15	13,5	9	60	26,5	34,3	15,5	14	8,5	60	-	-	-	-
2"x1 1/2"	44,5	34	15	15	9	60	26,5	34,3	15,5	15,5	8,5	60	-	-	-	-

См. рис. 4

Артикул	2600.45					2600.F2					2600.47				
	а	б	е	е1	Ch	а	б	е	е1	Ch	а	б	е	е1	
3/8"x1/4"	20,0	10,5	7,5	7,5	-	-	-	-	-	-	-	-	-	-	
1/2"x1/4"	22,5	12,0	8,5	7,5	-	-	-	-	-	-	-	-	-	-	
1/2"x3/8"	22,5	12,0	8,5	7,0	-	29	13	12,5	8	10	27	13,3	12	10,5	
3/4"x1/4"	-	-	-	-	-	-	-	-	-	-	-	-	-	-	
3/4"x3/8"	24,0	15,0	10,0	7,5	-	-	-	-	-	-	-	-	-	-	
3/4"x1/2"	26,0	15,0	10,0	9,0	-	32	16	15	9,5	12	30	17	13,5	12	
1"x3/8"	-	-	-	-	-	-	-	-	-	-	32,5	20,8	15,5	9	
1"x1/2"	26,0	19,0	9,0	9,0	-	-	-	-	-	-	32,5	20,8	15,5	10	
1"x3/4"	27,0	19,0	10,0	10,0	-	39	19,5	15	10	17	39	20,8	15,5	17,5	
1 1/4x1/2"	28,0	23,5	11,0	9,0	-	-	-	-	-	-	38,5	25,5	17	11,5	
1 1/4x3/4"	29,0	23,5	11,0	10,0	-	-	-	-	-	-	38,5	25,5	17	12,5	
1 1/4x1"	29,0	23,5	11,0	9,5	-	-	-	-	-	-	38,5	25,5	17	14	
1 1/2"x1/2"	-	-	-	-	-	-	-	-	-	-	-	-	-	-	
1 1/2"x3/4"	-	-	-	-	-	-	-	-	-	-	-	-	-	-	
1 1/2x1"	-	-	-	-	-	-	-	-	-	-	-	-	-	-	
1 1/2x1 1/4"	-	-	-	-	-	-	-	-	-	-	42	29	23	13	
2"x1/2"	-	-	-	-	-	-	-	-	-	-	-	-	-	-	
2"x3/4"	-	-	-	-	-	-	-	-	-	-	-	-	-	-	
2"x1"	-	-	-	-	-	-	-	-	-	-	45	35	22	15	
2"x1 1/4"	-	-	-	-	-	-	-	-	-	-	45	35	22	16	
2"x1 1/2"	-	-	-	-	-	-	-	-	-	-	45	35	22	16,5	

См. рис. 5

Артикул	2700.14					2700.25					2700.24					2700.36					Артикул	2700.29					2700.26					2700.13				
	а	б	с	е	е1	а	б	с	е	е1	а	б	с	е	е1	а	б	с	е	е1		а	б	с	е	е1	а	б	с	е	е1	а	б	с	е	е1
1/4"	40	20																																		

Клапаны для радиаторов NEW

Клапан регулирующий прямой ручной

750075N040400A
750075N050500A

Артикул	Размер, "	Цена, €	
		1/2"	3/4"
750075N040400A	1/2"	6,14	
750075N050500A	3/4"	8,04	



Клапан регулирующий угловой ручной

750075N040490A
750075N040590A

Артикул	Размер, "	Цена, €	
		1/2"	3/4"
750075N040490A	1/2"	5,88	
750075N050590A	3/4"	7,39	



Клапан запорный прямой

7500J9N040400A
7500J9N050500A

Артикул	Размер, "	Цена, €	
		1/2"	3/4"
7500J9N040400A	1/2"	5,32	
7500J9N050500A	3/4"	7,23	



Клапан запорный угловой

7500J9N040490A
7500J9N040590A

Артикул	Размер, "	Цена, €	
		1/2"	3/4"
7500J9N040490A	1/2"	5,06	
7500J9N050590A	3/4"	6,57	



Фитинги для насосов и шлангов

Соединитель (резьба наружная - штуцер под шланг)

2600.D9



Артикул	Размер	Цена, €	
		желт.	никел.
2600.D9	1/4" x 10	0,50	-
	3/8" x 10	0,64	-
	1/2" x 10	0,89	0,93
	1/2" x 12	0,87	0,93
	1/2" x 14	0,90	0,93
	1/2" x 16	0,90	0,93
	1/2" x 18	0,95	1,02
	1/2" x 20	1,08	1,18
	1/2" x 25	1,66	1,81
	3/4" x 20	1,66	1,81
	3/4" x 25	1,66	1,81
	1" x 25	2,52	2,75
	1" x 30	2,52	2,75
	1"1/4 x 30	5,94	6,51
	1"1/4 x 35	6,76	7,21
	1"1/4 x 40	8,16	8,81
	1"1/2 x 40	9,16	9,82
	1"1/2 x 45	9,72	10,37
	2" x 50	12,80	13,74
	2"1/2 x 60	29,44	31,55
3" x 80	39,22	42,04	

Соединитель (резьба внутренняя - штуцер под шланг)

2600.F1



Артикул	Размер	Цена, €	
		желт.	никел.
2600.F1	1/2" x 10	1,13	1,20
	1/2" x 12	1,13	1,20
	1/2" x 14	1,14	1,20
	1/2" x 16	1,16	1,22
	1/2" x 18	-	1,56
	1/2" x 20	1,54	1,65
	3/4" x 20	2,01	2,16
	3/4" x 25	2,01	2,16
	1" x 25	2,93	3,20
	1" x 30	2,93	3,20
	1"1/4 x 30	11,72	13,35
	1"1/4 x 35	11,72	13,35
	1"1/2 x 40	17,02	18,23
	2" x 50	23,65	25,23

Соединитель быстроразъемный

(резьба наружная - штуцер под шланг)

280



Артикул	Размер, "	Упаковка		Цена, €
		коробка	ящик	
280	3/4"x20	12	48	8,17
	1"x25	10	40	11,66
	1"1/4x30	8	32	15,13

Соединитель быстроразъемный угловой

(резьба наружная - штуцер под шланг)

281



Артикул	Размер, "	Упаковка		Цена, €
		коробка	ящик	
281	3/4"x20	20	80	10,42
	1"x25	8	32	14,96
	1"1/4x30	8	32	18,44

Соединитель быстроразъемный (два штуцера под шланг)

282



Артикул	Размер, "	Упаковка		Цена, €
		коробка	ящик	
282	20	20	80	10,80
	25	15	60	12,19
	30	10	40	13,74

Соединитель для резервуаров

290

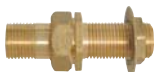

Артикул	Размер, "	Упаковка		Цена, €
		коробка	ящик	
290	1/2"	20	80	5,56
	3/4"	15	60	7,81
	1"	10	40	10,80
	1"1/4	4	16	17,06
	1"1/2	3	12	21,77
	2"	3	12	33,07

Соединитель для насосов 5-ти выводной

2700.N4



Артикул	Размер, "	Упаковка		Цена, €
		коробка	ящик	
2700.N4	3"1"x2"1/4"	10	40	6,05

General fittings®

ФИТИНГИ ДЛЯ РАЗЛИЧНЫХ ВИДОВ ТРУБ

Фитинги для стальных труб

Серия 2600		
арт. 2600.00, .03, .46.....		31
арт. 2600.43, .45, .47, .D2, .D8, .F2, .F5.....		32
арт. 2600.40, .41, .44, .70, .96, .D7, .F4.....		33
арт. 2600.D9, .F1.....		36
Серия 2700		
арт. 2700.A7, .I4, .I2, .I6, .32SC, .234.....		31
арт. 2700.10, .13, .14, .15, .23, .24, .25, .26, .29, .F8, .36, .F9, .G1.....		34
арт. 2700.N4.....		36

Фитинги для металлопластиковых труб

Серия 5100.....	40
Серия 5300.....	41

Пресс фитинги для металлопластиковых труб

Серия 5S00.....	42,43
-----------------	-------

Инструмент для изготовления пресс соединений **REMS**

Фитинги для медных труб

Серия 1400		
арт. 1400.85, .G5, .G6, .G7.....		33
арт. 1400.00, .01, .02, .10, .20, .21, .23, .G4.....		46
Серия 1800.....		46

Фитинги для труб из ПНД

Серия 4800.....	39
-----------------	----

Коллекторы

Серия 6200.....	35
-----------------	----

Клапаны для радиаторов **NEW**

Серия 7500.....	36
-----------------	----

Металлопластиковые трубы **NEW**

Серия ТВ0020.....	45
-------------------	----

Техническая информация

Габаритные размеры фитингов для стальных труб серий 2600/2700.....	37,38
Принцип подбора фитингов серии 5100.....	40
Рекомендации по монтажу фитингов серии 5100.....	45

Коллектор с шаровыми кранами на два выхода*

6200.56	Размер	Цена, €
6200.56	3/4"x1/2" 1"x1/2"	9,10 10,96



Коллектор с шаровыми кранами на три выхода*

6200.56	Размер	Цена, €
6200.56	3/4"x1/2" 1"x1/2"	12,76 15,08



Коллектор с регулирующими клапанами на два выхода*

6200.57	Размер	Цена, €
6200.57	1"x1/2"	10,96
6300.57	1"x3/4"	12,32



Коллектор с регулирующими клапанами на три выхода*

6200.57	Размер	Цена, €
6200.57	1"x1/2"	15,08
6300.57	1"x3/4"	17,28



Коллектор с регулирующими клапанами на четыре выхода*

6200.57	Размер	Цена, €
6200.57	1"x1/2"	19,56
6300.57	1"x3/4"	24,11



Коллектор на два выхода

2700.61	Размер	Цена, €	
2700.61	вх.3/4"- вых.1/2" М вх.1"-вых.1/2"М	желт. 4,15	никел. 5,46
2700.59	вх.3/4"- вых.1/2" F	4,42	-



2700.59



Коллектор на три выхода

2700.61	Размер	Цена, €	
2700.61	вх.3/4"- вых.1/2" М вх.1"-вых.1/2"М	желт. 6,12	никел. 7,58
2700.59	вх.3/4"- вых.1/2" F	6,47	-



2700.59



Коллектор на четыре выхода

2700.61	Размер	Цена, €	
2700.61	вх.3/4"- вых.1/2" М вх.1"-вых.1/2"М	желт. 7,83	никел. 9,29
2700.59	вх.3/4"- вых.1/2" F	9,64	-



2700.59



Коллектор с регулирующими клапанами на два выхода

6200.63	Размер	Цена, €
6200.63	3/4"x1/2"	14,99



Коллектор с регулирующими клапанами на три выхода

6200.63	Размер	Цена, €
6200.63	3/4"x1/2"	20,17



Коллектор с регулирующими клапанами на четыре выхода

6200.63	Размер	Цена, €
6200.63	3/4"x1/2"	25,16



Коллектор с регулирующими клапанами на пять выходов

6200.63	Размер	Цена, €
6200.63	3/4"x1/2"	32,23



Пробка коллекторная

3500.G8	Размер	Цена, €	
3500.G8	3/4" x 1/2" x 3/8" 1" x 1/2" x 3/8"	желт. 3,51	никел. 3,86



Соединитель в сборе для металлопластиковой трубы

5500.80	Размер	Цена, €	
5500.80	1/2" x 16	желт. 1,60	никел. 1,75



Соединитель в сборе Euroconus для металлопластиковой трубы

5700.80	Размер	Цена, €
5700.80	3/4" x 16 3/4" x 20	2,21 2,42



*Поставляются с синими или красными ручками

Тройник равный FMF**2700.15**

Артикул	Размер	Цена, €	
		желт.	никел.
2700.15	1/2"	2,73	2,79
	3/4"	4,24	4,34
	1"	7,48	8,09

Тройник равный FF**2700.14**

Артикул	Размер	Цена, €	
		желт.	хром.
2700.14	3/8"	1,81	2,28
	1/2"	2,29	2,77
	3/4"	3,10	3,66
	1"	5,18	5,86
	1 1/4"	8,73	10,04
	1 1/2"	11,03	12,68
2"	16,37	18,83	

Тройник редукционный FF**2700.13**

Артикул	Размер	Цена, €	
		желт.	никел.
2700.13	3/4" x 1/2" x 3/4"	2,97	3,24
	1" x 1/2" x 1"	4,87	5,23
	1" x 3/4" x 1"	4,87	5,23

Тройник равный MM**2700.10**

Артикул	Размер	Цена, €	
		желт.	никел.
2700.10	1/2"	1,81	1,94
	3/4"	2,88	3,12
	1"	4,87	5,25

Крестовина равная**2700.36**

Артикул	Размер	Цена, €	
		желт.	никел.
2700.36	1/2"	3,60	3,90
	3/4"	5,76	6,23
	1"	9,73	10,51

Угольник настенный**2700.23**

Артикул	Размер	Цена, €	
		желт.	хром.
2700.23	1/2"	2,12	2,49

Угольник равный (с упорным буртиком) FM**2700.24**

Артикул	Размер	Цена, €	
		желт.	хром.
2700.24	3/8"	1,49	1,97
	1/2"	1,89	2,38
	3/4"	3,18	4,24
	1"	4,59	5,33
	1 1/4"	9,77	11,24
	1 1/2"	11,13	12,80
	2"	18,51	21,29

Угольник равный FF**2700.25**

Артикул	Размер	Цена, €	
		желт.	хром.
2700.25	3/8"	1,53	1,88
	1/2"	1,63	2,00
	3/4"	2,64	3,06
	1"	4,24	5,03
	1 1/4"	7,37	8,48
	1 1/2"	10,27	11,81
2"	14,94	17,18	

Угольник редукционный FM (с упорным буртиком)**2700.26**

Артикул	Размер	Цена, €	
		желт.	никел.
2700.26	3/4" x 1/2"	2,53	2,75

Угольник редукционный FF**2700.29**

Артикул	Размер	Цена, €	
		желт.	никел.
2700.29	3/4" x 1/2"	2,34	2,44
	1" x 3/4"	3,84	4,16

Угольник равный FM**2700.F8**

Артикул	Размер	Цена, €		
		желт.	никел.	хром.
2700.F8	1/2"	1,70	-	2,11
	3/4"	2,84	-	3,33
	1"	4,07	4,28	4,89
	1 1/4"	10,88	11,75	-
	1 1/2"	13,71	14,80	-
	2"	24,08	26,00	-

Угольник равный MM (с упорным буртиком)**2700.F9**

Артикул	Размер	Цена, €	
		желт.	хром.
2700.F9	1/2"	2,02	2,68
	3/4"	3,15	3,79
	1"	4,90	5,66

Водоотвод**2700.G1**

Артикул	Размер	Цена, €	
		желт.	хром.
2700.G1	1/2"	4,96	-
	3/4"	6,94	-

Фитинги для стальных труб**Соединитель с накидной гайкой (O-Ring)****2700.32SC**

Артикул	Размер	Цена, €	
		желт.	никел.
2700.32SC	1/2" x 3/4"	-	1,28
	3/4" x 1"	-	2,43
	1" x 1 1/4"	-	3,78
	1 1/4" x 1 1/2"	-	4,19
	1 1/2" x 2"	-	7,08

Соединитель с накидной гайкой (конус)**2700.A7**

Артикул	Размер	Цена, €	
		желт.	никел.
2700.A7	1/2"	3,66	-
	3/4"	5,06	-
	1"	7,68	-
	1 1/4"	11,51	-
	1 1/2"	22,62	-
2"	42,89	-	

Соединитель с накидной гайкой (плоская прокладка)**2700.A1**

Артикул	Размер	Цена, €	
		желт.	никел.
2700.A1	3/8"	2,20	-
	1/2"	2,51	-
	3/4"	3,67	-
	1"	6,03	-
	1 1/4"	9,48	-
	1 1/2"	15,89	-
2"	29,91	-	

Соединитель с накидной гайкой (O-Ring)**2700.I4**

Артикул	Размер	Цена, €		
		желт.	никел.	хром.
2700.I4	1/2"	3,19	3,44	3,67
	3/4"	4,60	4,97	5,29
	1"	8,20	8,86	9,43
	1 1/4"	11,11	-	-
	1 1/2"	18,32	-	-
	2"	34,27	-	-

Соединитель с накидной гайкой (O-Ring)**2700.I2**

Артикул	Размер	Цена, €		
		желт.	никел.	хром.
2700.I2	1/2"	2,51	2,71	2,89
	3/4"	3,67	3,97	4,22
	1"	6,03	6,52	6,93
	1 1/4"	9,48	-	-
	1 1/2"	15,89	-	-
	2"	29,91	-	-

Соединитель с накидной гайкой (O-Ring)**2700.I6**

Артикул	Размер	Цена, €	
		желт.	никел.
2700.I6	1/2"	2,85	3,08
	3/4"	4,12	4,45
	1"	7,23	7,81

Соединитель с накидной гайкой (плоская прокладка)**234**

Артикул	Размер	Цена, €	
		желт.	никел.
234	3/4"	-	5,73
	1"	-	6,45

Соединитель эксцентрический FM**720**

Артикул	Размер	Цена, €	
		желт.	никел.
720	1/2" x 10	-	3,63
	1/2" x 20	-	4,48
	1/2" x 30	-	4,63
	1/2" x 40	-	5,29
	1/2" x 50	-	5,95
	1/2" x 60	-	6,38
3/4" x 50	-	11,41	

Ниппель**2600.00**

Артикул	Размер	Цена, €	
		желт.	никел.
2600.00	1/4"	0,42	0,47
	3/8"	0,51	0,57
	1/2"	0,69	0,72
	3/4"	1,14	1,16
	1"	2,32	2,36
	1 1/4"	2,89	2,96
	1 1/2"	4,11	4,37
	2"	6,85	7,11
2 1/2"	13,32	-	
3"	19,63	-	

Ниппель переходной**2600.03**

Артикул	Размер	Цена, €	
		желт.	никел.
2600.03	1/4" x 1/8"	0,43	-
	3/8" x 1/4"	0,54	0,60
	1/2" x 1/4"	0,73	0,81
	1/2" x 3/8"	0,78	0,86
	3/4" x 3/8"	1,30	1,32
	3/4" x 1/2"	1,08	1,18
	1" x 1/2"	2,12	2,17
	1" x 3/4"	1,98	2,02
	1 1/4 x 1/2"	3,07	3,14
	1 1/4 x 3/4"	2,95	3,01
	1 1/4 x 1"	2,90	2,96
	1 1/2 x 3/4"	4,28	4,53
	1 1/2 x 1"	4,20	4,45
	1 1/2 x 1 1/4"	4,02	4,28
	2" x 1"	9,37	9,76
	2" x 1 1/4"	7,54	7,80
2" x 1 1/2"	7,55	7,82	
2 1/2 x 2"	16,87	-	
3" x 2"	19,63	-	

Муфта прямая**2600.46**

Артикул	Размер	Цена, €	
		желт.	хром.
2600.46	1/4"	0,42	0,55
	3/8"	0,76	0,87
	1/2"	1,13	1,25
	3/4"	1,64	1,79
	1"	3,12	3,63
	1 1/4"	3,94	4,46
1 1/2"	4,93	5,46	
2"	7,93	8,66	

Муфта переходная

2600.47



Артикул	Размер	Цена, €	
		желт.	хром.
2600.47	14" x 1/8"	0,67	-
	3/8" x 1/4"	0,85	0,90
	1/2" x 3/8"	0,92	1,07
	3/4" x 1/2"	1,45	1,71
	1" x 1/2"	2,34	2,97
	1" x 3/4"	2,64	3,24
	1 1/4 x 1/2"	4,77	5,28
	1 1/4 x 3/4"	4,50	5,01
	1 1/4 x 1"	3,88	4,38
	1 1/2 x 1/2"	4,96	5,45
	1 1/2 x 3/4"	4,59	5,10
	1 1/2 x 1"	6,05	6,84
	1 1/2 x 1 1/4"	5,41	6,20
	2" x 3/4"	6,34	7,11
	2" x 1"	10,03	11,23
2" x 1 1/4"	9,38	10,79	
2" x 1 1/2"	9,02	10,37	

Переходник круглый FM

2600.45



Артикул	Размер	Цена, €	
		желт.	хром.
2600.45	1/4" x 1/8"	0,42	-
	3/8" x 1/4"	0,55	0,70
	1/2" x 1/4"	0,62	0,78
	1/2" x 3/8"	0,67	0,82
	3/4" x 3/8"	1,01	1,22
	3/4" x 1/2"	1,14	1,33
	1" x 1/2"	1,59	1,86
	1" x 3/4"	1,65	1,97
	1 1/4 x 1/2"	3,37	3,80
	1 1/4 x 3/4"	3,45	3,86
	1 1/4 x 1"	3,46	4,01
	1 1/2 x 1/2"	4,35	4,86
	1 1/2 x 3/4"	4,35	4,86
	1 1/2 x 1"	4,85	5,20
	1 1/2 x 1 1/4"	4,88	5,11
	2" x 1"	5,71	6,25
2" x 1 1/4"	6,28	6,83	
2" x 1 1/2"	6,14	6,68	

Переходник круглый FM

2600.F2



Артикул	Размер	Цена, €	
		желт.	хром.
2600.F2	1/2" x 3/8"	1,01	1,18
	3/4" x 1/2"	1,63	1,88

Переходник шестигранный FM

2600.D2



Артикул	Размер	Цена, €	
		желт.	хром.
2600.D2	1 1/4 x 1"	1,92	3,59
	1 1/2 x 1 1/4"	2,52	3,73

Удлинитель шестигранный FM

2600.F5



Артикул	Размер	Цена, €	
		желт.	хром.
2600.F5	1/2" x 10	0,79	0,93
	1/2" x 15	0,96	1,13
	1/2" x 20	1,21	1,37
	1/2" x 25	1,39	1,56
	1/2" x 30	1,46	1,68
	1/2" x 40	2,03	2,26
	1/2" x 50	2,27	2,58
	1/2" x 60	2,76	3,15

Удлинитель круглый FM

2600.D8



Артикул	Размер	Цена, €	
		желт.	хром.
2600.D8	1/2" x 10	0,87	1,16
	1/2" x 15	1,14	1,45
	1/2" x 20	1,31	1,63
	1/2" x 25	1,51	1,86
	1/2" x 30	1,66	2,09
	1/2" x 40	2,02	2,51
	1/2" x 50	2,53	3,08
	1/2" x 60	2,96	3,57
	1/2" x 65	-	3,73
	1/2" x 70	3,38	3,94
	1/2" x 80	3,81	4,33
	1/2" x 100	4,67	5,98
	3/4" x 10	1,30	1,75
	3/4" x 15	1,56	2,06
	3/4" x 20	1,81	2,34
	3/4" x 25	1,91	2,49
	3/4" x 30	2,16	2,92
	3/4" x 40	2,77	3,42
	3/4" x 50	3,05	3,65
	3/4" x 60	3,59	4,35
3/4" x 70	4,06	4,76	
3/4" x 80	4,64	5,36	
3/4" x 100	5,62	6,76	
1" x 10	1,64	2,20	
1" x 15	2,06	2,71	
1" x 20	2,47	3,22	
1" x 25	2,89	3,76	
1" x 30	3,28	4,16	
1" x 40	4,11	5,14	
1" x 50	4,95	6,17	

Удлинитель круглый MM

2600.43



Артикул	Размер	Цена, €	
		желт.	никел.
2600.43	1/2" x 50	1,28	1,38
	1/2" x 75	1,81	1,95
	1/2" x 100	2,43	2,62
	1/2" x 125	2,95	3,19
	1/2" x 150	3,48	3,76
	1/2" x 175	3,99	4,31
	1/2" x 200	4,51	4,87
	1/2" x 225	5,03	5,43
	3/4" x 50	2,02	2,18
	3/4" x 75	2,95	3,19
	3/4" x 100	3,63	3,92
	3/4" x 125	4,95	5,35
	3/4" x 150	5,64	6,09
	3/4" x 175	6,78	7,32
	3/4" x 200	7,48	8,08
	3/4" x 225	8,61	9,30
	3/4" x 300	11,36	12,26
	3/4" x 325	12,26	13,24
	1" x 50	2,50	-
	1" x 75	3,76	-
1" x 100	4,81	-	
1" x 125	6,15	-	
1" x 150	7,35	-	
1" x 175	8,50	-	
1" x 200	9,83	-	
1" x 225	11,16	-	
1" x 300	14,32	-	
1" x 325	15,46	-	

Пробка - резьба внутренняя

2600.41



Артикул	Размер	Цена, €	
		желт.	никел.
2600.41	1/4"	0,35	0,42
	3/8"	0,41	0,46
	1/2"	0,51	0,59
	3/4"	0,78	0,82
	1"	1,23	1,27
	1 1/4"	1,84	1,89
	1 1/2"	2,50	2,57
2"	4,20	4,37	

Пробка - резьба наружная

2600.40



Артикул	Размер	Цена, €	
		желт.	никел.
2600.40	1/4"	0,33	0,38
	3/8"	0,42	0,47
	1/2"	0,50	0,58
	3/4"	0,97	1,01
	1"	1,58	1,70

Пробка - резьба наружная

2600.F4



Артикул	Размер	Цена, €	
		желт.	никел.
2600.F4	1 1/4"	2,51	-
	1 1/2"	3,15	-
	2"	4,66	-

Контргайка

2600.70



Артикул	Размер	Цена, €	
		желт.	никел.
2600.70	1/4"	0,25	0,28
	3/8"	0,28	0,34
	1/2"	0,41	0,43
	3/4"	0,55	0,63
	1"	0,90	0,93
1 1/4"	1,85	2,02	

Контргайка

2600.D7



Артикул	Размер	Цена, €	
		желт.	никел.
2600.D7	1 1/4"	1,63	-
	1 1/2"	1,98	2,06
	2"	2,34	-

Фитинги сантехнические

Переходник FM шестигранный

1400.G5



Артикул	Размер	Цена, €	
		хром.	никел.
1400.G5	1/2"x3/4"	1,24	-

Тройник Y-образный

1400.G6



Артикул	Размер	Цена, €	
		хром.	никел.
1400.G6	1/2"	3,99	-

Пробка проходная (футорка)

2600.44



Артикул	Размер	Цена, €	
		желт.	никел.
2600.44	1/4" x 1/8"	0,29	-
	3/8" x 1/4"	0,41	0,46
	1/2" x 1/4"	0,55	0,63
	1/2" x 3/8"	0,49	0,55
	3/4" x 1/4"	1,46	1,58
	3/4" x 3/8"	1,05	1,10
	3/4" x 1/2"	0,75	0,93
	1" x 3/8"	2,19	2,24
	1" x 1/2"	2,00	2,03
	1" x 3/4"	1,56	1,59
	1 1/4 x 1/2"	3,23	3,32
	1 1/4 x 3/4"	2,96	3,03
	1 1/4 x 1"	2,29	2,34
	1 1/2 x 1/2"	4,86	5,18
	1 1/2 x 3/4"	4,58	4,89
	1 1/2 x 1"	3,82	4,14
	1 1/2 x 1 1/4"	2,85	3,02
2" x 1/2"	6,79	7,33	
2" x 3/4"	6,51	6,78	
2" x 1"	6,11	6,40	
2" x 1 1/4"	5,24	5,51	
2" x 1 1/2"	4,60	4,87	
2 1/2 x 2"	14,02	-	
3" x 1 1/4"	24,49	-	
3" x 1 1/2"	23,83	-	
3" x 2"	20,57	-	

Сгон

2600.96



Артикул	Размер	Цена, €	
		желт.	никел.
2600.96	1/2" x 150	4,10	-
	1/2" x 200	5,39	-
	3/4" x 150	7,06	-
	3/4" x 200	9,02	-
	1" x 150	9,71	-
	1" x 200	12,32	-

Переходник FM круглый

1400.85



Артикул	Размер	Цена, €	
		желт.	хром.
1400.85	3/4" x 1/2"	-	1,00
	M22*1 x 1/2"	-	0,65
	M22*1,5 x 1/2"	-	0,65
	M22*1 x 3/4"	-	0,85
	1/2" x M22*1	-	0,77
3/4" x M22*1	-	0,85	

Тройник Y-образный

1400.G7



Артикул	Размер	Цена, €	
		желт.	хром.
1400.G7	3/4"	3,19	3,59

Муфта переходная

2600.47



Артикул	Размер	Цена, €	
		желт.	хром.
2600.47	14" x 1/8"	0,67	-
	3/8" x 1/4"	0,85	0,90
	1/2" x 3/8"	0,92	1,07
	3/4" x 1/2"	1,45	1,71
	1" x 1/2"	2,34	2,97
	1" x 3/4"	2,64	3,24
	1 1/4 x 1/2"	4,77	5,28
	1 1/4 x 3/4"	4,50	5,01
	1 1/4 x 1"	3,88	4,38
	1 1/2 x 1/2"	4,96	5,45
	1 1/2 x 3/4"	4,59	5,10
	1 1/2 x 1"	6,05	6,84
	1 1/2 x 1 1/4"	5,41	6,20
	2" x 3/4"	6,34	7,11
	2" x 1"	10,03	11,23
	2" x 1 1/4"	9,38	10,79
2" x 1 1/2"	9,02	10,37	

Переходник круглый FM

2600.45



Артикул	Размер	Цена, €	
		желт.	хром.
2600.45	1/4" x 1/8"	0,42	-
	3/8" x 1/4"	0,55	0,70
	1/2" x 1/4"	0,62	0,78
	1/2" x 3/8"	0,67	0,82
	3/4" x 3/8"	1,01	1,22
	3/4" x 1/2"	1,14	1,33
	1" x 1/2"	1,59	1,86
	1" x 3/4"	1,65	1,97
	1 1/4 x 1/2"	3,37	3,80
	1 1/4 x 3/4"	3,45	3,86
	1 1/4 x 1"	3,46	4,01
	1 1/2 x 1/2"	4,35	4,86
	1 1/2 x 3/4"	4,35	4,86
	1 1/2 x 1"	4,85	5,20
	1 1/2 x 1 1/4"	4,88	5,11
	2" x 1"	5,71	6,25
	2" x 1 1/4"	6,28	6,83
	2" x 1 1/2"	6,14	6,68

Переходник круглый FM

2600.F2



Артикул	Размер	Цена, €	
		желт.	хром.
2600.F2	1/2" x 3/8"	1,01	1,18
	3/4" x 1/2"	1,63	1,88

Переходник шестигранный FM

2600.D2



Артикул	Размер	Цена, €	
		желт.	хром.
2600.D2	1 1/4 x 1"	1,92	3,59
	1 1/2 x 1 1/4"	2,52	3,73

Удлинитель шестигранный FM

2600.F5



Артикул	Размер	Цена, €	
		желт.	хром.
2600.F5	1/2" x 10	0,79	0,93
	1/2" x 15	0,96	1,13
	1/2" x 20	1,21	1,37
	1/2" x 25	1,39	1,56
	1/2" x 30	1,46	1,68
	1/2" x 40	2,03	2,26
	1/2" x 50	2,27	2,58
	1/2" x 60	2,76	3,15

Удлинитель круглый FM

2600.D8



Артикул	Размер	Цена, €	
		желт.	хром.
2600.D8	1/2" x 10	0,87	1,16
	1/2" x 15	1,14	1,45
	1/2" x 20	1,31	1,63
	1/2" x 25	1,51	1,86
	1/2" x 30	1,66	2,09
	1/2" x 40	2,02	2,51
	1/2" x 50	2,53	3,08
	1/2" x 60	2,96	3,57
	1/2" x 65	-	3,73
	1/2" x 70	3,38	3,94
	1/2" x 80	3,81	4,33
	1/2" x 100	4,67	5,98
	3/4" x 10	1,30	1,75
	3/4" x 15	1,56	2,06
	3/4" x 20	1,81	2,34
	3/4" x 25	1,91	2,49
	3/4" x 30	2,16	2,92
	3/4" x 40	2,77	3,42
	3/4" x 50	3,05	3,65
	3/4" x 60	3,59	4,35
	3/4" x 70	4,06	4,76
	3/4" x 80	4,64	5,36
	3/4" x 100	5,62	6,76
	1" x 10	1,64	2,20
1" x 15	2,06	2,71	
1" x 20	2,47	3,22	
1" x 25	2,89	3,76	
1" x 30	3,28	4,16	
1" x 40	4,11	5,14	
1" x 50	4,95	6,17	

Удлинитель круглый MM

2600.43



Артикул	Размер	Цена, €	
		желт.	никел.
2600.43	1/2" x 50	1,28	1,38
	1/2" x 75	1,81	1,95
	1/2" x 100	2,43	2,62
	1/2" x 125	2,95	3,19
	1/2" x 150	3,48	3,76
	1/2" x 175	3,99	4,31
	1/2" x 200	4,51	4,87
	1/2" x 225	5,03	5,43
	3/4" x 50	2,02	2,18
	3/4" x 75	2,95	3,19
	3/4" x 100	3,63	3,92
	3/4" x 125	4,95	5,35
	3/4" x 150	5,64	6,09
	3/4" x 175	6,78	7,32
	3/4" x 200	7,48	8,08
	3/4" x 225	8,61	9,30
	3/4" x 300	11,36	12,26
	3/4" x 325	12,26	13,24
	1" x 50	2,50	-
	1" x 75	3,76	-
	1" x 100	4,81	-
	1" x 125	6,15	-
	1" x 150	7,35	-
	1" x 175	8,50	-
1" x 200	9,83	-	
1" x 225	11,16	-	
1" x 300	14,32	-	
1" x 325	15,46	-	

Пробка - резьба внутренняя

2600.41



Артикул	Размер	Цена, €	
		желт.	никел.
2600.41	1/4"	0,35	0,42
	3/8"	0,41	0,46
	1/2"	0,51	0,59
	3/4"	0,78	0,82
	1"	1,23	1,27
	1 1/4"	1,84	1,89
	1 1/2"	2,50	2,57
2"	4,20	4,37	

Пробка - резьба наружная

2600.40



Артикул	Размер	Цена, €	
		желт.	никел.
2600.40	1/4"	0,33	0,38
	3/8"	0,42	0,47
	1/2"	0,50	0,58
	3/4"	0,97	1,01
	1"	1,58	1,70

Пробка - резьба наружная

2600.F4



Артикул	Размер	Цена, €	
		желт.	никел.
2600.F4	1 1/4"	2,51	-
	1 1/2"	3,15	-
	2"	4,66	-

Контргайка

2600.70



Артикул	Размер	Цена, €	
		желт.	никел.
2600.70	1/4"	0,25	0,28
	3/8"	0,28	0,34
	1/2"	0,41	0,43
	3/4"	0,55	0,63
	1"	0,90	0,93
1 1/4"	1,85	2,02	

Контргайка

2600.D7



Артикул	Размер	Цена, €	
		желт.	никел.
2600.D7	1 1/4"	1,63	-
	1 1/2"	1,98	2,06
	2"	2,34	-

Фитинги сантехнические

Переходник FM шестигранный

1400.G5



Артикул	Размер	Цена, €	
		хром.	никел.
1400.G5	1/2"x3/4"	1,24	-

Тройник Y-образный

1400.G6



Артикул	Размер	Цена, €	
		хром.	никел.
1400.G6	1/2"	3,99	-

Пробка проходная (футорка)

2600.44



Артикул	Размер	Цена, €	
		желт.	никел.
2600.44	1/4" x 1/8"	0,29	-
	3/8" x 1/4"	0,41	0,46
	1/2" x 1/4"	0,55	0,63
	1/2" x 3/8"	0,49	0,55
	3/4" x 1/4"	1,46	1,58
	3/4" x 3/8"	1,05	1,10
	3/4" x 1/2"	0,75	0,93
	1" x 3/8"	2,19	2,24
	1" x 1/2"	2,00	2,03
	1" x 3/4"	1,56	1,59
	1 1/4 x 1/2"	3,23	3,32
	1 1/4 x 3/4"	2,96	3,03
	1 1/4 x 1"	2,29	2,34
	1 1/2 x 1/2"	4,86	5,18
	1 1/2 x 3/4"	4,58	4,89
	1 1/2 x 1"	3,82	4,14
	1 1/2 x 1 1/4"	2,85	3,02
	2" x 1/2"	6,79	7,33
	2" x 3/4"	6,51	6,78
	2" x 1"	6,11	6,40
2" x 1 1/4"	5,24	5,51	
2" x 1 1/2"	4,60	4,87	
2 1/2 x 2"	14,02	-	
3" x 1 1/4"	24,49	-	
3" x 1 1/2"	23,83	-	
3" x 2"	20,57	-	

Сгон

2600.96



Артикул	Размер	Цена, €	
		желт.	никел.
2600.96	1/2" x 150	4,10	-
	1/2" x 200	5,39	-
	3/4" x 150	7,06	-
	3/4" x 200	9,02	-
	1" x 150	9,71	-
	1" x 200	12,32	-

Переходник FM круглый

1400.85



Артикул	Размер	Цена, €	
		желт.	хром.
1400.85	3/4" x 1/2"	-	1,00
	M22*1 x 1/2"	-	0,65
	M22*1,5 x 1/2"	-	0,65
	M22*1 x 3/4"	-	0,85
	1/2" x M22*1	-	0,77
3/4" x M22*1	-	0,85	

Тройник Y-образный

1400.G7



Артикул	Размер	Цена, €	
		желт.	хром.
1400.G7	3/4"	3,19	3,59

Тройник равный FMF

2700.15



Артикул	Размер	Цена, €	
		желт.	никел.
2700.15	1/2"	2,73	2,79
	3/4"	4,24	4,34
	1"	7,48	8,09

Тройник равный FF

2700.14



Артикул	Размер	Цена, €	
		желт.	хром.
2700.14	3/8"	1,81	2,28
	1/2"	2,29	2,77
	3/4"	3,10	3,66
	1"	5,18	5,86
	1 1/4"	8,73	10,04
	1 1/2"	11,03	12,68
2"	16,37	18,83	

Тройник редукционный FF

2700.13



Артикул	Размер	Цена, €	
		желт.	никел.
2700.13	3/4" x 1/2" x 3/4"	2,97	3,24
	1" x 1/2" x 1"	4,87	5,23
	1" x 3/4" x 1"	4,87	5,23

Тройник равный MM

2700.10



Артикул	Размер	Цена, €	
		желт.	никел.
2700.10	1/2"	1,81	1,94
	3/4"	2,88	3,12
	1"	4,87	5,25

Крестовина равная

2700.36



Артикул	Размер	Цена, €	
		желт.	никел.
2700.36	1/2"	3,60	3,90
	3/4"	5,76	6,23
	1"	9,73	10,51

Угольник настенный

2700.23



Артикул	Размер	Цена, €	
		желт.	хром.
2700.23	1/2"	2,12	2,49

Угольник равный (с упорным буртиком) FM

2700.24



Артикул	Размер	Цена, €	
		желт.	хром.
2700.24	3/8"	1,49	1,97
	1/2"	1,89	2,38
	3/4"	3,18	4,24
	1"	4,59	5,33
	1 1/4"	9,77	11,24
	1 1/2"	11,13	12,80
	2"	18,51	21,29

Угольник равный FF

2700.25



Артикул	Размер	Цена, €	
		желт.	хром.
2700.25	3/8"	1,53	1,88
	1/2"	1,63	2,00
	3/4"	2,64	3,06
	1"	4,24	5,03
	1 1/4"	7,37	8,48
	1 1/2"	10,27	11,81
2"	14,94	17,18	

Угольник редукционный FM (с упорным буртиком)

2700.26



Артикул	Размер	Цена, €	
		желт.	никел.
2700.26	3/4" x 1/2"	2,53	2,75

Угольник редукционный FF

2700.29



Артикул	Размер	Цена, €	
		желт.	никел.
2700.29	3/4" x 1/2"	2,34	2,44
	1" x 3/4"	3,84	4,16

Угольник равный FM

2700.F8



Артикул	Размер	Цена, €		
		желт.	никел.	хром.
2700.F8	1/2"	1,70	-	2,11
	3/4"	2,84	-	3,33
	1"	4,07	4,28	4,89
	1 1/4"	10,88	11,75	-
	1 1/2"	13,71	14,80	-
	2"	24,08	26,00	-

Угольник равный MM (с упорным буртиком)

2700.F9



Артикул	Размер	Цена, €	
		желт.	хром.
2700.F9	1/2"	2,02	2,68
	3/4"	3,15	3,79
	1"	4,90	5,66

Водоотвод

2700.G1



Артикул	Размер	Цена, €	
		желт.	хром.
2700.G1	1/2"	4,96	-
	3/4"	6,94	-

Фитинги для стальных труб**Соединитель с накидной гайкой (O-Ring)**

2700.32SC



Артикул	Размер	Цена, €	
		желт.	никел.
2700.32SC	1/2" x 3/4"	-	1,28
	3/4" x 1"	-	2,43
	1" x 1 1/4"	-	3,78
	1 1/4" x 1 1/2"	-	4,19
	1 1/2" x 2"	-	7,08

Соединитель с накидной гайкой (конус)

2700.A7



Артикул	Размер	Цена, €	
		желт.	никел.
2700.A7	1/2"	3,66	-
	3/4"	5,06	-
	1"	7,68	-
	1 1/4"	11,51	-
	1 1/2"	22,62	-
2"	42,89	-	

Соединитель с накидной гайкой (плоская прокладка)

2700.A1



Артикул	Размер	Цена, €	
		желт.	никел.
2700.A1	3/8"	2,20	-
	1/2"	2,51	-
	3/4"	3,67	-
	1"	6,03	-
	1 1/4"	9,48	-
	1 1/2"	15,89	-
2"	29,91	-	

Соединитель с накидной гайкой (O-Ring)

2700.I4



Артикул	Размер	Цена, €		
		желт.	никел.	хром.
2700.I4	1/2"	3,19	3,44	3,67
	3/4"	4,60	4,97	5,29
	1"	8,20	8,86	9,43
	1 1/4"	11,11	-	-
	1 1/2"	18,32	-	-
	2"	34,27	-	-

Соединитель с накидной гайкой (O-Ring)

2700.I2



Артикул	Размер	Цена, €		
		желт.	никел.	хром.
2700.I2	1/2"	2,51	2,71	2,89
	3/4"	3,67	3,97	4,22
	1"	6,03	6,52	6,93
	1 1/4"	9,48	-	-
	1 1/2"	15,89	-	-
	2"	29,91	-	-

Соединитель с накидной гайкой (O-Ring)

2700.I6



Артикул	Размер	Цена, €	
		желт.	никел.
2700.I6	1/2"	2,85	3,08
	3/4"	4,12	4,45
	1"	7,23	7,81

Соединитель с накидной гайкой (плоская прокладка)

234



Артикул	Размер	Цена, €	
		желт.	никел.
234	3/4"	-	5,73
	1"	-	6,45

Соединитель эксцентрический FM

720



Артикул	Размер	Цена, €	
		желт.	никел.
720	1/2" x 10	-	3,63
	1/2" x 20	-	4,48
	1/2" x 30	-	4,63
	1/2" x 40	-	5,29
	1/2" x 50	-	5,95
	1/2" x 60	-	6,38
3/4" x 50	-	11,41	

Ниппель

2600.00



Артикул	Размер	Цена, €	
		желт.	никел.
2600.00	1/4"	0,42	0,47
	3/8"	0,51	0,57
	1/2"	0,69	0,72
	3/4"	1,14	1,16
	1"	2,32	2,36
	1 1/4"	2,89	2,96
	1 1/2"	4,11	4,37
	2"	6,85	7,11
2 1/2"	13,32	-	
3"	19,63	-	

Ниппель переходной

2600.03



Артикул	Размер	Цена, €	
		желт.	никел.
2600.03	1/4" x 1/8"	0,43	-
	3/8" x 1/4"	0,54	0,60
	1/2" x 1/4"	0,73	0,81
	1/2" x 3/8"	0,78	0,86
	3/4" x 3/8"	1,30	1,32
	3/4" x 1/2"	1,08	1,18
	1" x 1/2"	2,12	2,17
	1" x 3/4"	1,98	2,02
	1 1/4 x 1/2"	3,07	3,14
	1 1/4 x 3/4"	2,95	3,01
	1 1/4 x 1"	2,90	2,96
	1 1/2 x 3/4"	4,28	4,53
	1 1/2 x 1"	4,20	4,45
	1 1/2 x 1 1/4"	4,02	4,28
	2" x 1"	9,37	9,76
	2" x 1 1/4"	7,54	7,80
2" x 1 1/2"	7,55	7,82	
2 1/2 x 2"	16,87	-	
3" x 2"	19,63	-	

Муфта прямая

2600.46



Артикул	Размер	Цена, €	
		желт.	хром.
2600.46	1/4"	0,42	0,55
	3/8"	0,76	0,87
	1/2"	1,13	1,25
	3/4"	1,64	1,79
	1"	3,12	3,63
	1 1/4"	3,94	4,46
1 1/2"	4,93	5,46	
2"	7,93	8,66	

Фитинги для стальных труб

Серия 2600		
арт. 2600.00, .03, .46.....	31	
арт. 2600.43, .45, .47, .D2, .D8, .F2, .F5.....	32	
арт. 2600.40, .41, .44, .70, .96, .D7, .F4.....	33	
арт. 2600.D9, .F1.....	36	
Серия 2700		
арт. 2700.A7, .I4, .I2, .I6, .32SC, .234.....	31	
арт. 2700.10, .13, .14, .15, .23, .24, .25, .26, .29, .F8, .36, .F9, .G1.....	34	
арт. 2700.N4.....	36	

Фитинги для металлопластиковых труб

Серия 5100.....	40
Серия 5300.....	41

Пресс фитинги для металлопластиковых труб

Серия 5S00.....	42,43
-----------------	-------

Инструмент для изготовления пресс соединений **REMS**..... 44

Фитинги для медных труб

Серия 1400	
арт. 1400.85, .G5, .G6, .G7.....	33
арт. 1400.00, .01, .02, .10, .20, .21, .23, .G4.....	46
Серия 1800.....	46

Фитинги для труб из ПНД

Серия 4800.....	39
-----------------	----

Коллекторы

Серия 6200.....	35
-----------------	----

Клапаны для радиаторов **NEW**

Серия 7500.....	36
-----------------	----

Металлопластиковые трубы **NEW**

Серия ТВ0020.....	45
-------------------	----

Техническая информация

Габаритные размеры фитингов для стальных труб серий 2600/2700.....	37,38
Принцип подбора фитингов серии 5100.....	40
Рекомендации по монтажу фитингов серии 5100.....	45

Коллектор с шаровыми кранами на два выхода*

6200.56	Размер	Цена, €
6200.56	3/4"x1/2" 1"x1/2"	9,10 10,96



Коллектор с шаровыми кранами на три выхода*

6200.56	Размер	Цена, €
6200.56	3/4"x1/2" 1"x1/2"	12,76 15,08



Коллектор с регулирующими клапанами на два выхода*

6200.57	Размер	Цена, €
6200.57	1"x1/2"	10,96
6300.57	1"x3/4"	12,32



Коллектор с регулирующими клапанами на три выхода*

6200.57	Размер	Цена, €
6200.57	1"x1/2"	15,08
6300.57	1"x3/4"	17,28



Коллектор с регулирующими клапанами на четыре выхода*

6200.57	Размер	Цена, €
6200.57	1"x1/2"	19,56
6300.57	1"x3/4"	24,11



Коллектор на два выхода

2700.61	Размер	Цена, €	
2700.61	вх.3/4"- вых.1/2" М вх.1"-вых.1/2"М	желт. 4,15	никел. 5,46
2700.59	вх.3/4"- вых.1/2" F	4,42	-



2700.59



Коллектор на три выхода

2700.61	Размер	Цена, €	
2700.61	вх.3/4"- вых.1/2" М вх.1"-вых.1/2"М	желт. 6,12	никел. 7,58
2700.59	вх.3/4"- вых.1/2" F	6,47	-



2700.59



Коллектор на четыре выхода

2700.61	Размер	Цена, €	
2700.61	вх.3/4"- вых.1/2" М вх.1"-вых.1/2"М	желт. 7,83	никел. 9,29
2700.59	вх.3/4"- вых.1/2" F	9,64	-



2700.59



Коллектор с регулирующими клапанами на два выхода

6200.63	Размер	Цена, €
6200.63	3/4"x1/2"	14,99



Коллектор с регулирующими клапанами на три выхода

6200.63	Размер	Цена, €
6200.63	3/4"x1/2"	20,17



Коллектор с регулирующими клапанами на четыре выхода

6200.63	Размер	Цена, €
6200.63	3/4"x1/2"	25,16



Коллектор с регулирующими клапанами на пять выходов

6200.63	Размер	Цена, €
6200.63	3/4"x1/2"	32,23



Пробка коллекторная

3500.G8	Размер	Цена, €	
3500.G8	3/4" x 1/2" x 3/8" 1" x 1/2" x 3/8"	желт. 3,51	никел. 3,86



Соединитель в сборе для металлопластиковой трубы

5500.80	Размер	Цена, €	
5500.80	1/2" x 16	желт. 1,60	никел. 1,75



Соединитель в сборе Euroconus для металлопластиковой трубы

5700.80	Размер	Цена, €
5700.80	3/4" x 16 3/4" x 20	2,21 2,42



*Поставляются с синими или красными ручками

Клапаны для радиаторов NEW

Клапан регулирующий прямой ручной

750075N040400A
750075N050500A

Артикул	Размер, "	Цена, €	
		1/2"	3/4"
750075N040400A	1/2"	6,14	
750075N050500A	3/4"	8,04	



Клапан регулирующий угловой ручной

750075N040490A
750075N040590A

Артикул	Размер, "	Цена, €	
		1/2"	3/4"
750075N040490A	1/2"	5,88	
750075N050590A	3/4"	7,39	



Клапан запорный прямой

7500J9N040400A
7500J9N050500A

Артикул	Размер, "	Цена, €	
		1/2"	3/4"
7500J9N040400A	1/2"	5,32	
7500J9N050500A	3/4"	7,23	



Клапан запорный угловой

7500J9N040490A
7500J9N040590A

Артикул	Размер, "	Цена, €	
		1/2"	3/4"
7500J9N040490A	1/2"	5,06	
7500J9N050590A	3/4"	6,57	



Фитинги для насосов и шлангов

Соединитель (резьба наружная - штуцер под шланг)

2600.D9



Артикул	Размер	Цена, €	
		желт.	никел.
2600.D9	1/4" x 10	0,50	-
	3/8" x 10	0,64	-
	1/2" x 10	0,89	0,93
	1/2" x 12	0,87	0,93
	1/2" x 14	0,90	0,93
	1/2" x 16	0,90	0,93
	1/2" x 18	0,95	1,02
	1/2" x 20	1,08	1,18
	1/2" x 25	1,66	1,81
	3/4" x 20	1,66	1,81
	3/4" x 25	1,66	1,81
	1" x 25	2,52	2,75
	1" x 30	2,52	2,75
	1"1/4 x 30	5,94	6,51
	1"1/4 x 35	6,76	7,21
	1"1/4 x 40	8,16	8,81
	1"1/2 x 40	9,16	9,82
	1"1/2 x 45	9,72	10,37
	2" x 50	12,80	13,74
	2"1/2 x 60	29,44	31,55
3" x 80	39,22	42,04	

Соединитель (резьба внутренняя - штуцер под шланг)

2600.F1



Артикул	Размер	Цена, €	
		желт.	никел.
2600.F1	1/2" x 10	1,13	1,20
	1/2" x 12	1,13	1,20
	1/2" x 14	1,14	1,20
	1/2" x 16	1,16	1,22
	1/2" x 18	-	1,56
	1/2" x 20	1,54	1,65
	3/4" x 20	2,01	2,16
	3/4" x 25	2,01	2,16
	1" x 25	2,93	3,20
	1" x 30	2,93	3,20
	1"1/4 x 30	11,72	13,35
	1"1/4 x 35	11,72	13,35
	1"1/2 x 40	17,02	18,23
	2" x 50	23,65	25,23

Соединитель быстроразъемный

(резьба наружная - штуцер под шланг)

280



Артикул	Размер, "	Упаковка		Цена, €
		коробка	ящик	
280	3/4" x 20	12	48	8,17
	1" x 25	10	40	11,66
	1"1/4 x 30	8	32	15,13

Соединитель быстроразъемный угловой

(резьба наружная - штуцер под шланг)

281



Артикул	Размер, "	Упаковка		Цена, €
		коробка	ящик	
281	3/4" x 20	20	80	10,42
	1" x 25	8	32	14,96
	1"1/4 x 30	8	32	18,44

Соединитель быстроразъемный (два штуцера под шланг)

282



Артикул	Размер, "	Упаковка		Цена, €
		коробка	ящик	
282	20	20	80	10,80
	25	15	60	12,19
	30	10	40	13,74

Соединитель для резервуаров

290



Артикул	Размер, "	Упаковка		Цена, €
		коробка	ящик	
290	1/2"	20	80	5,56
	3/4"	15	60	7,81
	1"	10	40	10,80
	1"1/4	4	16	17,06
	1"1/2	3	12	21,77
	2"	3	12	33,07

Соединитель для насосов 5-ти выводной

2700.N4



Артикул	Размер, "	Упаковка		Цена, €
		коробка	ящик	
2700.N4	3"1/2 x 1/4"	10	40	6,05

General fittings®

ФИТИНГИ ДЛЯ РАЗЛИЧНЫХ ВИДОВ ТРУБ

Комплект кронштейнов



Артикул	Размер	Цена, €
942195007	7 x 170	1,11

Комплект кронштейнов регулируемых



Артикул	Цена, €
943000000	1,60

Комплект универсальный радиаторный



Артикул	Размер	Цена, €
105100102	1"x1/2"	3,98
105100304	1"x3/4"	5,52

Кронштейн универсальный



Артикул	Цена, €
855000001	0,33

Ниппель радиаторный межсекционный



Артикул	Размер	Цена, €
958100000	1"	0,21

Прокладка из фибры для радиаторных пробок



Артикул	Размер	Цена, €
950111001	1"-42 2 мм	0,08

Прокладка из фибры для межсекционных ниппелей



Артикул	Размер	Цена, €
950111003	1" -42 1 мм	0,07

Пробка радиаторная проходная



Артикул	Размер	Цена, €
103100121	1"x1/2" правая	0,47
103100122	1"x1/2" левая	0,47
103100341	1"x3/4" правая	0,55
103100342	1"x3/4" левая	0,55

Пробка радиаторная



Артикул	Размер	Цена, €
103100001	1" правая	0,47
103100002	1" левая	0,47



Рис. 1



Рис. 2

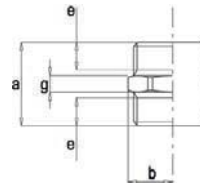

Рис. 3

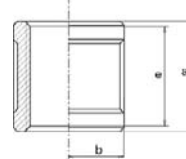

Рис. 4

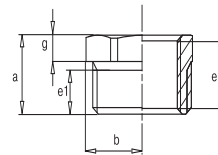

Рис. 5

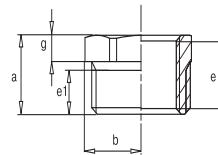

Рис. 6

См. рис. 1, 2

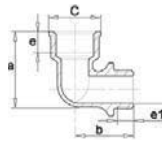
Артикул	2600.00					2600.41				2600.40				
	а	б	е	g	Ch	а	б	е	Ch	а	б	е	g	Ch
1/4"	22	8,1	7,5	4	14	11	9,3	7,5	16	14	8,4	7,5	5	14
3/8"	22	9,8	7,5	4	17	10,5	11	7	19	14	9,8	7,5	5	17
1/2"	26,5	11,8	8,5	5,5	21	12	12,8	8	23	16	12	8	6	21
3/4"	30	15,3	10	6	27	14	16,5	10	30	18,5	10	6,5	27	
1"	36	19	12	7	34	15	20,3	11	37	20	19,5	11	7	34
1 1/4	38,5	24	13,5	7	42	18	25,3	12,5	47	-	-	-	-	-
1 1/2	39,5	28,3	13,5	7,5	50	19	28,5	13,5	53	-	-	-	-	-
2"	45	34	15	9	60	20	33,8	14	64	-	-	-	-	-
2 1/2	59	42,5	21,5	11	77	24	42,8	19	80	-	-	-	-	-
3"	60	47,8	22	11	90	-	-	-	-	-	-	-	-	-

См. рис. 1, 2

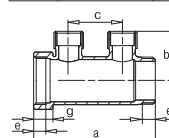
Артикул	2600.70				2600.F4				2600.46			
	а	б	е	Ch	а	б	е	Ch	а	б	е	Ch
1/4"	5	9,8	3,5	17	16,5	9	5,5	10	18	9	17	17
3/8"	5	11	3	19	16,5	10,5	5,5	12	25	11,5	23	21
1/2"	5	14,5	2,5	25	18	13,5	6	12	27	13,5	25	25
3/4"	6	18,5	3	32	18	17	6,5	14	30	17	27	31
1"	8	22	4,5	38	23	20	10	30	32	21,5	29	40
1 1/4	8	27,8	4	48	25	24,5	10	38	38	25,5	34	48
1 1/2	-	-	-	-	25	29	10	38	40	29,3	36	55
2"	-	-	-	-	27,5	34	12	38	44	35	40	66
2 1/2	-	-	-	-	30,5	42,5	13	55	75	44	68	84
3"	-	-	-	-	30,5	48,5	13	55	80	51,5	73	98

См. рис. 3

Артикул	2600.03					2600.44					2600.D1					
	е	а	б	е	e1	а	б	е	e1	g	Ch	а	б	е	e1	
3/8"x1/4"	22	9,8	7,5	7,5	4	17	15,0	9,8	8,5	13,5	5	17	9,5	8,3	7,5	7,5
1/2"x1/4"	25,5	12,1	8,5	7,5	6	21	17	11,5	10	5	21	10,5	10,3	8	8	8
1/2"x3/8"	25,5	12,4	8,5	7,5	6	22	17	11,5	12	14,5	5	21	10,5	10,3	8	6,5
3/4"x1/4"	-	-	-	-	-	-	18	15,5	10	8	6	27	-	-	-	-
3/4"x3/8"	-	-	-	-	-	-	18	15,5	10	8	6	27	-	-	-	-
3/4"x1/2"	27	15	10	7,5	6	27	18	15,5	10	8	6	27	10,5	13	7,5	5
1"x3/8"	-	-	-	-	-	-	22	19,5	12,5	9,5	7	34	-	-	-	-
1"x1/2"	32,5	19	12,5	8,5	7	34	22	19,3	12,5	10,5	7	34	13	16,5	9,5	7,5
1"x3/4"	33,5	19	12,5	9	7	34	22	19	12,5	9,5	7	34	13	16,5	9,5	7,5
1 1/4x1/2"	33,5	23,5	13,5	8,5	7	42	23	23,5	13,5	10,5	7	42	-	-	-	-
1 1/4x3/4"	35	23,5	13,5	10	7	42	23	23,5	13,5	11,5	7	42	-	-	-	-
1 1/4x1"	38	23,5	13,5	12	7	42	23	24	13,5	20	7	42	-	-	-	-
1 1/2"x1/2"	-	-	-	-	-	-	24	28,3	13,5	12	8	50	-	-	-	-
1 1/2"x3/4"	35	28,3	13,5	10	8	50	24	28,3	13,5	13,5	8	50	-	-	-	-
1 1/2x1"	38,5	28,3	13,5	12,5	8	50	24	28,3	13,5	15	8	50	-	-	-	-
1 1/2x1 1/4"	39,5	28,3	13,5	13,5	8	50	24	28,5	13,5	20	8	50	-	-	-	-
2"x1/2"	-	-	-	-	-	-	26,5	34,3	15,5	13,5	8,5	60	-	-	-	-
2"x3/4"	-	-	-	-	-	-	26,5	34,3	15,5	13,5	8,5	60	-	-	-	-
2"x1"	42	34,3	15	12,5	9	60	26,5	34,3	15,5	11,5	8,5	60	-	-	-	-
2"x1 1/4"	43	34	15	13,5	9	60	26,5	34,3	15,5	14	8,5	60	-	-	-	-
2"x1 1/2"	44,5	34	15	15	9	60	26,5	34,3	15,5	15,5	8,5	60	-	-	-	-

См. рис. 4

Артикул	2600.45					2600.F2					2600.47				
	а	б	е	e1	Ch	а	б	е	e1	Ch	а	б	е	e1	
3/8"x1/4"	20,0	10,5	7,5	7,5	-	-	-	-	-	-	-	-	-	-	
1/2"x1/4"	22,5	12,0	8,5	7,5	-	-	-	-	-	-	-	-	-	-	
1/2"x3/8"	22,5	12,0	8,5	7,0	-	29	13	12,5	8	10	27	13,3	12	10,5	
3/4"x1/4"	-	-	-	-	-	-	-	-	-	-	-	-	-	-	
3/4"x3/8"	24,0	15,0	10,0	7,5	-	-	-	-	-	-	-	-	-	-	
3/4"x1/2"	26,0	15,0	10,0	9,0	-	32	16	15	9,5	12	30	17	13,5	12	
1"x3/8"	-	-	-	-	-	-	-	-	-	-	32,5	20,8	15,5	9	
1"x1/2"	26,0	19,0	9,0	9,0	-	-	-	-	-	-	32,5	20,8	15,5	10	
1"x3/4"	27,0	19,0	10,0	10,0	-	39	19,5	15	10	17	39	20,8	15,5	17,5	
1 1/4x1/2"	28,0	23,5	11,0	9,0	-	-	-	-	-	-	38,5	25,5	17	11,5	
1 1/4x3/4"	29,0	23,5	11,0	10,0	-	-	-	-	-	-	38,5	25,5	17	12,5	
1 1/4x1"	29,0	23,5	11,0	9,5	-	-	-	-	-	-	38,5	25,5	17	14	
1 1/2"x1/2"	-	-	-	-	-	-	-	-	-	-	-	-	-	-	
1 1/2"x3/4"	-	-	-	-	-	-	-	-	-	-	-	-	-	-	
1 1/2x1"	-	-	-	-	-	-	-	-	-	-	-	-	-	-	
1 1/2x1 1/4"	-	-	-	-	-	-	-	-	-	-	42	29	23	13	
2"x1/2"	-	-	-	-	-	-	-	-	-	-	-	-	-	-	
2"x3/4"	-	-	-	-	-	-	-	-	-	-	-	-	-	-	
2"x1"	45	35	22	15	-	-	-	-	-	-	45	35	22	16	
2"x1 1/4"	45	35	22	16	-	-	-	-	-	-	45	35	22	16	
2"x1 1/2"	45	35	22	16,5	-	-	-	-	-	-	45	35	22	16,5	

См. рис. 5

Артикул	2700.14					2700.25					2700.24					2700.36					Артикул	2700.29					2700.26					2700.13				
	а	б	с	е	e1	а	б	с	е	e1	а	б	с	е	e1	а	б	с	е	e1		а	б	с	е	e1	а	б	с	е	e1	а	б	с	е	e1
1/4"	40	20	21	9	19	21	9	34	27,5	12	10,5	8	-																							



Рис. 7



Рис. 8

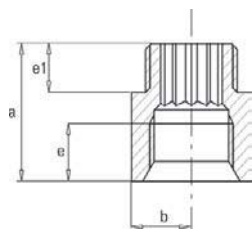

Рис. 9

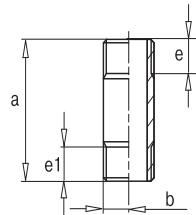

Рис. 10

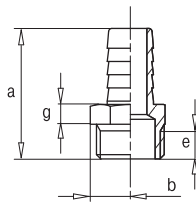

Рис. 11

См. рис. 7

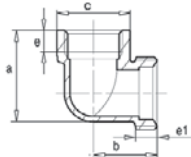
Артикул	2600.D8				2600.F5					
	a	b	e	e1	Ch	a	b	e	e1	Ch
1/2"x10	21		6		21		6			
1/2"x15	26		10		26		10			
1/2"x20	31				31					
1/2"x25	36				36					
1/2"x30	41				41					
1/2"x40	51				51					
1/2"x50	61	13,5			61	14,5		9		25
1/2"x60	71		13		71		13			
1/2"x65	76				-					
1/2"x70	81				-					
1/2"x80	91				-					
1/2"x100	111				-					
3/4"x10	22		7		17					
3/4"x15	27		10							
3/4"x20	32			10						
3/4"x25	37									
3/4"x30	42	16								
3/4"x40	42									
3/4"x50	62		14							
3/4"x60	72									
3/4"x70	82									
3/4"x80	92									
3/4"x100	112									
1"x10	22		6							
1"x15	27		10							
1"x20	32		15							
1"x25	37	20								
1"x30	42		16							
1"x40	52									
1"x50	62									

См. рис. 8

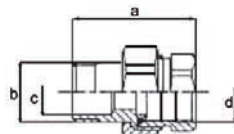
Артикул	2600.96			
	Размер	a	b	e e1
1/2"x150	150		10,3	
1/2"x200	200		15	
3/4"x150	150	13		57
3/4"x200	200			
1"x150	150	16,5	18	
1"x200	200			

См. рис. 8

Артикул	2600.43		
	Размер	a	b e
1/2"x50	49		
1/2"x75	74		
1/2"x100	99		
1/2"x125	124		
1/2"x150	149	10,3	13
1/2"x175	174		
1/2"x200	199		
1/2"x225	224		
3/4"x50	49		
3/4"x75	74		
3/4"x100	99		
3/4"x125	124		
3/4"x150	149		
3/4"x175	174	13,5	
3/4"x200	199		
3/4"x225	224		
3/4"x300	299		
3/4"x325	324		
1"x50	49		12,5
1"x75	74		
1"x100	99		
1"x125	124		
1"x150	149		
1"x175	174	16,5	
1"x200	199		
1"x225	224		
1"x300	299		
1"x325	324		

См. рис. 9

Артикул	2600.D9				2600.F1				
	a	b	e	g Ch	a	b	e	g Ch	
1/4"x10	37	8	7,5	5 14	35	9,8	9	12 17	
3/8"x10		9,8		17	36	11		13 19	
1/2"x10									
1/2"x12									
1/2"x14	39,5	12	8,5	21	37	13,8	8,5	14 24	
1/2"x16									
1/2"x18				6					
1/2"x20									
1/2"x25	44	15,5			-	-	-	-	-
3/4"x20				27	44	17		12 16,5 30	
3/4"x25	45,5	15,5	9,5		44	17,5			
1"x25	49	19,5	13	6,5 34	47	20,5	13	19,5 38	
1"x30		19			46		18		
1"1/4x30	70	24		8 38	-	-	-	-	-
1"1/4x35	69	24,3		7 38	57	25,5	13	11 45	
1"1/2x40	71,5	26,8	11	9,5 44	64	27,5	11	13 51	
1"1/2x45	76	26,5		10,5 47	-	-	-	-	-
2"x50	81,5	32,8		9 54	76	36	15	15 64	
2"1/2x60	97	40,8	14	12,5 66					
3"x80	118,5	47,8	15	13 85					

См. рис. 10

Артикул	2700.A7				
	Размер	a	b	e e1	g Ch
1/2"x1"	21	16,5	13,5	7,5 12	25
3/4"x1"1/4	23	20,8	15	7 13,5	30
1"x1"1/2	29	23,8	19,5	9,5 18,5	38
1"1/4x2"	29	29,8	19,5	9 18,5	46
1"1/2"x2"1/4	29	32,8	20	10 18	54
2"x2"1/2	37	37,5	28	13 23	64

См. рис. 11

Артикул	2700.14					2700.12				2700.16			
	Размер	a	b	c	g d e	a	b	c	d	a	b	c	d
1/2"	48	1/2"	1/2"	23	17 16	45	1/2"	16	1/2"	51	1/2"	16	1/2"
3/4"	57,5	3/4"	3/4"	30	22 20	54,5	3/4"	20	3/4"	62,5	3/4"	20	3/4"
1"	65	1"	1"	34	29 26	67,5	1"	26	1"	67,3	1"	26	1"
1"1/4	75,5	1"1/4	1"1/4	33	33 34	68,5	1"1/4	34	1"1/4	-	-	-	-
1"1/2	90,5	1"1/2	1"1/2	40	39 40	90	1"1/2	40	1"1/2	-	-	-	-
2"	109	2"	2"	51	50 51	87	2"	51	2"	-	-	-	-

Raccorderie Metalliche

Raccorderie Metalliche



КОМПЛЕКТУЮЩИЕ ДЛЯ РАДИАТОРОВ

Манометры

Манометр осевой d=60mm

243	Артикул	Размер	Цена, €
	4 bar	1/4"	6,20
	6 bar	1/4"	6,20
	10 bar	1/4"	6,20



Термометр осевой d=40mm, l=23mm, T= 0~120°C

206	Артикул	Размер	Цена, €
	206	3/8"	8,51



Гильза для подключения термометра

207	Артикул	Размер	Цена, €
	207	3/8"	2,85



Термоманометр осевой в комплекте с отсекающим клапаном d=60mm, T= 0~120°C

259	Артикул	Размер	Цена, €
	4 bar	1/2"	10,00
	6 bar	1/2"	10,00



Манометр радиальный d=60mm

244	Артикул	Размер	Цена, €
	4 bar	1/4"	6,20
	6 bar	1/4"	6,20
	10 bar	1/4"	6,20
	16 bar	1/4"	6,20



Манометр радиальный d=80mm

255	Артикул	Размер	Цена, €
	6 bar	1/2"	14,78
	10 bar	1/2"	14,78
	16 bar	1/2"	14,78



Термоманометр радиальный в комплекте с отсекающим клапаном d=60mm, T= 0~120°C

258	Артикул	Размер	Цена, €
	4 bar	1/2"	10,00
	6 bar	1/2"	10,00



Технические характеристики регуляторов давления

Артикул	245	246	247
Макс. рабочая температура, T, °C	70		
Макс. рабочее давление на входе, P, bar	30	10	
Диапазон регулировки на выходе, bar	1~6	1~4	
Предустановка, P, bar	3	1,5	

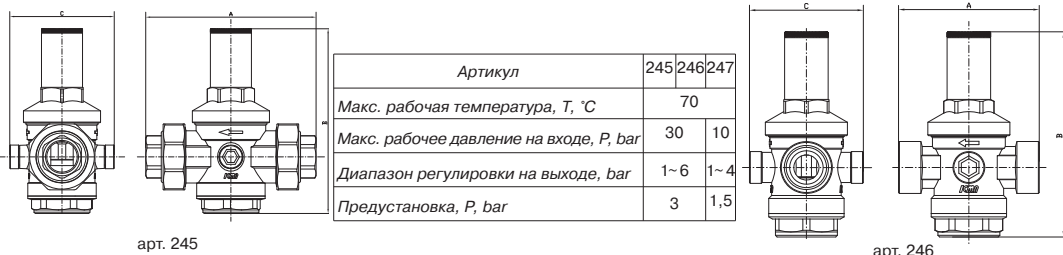

Основные габаритные размеры

Артикул	245	246	247
Размер	A B C	A B C	A B C
1/2"	- - -	78 122,5 68	56 35 35
3/4"	140 160 75	84 122,5 68	58 35 35
1"	140 160 75	93 148,5 84	- 103,5 -
1"1/4	175 230 92	- - -	- 103,5 -
1"1/2	175 230 92	- - -	- - -
2"	200 260 110	- - -	- - -

Материалы изделия (См. рис. 1)

1. Пробка регулятора PA 66 30% FG
2. Верхняя крышка корпуса CW617N
3. Регулятор пружины CW614N
4. Пружина C 72 DIN 17223-84
5. Поршень CW614N
6. Шпindel CW614N
7. Корпус CW617N
8. Седло ACC. INOX
9. Уплотнитель EPDM 90 SH
10. Затвор CW614N
11. Нижняя крышка корпуса CW617N



рис. 1

Соединитель с наружной резьбой

4800.01	Артикул	Размер, "	PN, bar	Упаковка	Цена, €
4800.01		1/2"x20	30	70	2,89
		3/4"x20	30	80	2,99
		3/4"x25	30	50	3,51
		1"x32	30	30	4,74
		1"1/4x40	30	20	7,72
		1"1/2x50	30	10	11,41
		2"x63	30	6	18,43

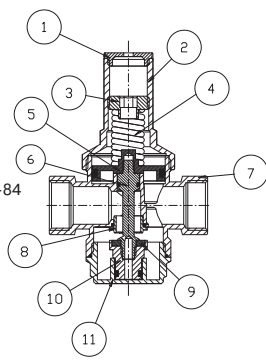

Соединитель с внутренней резьбой

4800.02	Артикул	Размер, "	PN, bar	Упаковка	Цена, €
4800.02		1/2"x16	30	120	2,63
		1/2"x20	30	70	2,89
		3/4"x20	30	120	2,85
		3/4"x25	30	50	3,51
		1"x32	30	30	4,84



Муфта соединительная

4800.00	Артикул	Размер, "	PN, bar	Упаковка	Цена, €
4800.00		16 x 16	30	80	4,00
		20 x 20	30	40	4,92
		25 x 25	30	30	5,96
		32 x 32	30	20	7,90



Тройник с наружной резьбой

4800.11	Артикул	Размер, "	PN, bar	Упаковка	Цена, €
4800.11		20x1/2"x20	30	30	6,14
		25x3/4"x25	30	20	7,90
		32x1"x32	30	15	10,53



Тройник с внутренней резьбой

4800.12	Артикул	Размер, "	PN, bar	Упаковка	Цена, €
4800.12		20x1/2"x20	30	30	6,14
		25x3/4"x25	30	20	7,90
		32x1"x32	30	15	10,97



Тройник соединительный

4800.10	Артикул	Размер, "	PN, bar	Упаковка	Цена, €
4800.10		20x20x20	30	20	7,90
		25x25x25	30	15	9,65
		32x32x32	30	15	13,16



Угольник с наружной резьбой

4800.21	Артикул	Размер, "	PN, bar	Упаковка	Цена, €
4800.21		1/2" x 20	30	50	3,77
		3/4" x 25	30	40	4,65
		1" x 32	30	20	6,70



Угольник с внутренней резьбой

4800.22	Артикул	Размер, "	PN, bar	Упаковка	Цена, €
4800.22		1/2" x 20	30	50	3,77
		3/4" x 25	30	40	4,65
		1" x 32	30	20	7,07



Угольник соединительный

4800.20	Артикул	Размер, "	PN, bar	Упаковка	Цена, €
4800.20		20 x 20	30	40	5,45
		25 x 25	30	20	6,84
		32 x 32	30	15	9,50



Угольник настенный

4800.23	Артикул	Размер, "	PN, bar	Упаковка	Цена, €
4800.23		1/2" x 20	30	40	7,02
		1/2" x 25	30	20	8,67



Угольник с накидной гайкой

3036	Артикул	Размер, "	PN, bar	Упаковка	Цена, €
3036		1"1/4x32	30	4	14,50



Соединитель в сборе (гайка и вставка)

5100.80



Артикул	Размер	Цена, €	
		желт.	никел.
5100.80	1/2" x 16	2,31	2,50
	3/4" x 16	2,67	2,89
	3/4" x 20	2,79	3,02
	1" x 25	6,75	7,29
5100.82	3/4 x 25	7,23	7,82

Двойной ниппель

5100.00

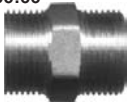

Артикул	Размер	Цена, €	
		желт.	никел.
5100.00	1/2"	1,16	1,24
	3/4"	1,73	1,88
	1"	2,69	2,91
5100.03	3/4 x 1/2"	1,73	1,88
	1" x 3/4"	2,40	2,60

Переходник FM

5100.02



Артикул	Размер	Цена, €	
		желт.	никел.
5100.02	1/2"	1,65	1,77
	3/4"	2,40	2,60
	1"	3,09	3,34
	3/4" x 1/2"	2,12	2,28
	1/2" x 3/4"	1,93	2,07
	1" x 3/4"	3,37	3,65

Тройник соединительный

5100.10



Артикул	Размер	Цена, €	
		желт.	никел.
5100.10	1/2"	1,93	2,07
	3/4"	2,79	3,02
	1"	5,99	6,47

Тройник FM

5100.12



Артикул	Размер	Цена, €	
		желт.	никел.
5100.12	1/2"	2,40	2,60

Коллектор (выходы 1/2")

5100.61



Артикул	Размер	Цена, €	
		желт.	никел.
5100.61	вх. 3/4" x 2 вых.	4,82	5,21
	вх. 3/4" x 3 вых.	6,80	7,35
	вх. 3/4" x 4 вых.	8,78	9,48
	вх. 1" x 2 вых.	5,79	6,25
	вх. 1" x 3 вых.	8,30	8,96
	вх. 1" x 4 вых.	11,58	12,50

* Принцип подбора фитингов серии 5100

1. Соединитель "металлопластиковая труба - внутренняя резьба"



арт. 5100.02 - 1 шт.
+
арт. 5100.80 - 1 шт.

2. Соединитель "труба - труба"



арт. 5100.00 - 1 шт.
+
арт. 5100.80 - 2 шт.

3. Коллектор на 3 выхода



арт. 5100.61 - 1 шт.
+
арт. 5100.80 - 3 шт.

Кран шаровой для металлопластиковой трубы

607SP-5100.80



Артикул	Размер	Цена, €	
		желт.	никел.
607SP-5100.80	1/2" x 16	5,44	5,60
	3/4" x 16	8,05	8,23
	3/4" x 20	8,15	8,34
	3/4" x 25	11,81	12,28

Угольник соединительный MM

5100.20



Артикул	Размер	Цена, €	
		желт.	никел.
5100.20	1/2"	1,83	1,98
	3/4"	2,31	2,50
	1"	3,86	4,18

Угольник соединительный FM

5100.22



Артикул	Размер	Цена, €	
		желт.	никел.
5100.22	1/2"	2,09	2,26
	3/4"	2,79	3,05
	1"	4,44	4,79

Угольник настенный

5100.23



Артикул	Размер	Цена, €	
		желт.	никел.
5100.23	1/2"	2,40	2,60

Крановый узел (выход 1/2")

5100.65



Артикул	Размер	Цена, €	
		желт.	никел.
5100.65	1 * 1/2"	3,96	4,26
5100.66	2 * 1/2" 90°	4,92	-
5100.67	2 * 1/2" 180°	4,92	-
5100.68	3/4" x 1/2" x 3/4"	6,58	-

5100.66



Вставка соединителя (продается отдельно)

PR 5180



Артикул	Размер	Цена, €	
		желт.	никел.
PR 5180	1/2" x 16	1,33	-
	3/4" x 16	1,48	-
	3/4" x 20	1,57	-
	1" x 25	3,62	-

148



Клапан смесительный термостатический. Диапазон регулировки от 20 до 65°C

Артикул	Размер	Цена, €
148	3/4"	75,99
	1"	83,38

149



Клапан смесительный термостатический. Диапазон регулировки от 20 до 65°C

Артикул	Размер	Цена, €
149	1/2" x 1/2"	57,70

241



Клапан предохранительный

Артикул	Размер	Цена, €	
		желт.	никел.
241	1,5 bar	1/2"	7,46
	2 bar	1/2"	7,46
	2,5 bar	1/2"	7,46
	3 bar	1/2"	7,46
		3/4"	10,30
		1"	24,40
	4 bar	1/2"	7,46
		3/4"	10,30
		1"	24,40
	6 bar	1/2"	7,46
		3/4"	10,30
		1"	24,40
7 bar	3/4"	10,30	
	1"	27,40	
251	1,5 bar	1/2"	7,76
	3 bar	1/2"	7,76
	6 bar	1/2"	7,76

251



256



Клапан предохранительный с предохранительной настройкой от 0,5 до 10 bar

Артикул	Размер	Цена, €
256	1/2"	18,13
	3/4"	25,88
	1"	34,94

157



Кран кнопочный для манометра

Артикул	Размер	Цена, €
157	1/4"	12,36
	1/2"	13,75

151



Кран конусный 3-ходовой для манометра

Артикул	Размер	Цена, €
151	1/4"	5,04
151	1/2"	5,75

159



Кран конусный 3-ходовой с контрольным фланцем для манометра

Артикул	Размер	Цена, €
159	1/4"	9,24
	1/2"	9,34

153



Трубка амортизирующая для манометра

Артикул	Размер	Цена, €
153	1/2"	8,30

Кран Маевского с ручкой

702



Артикул	Размер	Цена, €
702	3/8"	1,13
	1/2"	1,35

Кран Маевского под ключ

705



Артикул	Размер	Цена, €
705	1/2"	0,85
	3/4"	1,16

Пробка с уплотнительным кольцом из NBR

706



Артикул	Размер	Цена, €
706	1/2"	0,42
	3/4"	0,79

Автоматический воздухоудалитель

719



Артикул	Размер	Цена, €
719	3/8"	3,84
	1/2"	3,94

Автоматический воздухоудалитель

709



Артикул	Размер	Цена, €
709	3/8"	4,61
	1/2"	4,75

Автоматический воздухоудалитель в комплекте с отсекающим клапаном

707+710



Артикул	Размер	Цена, €
707+710	1/2"	6,48

Клапан отсекающий для автоматических воздухоудалителей

710



Артикул	Размер	Цена, €
710	1/2"	1,45

Автоматический воздухоудалитель угловой

715



Артикул	Размер	Цена, €
715	1/2"	6,76
	3/4"	7,05

Пробка радиаторная с автоматическим воздухоудалителем (левая или правая)



716



Артикул	Размер	Цена, €
716	1"	7,30
	1"1/4"	7,91

Нижние присоединения к панельным радиаторам

Узел подключения для однотрубных систем

902	904	Артикул	Размер	Цена, €
		902	3/4" x 1/2"	14,83
		904	3/4"	13,83



Узел подключения угловой для однотрубных систем

903	905	Артикул	Размер	Цена, €
		903	3/4" x 1/2"	15,11
		905	3/4"	14,87



Соединитель для медной трубы типа EUROCONUS

93	Артикул	Размер	Цена, €
	93	15x3/4"	2,30

Узел подключения для двухтрубных систем

912	914	Артикул	Размер	Цена, €
		912	3/4" x 1/2"	12,99
		914	3/4"	11,82

Узел подключения угловой для двухтрубных систем

913	915	Артикул	Размер	Цена, €
		913	3/4" x 1/2"	13,11
		915	3/4"	12,76

Соединитель для узлов подключения

898	Артикул	Размер	Цена, €
	898	3/4" x 1/2"	0,71

Соединитель для узлов подключения

899	Артикул	Размер	Цена, €
	899	3/4"	0,58

Регуляторы давления, задвижки, клапаны, краны

Регулятор давления.

Диапазон регулировки 1 - 6 bar

245	Артикул	Размер	Цена, €
	245	3/4"	53,50
		1"	57,15
		1"1/4	97,71
		1"1/2	105,68
		2"	162,56

Регулятор давления MIGNON.

Диапазон регулировки 1 - 4 bar

247	Артикул	Размер	Цена, €
	247	1/2"	12,66
		3/4"	13,81

Задвижка клиновая латунная, резьбы внутренняя - внутренняя по ISO 228/1, маховик из стали

40	Артикул	Размер, "	PN, bar	Цена, €
	40	3/4"	16	6,48
		1"	16	9,31
		1"1/4	16	14,49
		2"	16	26,05

Регулятор давления.

Диапазон регулировки 1 - 6 bar

246	Артикул	Размер	Цена, €
	246	1/2"	22,14
		3/4"	26,94
		1"	48,36

Узел подпитки с фильтром и отсекающим краном.

Диапазон регулировки 1 - 6 bar

249	Артикул	Размер	Цена, €
	249	1/2"	20,04

Фильтр грубой очистки, резьбы внутренняя - внутренняя по ISO 228/1

50	Артикул	Размер	Цена, €
	50	1/2"	4,00
		3/4"	6,65
		1"	10,21
		1"1/4	14,41
		1"1/2	18,00
		2"	29,88
		3"	80,71
		4"	164,32

Муфта соединительная

5300.00	Артикул	Размер, "	Цена, €
	5300.00	16 x 16	3,64
		20 x 20	4,81
		26 x 26	7,40
		32 x 32	18,55

Соединитель с наружной резьбой

5300.01	Артикул	Размер, "	Цена, €
	5300.01	1/2" x 16	2,19
		1/2" x 20	2,85
		3/4" x 16	3,14
		3/4" x 20	3,14
		3/4" x 26	5,09
		1" x 26	5,41
		1" x 32	10,93

Соединитель с внутренней резьбой

5300.02	Артикул	Размер, "	Цена, €
	5300.02	1/2" x 16	2,53
		1/2" x 20	2,93
		3/4" x 16	3,30
		3/4" x 20	3,23
		3/4" x 26	6,32
		1" x 26	5,41
		1" x 32	8,26

Муфта соединительная редукционная

5300.03	Артикул	Размер, "	Цена, €
	5300.03	20*2,0x16*2,0	5,02
		26*3,0x16*2,0	9,76
		26*3,0x20*2,0	8,35
		32*3,0x20*2,0	14,70
		32*3,0x26*3,0	15,9

Угольник соединительный

5300.20	Артикул	Размер, "	Цена, €
	5300.20	16 x 16	4,44
		20 x 20	5,63
		26 x 26	8,89
		32 x 32	14,83

Угольник с наружной резьбой

5300.21	Артикул	Размер, "	Цена, €
	5300.21	1/2" x 16	3,24
		1/2" x 20	4,06
		3/4" x 16	3,78
		3/4" x 20	4,06
		3/4" x 26	6,48
		1" x 26	8,29
		1" x 32	13,41

Угольник с внутренней резьбой

5300.22	Артикул	Размер, "	Цена, €
	5300.22	1/2" x 16	3,37
		1/2" x 20	3,98
		3/4" x 16	4,25
		3/4" x 20	4,36
		3/4" x 26	8,76
		1" x 26	7,00
		1" x 32	14,20

Угольник настенный

5300.23	Артикул	Размер, "	Цена, €
	5300.23	1/2" x 16	3,93
		3/4" x 20	6,38

Тройник соединительный

5300.10	Артикул	Размер, "	Цена, €
	5300.10	16 x 16 x 16	6,06
		20 x 20 x 20	7,76
		26 x 26 x 26	12,29
		32 x 32 x 32	26,26

Тройник редукционный

5300.13	Артикул	Размер, "	Цена, €
	5300.13	20 x 16 x 16	8,64
		20 x 16 x 20	8,64
		20 x 20 x 16	8,64
		26 x 16 x 26	12,29
		26 x 20 x 26	12,29
		32 x 20 x 32	26,47
		32 x 26 x 32	19,55

Тройник с наружной резьбой

5300.11	Артикул	Размер, "	Цена, €
	5300.11	16 x 1/2" x 16	4,95
		20 x 1/2" x 20	5,93
		16 x 3/4" x 16	5,79
		20 x 3/4" x 20	5,93
		26 x 3/4" x 26	9,61
		26 x 1" x 26	9,86
		32 x 1" x 32	22,42

Тройник редукционный с наружной резьбой

5300.18	Артикул	Размер, "	Цена, €
	5300.18	20 x 1/2" x 16	8,11

Тройник с внутренней резьбой

5300.12	Артикул	Размер, "	Цена, €
	5300.12	16 x 1/2" x 16	5,06
		20 x 1/2" x 20	5,93
		16 x 3/4" x 16	6,13
		20 x 3/4" x 20	6,34
		26 x 3/4" x 26	9,78
		26 x 1" x 26	10,52
		32 x 1" x 32	16,94

Тройник редукционный с внутренней резьбой

5300.19	Артикул	Размер, "	Цена, €
	5300.19	20 x 1/2" x 16	8,26
		20 x 3/4" x 16	8,82

Крестовина

5300.36	Артикул	Размер, "	Цена, €
	5300.36	16 x 16 x 16 x 16	10,91
		20 x 20 x 20 x 20	17,96



Универсальная конструкция пресс фитингов серии 5S00 позволяет использовать для их монтажа пресс клещи различных профилей.

Муфта соединительная

5S00.00



Артикул	Размер	Цена, €
5S00.00	16x16*2,0	3,10
	20x20*2,0	3,50
	26x26*3,0	5,50
	32x32*3,0	8,50
	40x40*3,5	15,30
	50x50*4,0	27,54

Соединитель с наружной резьбой

5S00.01



Артикул	Размер	Цена, €
5S00.01	1/2"x16*2,0	2,30
	1/2"x20*2,0	2,60
	1/2"x26*3,0	4,35
	3/4"x16*2,0	3,25
	3/4"x20*2,0	3,40
	3/4"x26*3,0	4,75
	1"x26*3,0	5,80
	1"x32*3,0	7,65
	1"1/4x40*3,5	13,77
	1"1/2x50*4,0	24,79

Соединитель с внутренней резьбой

5S00.02



Артикул	Размер	Цена, €
5S00.02	1/2"x16*2,0	2,45
	1/2"x20*2,0	3,15
	1/2"x26*3,0	4,80
	3/4"x16*2,0	3,70
	3/4"x20*2,0	4,10
	3/4"x26*3,0	5,00
	1"x26*3,0	5,95
	1"x32*3,0	8,00
	1"1/4x40*3,5	16,19
	1"1/2x50*4,0	26,05

Муфта соединительная редукционная

5S00.03



Артикул	Размер	Цена, €
5S00.03	20*2,0x16*2,0	3,45
	26*3,0x16*2,0	4,75
	26*3,0x20*2,0	4,65
	32*3,0x20*2,0	6,95
	32*3,0x26*3,0	7,70
	40*3,5x26*3,0	13,09
	40*3,5x32*3,0	13,89
	50*4,0x32*3,0	22,56
	50*4,0 x 40*3,5	24,16

Тройник

5S00.10



Артикул	Размер	Цена, €
5S00.10	16x16x16*2,0	4,75
	20x20x20*2,0	6,40
	26x26x26*3,0	11,00
	32x32x32*3,0	16,40
	40x40x40*3,5	29,52

Тройник с наружной резьбой

5S00.11



Артикул	Размер	Цена, €
5S00.11	1/2"x16*2,0	5,10
	1/2"x20*2,0	6,15
	3/4"x20*2,0	7,50
	3/4"x26*3,0	11,00
	1"x32*3,0	16,10

Тройник с внутренней резьбой

5S00.12



Артикул	Размер	Цена, €
5S00.12	1/2"x16*2,0	4,65
	1/2"x20*2,0	6,25
	1/2"x26*3,0	10,00
	3/4"x20*2,0	7,50
	3/4"x26*3,0	10,40
	1"x26*3,0	13,00
1"x32*3,0	17,50	

Тройник редукционный

5S00.13



Артикул	Размер	Цена, €
5S00.13	16*2,0x20*2,0x16*2,0	6,50
	20*2,0x16*2,0x16*2,0	6,45
	20*2,0x16*2,0x20*2,0	6,30
	20*2,0x20*2,0x16*2,0	6,60
	20*2,0x26*3,0x20*2,0	9,25
	26*3,0x16*2,0x16*2,0	9,70
	26*3,0x16*2,0x20*2,0	9,30
	26*3,0x16*2,0x26*3,0	9,75
	26*3,0x20*2,0x20*2,0	9,25
	26*3,0x20*2,0x26*3,0	9,50
	26*3,0x26*3,0x16*2,0	9,80
	26*3,0x26*3,0x20*2,0	9,95
	26*3,0x32*3,0x26*3,0	18,06
	32*3,0x16*2,0x32*3,0	16,25
	32*3,0x20*2,0x20*2,0	16,50
	32*3,0x20*2,0x26*3,0	16,50
	32*3,0x20*2,0x32*3,0	16,00
	32*3,0x26*3,0x32*3,0	16,25
	32*3,0x32*3,0x20*2,0	17,80

Угольник

5S00.20



Артикул	Размер	Цена, €
5S00.20	16x16*2,0	3,55
	20x20*2,0	4,25
	26x26*3,0	6,90
	32x32*3,0	11,00
	40x40*3,5	19,80
50x50*4,0	35,64	

Термостатические головки

Термостатическая головка с жидкостным датчиком

986



Артикул	Размер	Цена, €
986	M28 x 1,5	10,38

Термостатическая головка с жидкостным датчиком и дистанционным управлением

987



Артикул	Размер	Цена, €
987	2 м	55,06

Клапаны

Клапан термостатический угловой

974



Артикул	Размер	Цена, €
974	1/2"	8,47
	3/4"	12,55

Клапан термостатический прямой

975



Артикул	Размер	Цена, €
975	1/2"	9,31
	3/4"	13,51

Клапан регулирующий ручной угловой

803



Артикул	Размер	Цена, €
803	1/2"	4,25
	3/4"	6,33

Клапан регулирующий ручной прямой

813



Артикул	Размер	Цена, €
813	1/2"	4,36
	3/4"	6,60

Клапан запорный угловой

805



Артикул	Размер	Цена, €
805	1/2"	4,06
	3/4"	5,88

Клапан запорный прямой

815



Артикул	Размер	Цена, €
815	1/2"	4,24
	3/4"	6,01

Боковые присоединения к панельным радиаторам

Клапан термостатический

870



Артикул	Размер	Цена, €
870	1/2" * 15	9,35

Клапан термостатический с краном Маевского

866



Артикул	Размер	Цена, €
866	1/2" * 15	12,05

Узел подключения универсальный

877



Артикул	Размер	Цена, €
877	1/2" x 3/4"	13,76

Соединительная трубка

889

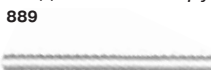

Артикул	Размер	Цена, €
889	15 * 600 мм	3,56
	15 * 1000 мм	5,55

Соединитель для медной трубы SICURBLOCK

90



Артикул	Размер	Цена, €
90	18 x 24*1,5	1,88

Соединитель для м/п трубы

100



Артикул	Размер	Цена, €
100	16 x 24*1,5	2,45
	20 x 24*1,5	2,45

Термостатические головки и клапаны

Термостатические головки	арт. 986, 987.....	23
Термостатические клапаны	арт. 974, 975, 866, 870.....	23
Ручные клапаны	арт. 803, 813.....	23
Запорные клапаны	арт. 805, 815.....	23
Клапан смесительный	арт. 148, 149.....	25

Узлы подключения радиаторов

Универсальные	арт. 877, 889.....	23
Для однотрубных систем	арт. 902, 903, 904, 905.....	24
Для двухтрубных систем	арт. 912, 913, 914, 915.....	24

Фитинги

арт. 90, 100.....	23
арт. 93, 898, 899.....	24
арт. 234, 720.....	31

Воздухоудалители

Ручные	арт. 702, 705, 706.....	25
Автоматические	арт. 707, 710, 707+710, 715, 716, 719.....	25

Редукторы давления. Клапаны. Манометры

Редукторы давления	арт. 245, 246, 247, 249.....	24
Предохранительные клапаны	арт. 241, 251, 256.....	25
Краны для манометров	арт. 157, 151, 158, 159, 153.....	25
Манометры	арт. 206, 243, 244, 255, 258, 259.....	26

Задвижки

арт. 40.....	24
--------------	----

Фильтры грубой очистки

арт. 50.....	24
--------------	----

Запасные части

арт. 767778, 1100.94, 112, 718, A00.....	61
--	----

Технические характеристики регуляторов давления.....

26



Универсальная конструкция пресс фитингов серии 5S00 позволяет использовать для их монтажа пресс клещи различных профилей.

Угольник с наружной резьбой

5S00.21



Артикул	Размер	Цена, €
5S00.21	1/2"x16*2,0	3,35
	1/2"x20*2,0	3,80
	3/4"x20*2,0	5,00
	3/4"x26*3,0	6,35
	1"x32*3,0	11,50

Угольник с внутренней резьбой

5S00.22



Артикул	Размер	Цена, €
5S00.22	1/2"x16*2,0	2,85
	1/2"x20*2,0	3,60
	1/2"x26x3,0	5,85
	3/4"x20*2,0	5,35
	3/4"x26*3,0	7,00
	1"x26*3,0	9,25
	1"x32*3,0	11,00

Угольник настенный

5S00.23



Артикул	Размер	Цена, €
5S00.23	1/2"x16*2,0	4,75
	1/2"x20*2,0	5,30
	3/4"x20*2,0	7,25
	3/4"x26*3,0	7,97

Соединитель с накидной гайкой

5S00.C7



Артикул	Размер	Цена, €
5S00.C7	1/2"x16*2,0	2,95
	3/4"x16*2,0	3,80
	3/4"x20*2,0	3,90
	3/4"x26*3,0	4,20
	1"x26*3,0	5,00
	1*1/4"x32*3,0	7,50

Крановый узел

5S00.C6



Артикул	Размер	Цена, €
5S00.C6	1/2"x16*2,0	12,00

Соединитель с накидной гайкой угловой

5S00.G3



Артикул	Размер	Цена, €
5S00.G3	3/4"x20*2,0	5,53
	3/4"x26*3,0	7,31

Соединитель Euroconus

5S00.I5N



Артикул	Размер	Цена, €
5S00.I5N	3/4"x16*2,0	4,54
	3/4"x20*2,0	4,64

Гильза с ограничителем из PPR

PR5S.94



Артикул	Размер	Цена, €
PR5S.94	16	0,61
	20	0,84
	25	1,44
	26	1,54
	32	1,86
	40	2,34
	50	4,47

Шаровой кран пресс/пресс

5S00.M4



Артикул	Размер	Цена, €
5S00.M4	16"x16"x2,0	9,19
	20"x20"x2,0	9,52

Шаровой кран пресс/B

5S00.M6



Артикул	Размер	Цена, €
5S00.M6	1/2"x16"x2,0	7,43
	1/2"x20"x2,0	7,85

Шаровой кран пресс/H

5S00.M7



Артикул	Размер	Цена, €
5S00.M7	1/2"x16"x2,0	7,61
	1/2"x20"x2,0	8,03

Уплотнительное кольцо EPDM PEROX.70

OR00.21



Артикул	Размер	Цена, €
OR00.21	16 (8,73x1,78)	0,04
	20 (11,11x1,78)	0,04
	26 (15,0x2,0)	0,08
	32 (20,0x2,0)	0,10
	40 (25,5x2,0)	0,13
	50 (35,0x2,0)	0,28

Пресс ручной "Эко-Пресс"
(без пресс клещей)

574



Артикул	Размер	Цена, €
574	10 - 26 мм	136,90

Пресс электрогидравлический (220В)
"Пауэр-Пресс" (в стальном чемодане, без
пресс клещей)

577



Артикул	Размер	Цена, €
577	10 - 108 мм	1167,60 1373,40*

*Пауэр-пресс АСС



Пресс электрический (220В) "Пауэр-Пресс Е"
(в стальном чемодане, без пресс клещей)

572



Артикул	Размер	Цена, €
572	10 - 108 мм	892,60

Пресс аккумуляторный гидравлический
"Акку-Пресс" (в стальном чемодане, без пресс
клещей)

571



Артикул	Размер	Цена, €
571	10 - 108 мм	1243,20 1498,40 1567,70* 1705,20**

*Акку-Пресс АСС Ni-Cd

**Акку-Пресс АСС Li-Ion

Пресс клещи с контуром ТН

5704

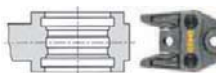

Артикул	Размер	Цена, €
5704	ТН16	150,80
	ТН20	150,80
	ТН26	162,60
	ТН32	187,60
	ТН40	205,50
	ТН50	416,60

Пресс клещи с контуром Н

5703

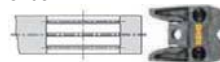

Артикул	Размер	Цена, €
5703	Н16	137,80
	Н20	137,80
	Н26	149,60
	Н32	149,60
	Н40	398,40

Пресс клещи с контуром U

5707

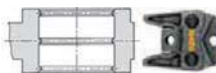

Артикул	Размер	Цена, €
5707	U16	130,60
	U20	130,60
	U32	158,00
	U40	198,30
	U50	223,30

Отрезные клещи М

5718



Артикул	Размер	Цена, €
5718	М6	159,20
	М8	159,20
	М10	159,20
	М12	159,20

Кабелерез клещи

5718



Артикул	Размер	Цена, €
5718	до 30 мм	391,80

ICMA[®]
RUBINETTERIE

РЕГУЛИРУЮЩАЯ АРМАТУРА

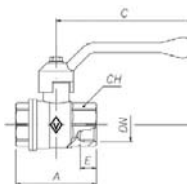

Артикул	300			301			302			305			306			307			325			326					
	Размер	Dn	A	B	C	A	B	C	A	B	C	A	B	C	A	B	C	A	B	C	A	B	C	E	Ch		
1/4"	8	42	52	85	42	45	87	42	40	50	50	52	85	50	45	87	50	40	50	59	54	85	59	47	87	9	17
3/8"	10	44	52	85	44	45	87	44	40	50	52	52	85	52	45	87	52	40	50	67	57	85	67	50	87	10	21
1/2"	15	50	54	85	50	47	87	50	42	50	59	54	85	59	47	87	59	42	50	78	78	130	78	62	68	11	25
3/4"	20	58	57	85	58	50	87	58	45	50	66	57	85	66	50	87	66	45	50	80	78	130	80	66	120	13	31
1"	25	69	78	130	69	66	120	69	62	68	78	78	130	78	66	120	78	62	68	91	82	130	91	70	120	17	48
1 1/4"	32	81	82	130	81	70	120				91	82	130	91	70	120				101	104	155	101	88	161	18	54
1 1/2"	40	94	104	155	94	88	161				101	104	155	101	88	161				117	116	155	117	100	161	20	67
2"	50	108	116	155	108	100	161																			25	84
2 1/2"	65	146	127	190																						26	99
3"	80	170	156	225																						28	99
4"	100	200	170	270																						30	124

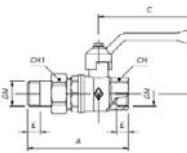

Артикул	320				322							
	Размер	Dn	A	B	C	E	A	B	C	E	Ch	Ch1
1/2"	15	85	54	85	11	85	42	50	111	25	30	
3/4"	20	97	57	85	13	97	45	50	131	31	37	
1"	25	112	78	130	15	112	62	68	15	38	47	
1 1/4"	32	130	82	130	17					48	52	

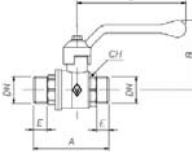

Артикул	327						
	Размер	Dn	A	B	C	E	Ch
1/2"	15	59	42	50	11	25	
3/4"	20	67	45	50	13	31	
1"	25	80	62	68	15	38	



Артикул	330				331				332				
	Размер	Dn	A	B	C	D	A	B	C	D	E	Ch	
1/2"	15	59	56	85	60	59	49	87	60	59	56	85	60
3/4"	20	67	59	85	63	67	52	87	63	67	59	85	63
1"	25	80	85	130	66	80	73	120	66	80	85	130	66
1 1/4"	32	94	91	130	71	94	79	120	71	94	91	130	71
1 1/2"	40	105	108	155	75	105	108	155	75	105	108	155	75
2"	50	122	113	155	83	122	96	161	83	122	113	155	83

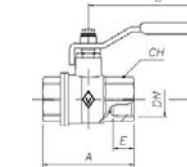
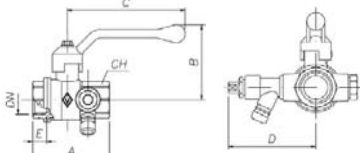

Артикул	400			401, 451			402, 452			405			406, 456			407, 457			
	Размер	Dn	A	B	C	A	B	C	A	B	C	A	B	C	A	B	C	E	Ch
1/4"	8	50	52	85	50	45	87	50	40	50	55	52	85	55	40	50	11	19	
3/8"	10	50	52	85	50	45	87	50	40	50	56	52	85	56	40	50	11	19	
1/2"	15	61	54	85	61	47	87	61	42	50	69	54	85	69	47	87	69	42	50
3/4"	20	69	57	85	69	50	87	69	45	50	76	57	85	76	50	87	76	45	50
1"	25	83,5	82	130	83,5	70	120	83,5	66	68	89	82	130	89	70	120	89	66	68
1 1/4"	32	98	91	130	98	79	120				104	91	130	104	79	120			
1 1/2"	40	108	114	155	108	98	161				111	114	155	111	98	161			
2"	50	128	114	155	128	98	161				133	114	155	133	98	161			

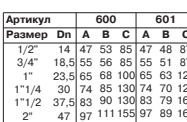

Артикул	600			601			602			605			606			607			
	Размер	Dn	A	B	C	A	B	C	A	B	C	A	B	C	A	B	C	E	Ch
1/2"	14	47	53	85	47	48	87	47	41	50	55	53	85	55	49	87	55	41	50
3/4"	18,5	55	56	85	55	51	87	55	44	50	61,5	56	85	61,5	52	87	61,5	44	50
1"	23,5	65	68	100	65	63	120	65	56	68	74	68	100	74	73	120	74	56	68
1 1/4"	30	74	85	130	74	70	120				84	85	130	84	79	120			
1 1/2"	37,5	83	90	130	83	79	161				94,5	90	130	94,5	90	161			
2"	47	97	111	155	97	89	161				109	111	155	109	96	161			

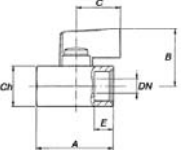

Артикул	800				805				810						
	Размер	Dn	A	B	E	E1	A	B	E	E1	A	B	E	E1	C
1/4"	8	39	30	10	10	38,5	30	10	9	44	30	10	9	23	21
3/8"	8	39	30	10	10	39,5	30	10	10	46	30	10	10	23	21
1/2"	10	44,5	32	11	11	45	32	11	12	53	32	11	12	23	25
3/4"	13,5	52	35	12	12	50	35	12	12	66	35	12	12	23	31

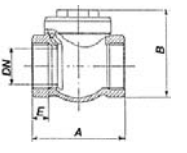

Артикул	170				180				191, 192					
	Размер	A	B	E	A	B	E	A	B	E	A	B	E	Ch
1/2"	58	40	11	47	46	8	30	45	12	25				
3/4"	70	50	13	53	51	8	39	51	14	31				
1"	87	60	15	63	61	10	47	58	15	38				
1 1/4"	96	68	17	70	73	10	56	63	16	48				
1 1/2"	106	75	18	88	85	10	66	70	16	54				
2"	126	90	20	97	94	11	84	77	16	67				
2 1/2"	145	100	25	120	107	16				84				
3"	165	118	28	135	130	16				99				
4"	215	170	30	180	159	20				124				

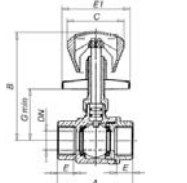

Артикул	380						383						
	Размер	Dn	A	B	C	E	Dn	A	B	C	E	G	H
1/2"	15	63	83	55	15	77	34	27	15	63	83	55	15
3/4"	20	69	86	55	16,3	77	37	32	20	69	86	55	16,3

Артикул	688						689						
	Размер	Dn	A	B	C	G	Dn	A	B	C	G	E	Ch
3/8"	10	89	38,5	50	15	89	52	85	15	10	21		
1/2"	14	87	38,5	50	15	87	52	85	15	11	25		
3/4"	18,5	102	41	50	20	102	54	85	20	13	31		
1"	23,5	120	42	68	25	120	56	95	25	15	38		

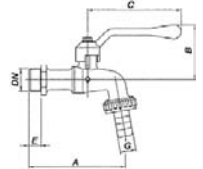

Металлопластиковые трубы

Труба многослойная Pex-Al-Pex General Fittings (Италия) для систем отопления и водоснабжения



Артикул	Размер	Упаковка, м	Цена, €
ТВ0020Н	16*2,0-0,2	200	1,22
	20*2,0-0,2	100	1,72
	26*3,0-0,3	50	3,75

Труба многослойная Pex-Al-Pex в изоляции (6мм) General Fittings (Италия)



Артикул	Размер	Упаковка, м	Цена, €
ТВ0020G	16*2,0-0,2	50	1,65
	20*2,0-0,2	50	2,26
	26*3,0-0,3	25	4,50

Труба "SuperPipe" Metzger

Серия 1400

Муфта соединительная

1400.00	Артикул	Размер	Цена, €
	1400.00	8 x 8 10 x 10	1,93 1,91

Соединитель труба-наружная резьба

1400.01	Артикул	Размер	Цена, €
	1400.01	3/8" x 8 3/8" x 10 1/2" x 10	1,38 1,37 1,44

Соединитель труба-внутренняя резьба

1400.02	Артикул	Размер	Цена, €
	1400.02	3/8" x 10 1/2" x 10	1,40 1,66

Тройник соединительный

1400.10	Артикул	Размер	Цена, €
	1400.10	10	3,83

1400.20



Угольник соединительный

Артикул	Размер	Цена, €
1400.20	10 x 10	2,95

Угольник труба - наружная резьба

1400.21	Артикул	Размер	Цена, €
	1400.21	3/8" x 10	2,71

Угольник настенный

1400.23	Артикул	Размер	Цена, €
	1400.23	1/2" x 10	4,29

Соединитель в сборе

1400.G4	Артикул	Размер	Цена, €
	1400.G4	1/2" x 10	1,51

Серия 1800

Муфта соединительная

1800.00	Артикул	Размер	Цена, €
	1800.00	10 x 10 12 x 12 15 x 15	1,00 1,26 1,44

Соединитель труба - наружная резьба

1800.01	Артикул	Размер	Цена, €
	1800.01	3/8" x 10 1/2" x 10 1/2" x 12 1/2" x 15 1/2" x 16 1/2" x 18 3/4" x 22	0,95 1,18 1,18 1,23 1,00 1,49 2,08

Соединитель труба - внутренняя резьба

1800.02	Артикул	Размер	Цена, €
	1800.02	3/8" x 10 1/2" x 10 1/2" x 12 1/2" x 15 1/2" x 16 3/4" x 22	1,06 1,06 1,76 1,35 1,10 2,29

Тройник соединительный

1800.10	Артикул	Размер	Цена, €
	1800.10	10 12 15	1,85 1,92 2,32

Тройник труба - наружная резьба

1800.11	Артикул	Размер	Цена, €
	1800.11	1/2" x 10 1/2" x 12 1/2" x 15	2,39 2,13 2,17

Тройник труба - внутренняя резьба

1800.12	Артикул	Размер	Цена, €
	1800.12	1/2" x 15	2,75

Угольник соединительный

1800.20	Артикул	Размер	Цена, €
	1800.20	15 x 15	1,76

Угольник труба - наружная резьба

1800.21	Артикул	Размер	Цена, €
	1800.21	1/2" x 15	1,61

Угольник труба - внутренняя резьба

1800.22	Артикул	Размер	Цена, €
	1800.22	1/2" x 15	1,69

Угольник настенный

1800.23	Артикул	Размер	Цена, €
	1800.23	1/2" x 12 1/2" x 15	1,83 3,06

Пробка

1800.40	Артикул	Размер	Цена, €
	1800.40	15	0,81

1002



Автоматический воздухоудалитель

Артикул	Размер, "	PN, bar	Упаковка		Цена, €
			коробка	ящик	
1002	3/4" 1"	10 10	10	40	8,33
			8	32	8,49

Дополнительные приспособления

650

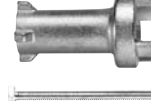

Удлинитель ручки шаровых кранов

Артикул	Размер, "	Упаковка		Цена, €
		коробка	ящик	
650	1/2"-3/4" 1" 1"1/4"-1"1/2" 2"	30	120	3,54
		30	120	4,00
		10	40	4,46
		10	40	7,14

1005



Декоративная розетка

Артикул	Размер, "	Упаковка	Цена, €
1005	1/2"	коробка 25 ящик 100	0,27

1017



Ручка для кранов серии 800 из АБС (хром)

Артикул	Размер, "	Цена, €
1017	1/4"-1/2"	0,60

399

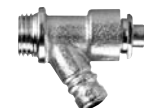

Сливной клапан для арт. 330, 332

Артикул	Размер, "	Цена, €
399	1/4"	1,55

693



Штуцер для водоразборных кранов

Артикул	Размер, "	Упаковка		Цена, €
		коробка	ящик	
693	1/2"-3/4"	100	400	0,86

РЕКОМЕНДАЦИИ ПО МОНТАЖУ И ОБСЛУЖИВАНИЮ ШАРОВЫХ КРАНОВ BUGATTI

- Конструкция шаровых кранов Bugatti является **неразборной**. **Не откручивайте** части крана во избежание выхода его из строя.
- Предусмотренная конструкцией гайка уплотнения штока служит только для увеличения плотности сальника путем ее затягивания. **Не откручивайте** гайку уплотнения штока во избежание выхода крана из строя.
- Шаровые краны Bugatti имеют **только два рабочих положения: полностью открыт** или **полностью закрыт**. Использование шаровых кранов в качестве регулирующей арматуры (в любом промежуточном положении) ведет к сокращению срока службы и выходу крана из строя.
- Шаровые краны Bugatti являются двунаправленными, поэтому вход и выход рабочей среды может осуществляться с любой из сторон.
- При монтаже крана удостоверьтесь, что трубы выровнены и обработаны.
- Во избежание нарушения целостности соединения корпусных деталей **закручивайте кран за ближайшую к месту монтажа часть корпуса (восьмигранник)**.
- **Запрещено использование "газовых" ключей и удлинителей ключей** при монтаже кранов для предотвращения деформации корпуса крана.
- После монтажа проверьте наличие возможных деформаций или повреждений на соединениях или корпусе крана.
- Периодически проверяйте кран, чтобы убедиться в надлежащих эксплуатационных показателях. При эксплуатации в критических условиях рекомендуется более частое наблюдение.

877



Кран шаровой проходной латунный для подключения бытовой техники, резьбы по ISO 228/1, "флажок" из алюминия

Артикул	Размер, "	DN, мм	PN, bar	Упаковка		Цена, €
				коробка	ящик	
877	1/2"x3/4x1/2"	10	10	25	100	6,05

Серия NEBRASKA

180



Затвор обратный, с латунным седлом, резьбы внутренняя - внутренняя по ISO 228/1

Артикул	Размер, "	PN, bar	Упаковка		Цена, €
			коробка	ящик	
180	1/2"	16	20	80	5,46
	3/4"	16	15	60	7,25
	1"	16	10	40	10,37
	1"1/4	16	6	24	14,17
	1"1/2	16	4	16	20,53

Артикул	Размер, "	PN, bar	Упаковка		Цена, €
			коробка	ящик	
180	2"	16	2	8	28,47
	2"1/2	16	-	8	48,18
	3"	16	-	5	79,42
	4"	16	-	2	134,81

191



Клапан обратный EURO 1000®, латунный, пружинный (золотник из полиамида), резьбы внутренняя - внутренняя по ISO 228/1

Артикул	Размер, "	PN, bar	Упаковка		Цена, €
			коробка	ящик	
191	1/2"	10	40	160	4,04
	3/4"	10	25	100	5,62
	1"	10	15	60	7,58

Артикул	Размер, "	PN, bar	Упаковка		Цена, €
			коробка	ящик	
191	1"1/4	10	8	32	10,45
	1"1/2	10	6	24	15,08
	2"	10	3	12	21,54

192



Клапан обратный EURO 2000®, латунный, пружинный (золотник из латуни), резьбы внутренняя - внутренняя по ISO 228/1

Артикул	Размер, "	PN, bar	Упаковка		Цена, €
			коробка	ящик	
192	1/2"	16	24	96	5,58
	3/4"	16	15	60	7,46
	1"	16	12	48	10,21

Артикул	Размер, "	PN, bar	Упаковка		Цена, €
			коробка	ящик	
192	1"1/4	16	6	24	16,37
	1"1/2	16	4	16	22,42
	2"	16	2	8	33,93

197



Фильтр сетчатый приемный, из нержавеющей стали, для обратных клапанов типа EURO

Артикул	Размер, "	Упаковка		Цена, €
		коробка	ящик	
197	1/2"	50	200	0,98
	3/4"	30	120	1,08
	1"	20	80	1,26

Артикул	Размер, "	Упаковка		Цена, €
		коробка	ящик	
197	1"1/4	10	40	1,60
	1"1/2	10	40	1,97
	2"	4	16	2,54

Серия ILLINOIS

1055



Клапан безопасности для водонагревателей (8 бар), резьбы внутренняя - наружная по ISO 228/1

Артикул	Размер, "	PN, bar	Упаковка		Цена, €
			коробка	ящик	
1055	1/2"	8	30	120	4,71

999

NEW



Клапан предохранительный латунный с краном Маевского, резьба наружная по ISO 228/1

Артикул	Размер, "	PN, bar	Упаковка		Цена, €
			коробка	ящик	
999	1/2"	3	10	300	4,78
	1/2"	15	10	300	6,04

1062

NEW



Клапан предохранительный латунный угловой, резьбы внутренняя - внутренняя по ISO 228/1

Артикул	Размер, "	PN, bar	Упаковка		Цена, €
			коробка	ящик	
1062	1/2"x1/2"	1,5	10	-	4,62
	1/2"x1/2"	3	10	-	6,71
	1/2"x1/2"	10	10	-	7,45



PARIGI[®]
ГИБКАЯ ПОДВОДКА 100% СДЕЛАНО В ИТАЛИИ

ГИБКАЯ ПОДВОДКА ВЫСОКОГО КАЧЕСТВА

Застраховано
РОСНО

Гибкая подводка для воды и пара

Parinox®

DN8.....	49
DN10.....	49
DN13.....	49
DN16.....	50

AVC

AVC-Z.....	50
AVC-I.....	50

MIXINOX..... 51

TAM..... 51

VIX..... 52

Гибкая подводка для газа

SICURGAS®T 52

SIM-G 53

SUPERGAS **NEW** 53

Рекомендации по монтажу и обслуживанию гибкой подводки PARIGI.....54

Расходные материалы.....61

Серия MINNESOTA

884



Миникран шаровой латунный, угловой для смесителей и стиральных машин хромированный, резьбы наружная - наружная по ISO 228/1, "флажок" из АБС хромированный

Артикул	Размер,"	DN, мм	PN, bar	Упаковка		Цена,€
				коробка	ящик	
884	1/2"x1/2"	10	10	25	100	4,91
				25	100	4,91

872



Миникран шаровой латунный, угловой для смесителей, хромированный, резьбы наружная - наружная по ISO 228/1, "флажок" из АБС хромированный*

Артикул	Размер,"	DN, мм	PN, bar	Упаковка		Цена, за 1 шт., €
				коробка	ящик	
872	1/2"x1/2"	10	10	2	100	4,59

*Продаются в комплекте из 2 шт.

875



Миникран шаровой латунный, угловой с фильтром для смесителей хромированный, резьбы наружная по ISO 228/1 - шарнирный соединитель для медной трубы, "флажок" из АБС хромированный, с декоративной розеткой (арт. 1005)

Артикул	Размер,"	DN, мм	PN, bar	Упаковка		Цена,€
				коробка	ящик	
875	1/2"x10	10	10	10	40	6,78

871



Миникран шаровой латунный, угловой с фильтром для смесителей хромированный, резьбы наружная - наружная по ISO 228/1, "флажок" из АБС хромированный, с декоративной розеткой (арт. 1005)

Артикул	Размер,"	DN, мм	PN, bar	Упаковка		Цена,€
				коробка	ящик	
871	1/2"x3/8"	10	10	15	60	5,14
				15	60	5,14

890



Миникран шаровой латунный, угловой с фильтром для стиральных машин хромированный, резьбы наружная - наружная по ISO 228/1, "флажок" из АБС хромированный, с декоративной розеткой (арт. 1005)

Артикул	Размер,"	DN, мм	PN, bar	Упаковка		Цена,€
				коробка	ящик	
890	1/2"x3/4"	10	10	15	60	5,72

891



Миникран шаровой латунный, для стиральных машин, резьбы наружная по ISO 228/1 - штуцер с накидной гайкой, "флажок" из АБС

Артикул	Размер,"	DN, мм	PN, bar	Упаковка		Цена,€
				коробка	ящик	
891	1/2"x15	10	10	25	100	5,43

892



Миникран шаровой латунный, для стиральных машин хромированный, резьбы наружная - наружная по ISO 228/1, "флажок" из АБС хромированный, с декоративной розеткой (арт. 1005)

Артикул	Размер,"	DN, мм	PN, bar	Упаковка		Цена,€
				коробка	ящик	
892	1/2"x3/4"	10	10	15	60	5,64

878



Клапан латунный, угловой для смесителей хромированный, резьбы наружная - наружная по ISO 228/1, ручка из Zamac хромированная

Артикул	Размер,"	DN, мм	PN, bar	Упаковка		Цена,€
				коробка	ящик	
878	1/2"x1/2"	10	10	15	60	6,00

840



Клапан латунный, угловой для стиральных машин хромированный, резьбы наружная - наружная по ISO 228/1, ручка из Zamac хромированная

Артикул	Размер,"	DN, мм	PN, bar	Упаковка		Цена,€
				коробка	ящик	
840	1/2"x3/4"	10	10	20	80	5,44

Серия ALASKA

689



Кран шаровой латунный, водоразборный, резьбы наружная по ISO 228/1-штуцер с накидной гайкой, рычаг из алюминия

Артикул	Размер, "	DN, мм	PN, bar	Упаковка		Цена, €
				коробка	ящик	
689	1/2"x15	10	16	12	48	5,48
	3/4"x20	14	16	8	32	7,19
	1"x25	15	16	5	20	14,96

681



Кран шаровой, латунный, раздаточный, для пищевых резервуаров, резьба наружная по ISO 228/1, флажок из АБС

Артикул	Размер, "	DN, мм	PN, bar	Упаковка		Цена, €
				коробка	ящик	
681	3/8"	10	16	20	80	5,35
	1/2"	10	16	20	80	5,35

699



Кран шаровой, латунный, раздаточный, для деревянных бочек

Артикул	Размер, "	DN, мм	PN, bar	Упаковка		Цена, €
				коробка	ящик	
699	12	10	16	10	40	14,48

Серия KANSAS

800



Миникран шаровой латунный, резьбы внутренняя - внутренняя по ISO 228/1, "флажок" из АБС

Артикул	Размер, "	DN, мм	PN, bar	Упаковка		Цена, €
				коробка	ящик	
800	1/4"	8	16	50	200	3,27
	1/2"	10	16	40	160	3,97

805



Миникран шаровой латунный, резьбы внутренняя - наружная по ISO 228/1, "флажок" из АБС

Артикул	Размер, "	DN, мм	PN, bar	Упаковка		Цена, €
				коробка	ящик	
805	1/8"	6	16	50	200	3,13
	1/4"	8	16	50	200	3,13
	3/8"	8	16	50	200	3,03
	1/2"	10	16	40	160	3,97

810



Миникран шаровой латунный, резьбы наружная - наружная по ISO 228/1, "флажок" из АБС

Артикул	Размер, "	DN, мм	PN, bar	Упаковка		Цена, €
				коробка	ящик	
810	1/2"	10	16	40	160	4,70

807



Миникран шаровой латунный, резьбы внутренняя по ISO 228/1 - соединитель для медной трубы, "флажок" из АБС

Артикул	Размер, "	DN, мм	PN, bar	Упаковка		Цена, €
				коробка	ящик	
807	1/2"x15	10	16	25	100	4,62

796



Миникран шаровой латунный, сливной с крышкой, резьбы наружная по ISO 228/1 - штуцер с накидной гайкой, "флажок" из АБС

Артикул	Размер, "	DN, мм	PN, bar	Упаковка		Цена, €
				коробка	ящик	
796	1/2"x15	10	16	15	60	5,96

Гибкая подводка для воды серии PARINOX®

PARINOX® DN8

Для подключения к системам холодного и горячего водоснабжения различных смесителей, бачков унитазов, накопительных водонагревателей небольшого объема, кофе-машин и других оконечных устройств с потреблением воды не более 32 л/мин (при давлении 3 бара).



Тип	Размер, "	Длина, мм	Цена, €
гайка-гайка	1/2"x 1/2"	300	3,14
		400	3,34
		500	3,55
		600	3,75
		800	4,26
		1000	4,75
		1250	5,20
		1500	5,73
		2000	6,89
		2500	8,04
		3000	9,29
		4000	11,37
гайка-гайка	1/2"x 3/8"	300	2,76
		400	2,97
		500	3,17
		600	3,38
		800	3,90



Тип	Размер, "	Длина, мм	Цена, €
гайка-резьба наружн.	1/2"x 1/2"	300	3,08
		400	3,28
		500	3,49
		600	3,69
		800	4,20
		1000	4,66
гайка-МОК	1/2"x M10	300	2,47
		400	2,67
		500	2,88
		600	3,08
		800	3,59
		1000	4,02
гайка-МОМ	1/2"x M10	300	2,74
		400	2,95
		500	3,15
		600	3,36
		800	3,88
		1000	4,32

PARINOX® DN10 - DN13 - DN16

Для подключения к системам холодного и горячего водоснабжения душевых кабин, гидромассажных ванн, проточных водонагревателей, накопительных водонагревателей большого объема, фанкойлов и других оконечных устройств с потреблением воды от 48 до 160 л/мин (при давлении 3 бара).



PARINOX® DN10

Тип	Размер, "	Длина, мм	Цена, €		
гайка-гайка	1/2"x 1/2"	300	3,55		
		400	3,79		
		500	4,04		
		600	4,28		
		800	4,77		
		1000	5,35		
		гайка-гайка	3/4"x 3/4"	300	4,73
				400	4,98
				500	5,22
				600	5,47
				800	5,93
				1000	6,50



Тип	Размер, "	Длина, мм	Цена, €
гайка-резьба наружн.	1/2"x 1/2"	300	3,43
		400	3,66
		500	3,89
		600	4,12
		800	4,57
		1000	5,12

PARINOX® DN13

Тип	Размер, "	Длина, мм	Цена, €
гайка-гайка	1/2"x 1/2"	400	4,54
		600	5,38
		800	6,07
		1000	6,96
		1250	7,91
		1500	9,00
		2000	11,04



Тип	Размер, "	Длина, мм	Цена, €
гайка-резьба наружн.	1/2"x 1/2"	400	4,80
		600	5,63
		800	6,40
		1000	7,13

PARINOX® DN16



Тип	Размер, "	Длина, мм	Цена, €
гайка-гайка	3/4" x 3/4"	400	6,95
		600	8,11
		800	9,27
		1000	10,50
		1250	11,94
		1500	13,38

Серия PARINOX®

Внутренний шланг	Оплетка	Фитинги	Опрессовочные гильзы	Мин. радиус изгиба	Рабочее давление	Рабочая температура	Проход штуцера	Пропускная способность	Мин. упаковка
EPDM	Нерж. сталь AISI 304	Латунь CW614N	Нерж. сталь						
мм	мм	мм	мм	мм	bar	°C	мм	л/мин - 3 bar	
DN8 - 8	12		14	30			6,2	32	100
DN10 - 9,5	14		16,5	35	10	-5 ~ +90	7,5	48	50
DN13 - 13	19		21	45		max=+110	10	76	25
DN16 - 16	23		25	60			13	160	10

Подводка для воды антивибрационная серии AVC

Для подключения к системам холодного и горячего водоснабжения насосов, накопительных резервуаров, водонагревателей и систем очистки воды.

AVC - Z (оплетка из оцинкованной стали)

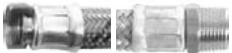

Тип	Размер, "	Длина, мм	Цена, €
гайка-резьба наружн.	3/4" x 3/4"	300	5,79
		500	6,67
		800	7,98
		1000	8,86
		1500	11,03
		2000	13,58
	1" x 1"	300	8,51
		500	9,55
		800	11,16
		1000	12,27
		1500	14,93
		2000	16,90
	1"1/4 x 1"1/4	300	19,39
		500	23,13
		800	25,55
		1000	31,89
		1500	21,51
		2000	26,40
1"1/2 x 1"1/2	300	33,83	
	500	38,65	
	800	32,59	
	1000	38,31	
	1500	46,83	
	2000	52,32	



Тип	Размер, "	Длина, мм	Цена, €
гайка-резьба наружн. угловая	3/4" x 3/4"	300	7,52
		500	8,47
		800	9,89
		1000	10,83
		1500	13,21
		2000	15,70
1" x 1"	300	10,85	
	500	12,01	
	800	13,75	
	1000	14,99	

AVC - I (оплетка из нержавеющей стали)



Тип	Размер, "	Длина, мм	Цена, €
гайка-резьба наружная	1" x 1"	300	10,26
		500	12,10
		800	15,46
		1000	16,62
		1500	21,24



Застраховано
РОСНО

456 EN331



Кран шаровой для газа, латунный, усиленного типа, резьбы внутренняя - наружная по ISO 7:2000, рычаг из стали

Артикул	Размер, "	DN, мм	PN, bar	Упаковка		Цена, €
				коробка	ящик	
456EN331	1/2"	15	64	14	56	7,76
	3/4"	20	40	12	48	12,57
	1"	25	40	6	24	18,17

457 EN331



Кран шаровой для газа, латунный, усиленного типа, резьбы внутренняя - наружная по ISO 7:2000, "бабочка" из алюминия

Артикул	Размер, "	DN, мм	PN, bar	Упаковка		Цена, €
				коробка	ящик	
457 EN331	1/2"	15	64	20	80	7,76

592



Кран шаровой, для газа, латунный, угловой, усиленного типа, полнопроходной, резьбы внутренняя-внутренняя по ISO 7:2000, "бабочка" из алюминия

Артикул	Размер, "	DN, мм	PN, bar	Упаковка		Цена, €
				коробка	ящик	
592	1/2"	15	40	20	80	10,42

544



Кран шаровой, для газа, латунный, угловой, усиленного типа, резьбы внутренняя по ISO 7/1-штуцер, "бабочка" из алюминия

Артикул	Размер, "	DN, мм	PN, bar	Упаковка		Цена, €
				коробка	ящик	
544	1/2"	15	64	20	80	11,58

Серия GEORGIA

585



Кран шаровой для газа, латунный, угловой, резьбы внутренняя по ISO 7/1-штуцер, ручка из алюминия

Артикул	Размер, "	DN, мм	PN, bar	Упаковка		Цена, €
				коробка	ящик	
585	1/2"x14	10	4	20	80	7,79

586



Кран шаровой для газа, латунный, угловой, резьбы наружная по ISO 7/1-штуцер, ручка из алюминия

Артикул	Размер, "	DN, мм	PN, bar	Упаковка		Цена, €
				коробка	ящик	
586	1/2"x9	10	4	25	100	7,11

591



Кран шаровой для газа, латунный, резьбы наружная по ISO 7/1 - штуцер, ручка из алюминия

Артикул	Размер, "	DN, мм	PN, bar	Упаковка		Цена, €
				коробка	ящик	
591	1/2"x9	10	4	25	100	6,90

571



Кран шаровой для газа, латунный, резьбы наружная по ISO 7/1 - накидная гайка по ISO 228/1, ручка из алюминия

Артикул	Размер, "	DN, мм	PN, bar	Упаковка		Цена, €
				коробка	ящик	
571	1/2"x1/2"	10	4	25	100	8,20
	1/2"x3/4"	10	4	25	100	8,79

Застраховано
РОСНО

Серия NEBRASKA



110 Задвижка клиновья латунная, резьбы внутренняя - внутренняя по ISO 228/1, маховик из стали

Артикул	Размер, "	DN, мм	PN, bar	Упаковка		Цена, €
				коробка	ящик	
110	2 1/2"		16	-	16	44,01
	3"			-	13	55,77
	4"			-	6	99,77



120 Задвижка клиновья латунная, резьбы внутренняя - внутренняя по ISO 228/1, маховик из стали

Артикул	Размер, "	DN, мм	PN, bar	Упаковка		Цена, €	
				коробка	ящик		
120	1/2"		10	20	200	4,55	
	3/4"			20	200	5,11	
	1"			10	120	7,38	
	1 1/4"			10	80	11,31	
	1 1/2"			10	5	60	14,49
	2"			10	5	35	22,09



1200 Кран шаровой латунный, для насосов, резьбы внутренняя - накидная гайка по ISO 228/1

Артикул	Размер, "	DN, мм	PN, bar	Упаковка		Цена, €
				коробка	ящик	
1200	1"x1 1/2"	25	16	10	40	8,54

Серия LE SANTI. "Эконом"*



601A Кран шаровой латунный, стандартный, резьбы внутренняя - внутренняя по ISO 228/1, рычаг из стали

Артикул	Размер, "	DN, мм	PN, bar	Упаковка		Цена, €
				коробка	ящик	
601A	1/2"	14	40	20	80	1,12
	1"	18	25	10	40	2,31



602A Кран шаровой латунный, стандартный, резьбы внутренняя - внутренняя по ISO 228/1, "бабочка" из алюминия

Артикул	Размер, "	DN, мм	PN, bar	Упаковка		Цена, €
				коробка	ящик	
602A	1/2"	14	40	24	96	1,12

* Скидки не действуют. Указаны оптовые цены. Цены действительны при покупке не менее одной упаковки. Возможен выбор цвета ручек (синие или красные).

Серия TEXAS



451 EN331 Кран шаровой для газа, латунный, усиленного типа, резьбы внутренняя - внутренняя по ISO 7:2000, рычаг из стали

Артикул	Размер, "	DN, мм	PN, bar	Упаковка		Цена, €
				коробка	ящик	
451 EN331	1/2"	15	64	14	56	7,01
	3/4"	20	40	12	48	11,32
	1"	25	40	6	24	16,36
	1 1/4"	32	25	4	16	25,71
	1 1/2"	40	25	2	8	38,06
	2"	50	25	1	4	53,76



452 EN331 Кран шаровой для газа, латунный, усиленного типа, резьбы внутренняя - наружная по ISO 7:2000, "бабочка" из алюминия

Артикул	Размер, "	DN, мм	PN, bar	Упаковка		Цена, €
				коробка	ящик	
452 EN331	1/2"	15	64	14	56	7,01
	3/4"	20	40	12	48	11,32
	1"	25	40	6	24	16,36

Застраховано
РОСНО

Серия AVC-Z

Внутренний шланг	Оплетка	Фитинги	Опрессовочные гильзы	Мин. радиус изгиба	Рабочее давление	Рабочая температура	Температура помещения	Проход штуцера	Мин. упаковка
EPDM мм	Гальв.сталь мм			мм	bar	°C	°C	мм	
3/4" - 19 1" - 25 1 1/4" - 32 1 1/2" - 40 2" - 50	27 34 41 52 64	Латунь CW614N Сталь	Алюминий Алюминий	75 90 120 150 180	10 10 6 6 4	-5 ~ +90	-5 ~ +70	15 20 26 33 44	10 5 1 1 1

Серия AVC-I

Внутренний шланг	Оплетка	Фитинги	Опрессовочные гильзы	Мин. радиус изгиба	Рабочее давление	Рабочая температура	Температура помещения	Проход штуцера	Мин. упаковка
EPDM мм	Нерж.сталь AISI 304 			мм	bar	°C	°C	мм	
1" - 25	34	Латунь CW614N	Алюминий	90	15	-5 ~ +90 max=+110	-5 ~ +70	20	5



Гибкая подводка для воды серии MIXINOX

Для подключения к системам холодного и горячего водоснабжения стиральных и посудомоечных машин.



Тип	Размер, "	Длина, мм	Цена, €
гайка-гайка	3/4"x 3/4"	2000	5,41
угловая		3000	7,75
		4000	9,21



С фильтром

Тип	Размер, "	Длина, мм	Цена, €
гайка-гайка	3/4"x 3/4"	2000	8,05
угловая		3000	10,17
		4000	12,18

Серия MIXINOX

Внутренний шланг	Оплетка	Фитинги	Опрессовочные гильзы	Фильтр	Мин. радиус изгиба	Рабочее давление	Рабочая температура	Проход штуцера	Мин. упаковка
EPDM мм	Нейлон Нерж.сталь 			EPDM Нерж.сталь 	мм	bar	°C	мм	
DN10 - 9,5	14	3/4"	16,5	100 мкм	35	10	-5 ~ +80	7,5	10



Гибкая подводка для воды и пара серии TAM

Для подключения к системам холодного и горячего водоснабжения различных настенных водонагревателей.

Тип	Размер, "	Длина, мм	Цена, €
гайка-резьба наружн.	1/2"x 1/2"	90-140	10,11
		130-220	10,25
		220-420	12,00



Тип	Размер, "	Длина, мм	Цена, €
гайка-резьба наружн.	3/4"x 3/4"	90-140	10,31
		130-220	12,45
		220-420	15,94

Серия TAM

Сильфон		Фитинги		Метод сварки	Мин. радиус изгиба	Рабочее давление	Рабочая температура	Мин. упаковка
Нерж.сталь AISI 321  мм				 T.I.G.	 мм	 bar	 °C	
1/2"	13	Латунь CW614N	Нерж.сталь AISI 303	аргонодуговая сварка неплавящимся электродом	23	10	-5 ~ +150	15
3/4"	16				27	6		10

Гибкая подводка для воды и пара серии VIX

Для подключения к высокотемпературным магистралям высокого давления водонагревателей, котлов и парогенераторов.



Тип	Размер, "	Длина, мм	Цена, €	Тип	Размер, "	Длина, мм	Цена, €
гайка-гайка	1/2" x 1/2"	300	32,11	гайка-резьба наружн.	1/2" x 1/2"	300	34,77
		500	37,27			500	39,97
		800	45,03			800	47,70
		1000	50,20			1000	52,80
	3/4" x 3/4"	300	38,64		300	43,04	
		500	45,20		500	49,79	
		800	55,33		800	59,83	
		1000	62,02		1000	66,49	
	1" x 1"	300	48,84		300	56,86	
		500	57,76		500	65,89	
		800	71,05		800	79,05	
		1000	80,00		1000	88,07	
1" 1/4 x 1" 1/4	300	65,58	300	72,35			
	500	76,51	500	88,37			
	800	92,90	800	99,56			
	1000	103,82	1000	110,52			
1" 1/2 x 1" 1/2	300	81,17	300	98,46			
	500	95,53	500	111,58			
	800	113,89	800	131,27			
	1000	126,91	1000	144,40			



Серия VIX

Внутренний сильфон	Оплетка	Фитинги		Мин. радиус изгиба	Рабочее давление	Рабочая температура	Проход штуцера	Мин. упаковка
Нерж.сталь AISI 321  мм	Нерж.сталь AISI 304  мм			 мм	 bar	 °C	 мм	
1/2" - 12	19	Латунь CW614N	Нерж.сталь AISI 303	90	30	-5 ~ +200	10,5	1
3/4" - 20	29			150	25		18	1
1" - 25	37			180	20		22	1
1" 1/4 - 32	44			230	15		30	1
1" 1/2 - 40	52			Гальв. сталь	260		10	35

Гибкая подводка для газа серии SICURGAS® T

Для подключения к системам газоснабжения бытовых переносных газовых плит.

Тип	Размер, "	Длина, мм	Цена, €
гайка-резьба наружн.	1/2" x 1/2"	500	5,53
		800	7,01
		1000	7,96



Тип	Размер, "	Длина, мм	Цена, €
гайка-резьба наружн.	1/2" x 1/2"	1200	8,84
		1500	10,40
		1800	11,72



523Т



Кран шаровой латунный, трехходовой, полнопроходной, резьбы внутренняя - внутренняя - внутренняя по ISO 7:2000, рычаг из стали Т-типа

Артикул	Размер, "	DN, мм	PN, bar	Упаковка		Цена, €
				коробка	ящик	
523Т	1/2"	15	30	6	24	40,83

525L



Кран шаровой латунный, трехходовой, полнопроходной, резьбы внутренняя - внутренняя - внутренняя по ISO 7:2000, рычаг из стали L-типа

Артикул	Размер, "	DN, мм	PN, bar	Упаковка		Цена, €
				коробка	ящик	
525L	1/2"	15	30	6	24	40,83

210



Кран шаровой латунный, полнопроходной, с электроприводом **VIMATIC** (220V), 30 сек, IP65, резьбы внутренняя - внутренняя по ISO 7:2000

Артикул	Размер, "	DN, мм	PN, bar	Упаковка		Цена, €
				коробка	ящик	
210	1/2"	15	40	1	4	187,09
	3/4"	20	40	1	4	194,12
	1"	25	40	1	4	205,14
	1" 1/4	32	25	1	4	232,12
	1" 1/2	40	25	1	4	252,55
	2"	50	25	1	4	281,19

Электропривод VIMATIC

Технические характеристики

Состоит из двунаправленного синхронного двигателя с питанием от переменного тока, постоянного магнита и двух катушек.

Потребляемая мощность 3,5 Ватт

Номинальная мощность двигателя 3,5 Ватт 16 мА

Максимальный момент вращения от 6 до 25 Нм

Уровень защиты IP65

Базовая скорость двигателя постоянна и связана с частотой питающего напряжения и составляет от 250 до 500 оборотов в минуту.

Скорость двигателя при питании от сети 220В/60Гц на 20 % больше, чем при питании от сети 220В/50Гц.

Габаритные размеры (См. рис.1)

DN	G	CH	A	B	C	D	E	MT	F	PN	KV	MA
15	1/2"	24,5	62	110	15	6	9	15	F03	40	16,3	30
20	3/4"	31	68	113	16,3	6	9	15	F03	40	29,5	30
25	1"	38	82	123	19	6	9	15	F03	40	43	30
32	1" 1/4	48	95	128	21,4	6	9	15	F03	25	89	30
40	1" 1/2	54	107	144	21,4	7	11	25	F05	25	230	60
50	2"	67	125	150	25,7	7	11	25	F05	25	265	60



Рис. 1

Материалы изделия (См. рис.2)

№	Наименование	Материал	Кол-во
1.	Корпус	CW617N	1
2.	Муфта корпуса	CW617N	1
3.	Шар	CW617N	1
4.	Уплотнения шара	PTFE	2
5.	Шток	CW614N	1
6.	O-Ring	NBR 80 Sh	2
7.	Нижнее уплотнение штока	PTFE	1
8.	O-Ring	NBR 70 Sh	2
9.	Гайка	UNI 5771	4
10.	Электропривод	-	1

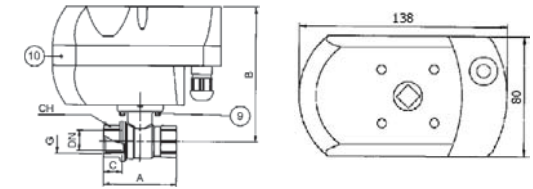

Рис. 2

Фланец по ISO 5211

Серия INDIANA

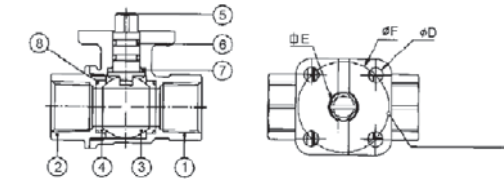

Кран шаровой латунный, с фильтром 400 мкм, резьбы внутренняя - внутренняя по ISO 7:2000, "бабочка" из алюминия

Артикул	Размер,"	DN, мм	PN, bar	Упаковка		Цена, €
				коробка	ящик	
741	1/2"	15	20	6	24	14,61
	3/4"	20	20	5	20	16,21
	1"	20	20	5	20	24,58



Кран шаровой латунный, с фильтром 400 мкм, резьбы внутренняя по ISO 7:2000 - наружная (соединитель с накидной гайкой) по ISO 228/1, "бабочка" из алюминия

Артикул	Размер,"	DN, мм	PN, bar	Упаковка		Цена, €
				коробка	ящик	
737	1/2"	15	20	6	24	17,22
	3/4"	20	20	5	20	25,94

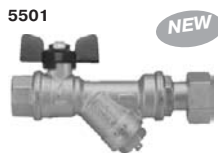

Кран шаровой латунный, с фильтром 400 мкм, резьбы внутренняя по ISO 7:2000 - накидная гайка по ISO 228/1, "бабочка" из алюминия (для подключения водосчетчиков)

Артикул	Размер,"	DN, мм	PN, bar	Упаковка		Цена, €
				коробка	ящик	
55010026	1/2"x3/4"	15	20	6	24	28,12

Серия CALIFORNIA



Кран шаровой латунный, полнопроходной, с автоматическим сливом, резьбы внутренняя - внутренняя по ISO 7:2000, рычаг из стали. Кран является однонаправленным.

Артикул	Размер,"	DN, мм	PN, bar	Упаковка		Цена, €
				коробка	ящик	
255	1/4"	10	64	24	96	9,36
	3/8"	10	64	24	96	9,57
	1/2"	15	64	20	80	10,21
	3/4"	20	40	14	56	14,34
	1"	25	40	6	24	22,86

Серия VIRGINIA



Кран шаровой латунный, полнопроходной, с фланцем под электропривод, резьбы внутренняя - внутренняя по ISO 7:2000.

Артикул	Размер,"	DN, мм	PN, bar	Упаковка		Цена, €
				коробка	ящик	
220AT	1/2"	15	40	14	56	11,36
	3/4"	20	40	12	48	13,52
	1"	25	40	8	32	20,50
	1"1/4	32	25	3	12	30,09
	1"1/2	40	25	2	8	42,99
	2"	50	25	1	4	61,12



Кран шаровой латунный трехходовой, резьбы внутренняя - внутренняя - внутренняя по ISO 7/1, рычаг из алюминия T-типа

Артикул	Размер,"	DN, мм	PN, bar	Упаковка		Цена, €
				коробка	ящик	
516T	1/2"	15	16	10	40	37,04
	3/4"	20	16	6	24	46,66



Кран шаровой латунный трехходовой, резьбы внутренняя - внутренняя - внутренняя по ISO 7/1, рычаг из алюминия L-типа

Артикул	Размер,"	DN, мм	PN, bar	Упаковка		Цена, €
				коробка	ящик	
521L	1/2"	15	16	10	40	37,04
	3/4"	20	16	6	24	46,66

Серия SICURGAS® T

Внутренний шланг	Оплетка	Фитинги	Опрессовочные гильзы	Мин. радиус изгиба	Рабочее давление	Рабочая температура	Температура помещения	Проход штуцера	Мин. уп-ка
NITRILE  мм	Нерж.сталь AISI 304  мм			 мм	 bar	 °C	 °C	 мм	
13	19	Латунь CW614N	Нерж.сталь	45	10	0 ~ +50	-5 ~ +30	10	10

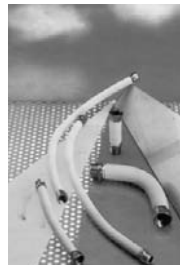

Подводка для газа из нержавеющей стали серии SIM - G

Для подключения к системам газоснабжения бытовых стационарных и встроенных газовых плит, газовых настенных водонагревателей, газовых горелок для котельного оборудования.



Тип	Размер,"	Длина, мм	Цена, €
гайка-резьба наружн.	1/2" x 1/2"	500~1000	15,97
		750~1500	20,65
		1000~2000	24,98



Тип	Размер,"	Длина, мм	Цена, €
гайка-резьба наружн.	1/2" x 1/2"	500~1000	15,80
		750~1500	20,48
	3/4" x 3/4"	1000~2000	24,81
		250~430	18,63
	1" x 1"	250~430	27,12

Серия SIM-G

Сильфон	Фитинги	Метод сварки	Мин. радиус изгиба	Рабочее давление	Температура помещения	Мин. уп-ка
Нерж.сталь AISI 316L в полиолефиновой оболочке  мм		 T.I.G.	 мм	 bar	 °C	
1/2"	13	Нерж.сталь AISI 303	Нерж.сталь AISI 303	аргодуговая сварка неплавящимся электродом	23	15
3/4"	16				0,5	10
1"	25				30	5

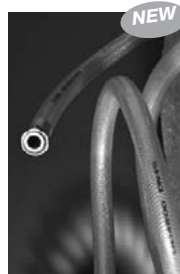

Подводка для газа из нержавеющей стали серии SUPERGAS

Для подключения к системам газоснабжения бытовых стационарных и встроенных газовых плит.

Тип	Размер,"	Длина, мм	Цена, €
гайка-резьба наружн.	1/2" x 1/2"	500	20,04
		750	22,49
		1000	25,27
		1250	27,73
		1500	31,28
		2000	34,52

Серия SUPERGAS

Сильфон	Оплетка	Фитинги	Метод сварки	Мин. радиус изгиба	Рабочее давление	Температура помещения	Мин. уп-ка	
Нерж.сталь AISI 304  мм			 T.I.G.	 мм	 bar	 °C		
1/2"	12	PVC	Нерж.сталь AISI 303	аргодуговая сварка неплавящимся электродом	23	0,5	-5 ~ +60	1

РЕКОМЕНДАЦИИ ПО МОНТАЖУ И ОБСЛУЖИВАНИЮ ГИБКОЙ ПОДВОДКИ

Рекомендации	Серии гибких подводок							
	PARINOX®	AVC	AVC-I	MIXINOX	SICURGAS®T	SIM-G SUPERGAS	TAM	VIX
 До начала монтажа убедитесь, что фитинги на концах подводки установлены и опрессованы правильно.	X	X	X	X	X			X
 Подводка не должна иметь изгибов на расстоянии от фитинга меньше, чем половина наружного диаметра подводки.	X	X	X	X	X	X	X	X
 Не допускается изгибать подводку с величиной изгиба менее минимально допустимого радиуса, указанного в таблице технических данных.	X	X	X	X	X	X	X	X
 Не допускается установка подводки с натяжением из-за недостаточной монтажной длины.	X	X	X	X	X	X	X	X
 Не допускается установка подводки с перекручиванием в процессе монтажа.	X	X	X	X	X	X	X	X
 Газовое оборудование должно быть правильно и надежно заземлено.						X		
 Не рекомендуется устанавливать подводку в оплетке из гальванической стали в сырых помещениях. Не допускается использовать изолирующие покрытия для подводки в оплетке из гальванической стали.		X						
 По окончании каждой стирки (мойки) необходимо закрывать отсекающий кран, чтобы не оставлять подводку под давлением.				X				
 Не допускается подвергать гибкую подводку воздействию агрессивных и вызывающих усиленную коррозию веществ.	X	X	X	X	X	X	X	X
 Монтаж производится с использованием гаечных ключей соответствующего размера. Запрещено использование "газовых" ключей.	X	X	X	X	X	X	X	X
 Не допускается воздействие на гибкую подводку острых или режущих предметов.	X	X	X	X	X	X	X	X
 Не допускается соединять две или более гибкие подводки для получения необходимой длины.	X	X	X	X	X	X	X	X
 Не допускается скрытая проводка гибкой части подводки. Подводка должна быть всегда доступна для контроля за ее состоянием.	X	X	X	X	X	X	X	X

НАЗНАЧЕНИЕ СЕРИЙ ГИБКОЙ ПОДВОДКИ:

PARINOX DN8 - подключение различных сантехнических приборов (смесителей, бачков унитазов), кофе-машин, водонагревателей;

PARINOX DN10 - DN13 - DN16 - подключение водонагревателей, душевых кабин, гидромассажных ванн, фанкойлов;

AVC - подключение водяных насосов, накопительных резервуаров, водонагревателей и систем очистки воды;

MIXINOX - подключение стиральных и посудомоечных машин;

TAM - подключение настенных водонагревателей;

VIX - подключение водонагревателей, котлов и парогенераторов;

SICURGAS T - подключение переносных газовых плит;

SIM G - подключение стационарных и встроенных газовых плит, газовых настенных водонагревателей, газовых горелок для котельного оборудования;

SUPERGAS - подключение к системам газоснабжения бытовых стационарных и встроенных газовых плит.

Используйте гибкую подводку только по назначению и в условиях, соответствующих рабочим характеристикам.

Серия NEVADA

558



Кран шаровой латунный, угловой, усиленного типа, резьбы внутренняя по ISO 7:2000 - накидная гайка по ISO 228/1, "бабочка" из алюминия

Артикул	Размер,"	DN, мм	PN, bar	Упаковка		Цена,€
				коробка	ящик	
558	1/2"x3/4"	15	40	15	60	16,54

559



Кран шаровой латунный, угловой, усиленного типа, резьбы наружная по ISO 7:2000 - накидная гайка по ISO 228/1, "бабочка" из алюминия

Артикул	Размер,"	DN, мм	PN, bar	Упаковка		Цена,€
				коробка	ящик	
559	1/2"x3/4"	15	40	15	60	17,08

Серия OREGON

325



Кран шаровой латунный, полнопроходной, резьбы наружная - наружная по ISO 228/1, рычаг из алюминия

Артикул	Размер,"	DN, мм	PN, bar	Упаковка		Цена,€
				коробка	ящик	
325	1/2"	15	64	20	80	5,88
	3/4"	20	40	14	56	8,57
	1"	25	40	6	24	13,03

327



Кран шаровой латунный, полнопроходной, резьбы наружная - наружная по ISO 228/1, "бабочка" из алюминия

Артикул	Размер,"	DN, мм	PN, bar	Упаковка		Цена,€
				коробка	ящик	
327	1/2"	15	64	20	80	5,88
	3/4"	20	40	14	56	8,57
	1"	25	40	8	32	13,03

330



Кран шаровой латунный, полнопроходной, со сливным клапаном, резьбы внутренняя - внутренняя по ISO 228/1, рычаг из алюминия

Артикул	Размер,"	DN, мм	PN, bar	Упаковка		Цена,€
				коробка	ящик	
330	1/2"	15	64	14	56	8,60
	3/4"	20	40	10	40	11,48
	1"	25	40	4	16	16,51
	1"1/4	32	25	4	16	24,81
	1"1/2	40	25	2	8	35,95
	2"	50	25	2	8	58,31

332



Кран шаровой латунный, полнопроходной, со сливным клапаном, резьбы внутренняя - внутренняя по ISO 228/1, "бабочка" из алюминия

Артикул	Размер,"	DN, мм	PN, bar	Упаковка		Цена,€
				коробка	ящик	
332	1/2"	15	64	14	56	8,60
	3/4"	20	40	10	40	11,48

383



Кран шаровой латунный, полнопроходной, для скрытой проводки, резьбы внутренняя - внутренняя по ISO 228/1, "глобус" из АБС хромированный

Артикул	Размер,"	DN, мм	PN, bar	Упаковка		Цена,€
				коробка	ящик	
383	1/2"	15	64	6	24	15,88
	3/4"	20	40	5	20	21,64

380



Кран шаровой латунный, полнопроходной, для скрытой проводки, резьбы внутренняя - внутренняя по ISO 228/1, рычаг из латуни хромированный

Артикул	Размер,"	DN, мм	PN, bar	Упаковка		Цена,€
				коробка	ящик	
380	1/2"	15	64	6	24	15,88

Серия KENTUCKY

666



Кран шаровой латунный, стандартный, резьбы внутренняя по ISO 7:2000 - наружная (соединитель с накидной гайкой) по ISO 228/1, "бабочка" из алюминия

Артикул	Размер,"	DN, мм	PN, bar	Упаковка		Цена, €
				коробка	ящик	
666	1/2"	15	40	20	80	5,73
	3/4"	20	25	14	56	8,28
	1"	25	25	6	24	14,89

Серия OREGON

362



Кран шаровой латунный, полнопроходной с соединителями для медных труб

Артикул	Размер,"	DN, мм	PN, bar	Упаковка		Цена, €
				коробка	ящик	
362	15	15	30	20	80	7,84
	22	20	30	14	56	11,45

320



Кран шаровой латунный, полнопроходной, резьбы внутренняя - наружная (соединитель с накидной гайкой) по ISO 228/1, рычаг из алюминия

Артикул	Размер,"	DN, мм	PN, bar	Упаковка		Цена, €
				коробка	ящик	
320	1/2"	15	64	12	48	7,57
	3/4"	20	40	8	32	10,73
	1"	25	40	4	16	16,66
	1 1/4"	32	25	2	8	26,85

322



Кран шаровой латунный, полнопроходной, резьбы внутренняя - наружная (соединитель с накидной гайкой) по ISO 228/1, "бабочка" из алюминия

Артикул	Размер,"	DN, мм	PN, bar	Упаковка		Цена, €
				коробка	ящик	
322	1/2"	15	64	14	56	7,57
	3/4"	20	40	10	40	10,73
	1"	25	40	6	24	16,66
	1 1/4"	32	40	2	8	26,85

322с



Кран шаровой латунный, полнопроходной, резьбы внутренняя - наружная (соединитель с накидной гайкой) по ISO 228/1, корпус хромированный, "бабочка" из алюминия хромированная

Артикул	Размер,"	DN, мм	PN, bar	Упаковка		Цена, €
				коробка	ящик	
322с	1/2"	15	40	14	56	8,22
	3/4"	20	25	10	40	11,66

594



Кран шаровой латунный, угловой, полнопроходной, резьбы внутренняя по ISO 7:2000 - накидная гайка по ISO 228/1, "бабочка" из алюминия

Артикул	Размер,"	DN, мм	PN, bar	Упаковка		Цена, €
				коробка	ящик	
594	1/2"	15	40	14	56	9,40
	3/4"	20	40	8	32	13,75
	1"	25	40	4	16	22,39

Серия ARIZONA

626



Кран шаровой латунный, стандартный, резьбы внутренняя - наружная (соединитель с накидной гайкой) по ISO 228/1, "бабочка" из алюминия

Артикул	Размер,"	DN, мм	PN, bar	Упаковка		Цена, €
				коробка	ящик	
626	1/2"	15	40	20	80	4,95
	3/4"	20	25	14	56	7,00

Застраховано
РОСНО

Catalogo Generale

SPERONI

WATER PUMPS

НАСОСЫ РАЗЛИЧНОГО НАЗНАЧЕНИЯ



Поверхностные насосы

Самовсасывающие насосы	
CAM 40.....	57
Самовсасывающие насосы из нержавеющей стали	
CAM 80, CAM 98, CAM 198.....	57
Центробежные насосы с внешним эжектором	
APM 200.....	57
Центробежные многоступенчатые насосы	
RSM 5.....	57
Вихревые насосы	
KPM 80.....	57

Циркуляционные насосы

SCR25/40-180, SCR32/40-180, SCR25/60-180, SCR32/60-180, SCR25/80-180, SCR32/80-180.....	60
--	----



Поверхностные насосы

Самовсасывающие насосы	
CAM 40 P.....	57
Самовсасывающие насосы из нержавеющей стали	
CAM 88 PA.....	57
Вихревые насосы	
KPM 50, KPM 50 SET.....	57

Автоматические насосные станции

KS 801/22, KS 1100/25.....	58
CAM 40/22 HL, CAM 100/25HL.....	58
CAM 80/22 HL, CAM 88/25, CAM 98N/25, CAM 198/25, CAM 198/60.....	58
APM 100/25.....	58
RSM 5/25.....	58

Погружные дренажные насосы

TSN 300S, TS 400S, TS 800S.....	59
TF 400S, TF 800S, TF1000S.....	59
ECM 100DS, ECM100VS.....	59
SXG 400, SXG 600, SXG 1100, SXG 1400.....	59

Погружные скважинные насосы

SVM 100SP, SVM150, SCM 100-10.....	59
------------------------------------	----

Погружные колодезные насосы

SCK 3 G.....	59
--------------	----

Насосы для фонтанов

SPF 1000, SPF 1400, SPF 1800.....	60
-----------------------------------	----

Приспособления для насосов

Серия NEVADA



Кран шаровой латунный усиленного типа, резьбы внутренняя - наружная по ISO 7:2000

Артикул	Размер, "	DN, мм	PN, bar	Упаковка		Цена, €
				коробка	ящик	
405	1/2"	15	64	14	56	7,37
	3/4"	20	40	12	48	11,95
	1"	25	40	6	24	17,26
	1"1/4	32	25	4	16	27,10
	1"1/2	40	25	2	8	40,14
	2"	50	25	1	4	56,73

Артикул	Размер, "	DN, мм	PN, bar	Упаковка		Цена, €
				коробка	ящик	
407	1/2"	15	64	14	56	7,37
	3/4"	20	40	12	48	11,95
	1"	25	40	6	24	17,26



Серия KENTUCKY



Кран шаровой латунный, стандартный, резьбы внутренняя - наружная по ISO 7:2000

Артикул	Размер, "	DN, мм	PN, bar	Упаковка		Цена, €
				коробка	ящик	
656	1/2"	15	40	24	96	4,55
	3/4"	20	25	14	56	6,64
	1"	25	25	8	32	9,81
	1"1/4	32	20	4	16	16,48
	1"1/2	40	20	3	12	23,57
	2"	50	20	2	8	37,15

Артикул	Размер, "	DN, мм	PN, bar	Упаковка		Цена, €
				коробка	ящик	
657	1/2"	15	40	20	80	4,55
	3/4"	20	25	14	56	6,64
	1"	25	25	8	32	9,81
	1"1/4	32	20	4	16	16,48
	1"1/2	40	20	3	12	23,57
	2"	50	20	2	8	37,15



658



Артикул	Размер, "	DN, мм	PN, bar	Упаковка		Цена, €
				коробка	ящик	
658	1/2"	15	40	24	96	4,55
	3/4"	20	25	20	80	6,64
	1"	25	25	10	40	9,81

Серия ARIZONA



Кран шаровой латунный, стандартный, резьбы внутренняя - наружная по ISO 228/1

Артикул	Размер, "	DN, мм	PN, bar	Упаковка		Цена, €
				коробка	ящик	
605	1/2"	14	40	24	96	4,13
	3/4"	18	25	14	56	6,15
	1"	23,5	25	8	32	8,91
	1"1/4	30	20	4	16	15,26
	1"1/2	37,5	20	3	12	21,83
	2"	47	20	2	8	34,40

Артикул	Размер, "	DN, мм	PN, bar	Упаковка		Цена, €
				коробка	ящик	
606	1/2"	14	40	20	80	4,13
	3/4"	18	25	14	56	6,15
	1"	23,5	25	8	32	8,91
	1"1/4	30	20	4	16	15,26
	1"1/2	37,5	20	3	9	21,83
	2"	47	20	2	8	34,40



607



Артикул	Размер, "	DN, мм	PN, bar	Упаковка		Цена, €
				коробка	ящик	
607	1/2"	14	40	24	96	3,72
	3/4"	18	25	20	80	6,15
	1"	23,5	25	10	40	8,91



Кран шаровой латунный, стандартный, резьбы по ISO 228/1 под соединитель для металлопластиковых труб арт. 5100.80

Артикул	Размер, "	DN, мм	PN, bar	Упаковка		Цена, €
				коробка	ящик	
607SP	1/2"	14	40	24	96	3,72
	3/4"	18	25	20	80	6,15

607SP+5100.80



Кран шаровой латунный, стандартный, резьбы по ISO 228/1 для металлопластиковых труб

Артикул	Размер, "	DN, мм	PN, bar	Упаковка		Цена, €
				коробка	ящик	
607SP + 5100.80	1/2"x16	12	16	24	96	5,60
	3/4"x16	16	16	20	80	8,23
	3/4"x20	16	16	20	80	8,34
	3/4"x25	16	16	20	80	12,28

Серия KENTUCKY

637



Кран шаровой латунный, стандартный, резьбы внутренняя - внутренняя по ISO 7:2000, рычаг или "бабочка" из алюминия

Артикул	Размер, "	DN, мм	PN, bar	Упаковка		Цена, €
				коробка	ящик	
637	1/2"	15	40	20	80	4,09
	3/4"	20	25	14	56	5,97
	1"	25	25	10	40	9,05
	1 1/4"	32	20	4	16	14,88
	1 1/2"	40	20	3	12	21,44
638	2"	50	20	2	8	34,20
	1/2"	15	40	24	96	4,09
	3/4"	20	25	20	80	5,97
	1"	25	25	10	40	9,05

638



636



Кран шаровой латунный, стандартный, резьбы внутренняя - внутренняя по ISO 7:2000, рычаг из стали

Артикул	Размер, "	DN, мм	PN, bar	Упаковка		Цена, €
				коробка	ящик	
636	1/2"	15	40	24	96	4,09
	3/4"	20	25	14	56	5,97
	1"	25	25	10	40	9,05
	1 1/4"	32	20	4	16	14,88
	1 1/2"	40	20	3	12	21,44
	2"	50	20	2	8	34,20

Серия ALABAMA

700



Кран шаровой латунный, неполнопроходной, резьбы внутренняя - внутренняя по ISO 7:2000, рычаг или "бабочка" из алюминия

Артикул	Размер, "	DN, мм	PN, bar	Упаковка		Цена, €
				коробка	ящик	
700	1/2"	12	64	24	96	3,80
	3/4"	15	40	14	56	5,80
	1"	20	40	10	40	8,38
	1 1/4"	25	25	4	16	14,36
	1 1/2"	32	25	3	12	20,98
	2"	40	25	2	8	33,04

702



Артикул	Размер, "	DN, мм	PN, bar	Упаковка		Цена, €
				коробка	ящик	
702	1/2"	12	64	24	96	3,80
	3/4"	15	40	20	80	5,80
	1"	20	40	10	40	8,38

Серия OREGON

305



Кран шаровой латунный, полнопроходной, резьбы внутренняя - наружная по ISO 228/1, рычаг или "бабочка" из алюминия

Артикул	Размер, "	DN, мм	PN, bar	Упаковка		Цена, €
				коробка	ящик	
305	1/2"	15	64	20	80	5,31
	3/4"	20	40	14	56	7,75
	1"	25	40	6	24	11,73
	1 1/4"	32	25	4	16	19,23
	1 1/2"	40	25	2	8	27,39
	2"	50	25	1	4	44,16

307



306



Кран шаровой латунный, полнопроходной, резьбы внутренняя - наружная по ISO 228/1, рычаг из стали

Артикул	Размер, "	DN, мм	PN, bar	Упаковка		Цена, €
				коробка	ящик	
306	1/2"	15	64	20	80	5,31
	3/4"	20	40	14	56	7,75
	1"	25	40	6	24	11,73
	1 1/4"	32	25	4	16	19,23
	1 1/2"	40	25	2	8	27,39
	2"	50	25	1	4	44,16

Застраховано
РОСНО

CAM 40



CAM 40P



CAM 80



CAM 88PA



CAM 198



APM 200



RSM 5



KPM 50



Наименование	Модель	Краткая характеристика	Цена, €
Самовсасывающий насос	CAM 40	1 * 230V-50Hz 0,70 kW P _{max} = 6bar Q _{max} = 3,6 м³/ч H _{max} = 38 м H _{max lift} = 8 м T _{max} = 35°C IP44	97,22
	CAM 40P		108,44
Самовсасывающий насос из нержавеющей стали	CAM 80	1 * 230V-50Hz 0,70 kW P _{max} = 6bar Q _{max} = 3,6 м³/ч H _{max} = 38 м H _{max lift} = 8 м T _{max} = 35°C IP44	107,20
	CAM 80/PA-HL		96,40
	CAM 88HL	1 * 230V-50Hz 1,05 kW P _{max} = 6bar Q _{max} = 3,6 м³/ч H _{max} = 46 м H _{max lift} = 8 м T _{max} = 35°C IP44	121,00
	CAM 88PA		154,50
	CAM 98	1 * 230V-50Hz 1,25 kW P _{max} = 8bar Q _{max} = 4,2 м³/ч H _{max} = 46 м H _{max lift} = 9 м T _{max} = 35°C IP44	158,94
	CAM 198	1 * 230V-50Hz 1,50 kW P _{max} = 8bar Q _{max} = 4,8 м³/ч H _{max} = 58 м H _{max lift} = 9 м T _{max} = 35°C IP44	204,25
Центробежный насос с внешним эжектором	APM 200	1 * 230V-50Hz 2,00 kW Q _{max} = 3,6 м³/ч H _{max} = 49 м H _{max lift} = 45 м T _{max} = 35°C IP44	211,60
Центробежный многоступенчатый насос	RSM 5	1 * 230V-50Hz 1,50 kW P _{max} = 10bar Q _{max} = 6,0 м³/ч H _{max} = 62 м H _{max lift} = 7 м T _{max} = 35°C IP44	170,49
Вихревой насос	KPM 50	1 * 230V-50Hz 0,50 kW Q _{max} = 2,4 м³/ч H _{max} = 35 м H _{max lift} = 7 м T _{max} = 60°C IP44	48,04
	KPM 50 SET		99,00
	KPM 80	1 * 230V-50Hz 0,80 kW Q _{max} = 3,6 м³/ч H _{max} = 60 м H _{max lift} = 7 м T _{max} = 60°C IP44	78,80

KS 801/22



Модель	Краткая характеристика	Цена, €
KS 801/22	1 * 230V-50Hz 0,70 kW P _{max} = 6 bar P _{work} = 1,4~2,8bar Q _{max} = 3,6 м³/ч H _{max} = 38 м H _{max lift} = 8 м T _{max} = 35°C	147,10
CAM 40/22 HL	IP44	139,50
CAM 80/22 HL	IP44	144,20
KS 1100/25	1 * 230V-50Hz 1,05 kW P _{max} = 6 bar P _{work} = 1,6~3,2bar Q _{max} = 4,2 м³/ч H _{max} = 45 м H _{max lift} = 9 м T _{max} = 35°C	184,10
CAM 100/25HL	IP44	167,70
CAM 88/25	IP44	212,70
CAM 98N/25	1 * 230V-50Hz 1,50 kW P _{max} = 8 bar P _{work} = 1,6~3,2bar Q _{max} = 5,4 м³/ч H _{max} = 58 м H _{max lift} = 9 м T _{max} = 35°C	227,60
CAM 198/25	1 * 230V-50Hz 1,50 kW P _{max} = 8 bar P _{work} = 1,6~3,2bar Q _{max} = 5,4 м³/ч H _{max} = 58 м H _{max lift} = 9 м T _{max} = 35°C	274,60
CAM 198/60	IP44	347,10
APM 100/25	1 * 230V-50Hz 1,05 kW P _{work} = 1,6~3,2bar Q _{max} = 2,4 м³/ч H _{max} = 38 м H _{max lift} = 35 м T _{max} = 35°C	238,30
RSM 5/25	1 * 230V-50Hz 1,50 kW P _{max} = 6 bar P _{work} = 1,6~3,2bar Q _{max} = 6,0 м³/ч H _{max} = 62 м H _{max lift} = 7 м T _{max} = 35°C	232,50

CAM 80/22 HL



CAM 198/60



RSM 5/25



CAM 40/22



CAM 100/25HL



CAM 198/25



APM 100/25



Серия OREGON

300



Кран шаровой латунный, полнопроходной, резьбы внутренняя - внутренняя по ISO 228/1

Артикул	Размер, "	DN, мм	PN, bar	Упаковка		Цена, €
				коробка	ящик	
300	1/2"	15	64	20	80	4,89
	3/4"	20	40	14	56	7,06
	1"	25	40	6	24	10,80
	1"1/4	32	25	4	16	17,49
	1"1/2	40	25	2	8	25,27
2"	50	25	2	8	40,71	

301



302



Артикул	Размер, "	DN, мм	PN, bar	Упаковка		Цена, €
				коробка	ящик	
301	1/2"	15	64	20	80	4,89
	3/4"	20	40	14	56	7,06
	1"	25	40	6	24	10,80
	1"1/4	32	25	4	16	17,49
	1"1/2	40	25	2	8	25,27
2"	50	25	2	8	40,71	

Артикул	Размер, "	DN, мм	PN, bar	Упаковка		Цена, €
				коробка	ящик	
302	1/4"	8	64	24	96	4,08
	3/8"	10	64	24	96	4,13
	1/2"	15	64	24	96	4,46
	3/4"	20	40	14	56	7,06
	1"	25	40	10	40	10,80

Серия CALIFORNIA

220



Кран шаровой латунный, полнопроходной, резьбы внутренняя - внутренняя по ISO 7:2000, рычаг из алюминия

Артикул	Размер, "	DN, мм	PN, bar	Упаковка		Цена, €
				коробка	ящик	
220	2"1/2	65	20	-	5	101,97
	3"	80	20	-	3	160,12
	4"	90	20	-	2	259,09

Серия NEVADA

400



Кран шаровой латунный усиленного типа, резьбы внутренняя - внутренняя по ISO 7:2000, рычаг или "бабочка" из алюминия

Артикул	Размер, "	DN, мм	PN, bar	Упаковка		Цена, €
				коробка	ящик	
400	1/2"	15	64	20	80	6,66
	3/4"	20	40	12	48	10,76
	1"	25	40	6	24	15,54
	1"1/4	32	25	4	16	24,42
	1"1/2	40	25	2	8	36,16
2"	50	25	1	4	51,07	

402



Артикул	Размер, "	DN, мм	PN, bar	Упаковка		Цена, €
				коробка	ящик	
402	1/2"	15	64	20	80	6,66
	3/4"	20	40	12	48	10,76
	1"	25	40	6	24	15,54

Серия ARIZONA

600



Кран шаровой латунный стандартный, резьбы внутренняя - внутренняя по ISO 228/1, рычаг или "бабочка" из алюминия

Артикул	Размер, "	DN, мм	PN, bar	Упаковка		Цена, €
				коробка	ящик	
600	1/2"	14	40	24	96	3,57
	3/4"	18	25	14	56	5,43
	1"	23,5	25	10	40	7,88
	1"1/4	30	20	4	16	13,47
	1"1/2	37,5	20	3	12	19,66
	2"	47	20	2	8	31,00

601



Кран шаровой латунный стандартный, резьбы внутренняя - внутренняя по ISO 228/1, рычаг из стали

Артикул	Размер, "	DN, мм	PN, bar	Упаковка		Цена, €
				коробка	ящик	
601	1/2"	14	40	20	80	3,57
	3/4"	18	25	14	56	5,43
	1"	23,5	25	10	40	7,88
	1"1/4	30	20	4	16	13,47
	1"1/2	37,5	20	3	12	19,66
	2"	47	20	2	8	31,00

Серия ECO-GREEN

401G Кран шаровой латунный, TEA® -технология, усиленного типа, резьбы внутренняя - внутренняя по ISO 7:2000

Артикул	Размер, "	DN, мм	PN, bar	Упаковка		Цена, €
				коробка	ящик	
401G	1/2"	15	64	14	56	9,56
	3/4"	20	40	12	48	15,46
	1"	25	40	6	24	22,32
	1"1/4	32	25	4	16	35,09
	1"1/2	40	25	2	8	51,95
	2"	50	25	1	4	73,38



402G

Артикул	Размер, "	DN, мм	PN, bar	Упаковка		Цена, €
				коробка	ящик	
402G	1/2"	15	64	14	56	9,56
	3/4"	20	40	12	48	15,46
	1"	25	40	6	24	22,32

406G Кран шаровой латунный, TEA® - технология, усиленного типа, резьбы внутренняя - наружная по ISO 7:2000

Артикул	Размер, "	DN, мм	PN, bar	Упаковка		Цена, €
				коробка	ящик	
406G	1/2"	15	64	14	56	10,62
	3/4"	20	40	12	48	17,17
	1"	25	40	6	24	24,80
	1"1/4	32	25	4	16	38,98
	1"1/2	40	25	2	8	57,72
	2"	50	25	1	4	81,53



407G

Артикул	Размер, "	DN, мм	PN, bar	Упаковка		Цена, €
				коробка	ящик	
407G	1/2"	15	64	14	56	10,62
	3/4"	20	40	12	40	17,17
	1"	25	40	6	24	24,80

321G Кран шаровой латунный, TEA® - технология, полнопроходной, резьбы внутренняя - наружная, соединитель с накидной гайкой по ISO 228/1

Артикул	Размер, "	DN, мм	PN, bar	Упаковка		Цена, €
				коробка	ящик	
321G	1"1/4	32	25	2	16	41,94



322G

Артикул	Размер, "	DN, мм	PN, bar	Упаковка		Цена, €
				коробка	ящик	
322G	1/2"	15	64	14	56	11,82
	3/4"	20	40	10	48	16,74
	1"	25	40	6	24	26,02

331G Кран шаровой латунный, TEA® -технология, полнопроходной, со спускным клапаном, резьбы внутренняя - внутренняя по ISO 228/1

Артикул	Размер, "	DN, мм	PN, bar	Упаковка		Цена, €
				коробка	ящик	
331G	1/2"	15	64	14	56	11,83
	3/4"	20	40	10	40	15,77
	1"	25	40	4	16	22,69

741G Кран шаровой латунный, TEA® - технология, с фильтром 400 мкм, резьбы по ISO 7:2000

Артикул	Размер, "	DN, мм	PN, bar	Упаковка		Цена, €
				коробка	ящик	
741G	1/2"	15	20	6	24	21,18
	3/4"	20	20	5	20	23,50
	1"	20	20	5	20	35,63



747G

Артикул	Размер, "	DN, мм	PN, bar	Упаковка		Цена, €
				коробка	ящик	
747G	1/2"×3/4"	15	20	6	24	24,35
	3/4"×3/4"	15	20	6	24	27,02

743G Кран шаровой латунный, TEA® - технология, с фильтром 400 мкм, резьбы наружная - внутренняя по ISO 7:2000

Артикул	Размер, "	DN, мм	PN, bar	Упаковка		Цена, €
				коробка	ящик	
743G	1/2"	15	20	6	24	23,50
	3/4"	20	20	5	20	26,07
	1"	20	20	5	20	39,57

737G Кран шаровой латунный, TEA® - технология, с фильтром 400 мкм, резьбы внутренняя по ISO 7:2000 - наружная, соединитель с накидной гайкой по ISO 228/1

Артикул	Размер, "	DN, мм	PN, bar	Упаковка		Цена, €
				коробка	ящик	
737G	1/2"	15	20	6	24	27,66
	3/4"	20	20	5	20	41,91

**Застраховано
РОСНО**



TSN 300 S



TS 400 S



TS 800 S



TF 400 S



TF 800 S



ECM100DS



ECM100VS



SXG 400

Модель	Краткая характеристика	Цена, €
Погружные дренажные насосы		
TSN 300 S	1 * 230V-50Hz 0,30 kW Q _{max} = 6,6 м³/ч H _{max} = 7 м H _{deep} = 5 м D _{max} = 3 мм T _{max} = 35°C IP68	72,50
TS 400 S	1 * 230V-50Hz 0,40 kW Q _{max} = 10,8 м³/ч H _{max} = 8 м H _{deep} = 5 м D _{max} = 8 мм T _{max} = 35°C IP68	89,30
TS 800 S	1 * 230V-50Hz 0,80 kW Q _{max} = 15,0 м³/ч H _{max} = 10,5 м H _{deep} = 5 м D _{max} = 10 мм T _{max} = 35°C IP68	105,00
TF 400 S	1 * 230V-50Hz 0,40 kW Q _{max} = 9,6 м³/ч H _{max} = 6 м H _{deep} = 5 м D _{max} = 25 мм T _{max} = 35°C IP68	113,80
TF 800 S	1 * 230V-50Hz 0,80 kW Q _{max} = 15,0 м³/ч H _{max} = 9 м H _{deep} = 5 м D _{max} = 30 мм T _{max} = 35°C IP68	120,30
TF 1000 S	1 * 230V-50Hz 1,00 kW Q _{max} = 18,0 м³/ч H _{max} = 11 м H _{deep} = 5 м D _{max} = 30 мм T _{max} = 35°C IP68	143,50
ECM100DS	1 * 230V-50Hz 1,10 kW Q _{max} = 27,0 м³/ч H _{max} = 11 м H _{deep} = 20 м D _{max} = 10 мм T _{max} = 35°C IP68	259,90
ECM100VS	1 * 230V-50Hz 1,10 kW Q _{max} = 21,0 м³/ч H _{max} = 9,5 м H _{deep} = 20 м D _{max} = 30 мм T _{max} = 35°C IP68	278,00
SXG 400	1 * 230V-50Hz 400 W Q _{max} = 8,4 м³/ч H _{max} = 6,8 м H _{deep} = 5 м D _{max} = 8 мм T _{max} = 35°C IP68	130,00

Модель	Краткая характеристика	Цена, €
SXG 600	1 * 230V-50Hz 600 W Q _{max} = 9,6 м³/ч H _{max} = 7,0 м H _{deep} = 5 м D _{max} = 10 мм T _{max} = 35°C IP68	141,80
SXG 1100	1 * 230V-50Hz 1,10 kW Q _{max} = 16,2 м³/ч H _{max} = 7,5 м H _{deep} = 5 м D _{max} = 35 мм T _{max} = 35°C IP68	283,50
SXG 1400	1 * 230V-50Hz 1,40 kW Q _{max} = 19,2 м³/ч H _{max} = 10 м H _{deep} = 5 м D _{max} = 35 мм T _{max} = 35°C IP68	297,30
Погружные скважинные насосы		
SVM 100 SP	1 * 230V-50Hz 1,10 kW Q _{max} = 3,3 м³/ч H _{max} = 55 м D _{pump} = 4" T _{max} = 35°C Кол-во ступеней = 1 IP68	270,50
SVM 150	1 * 230V-50Hz 1,50 kW Q _{max} = 3,3 м³/ч H _{max} = 100 м D _{pump} = 4" T _{max} = 35°C Кол-во ступеней = 2 IP68	314,80
SCM 100-10	1 * 230V-50Hz 1,10 kW Q _{max} = 5,4 м³/ч H _{max} = 65 м D _{pump} = 4" T _{max} = 35°C Кол-во ступеней = 10 IP68	315,70
Погружные колодезные насосы		
SCK 3 G	1 * 230V-50Hz 1,00 kW Q _{max} = 6,0 м³/ч H _{max} = 32 м H _{deep} = 5 м D _{pump} = 6" T _{max} = 35°C IP68	182,70



SXG 600



SXG 1100



SXG 1400



SVM 100 SP



SVM 150



SCM 100-10



SCK 3 G

SCR



Модель	Краткая характеристика	Цена, €	Модель	Краткая характеристика	Цена, €
Циркуляционные насосы			Приспособления для насосов		
SCR25/40-180 SCR32/40-180	1 * 230V-50Hz 69 W $Q_{max} = 3,1 \text{ м}^3/\text{ч}$ $H_{max} = 4 \text{ м}$ $P_{work max} = 10 \text{ bar}$ $T_{max} = 110^\circ\text{C}$ IP44	64,20 64,60	Блок управления насосом "Europress"	1 * 230V 50-60Hz $I_{max} = 16\text{A}$ $P_{max} = 8 \text{ bar}$ $T_{max} = 60^\circ\text{C}$ IP65	71,60
SCR25/60-180 SCR32/60-180	1 * 230V-50Hz 80 W $Q_{max} = 3,1 \text{ м}^3/\text{ч}$ $H_{max} = 5 \text{ м}$ $P_{work max} = 10 \text{ bar}$ $T_{max} = 110^\circ\text{C}$ IP44	64,50 64,40	Реле давления PM 5-F	1,6 ~ 3,2 bar 1/4"	10,20
SCR25/80-180 SCR32/80-180	1 * 230V-50Hz 172 W $Q_{max} = 6,9 \text{ м}^3/\text{ч}$ $H_{max} = 7,5 \text{ м}$ $P_{work max} = 10 \text{ bar}$ $T_{max} = 110^\circ\text{C}$ IP44	110, 70 110,90	Поплавковый выключатель IGD 2/5 IGD 5/5 IGD 10/5	2 м 5 м 10 м	9,10 12,70 17,90
Насосы для фонтанов			Комплект соединителей для циркуляционного насоса SCR 25 SCR 32	1" 1 1/4"	7,80 11,00
SPF 1000	1 * 230V-50Hz 28 W $Q_{max} = 1,4 \text{ м}^3/\text{ч}$ $H_{max} = 1,8 \text{ м}$ $H_{deep} = 2 \text{ м}$ $T_{max} = 35^\circ\text{C}$ IP68	64,90	Мембранный бак горизонтальный Varem 19 л	1" (зеленый корпус)	17,57
SPF 1400	1 * 230V-50Hz 36 W $Q_{max} = 1,8 \text{ м}^3/\text{ч}$ $H_{max} = 2,3 \text{ м}$ $H_{deep} = 2 \text{ м}$ $T_{max} = 35^\circ\text{C}$ IP68	78,40	Мембранный бак вертикальный Varem		
SPF 1800	1 * 230V-50Hz 42 W $Q_{max} = 2,2 \text{ м}^3/\text{ч}$ $H_{max} = 2,8 \text{ м}$ $H_{deep} = 2 \text{ м}$ $T_{max} = 35^\circ\text{C}$ IP68	76,50	200 л 300 л 500 л	1 1/2" 1 1/2" 1 1/2"	191,79 249,80 408,50



Europress



PM 5-F

Varem
(горизонтальный)Varem
(вертикальный)

Серия ECO-GREEN

Преимущества и используемые технологии

Тройное уплотнение штока (O-ring и PTFE)

В кранах Eco-Green используется тройное уплотнение штока: два кольца из фторопласта-4/PTFE и одно резиновое из бутадиен-нитрильного каучука/NBR, что гарантирует их длительный срок службы и повышенную надежность.

Шток вставляется изнутри корпуса, обеспечивая взрывобезопасность крана.

Шаровые краны серии Eco-Green изготавливаются из латуни со сниженным уровнем свинца, что позволяет их использовать для питьевой воды.

TEA® технология

При обработке корпуса использована новая технология TEA (Ternary Eco Alloy - тройной экологический сплав), позволяющая отказаться от хромирования и никелирования деталей, тем самым при производстве изделий отсутствуют гальванические процессы, вредные для окружающей среды. TEA технология создает устойчивый поверхностный слой, обеспечивающий прочную защиту шарового крана от абразивов, коррозии и многих других агрессивных факторов.

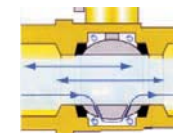

Устойчивость к замерзанию

Основное отличие кранов серии Eco-Green - отверстия (перфорация) в их шаре. Перфорация шара способствует выравниванию давления в полости корпуса и в трубопроводе, а при открытом положении крана через отверстия в шаре снимается давление замерзшей воды, разрушающее кран.



Бактерицидность (anti-Legionella)

За счет двух проточек в шаре в полости корпуса отсутствует возможность образования застойной воды, что исключает возможность возникновения бактерии легионеллы (*Legionella Pneumophila*).*

Техническая спецификация

Корпус: латунь CW617N кованая, пескоструенный, со сниженным уровнем свинца
Шар: латунь CW617N кованая, TEA® технология
Резьбы: ISO 228/1
Органы управления: бабочка из алюминия UNI-EN 1706, покрытие - эпоксидная эмаль зеленого цвета; рычаг из стали UNI-EN 10025, PBX - покрытие зеленого цвета
Уплотнения шара: 2 седла из фторопласта-4/PTFE
Шпindel: латунь CW614N (взрывобезопасное исполнение)
Уплотнения: 2 из фторопласта-4/PTFE, 1 кольцо из бутадиен-нитрильного каучука/NBR
Диапазон температур: от -20°C до +120°C
Рабочее давление: от 25 до 64 bar. WOG 600 - WSP 150



рис. 1

Материалы изделия (См. рис. 1)

№	Наименование	Материал	Кол-во
1	Корпус	CW617N	1
2	Муфта корпуса	CW617N	1
3	Шар	CW617N	1
4	Уплотнения шара	PTFE	2
5	Нижнее уплотнение	PTFE	1
6	Шпindel	CW614N	1
7	Кольцо	NBR 70 Sh	1
8	Верхнее уплотнение	PTFE	1
9	Шайба уплотнения	CW614N	1
10	Ручка	UNI EN 10025	1
11	Гайка	UNI 5771	2

**Legionella Pneumophila* - бактерия-возбудитель ЛЕГИОНЕЛЛЕЗА (болезнь легионеров, питтсбургская пневмония, понтианская лихорадка) - острая инфекционная болезнь, которая характеризуется лихорадкой, выраженной общей интоксикацией, тяжелым течением, поражением легких, ЦНС, органов пищеварения.

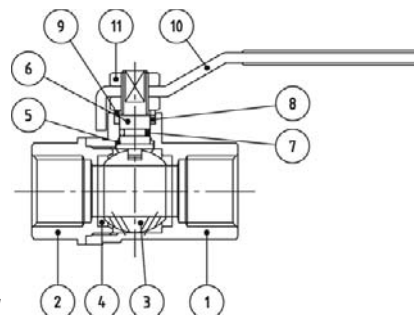
Проведенные исследования показали, что одной из причин спорадических случаев заболевания легионеллезом является наличие бактерии легионеллы (*Legionella*) в бытовой системе водоснабжения.

Факторы, способствующие образованию колоний бактерий: водопроводный кран, старый обогреватель, старый район, медные трубы, низкое потребление воды.

Краны шаровые латунные для воды и пара

Серия ECO-GREEN®	Преимущества и используемые технологии.....	5
	арт. 401G, 402G, 406G, 407G, 321G, 322G, 331G, 737G, 741G, 743G, 747G.....	6
Серия OREGON	арт. 300, 301, 302.....	7
	арт. 305, 306, 307.....	8
	арт. 320, 322, 322с.....	10
	арт. 325, 327.....	11
	арт. 330, 332.....	11
	арт. 594.....	10
	арт. 362.....	10
	арт. 380, 383.....	11
Серия CALIFORNIA	арт. 220.....	7
	арт. 255.....	12
Серия VIRGINIA	арт. 220AT.....	12
	арт. 516T, 521L.....	12
	арт. 523T, 525L.....	13
	арт. 210.....	13
Серия NEVADA	арт. 400, 402.....	7
	арт. 405, 407.....	9
	арт. 558, 559.....	11
Серия KENTUCKY	арт. 636, 637, 638.....	8
	арт. 656, 657, 658.....	9
	арт. 666.....	10
Серия ARIZONA	арт. 600, 601, 602.....	7
	арт. 605, 606, 607, 607SP.....	9
	арт. 626.....	10
Серия LE SANTI	арт. 601A, 602A.....	14
Серия ALABAMA	арт. 700, 702.....	8
Серия INDIANA	арт. 741, 737, 5501.....	12

Краны шаровые латунные для газа

Серия TEXAS	арт. 451 EN331, 452 EN331.....	14
	арт. 456 EN331, 457 EN331, 592, 544.....	15
Серия GEORGIA	арт. 571, 585, 586, 591.....	15

Краны шаровые латунные для воды специальные

Серия ALASKA	арт. 681, 689, 699.....	16
Серия KANSAS	арт. 796, 800, 805, 807, 810.....	16
Серия MINNESOTA	арт. 884, 840, 871, 872, 875, 878, 890, 891, 892.....	17
	арт. 877.....	18

Клапаны, задвижки, фильтры

Серия NEBRASKA	арт. 110, 120, 1200.....	14
	арт. 180, 191, 192, 197.....	18
Серия ILLINOIS	арт. 999, 1055, 1062.....	18
	арт. 1002.....	19

Фитинги для насосов и шлангов

Серия RACCORDERIA IDRAULICA	арт. 280, 281, 282, 290.....	36
-----------------------------	------------------------------	----

Дополнительные приспособления.....**Рекомендации по монтажу и обслуживанию шаровых кранов BUGATTI.....****Габаритные размеры изделий Valvosanitaria BUGATTI.....****Застраховано**
РОСНО

* Продукция застрахована в страховой компании ОАО СК "РОСНО". Полис страхования гражданской ответственности за причинение вреда вследствие недостатков товаров, работ, услуг №Г16-1764210/1/S0-451 от "01" сентября 2010 г.

Ножницы для пластиковых труб

9631		Ножницы для пластиковых труб 35П Instrimpex
Артикул	Размер	Цена, €
9631	35 мм	9,53

9630		Ножницы для пластиковых труб 42 Instrimpex
Артикул	Размер	Цена, €
9630	42 мм	4,53

9634		Ножницы для пластиковых труб 63 Instrimpex
Артикул	Размер	Цена, €
9634	63 мм	23,57

9632		Ножницы для пластиковых труб 35У Instrimpex
Артикул	Размер	Цена, €
9632	35 мм	4,82

9633		Ножницы для пластиковых труб 42П Instrimpex
Артикул	Размер	Цена, €
9633	42 мм	14,47

Лезвия для ножниц для пластиковых труб

Наименование	Артикул	Размер	Цена, €
Лезвие для ножниц арт. 9630 Instrimpex	9640	35 мм	0,86
Лезвие для ножниц арт. 9631 Instrimpex	9641	35 мм	0,86
Лезвие для ножниц арт. 9632 Instrimpex	9642	42 мм	0,86
Лезвие для ножниц арт. 9633 Instrimpex	9643	42 мм	0,86
Лезвие для ножниц арт. 9634 Instrimpex	9644	63 мм	2,76

Запасные части

Наименование	Артикул	Размер	Цена, €
Кольцо обжимное	1800.81	10 15	0,06 0,06
Гильза для медной трубы	1100.94	10 15 18	0,14 0,23 0,44
Уплотнительное кольцо соединителя с накидной гайкой (для арт. 320, 322, 322С, 626 и 666) из NBR 70 Sh	71	1/2" 3/4" 1"	0,15 0,21 0,26
Уплотнительное кольцо из NBR 70 Sh	A00	5,28 * 1,78 8,73 * 1,78	0,10 0,18
Ручка для вентиля коллектора арт. 227, 229, 231	767778		1,64

Инструменты

Наименование	Артикул	Размер	Цена, €
Ключ для патрубков соединителей (арт. 724, 726, 727, 728)	112	3/8" - 1"	15,10
Ключ для крана Маевского (арт. 705)	718	5 мм	0,35
Щуп калибровочный для металлопластиковых труб	5100.71	16 - 32 мм	10,00

Расходные материалы

Наименование	Размер	Цена, руб.
Прокладки из фибры (зелен.) Ecofasit 205	1/2"	2,20
	3/4"	3,00
	1"	3,60
	1 1/4"	5,20
	1 1/2"	11,00
Прокладки из EPDM	2"	14,80
	3/8"	2,20
	1/2"	2,20

Шланги сливные



Наименование	Артикул	Размер, м	Цена, руб.
Шланг сливной Tuboflex	R016	50,0	534,73
Шланг сливной Tuboflex для стиральных машин	R016	1,0	22,27
	R016	1,5	26,48
	R016	2,0	34,28
	R016	2,5	40,92
	R016	3,0	47,53
	R016	3,5	55,35
	R016	4,0	63,16
	R016	5,0	76,41

Хомуты червячные



Наименование	Артикул	Размер	Цена, руб.
Хомут червячный SS-301 W1 (оцинк. сталь)	R0080816	8~16 мм	5,80
	R0081016	10~16 мм	6,60
	R0081222	12~22 мм	7,20
	R0081627	16~27 мм	7,30
	R0082032	20~32 мм	7,30
	R0083250	32~50 мм	8,70
	R0084060	40~60 мм	9,00
	R0085070	50~70 мм	12,20
Хомут червячный SS-301 W2 (нерж. сталь)	R0171016	10~16 мм	8,20
	R0171222	12~22 мм	8,80
	R0171627	16~27 мм	9,20
	R0172032	20~32 мм	9,50
	R0173250	32~50 мм	10,90
	R0174060	40~60 мм	11,40
Хомут червячный с ключом MQS W2 KEY (нерж. сталь)	R0121016	10~16 мм	13,10
	R0121220	12~20 мм	13,40
	R0121627	16~25 мм	13,80
	R0122032	20~32 мм	14,70
	R0123250	32~50 мм	17,10
	R0124060	40~60 мм	19,20

Хомуты трубные



Наименование	Артикул	Размер	Цена, руб.
Хомут трубный (для тяжелой нагрузки)	R0132024	1/2" (20 - 24 мм)	15,90
	R0132529	3/4" (23 - 28 мм)	17,40
	R0133236	1" (31 - 36 мм)	18,70
	R0134046	1 1/4" (38 - 44 мм)	20,30
	R0134853	1 1/2" (44 - 50 мм)	21,50
	R0136065	2" (59 - 65 мм)	23,60
	R0137581	2 1/2" (74 - 80 мм)	47,10
	R0138692	3" (83 - 93 мм)	50,60
	R0131217	4" (108 - 118 мм)	58,20
Шпилька сантехническая	R01408080	M8x80	4,68
	R01408100	M8x1000	46,01
	R01410012	M10x120	7,07
	R01410100	M10x1000	60,96
Дюбель полипропиленовый	R01510050	S 10x50	0,60
	R01512060	S 12x60	1,35

Уплотнительная нить



Наименование	Размер	Цена, руб.
Уплотнительная нить Tangit Uni-Lock	20 м	142,00
	80 м	377,00
	160 м	534,00

BUGATTI



MADE IN ITALY

ШАРОВАЯ ЗАПОРНАЯ АРМАТУРА



Шаровая запорная арматура, клапаны, фитинги для труб из ПНД производства Valvosanitaria Bugatti S.p.A. 3 - 20



Регулирующая арматура для систем отопления и водоснабжения производства ICMA Rubinetteria S.r.l. 21 - 26



Комплектующие для радиаторов производства Raccorderie Metalliche 27, 28



Фитинги для различных видов труб: стальных, медных, PEX, PEX-Al-PEX, ПНД производства General Fittings S.r.l. 29 - 46



Оборудование и инструменты для монтажа и обслуживания инженерных систем производства REMS 44



Гибкая подводка широкого спектра типоразмеров и применения производства Parigi Industry S.p.A. 47 - 54



Насосы различного назначения производства Speroni S.p.A. 55 - 60

Инструменты. Запасные части 61, 62

Где купить 63

Юридическим лицам и предпринимателям

Бугатти - официальный представитель Valvosanitaria BUGATTI (Италия) в России 140053, Московская обл., г. Котельники (м-рн Белая Дача), Дзержинское ш., д. 11
тел./факс : (495) 551-25-99, 551-26-99, 551-04-01
info@bugatti.ru, zakaz@bugatti.ru
www.bugatti.ru

Офисы продаж

Ст. м. “Первомайская”
Москва, Измайловский б-р, д. 38
тел.: (495) 722-05-08
www.bugatti-center.ru
БУГАТТИ-ЦЕНТР

Ст. м. “Водный стадион”
Москва, ул. Нарвская, д. 21
тел.: (495) 777-19-68
www.rusklimat-termo.ru
Русклимат Термо

Розничным покупателям

Москва

Ст. м. “Выхино”,
ул. Хлобыстова, д. 17, ТЦ “Альтаир-1”, пав. 1-19
тел.: (495) 775-99-74, 657-55-51
ИП Оганесян А.В.

Ст. м. “Нагатинская”,
1-й Нагатинский пр-д, ТК “Каширский двор-2”,
пав. 10-6СН, 139, Г15, Г16, 156, 157
тел.: (495) 514-02-78
Фрезита

Ст. м. “Нахимовский проспект”,
Нахимовский пр-т, д. 24, ВК “Экспострой”,
стенд 9/11
тел.: (495) 779-68-51, (499) 130-94-87
www.techkon.ru
Техконструкция

Ст. м. “Первомайская”,
Измайловский б-р, д. 38
тел.: (495) 723-58-28
www.csinform.ru
Концепт Сфера

Ст. м. “Сокол”,
ул. Новопесчанная, д. 18
тел.: (499) 943-69-68
www.bugatti-spa.ru
Итар

Ст. м. “Ул. Горчакова”
ул. Южнобутовская, д. 75, м-н “ТЕХНО СИТИ”
тел.: (495) 714-01-54, 714-31-36, 714-01-61
ТД ТЕХНОТОРГСЕРВИС

Московская область

г. Жуковский,
ул. Театральная, д. 3
Ярмарка на Театральной, пав. 17
тел.: (926) 753-35-42
Миал +

г. Люберцы,
ул. Инициативная, д. 8, ТЦ “Эстакада”,
пав. А18-19-20
тел.: (495) 789-77-82
ИП Мизилина Т.С.

Новорязанское ш., д. 2,
ТЦ “У дороги”, пав. 13
тел.: (495) 789-77-82
ИП Мизилина Т.С.

г. Пушкино,
ул. Учинская, д. 7
тел.: (495) 993-62-75, 799-87-08
Прометей

г. Химки,
ул. Железнодорожная, д. 1,
м-н “Крепмаркет”
тел.: (903) 008-55-13
ИП Захаров Э.Е.



БУГАТТИ

Официальный представитель
Valvosanitaria Bugatti в России

140053, Московская область,
г. Котельники, Дзержинское ш., д. 11
(495) 551-25-99, 551-26-99, 551-04-01
info@bugatti.ru, zakaz@bugatti.ru
www.bugatti.ru



ШАРОВАЯ ЗАПОРНАЯ АРМАТУРА
РЕГУЛИРУЮЩАЯ АРМАТУРА
ФИТИНГИ ДЛЯ ТРУБ
 ГИБКАЯ ПОДВОДКА
 БЫТОВЫЕ НАСОСЫ



КАТАЛОГ 2011