

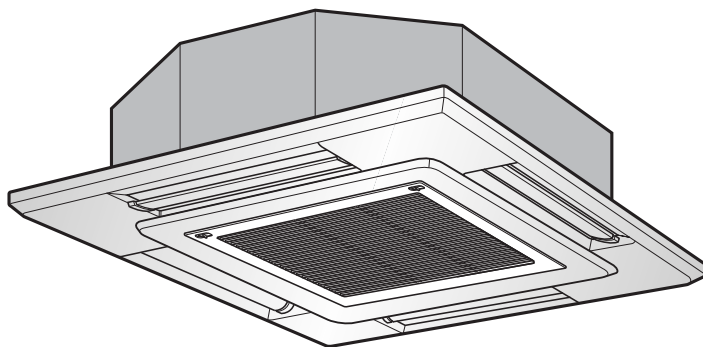

Conditionneur d'air de type cassette

Manuel de l'utilisateur

Avant d'utiliser votre climatiseur, lisez attentivement ce manuel et gardez-le pour toute référence future.



Avant son installation, ce climatiseur doit être soumis à l'approbation de l'entreprise qui fournit l'électricité (Norme EN 60555-3).

PRECAUTIONS DE SECURITE

Pour éviter des lésions à l'utilisateur ou à des tiers et des dommages matériels à la propriété, il faut suivre les instructions suivantes.

- Une utilisation incorrecte due à l'ignorance des instructions peut causer des dommages ou des lésions dont l'importance est classée dans les indications suivantes.



DANGER

Ce symbole indique la possibilité de mort ou de blessures graves.



ATTENTION

Ce symbole indique la possibilité de dommages uniquement à la propriété.

Précautions d'installation



DANGER

- **N'installez pas ou n'enlevez pas le groupe tout seul.**

- Une installation incorrecte peut causer des fuites d'eau, des décharges électriques ou des incendies. S'il vous plaît, consultez un revendeur autorisé ou un spécialiste pour l'installation. Faites attention s'il vous plaît que les défauts provoqués par une installation incorrecte ne sont pas couverts par la garantie.
- L'appareil doit être installé dans une zone facilement accessible. Tout frais supplémentaire demandé pour la location d'équipements spéciaux pour accéder à l'unité seront à la charge de l'utilisateur.



WARNING

Ne pas faire fonctionner ou ne pas éteindre le groupe par insertion. Eteindre l'interrupteur automatique.

- Cela peut provoquer des décharges électriques ou des incendies à cause de la création de chaleur.
- Si le câble fourni est endommagé, il doit être remplacé par le fabricant ou par un de ses agents ou par une personne qualifiée pour éviter tous les risques.

N'arrêtez pas l'appareil ou ne le mettez pas en marche en débranchant ou en branchant la fiche d'alimentation.

- Cela pourrait provoquer un choc électrique ou un incendie à cause de la chaleur.

En cas d'anomalies (odeur de brûlé, etc.), arrêtez le conditionneur ou éteignez l'interrupteur automatique.

- Si l'unité continue à fonctionner en conditions anormales, il peut se vérifier des incendies, des dommages, etc. Dans ce cas, contactez votre revendeur.

Ne pas endommager ou ne pas utiliser un câble d'alimentation différent de celui qui est spécifié.

- Peut provoquer des incendies ou des décharges électriques.
- Si le câble d'alimentation est endommagé, il doit être remplacé par un câble spécial disponible auprès du producteur ou de son service d'assistance.

N'introduisez aucun objet dans les prises d'entrée et de sortie de l'air.

- Le ventilateur tournant à grande vitesse, cela peut provoquer des lésions ou des dommages à l'unité.

Branchez correctement le câble d'alimentation sinon.

- Il pourrait provoquer un choc électrique ou un incendie à cause de la chaleur.

N'exposez pas votre corps directement à l'air froid pendant une longue période.

- Cela peut provoquer des dommages à votre santé.

Les réparations ou un déplacement de l'unité ne doivent pas être effectués par le client.

- Si ces opérations sont effectuées de manière incorrecte, il peut se vérifier des incendies, des décharges électriques, des lésions, des fuites d'eau, etc. Consultez le revendeur.

PRECAUTIONS DE SECURITE

Danger	2
Attention	3

INSTRUCTIONS D'UTILISATION

Caractéristiques de la Telecommande avec le volet ouvert	4
Fonctions optionnelles	5
Mode de fonctionnement	6
Procédures de fonctionnement ...	6
Détails de fonctionnement	12

SOIN ET ENTRETIEN

Unité Interne	13
Unité externe	13
Dans le cas d'une non utilisation prolongée du conditionneur	14

SUGGESTIONS POUR TROUVER LES PANNES
Avant d'appeler l'assistance.....
..... 15



ATTENTION

- Contactez un technicien autorisé pour l'entretien et la réparation de ce groupe.
- Contactez un installateur pour l'installation de ce groupe.
- Cet équipement n'a pas été étudié pour être utilisé par des enfants ou des personnes infirmes, sans supervision.
- Contrôlez les enfants pour vous assurez qu'ils ne jouent pas avec cet équipement.



ATTENTION

Ne nettoyez pas le conditionneur avec de l'eau.

- L'eau peut pénétrer dans le groupe et diminuer l'isolation. Peut provoquer des décharges électriques.

Ventilez bien quand il est utilisé avec un poêle.

- Il peut se vérifier une carence d'oxygène.

Quand l'unité doit être nettoyée, éteignez et débranchez l'interrupteur automatique.

- Le ventilateur tournant à vitesse élevée pendant le fonctionnement, cela peut provoquer des lésions.

Ne mettez pas les animaux domestiques ou des plantes sous le flux d'air direct du conditionneur.

- Peut provoquer des lésions à l'animal domestique ou endommager les plantes.

N'utilisez pas d'insecticide ou de spray inflammables.

- Peut provoquer des incendies ou déformer l'armoire.

Ne laissez pas l'unité sur un support d'installation endommagé.

- L'unité pourrait tomber par terre et provoquer des lésions.

Ne mettez pas un poêle directement sous le flux direct de l'air.

- Peut avoir des effets négatifs sur la combustion.

Quand l'unité n'est pas utilisée pendant une longue période, débranchez l'interrupteur automatique.

- Dans le cas contraire, il peut y avoir des accumulations de saleté et cela pourrait provoquer des incendies.

Ne montez pas sur l'unité interne ou externe et ne mettez aucun objet dessus.

- L'objet pourrait provoquer des lésions en tombant ou vous pourriez tomber.

N'utilisez pas l'unité pendant une période prolongée dans une pièce très humide, par exemple en laissant une porte ou une fenêtre ouverte.

- Dans le mode réfrigération, si utilisé dans une pièce avec un taux d'humidité très élevé (80%RH ou plus) pendant longtemps, l'eau de condensation dans le conditionneur peut s'égoutter et gâcher les meubles, etc.

Ne montez pas sur un tabouret instable pour le nettoyage et/ou l'entretien du conditionneur.

- Vous pourriez vous procurer des lésions, par exemple en tombant par terre.

Ne l'utilisez pas pour des raisons particulières.

- N'utilisez pas le conditionneur pour la conservation de dispositifs de précision, d'aliments, d'animaux, de plantes ou d'objets d'art. Peut provoquer des détériorations de qualité.

N'utilisez pas les interrupteurs avec les mains mouillées.

- Peut provoquer des décharges électriques.

Quand le filtre à air doit être enlevé, séparez l'unité interne.

- Cela pourrait provoquer des risques.

N'introduisez pas les mains dans les pales quand le conditionneur d'air est en marche.

- Cela peut endommager le ventilateur.

LE SYSTEME DE TELECOMMANDE



CARACTERISTIQUES DE LA TELECOMMANDE AVEC LE VOLET OUVERT

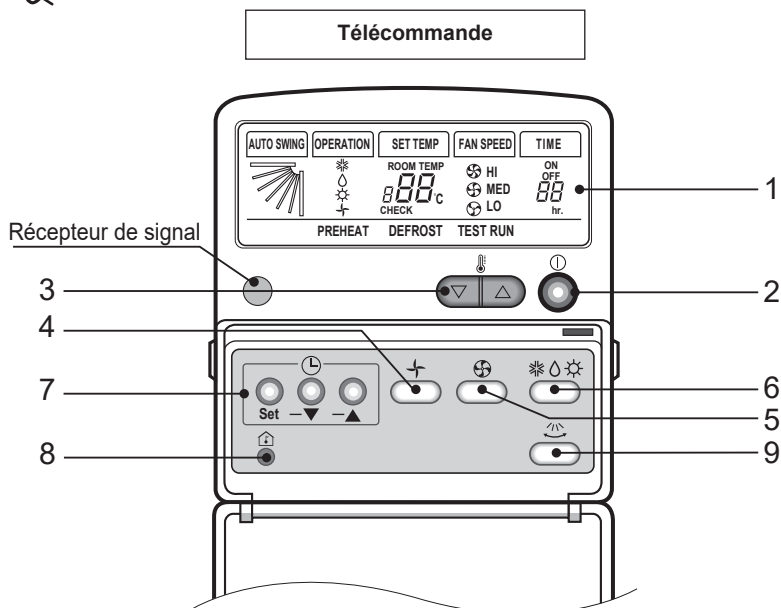

- 1 **Visualisation du fonctionnement**
Visualise les conditions de fonctionnement.
- 2 **Bouton Allumé/Eteint**
Le conditionneur commence à fonctionner quand on appuie sur ce bouton et il s'arrête quand on appuie de nouveau sur le bouton.
- 3 **Bouton de réglage température**
Utilisé pour régler la température sur la température désirée.
- 4 **Bouton de fonctionnement ventilateur**
Utilisé pour faire circuler l'air sans chauffer ni refroidir.
- 5 **Bouton de vitesse du ventilateur**
Utilisé pour régler la vitesse désirée du ventilateur.
- 6 **Bouton pour le choix du mode d'utilisation**
S'utilise pour sélectionner le mode d'utilisation
 - Mode fonctionnement réfrigérant
 - Mode fonctionnement sèche doucement
 - Mode fonctionnement chauffage (sauf pour le modèle réfrigérant)
- 7 **Boutons pour le réglage de l'horloge**
Utilisé pour régler l'horloge sur l'heure choisie.
- 8 **Bouton de contrôle de la température de la pièce**
S'utilise pour contrôler la température de la pièce.
- 9 **Bouton auto-oscillation**
Utilisé pour osciller en avant et en arrière.



Fonctions optionnelles

• Télécommande sans câbles

Le conditionneur d'air est équipé normalement d'une télécommande câlée. Mais si vous désirez une télécommande sans câbles, vous devez l'acheter.

Télécommande

Émetteur du signal

Émet les signaux vers le climatiseur.

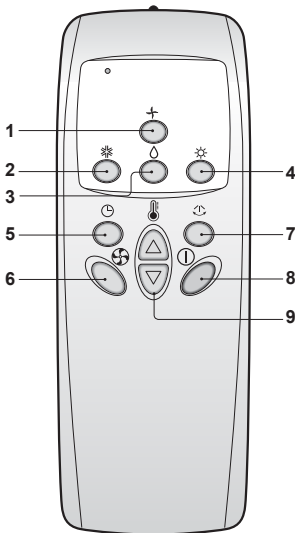

- Bouton de fonctionnement ventilateur**
Utilisé pour faire circuler l'air sans chauffer ni refroidir.
- Bouton de opération de réfrigération**
- Bouton de opération de séchage doux**
Usé de déshumidifier sans surrefroidissement.
- Bouton de opération de réchauffement**
(Modèle avec pompe chaleur)
- Boutons pour le réglage de l'horloge**
Utilisé pour régler l'horloge sur l'heure choisie.
La télécommande câblée est réglée par heure sur 24 heures, mais la télécommande est rééglée par heure sur 7 heures. Donc, si vous voulez un réglage sur plus de 7 heures, utilisez la télécommande cèblée.
- Bouton de vitesse du ventilateur**
Utilisé pour régler la vitesse désirée du ventilateur.
- Bouton auto-oscillation**
Utilisé pour osciller en avant et en arrière.
- Bouton Allumé/Eteint**
Le conditionneur commence à fonctionner quand on appuie sur ce bouton et il s'arrête quand on appuie de nouveau sur le bouton.
- Bouton de réglage température**
Utilisé pour régler la température sur la température désirée.

ATTENTION

Manipulez la télécommande avec soin

- Dirigez la télécommande sur le récepteur de signaux du climatiseur pour mettre ce dernier en marche.
- Le signal de la télécommande peut être reçu jusqu'à une distance de 7 mètres maximum.
- Vérifiez qu'il n'y a aucun obstacle entre la télécommande et le récepteur de signaux.
- Ne laissez pas tomber la télécommande et ne la lancez pas.
Ne rangez pas la télécommande dans un endroit directement exposé à la lumière solaire, ou à côté d'un convecteur ou de toute autre source de chaleur.
- Protégez le récepteur de signaux contre une lumière trop vive à l'aide d'un rideau ou autre afin d'éviter un

• FONCTION DE CONTRÔLE DU FILTRE À AIR

'FILTER' s'affiche sur l'écran de contrôle quand un filtre à air est bouché. Nettoyez le filtre en suivant les instructions du Manuel de l'Utilisateur.

Mode de fonctionnement

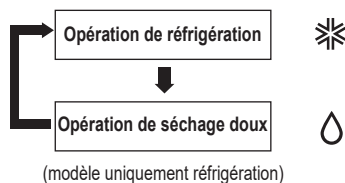
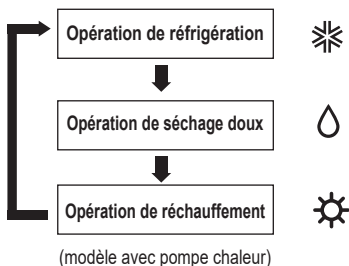

Procédures de fonctionnement

1 Bouton Allumé/Eteint

2 Bouton de sélection mode fonctionnement

3 Bouton de réglage température pièce

4 Bouton Sélection vitesse ventilateur interne

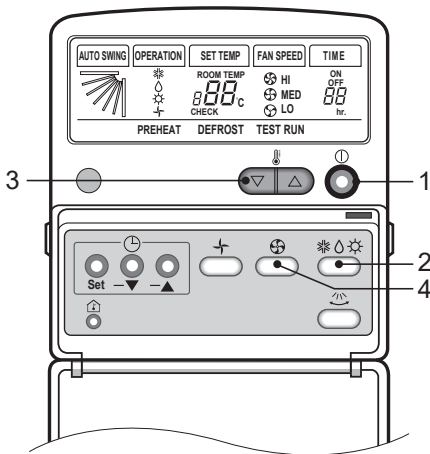

MODE REFROIDISSEMENT

1 Appuyer sur le bouton Allumé/Eteint.



2 Ouvrir volet sur la télécommande. Pour sélectionner l'opération de réfrigération, appuyer sur le bouton Sélection Mode Opération. Chaque fois que l'on appuie sur le bouton, le mode opération se déplace dans la direction de la flèche.

MODELE POMPE CHALEUR



Visualisation du fonctionnement

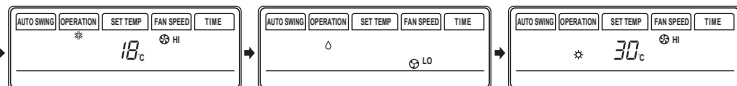

R frig ration

Sèche doucement

Réchauffement (pompe chaleur)

MODELE UNIQUEMENT REFRIGERATION



Visualisation du fonctionnement

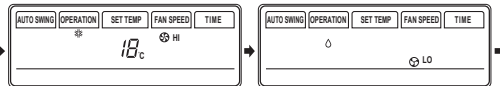

Réfrigération

Sèche doucement

3 Introduire une température plus basse que celle de la pièce.

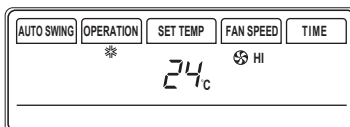

• La température peut être réglée avec une excursion de 18°C à 30°C avec des augmentations de 1°C.

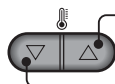

Pour augmenter la température

Pour diminuer la température

4 Régler la vitesse du ventilateur.



Visualisation du fonctionnement

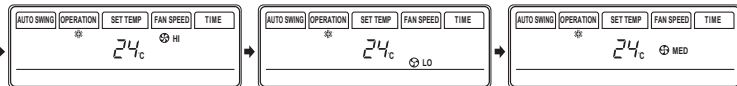

- Sélectionner une des trois vitesses du ventilateur
 - Maximum, minimum, moyenne.
- L'affichage indique la vitesse maximale.
- Chaque fois que l'on appuie sur le bouton, le mode vitesse ventilateur se déplace.

MODE DÉSHUMIDIFICATION

Ce mode déshumidifie sans refroidir excessivement.

- 1 Appuyer sur le bouton Allumé/Eteint.



- 2 Pour sélectionner l'opération séchage doux, appuyer sur le bouton Sélection Mode Opération. Chaque fois que l'on appuie sur le bouton, le mode opération se déplace dans la direction de la flèche.

MODÈLE AVEC POMPE CHALEUR



Visualisation du fonctionnement

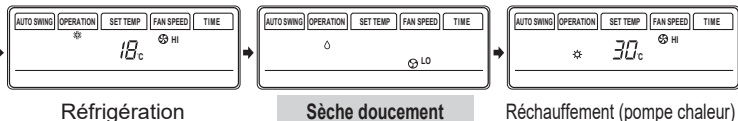

Réfrigération

Sèche doucement

Réchauffement (pompe chaleur)

MODÈLE UNIQUEMENT RÉFRIGÉRATION



Visualisation du fonctionnement

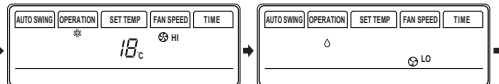

Réfrigération

Sèche doucement

- 3 Pendant le fonctionnement de séchage.

- La vitesse du ventilateur interne est réglée automatiquement au minimum, donc, le déplacement de la vitesse du ventilateur interne est impossible parce qu'elle est déjà réglée au maximum pour l'opération séchage par contrôle Micom.

MODE CHAUD (SEULEMENT LE MODÈLE AVEC POMPE CHALEUR)

1 Appuyer sur le bouton Allumé/Eteint.



2 Sélectionner le fonctionnement de chauffage.
Appuyer sur le bouton Sélection Mode Opération. Chaque fois que l'on appuie sur le bouton, le mode opération se déplace dans la direction de la flèche.

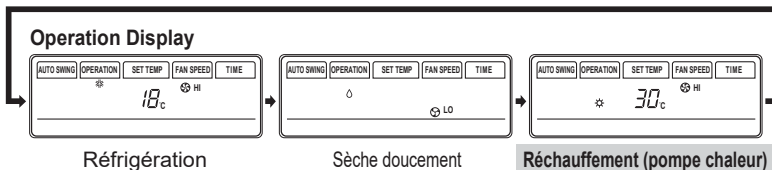

3 Régler la température.

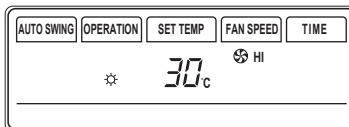

• La température peut être réglée avec une excursion de 16°C à 30°C avec des augmentations de 1°C.

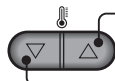

Pour augmenter la température

Pour diminuer la température

4 Régler la vitesse du ventilateur.

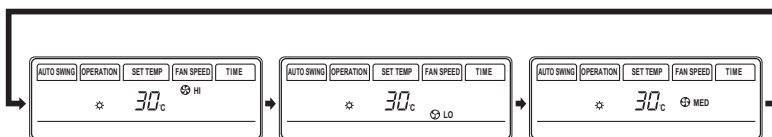

- Sélectionner une des trois vitesses du ventilateur
 - Maximum, minimum, moyenne.
- L'affichage indique la vitesse maximale.
- Chaque fois que l'on appuie sur le bouton, le mode vitesse ventilateur se déplace.

5 Ce conditionneur d'air a été projeté sur le contrôle de mise en marche à chaud afin de ne pas décharger de l'air froid pendant le fonctionnement de chauffage. Pendant cette phase la télécommande indique "PREHEAT".

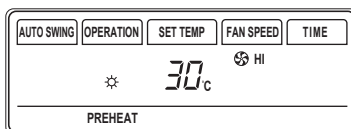

6 Si la température de la pièce est trop basse pendant l'opération de chauffage, ce conditionneur d'air est projeté pour l'opération de dégel et la télécommande indique "DEFROST".

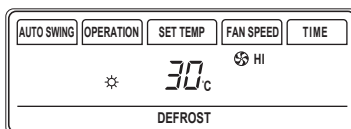

FUNCTIONNEMENT DU VENTILATEUR

1 Appuyer sur le bouton Allumé/Eteint.



2 Appuyer sur le bouton de Fonctionnement VENTILATEUR.



3 Chaque fois que l'on appuie sur le sélecteur de vitesse ventilateur interne, le mode vitesse du ventilateur se déplace en direction de la flèche.

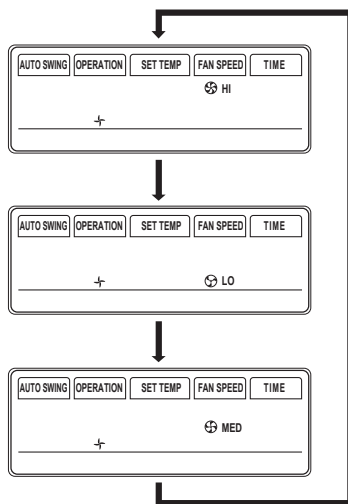

- La vitesse du ventilateur est maximale.

- La vitesse du ventilateur est minimale.

- La vitesse du ventilateur est moyenne.

BOUTON AUTO-OSCILLATION

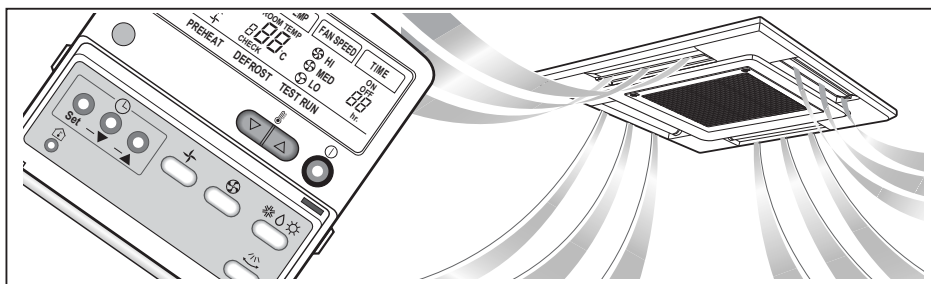

- 1** Appuyer sur le Bouton Allumé/Eteint (confirmation du groupe de l'opération).



- 2** Appuyer sur le Bouton auto-oscillation et les fentes de ventilation oscillent vers le haut et le bas automatiquement.



- 3** Appuyer de nouveau sur le Bouton auto-oscillation pour effacer le mode auto-oscillation.



RÉGLAGE DE L'HORLOGE

Télécommande

- 1** Réglage horloge ou bouton efface
- 2** Bouton horloge vers le bas
- 3** Bouton horloge vers le haut

- 1** Appuyer sur Réglage horloge ou sur bouton efface.

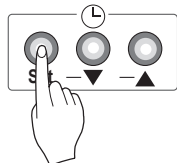

Le réglage de l'horloge sera visualisé.

- 2** Modifie le réglage de l'horloge jusqu'à ce qu'on arrive à l'heure désirée.

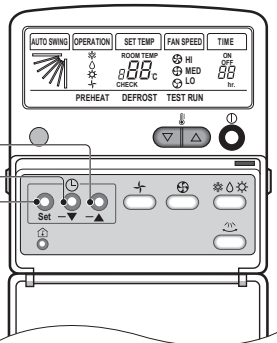
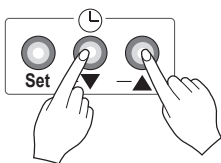

Pour effacer les réglages

Appuyer sur Réglage horloge ou Efface.

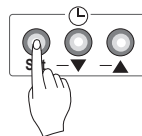

Si les réglages sont mis à zéro à la suite d'une interruption de courant.

Appuyer sur le Bouton Allumé/Eteint et régler de nouveau l'horloge selon les procédures prévues par les Procédures Réglage Horloge.

Détails de fonctionnement

• MODE OPÉRATION RÉFRIGÉRATION

Quand la température de la pièce est supérieure à la température introduite, l'unité fonctionne dans le mode réfrigération avec la vitesse choisie du ventilateur, ensuite elle s'éteindra automatiquement quand la température de la pièce aura atteint la température choisie + 0,5°C.

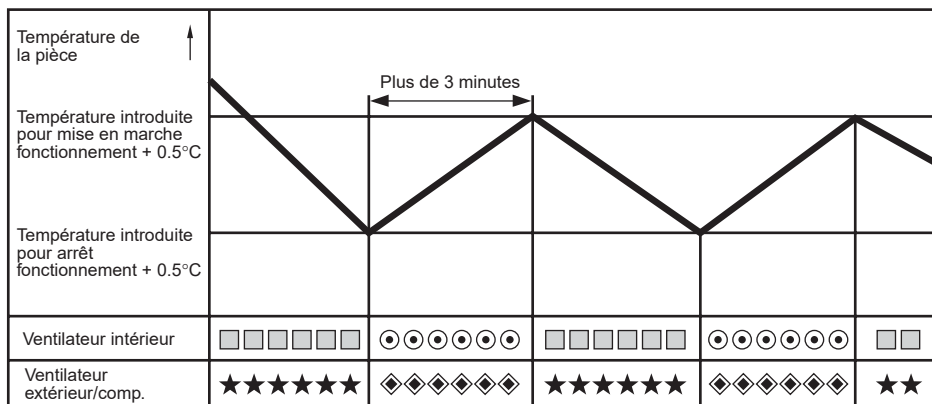

■ : Introduction vitesse ventilateur ● : Opération basse réfrigération ★ : Comp Allumé ◆ : Comp Eteint

INFORMATIONS UTILES

Vitesse flux de l'air et capacité réfrigérante. La capacité réfrigérante indiquée dans les spécifications est la valeur quand la vitesse du ventilateur est réglée sur Maximum, la capacité est inférieure avec vitesse du ventilateur réglée sur Minimum ou Moyen.

Nous conseillons la vitesse maximum quand on veut refroidir rapidement la pièce.

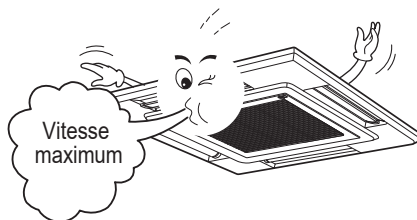

Fonction d'auto-diagnostic

'CHECK' clignote sur l'écran de contrôle de la télécommande quand il y a un problème. Contactez votre revendeur.

Unité interne

Grille, armoire et télécommande

Eteindre le système avant de nettoyer. Pour nettoyer, frotter avec un chiffon souple et sec. Ne pas utiliser de blanchissants ou d'abrasifs.

REMARQUE :

L'alimentation doit être débranchée avant de commencer le nettoyage de l'unité interne.

Filtres à air

Les filtres à air placés derrière la grille avant doivent être contrôlés et nettoyés toutes les 2 semaines ou plus souvent, si nécessaire.

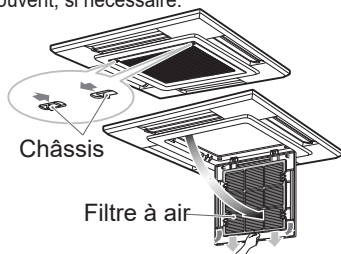

Ne jamais utiliser aucun de ces produits :

- Eau à température supérieure à 40°C. Elle pourrait provoquer des déformations et des décolorations.
- Substance volatiles. Elles pourraient endommager les surfaces du conditionneur d'air.

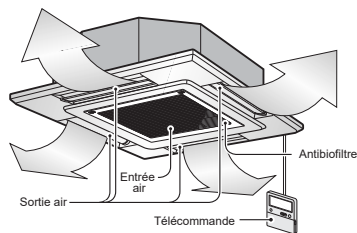

- 1 Enlever les filtres à air.**
Prendre la languette entre les doigts et tirer légèrement en avant pour enlever le filtre.

ATTENTION
Quand le filtre à air doit être enlevé, ne pas toucher les éléments métalliques du groupe interne. Vous pourriez vous provoquer des lésions.

- 2 Enlever la saleté du filtre à air en utilisant un aspirateur ou en le lavant avec de l'eau.**
Si le filtre est très sale, laver avec un détergent neutre dans de l'eau tiède. Si l'on utilise de l'eau chaude (50°C ou plus), il pourrait se déformer.
- 3 Après le lavage avec de l'eau, sécher bien hors de la lumière directe du soleil.**
Quand on le sèche, ne pas exposer le filtre à la lumière directe du soleil ou à la chaleur du feu.
- 4 Installer le filtre à air.**

Unité externe

Les serpentins d'échangeur de chaleur et les prises d'air du panneau de l'unité externe doivent être contrôlés régulièrement. S'ils sont bloqués par de la saleté ou de la suie, on peut les faire nettoyer professionnellement avec de la vapeur, aussi bien pour les serpentins que pour les prises d'air.

REMARQUE :

Des serpentins sales ou bloqués réduisent l'efficacité du système et conduisent à des coûts plus élevés.

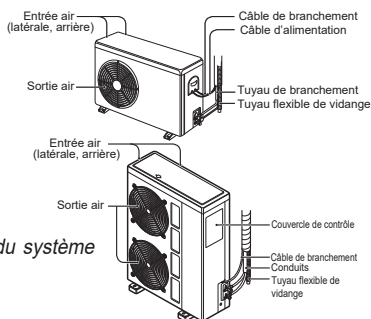

Dans le cas d'une non utilisation prolongée du conditionneur.

Dans le cas d'une non utilisation prolongée du conditionneur

1 Faire fonctionner le filtre à air avec les réglages suivants pendant 2 ou 3 heures.

- Type d'opération : Mode fonctionnement ventilateur (voir page 10).
- Cela va sécher les composants internes.

2 Eteindre l'interrupteur automatique.

ATTENTION

Eteindre l'interrupteur automatique dans le cas d'une non utilisation prolongée du conditionneur. La saleté peut s'accumuler et provoquer des incendies.

INFORMATIONS UTILES

Les filtres à air et votre facture électrique.
 Si les filtres à air sont bloqués par la poussière, la capacité de réfrigération diminuera et 6% de l'électricité utilisée pour le fonctionnement du conditionneur sera gâché.

Quand le conditionneur doit de nouveau être utilisé.

1 Nettoyer le filtre à air et installer de nouveau l'unité interne
 (Voir page 13 pour le nettoyage des filtres)

2 S'assurer que les prises d'air en aspiration et en sortie de l'unité externe/interne ne soient pas bloquées.

3 Vérifier que le fil de terre soit branché correctement. Il peut être branché au côté groupe interne.

<p>Ne refroidissez pas trop la pièce.</p> <p>Cela n'est pas bon pour votre santé et c'est un gaspillage d'électricité.</p>	<p>Fermer les rideaux et les volets</p> <p>Ne laissez pas la lumière directe du soleil pénétrer dans la pièce quand le conditionneur d'air est en marche.</p>	<p>Gardez la température de la pièce uniforme</p> <p>Réglez les directions de flux d'air verticales et horizontales pour assurer une température uniforme à la pièce.</p>
<p>Assurez-vous que les portes et les fenêtres soient bien fermées.</p> <p>Eviter le plus possible d'ouvrir les portes et les fenêtres pour garder l'air frais dans la pièce.</p>	<p>Nettoyez régulièrement le filtre à air</p> <p>Si le filtre à air est bloqué, cela diminue la capacité réfrigérante et les effets de déshumidification. Nettoyez-les au moins une fois tous les 15 jours.</p>	<p>Ventiler de temps en temps la pièce</p> <p>Puisque les fenêtres restent fermées, c'est une bonne idée de les ouvrir de temps en temps pour ventiler la pièce.</p>

Suggestions pour trouver les pannes



Suggestions pour trouver les pannes ! Economisez du temps et de l'argent !

Contrôlez les suggestions suivantes avant de demander des réparations ou l'assistance... Si le problème persiste, contactez votre revendeur ou votre centre d'assistance.

<p>Le conditionneur ne marche pas</p>	<p>Il y a une odeur anormale dans la pièce</p>	<p>De l'eau de condensation coule du groupe</p>	<p>Le conditionneur d'air ne fonctionne pas pendant 3 minutes après qu'il a été remis en marche.</p>
<ul style="list-style-type: none"> • Vous avez fait une erreur dans la programmation de l'horloge ? • Un fusible a sauté ou l'interrupteur automatique est entré en fonction ? 	<ul style="list-style-type: none"> • Assurez-vous que ce ne soit pas l'odeur d'humidité des murs, des tapis, des meubles ou des vêtements présents dans la pièce. 	<ul style="list-style-type: none"> • On a formation d'eau de condensation quand le conditionneur d'air refroidit l'air chaud présent dans la pièce. 	<ul style="list-style-type: none"> • C'est un dispositif de protection du conditionneur d'air. • Attendez environ 3 minutes et le conditionneur commencera à marcher.
<p>Il ne refroidit pas ou ne chauffe pas suffisamment</p>	<p>Le fonctionnement du conditionneur est bruyant</p>	<p>On entend un bruit crépitant</p>	
<ul style="list-style-type: none"> • Le filtre à air est sale? Voir les instructions relatives au nettoyage du filtre à air. • Probablement la pièce était très chaude quand le conditionneur a été allumé. Donnez-lui assez de temps pour refroidir. • La température a été correctement réglée ? • Les prises d'air de l'unité interne ou externe sont bouchées? 	<ul style="list-style-type: none"> • En cas de bruits qui ressemblent à de l'eau qui coule. <ul style="list-style-type: none"> - C'est le bruit du Fréon qui coule à l'intérieur de l'unité. • En cas de bruit semblable à de l'air comprimé dans l'atmosphère. <ul style="list-style-type: none"> -C'est le bruit de l'eau de déshumidification qui est traitée à l'intérieur du groupe conditionneur. 	<ul style="list-style-type: none"> • Ce bruit provient de l'expansion/contraction de la grille d'entrée, à cause des changements de température. 	

REMARQUE

IMPERMEABLE: Le groupe externe est IMPERMEABLE tandis que le groupe interne est ordinaire.