

# Airwell

## Инструкция по монтажу и эксплуатации

### МОБИЛЬНЫЙ КОНДИЦИОНЕР **AELIA**

- С ЭЛЕКТРОННОЙ СИСТЕМОЙ УПРАВЛЕНИЯ И ДИСТАНЦИОННЫМ ПУЛЬТОМ
- С ЭЛЕКТРОМЕХАНИЧЕСКОЙ СИСТЕМОЙ УПРАВЛЕНИЯ



# СОДЕРЖАНИЕ

ВВЕДЕНИЕ .....	3
ОПИСАНИЕ .....	4
ПРИНАДЛЕЖНОСТИ .....	4
МОНТАЖ КОНДИЦИОНЕРА .....	5
МОНТАЖ КОНДИЦИОНЕРА ДЛЯ РАБОТЫ В РЕЖИМЕ ОХЛАЖДЕНИЯ .....	5
Постоянный монтаж кондиционера .....	5
Временный монтаж кондиционера .....	6
МОНТАЖ КОНДИЦИОНЕРА ДЛЯ РАБОТЫ В РЕЖИМЕ ОБОГРЕВА .....	7
МОНТАЖ КОНДИЦИОНЕРА ДЛЯ РАБОТЫ В РЕЖИМЕ ОСУШЕНИЯ .....	7
МОНТАЖ КОНДИЦИОНЕРА ДЛЯ РАБОТЫ В РЕЖИМЕ ВЛАГОУДАЛЕНИЯ .....	7
ЭЛЕКТРИЧЕСКИЕ ПОДКЛЮЧЕНИЯ .....	7
ЭКСПЛУАТАЦИЯ МОДЕЛЕЙ, ОСНАЩЕННЫХ ПУЛЬТОМ ДИСТАНЦИОННОГО УПРАВЛЕНИЯ .....	8
РЕЖИМЫ РАБОТЫ .....	8
ПУЛЬТ ДИСТАНЦИОННОГО УПРАВЛЕНИЯ .....	10
ИНДИКАТОРЫ И КНОПКИ УПРАВЛЕНИЯ, РАСПОЛОЖЕННЫЕ НА КОНДИЦИОНЕРЕ .....	11
РУЧНОЕ УПРАВЛЕНИЕ КОНДИЦИОНЕРОМ .....	11
ПУЛЬТ ДИСТАНЦИОННОГО УПРАВЛЕНИЯ .....	12
УПРАВЛЕНИЕ КОНДИЦИОНЕРОМ .....	13
ВКЛЮЧЕНИЕ КОНДИЦИОНЕРА .....	13
РЕЖИМ ВЕНТИЛЯЦИИ .....	13
РЕЖИМ ОХЛАЖДЕНИЯ .....	13
РЕЖИМ ОХЛАЖДЕНИЯ и АВТОМАТИЧЕСКИЙ ВЫБОР СКОРОСТИ ВРАЩЕНИЯ ВЕНТИЛЯТОРА .....	13
АВТОМАТИЧЕСКОЕ ПОКАЧИВАНИЕ ВЕРТИКАЛЬНЫХ ЖАЛЮЗИ .....	13
РЕЖИМ ОБОГРЕВА .....	14
РЕЖИМ ОБОГРЕВА и АВТОМАТИЧЕСКИЙ ВЫБОР СКОРОСТИ ВРАЩЕНИЯ ВЕНТИЛЯТОРА .....	14
УСТАНОВКА ЗАДАННОГО ЗНАЧЕНИЯ ТЕМПЕРАТУРЫ .....	14
РЕЖИМ ВЛАГОУДАЛЕНИЯ .....	14
УСТАНОВКА ТЕКУЩЕГО ВРЕМЕНИ .....	15
ОТКЛЮЧЕНИЕ КОНДИЦИОНЕРА .....	15
РЕЖИМ СНА .....	15
РАБОТА КОНДИЦИОНЕРА ПО ТАЙМЕРУ .....	15
ФУНКЦИИ ТАЙМЕРА .....	16
ЭКСПЛУАТАЦИЯ МОДЕЛЕЙ С ЭЛЕКТРОННО-МЕХАНИЧЕСКОЙ СИСТЕМОЙ УПРАВЛЕНИЯ .....	17
ПОРЯДОК УПРАВЛЕНИЯ КОНДИЦИОНЕРОМ .....	18
УХОД И ОБСЛУЖИВАНИЕ .....	19
МЕРЫ ПРЕДОСТОРОЖНОСТИ .....	21
ВОЗМОЖНЫЕ НЕИСПРАВНОСТИ И МЕТОДЫ ИХ УСТРАНЕНИЯ .....	22

# ВВЕДЕНИЕ

Данный мобильный кондиционер предназначен для:

- охлаждения
- осушения воздуха
- обогрева (только в моделях с электронной системой управления)
- вентиляции
- фильтрации воздуха

## МОДЕЛИ С ЭЛЕКТРОННОЙ СИСТЕМОЙ УПРАВЛЕНИЯ

Кондиционер оснащен микропроцессорной системой управления, что позволяет применять дистанционное управление кондиционером, а также точно задавать и контролировать температуру. Возможность программировать работу кондиционера по таймеру и использовать встроенную систему защиты позволяет эксплуатировать кондиционер с низким энергопотреблением и без поломок.

### Рабочий диапазон температур: 21 – 32 °C

Производительность кондиционера, указываемая в паспортных данных, получена в результате испытаний при следующих условиях:

Температура внутреннего воздуха: 27 °C по сухому термометру, 19 °C – по влажному термометру.

Реальное значение холодопроизводительности может отличаться от паспортных значений в зависимости от условий окружающей среды.

- **ПРЕЖДЕ ЧЕМ ПРИСТУПИТЬ К ЭКСПЛУАТАЦИИ КОНДИЦИОНЕРА, ОЗНАКОМТЕСЬ С НАСТОЯЩЕЙ ИНСТРУКЦИЕЙ.**
- **ЕСЛИ КОНДИЦИОНЕР ПРЕДНАЗНАЧЕН ТОЛЬКО ДЛЯ ОХЛАЖДЕНИЯ, МОЖЕТЕ ПРОПУСТИТЬ РАЗДЕЛЫ ИНСТРУКЦИИ КАСАЮЩИЕСЯ ОБОГРЕВА.**

## МЕРЫ ПРЕДОСТОРОЖНОСТИ

### Внимание!

- Во избежание поражения электрическим током кондиционер должен быть надежно заземлен.
- Все работы связанные с прокладкой электропроводки и заменой силового кабеля должны производиться только квалифицированным специалистом с соблюдением Правил Устройства Электроустановок.
- Не подвергайте кондиционер воздействию струй воды.

Прежде чем приступить к эксплуатации кондиционера, выполните следующее:

1. Прочитайте настоящую инструкцию и хорошо ознакомьтесь с органами управления.
2. Вставьте вилку сетевого шнура в электрическую розетку. Розетка должна быть защищена соответствующим устройством защиты от короткого замыкания.
3. Убедитесь в том, что все органы управления кондиционером, в том числе и пульт дистанционного управления, работают нормально.
4. Пульт дистанционного управления вставьте в углубление для хранения (см. рис. 10) и повторите действия, изложенные в п. 3, поскольку управлять кондиционером можно, не вынимая пульт из углубления.
5. Выньте вилку из розетки и подождите приблизительно 3 минуты, затем вновь подсоедините кондиционер к электросети.

### В настоящей инструкции приводится описание:

ВСЕХ МОДЕЛЕЙ .....	Стр. 2-6, 19-23
МОДЕЛЕЙ С ЭЛЕКТРОННОЙ СИСТЕМОЙ УПРАВЛЕНИЯ .....	Стр. 7-16
МОДЕЛЕЙ С ЭЛЕКТРО-МЕХАНИЧЕСКОЙ СИСТЕМОЙ УПРАВЛЕНИЯ .....	Стр. 17-18

# ОПИСАНИЕ

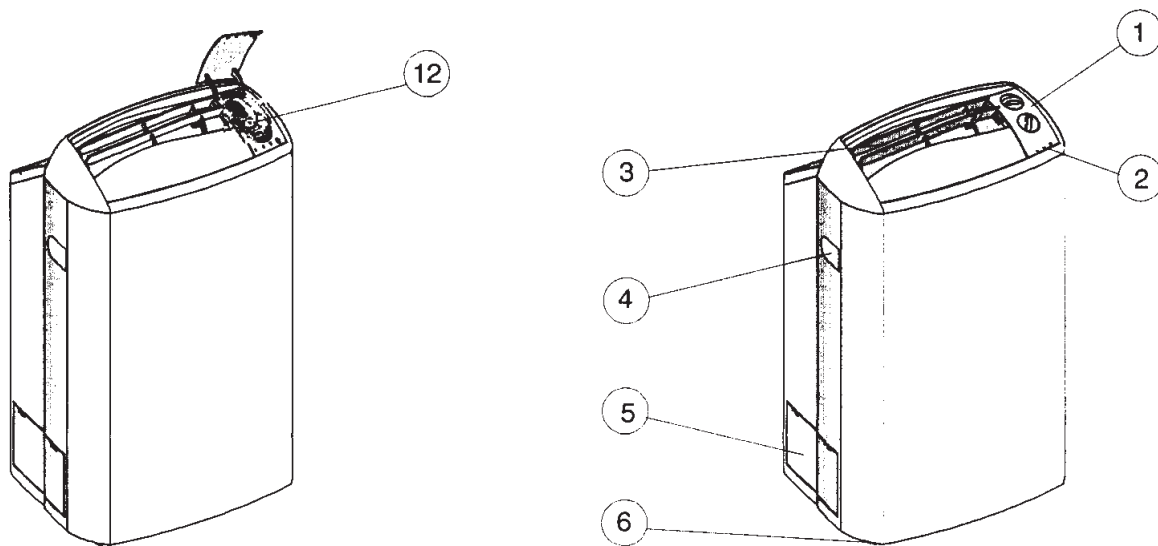

Модель с электронной системой управления

Модель с электромеханической системой управления

**Рис. 1. Кондиционер, вид спереди**

1. Органы управления (модели с электромеханической системой управления)
2. Светодиодные индикаторы
3. Регулируемая воздухораспределительная решетка
4. Ручка для перемещения кондиционера
5. Дверца, за которой находится емкость для сбора конденсата
6. Регулируемые опоры
7. Воздушный фильтр
8. Ручка воздушного фильтра
9. Шнур электропитания
10. Трубка отвода конденсата со сливной пробкой
11. Воздуховыпускное отверстие
12. Пульт дистанционного управления (только для моделей с электронной системой управления)

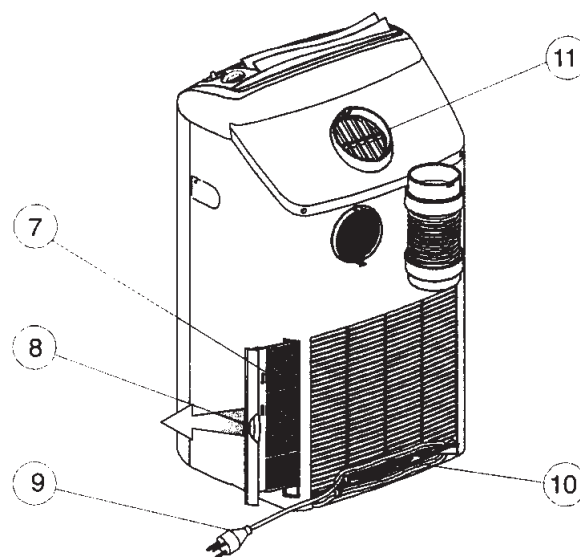

**Рис. 2. Кондиционер, вид сзади**

## ПРИНАДЛЕЖНОСТИ

1. Патрубок для вывода шланга выбросного воздуха через стену или окно
2. Крышка патрубка
3. Присоски
4. Сопло
5. Шланг выбросного воздуха
6. Крышка воздуховыпускного отверстия

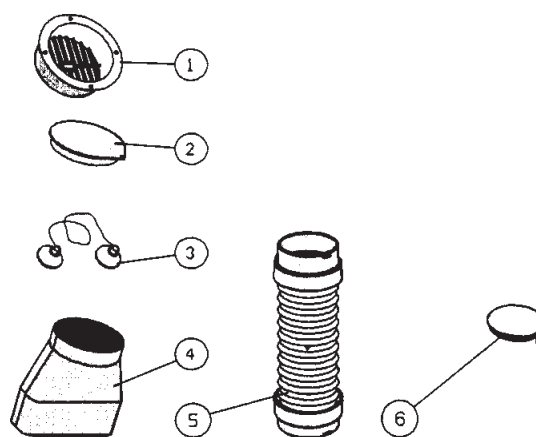

**Рис. 3. Принадлежности**

# МОНТАЖ КОНДИЦИОНЕРА

## МОНТАЖ КОНДИЦИОНЕРА ДЛЯ РАБОТЫ В РЕЖИМЕ ОХЛАЖДЕНИЯ

### Постоянный монтаж кондиционера (рис. 4 и 5)

При стационарном монтаже кондиционера патрубок шланга выбросного воздуха (поз. 1 рис. 4) крепится в стене, перегородке или в окне (см. рис. 5).

Для этого необходимо проделать отверстие  $\varnothing 110$  мм. На фланец патрубка нанесите водостойкий уплотнитель и закрепите его в отверстии. Вставьте конец шланга выбросного воздуха в патрубок и убедитесь в том, что соединение герметично (см. рис. 5).

### Внимание

- Убедитесь в том, что кондиционер установлен горизонтально.
- Дверь или окно помещения должны быть всегда приоткрыты.
- Шланг выбросного воздуха не должен иметь острых изгибов.

1. Патрубок
2. Проход через окно
3. Проход через перегородку
4. Проход через стену
5. Водостойкий уплотнитель



Рис. 4



Рис. 5

## Временный монтаж кондиционера (см. рис. 6)

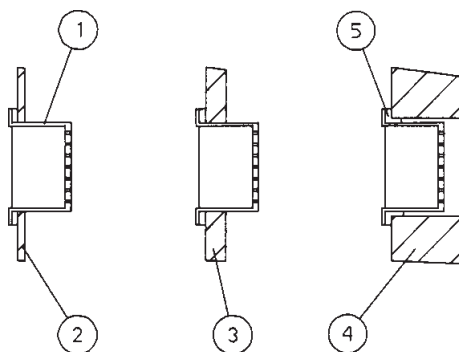
При использовании этого метода не требуется сверлить отверстия. Шланг выбросного воздуха пропускается через приоткрытую дверь или приоткрытое окно. Можно перемещать кондиционер из одного помещения в другое и подключать его в считанные минуты.

Установите сопло (поз. 4, рис. 3) на конец шланга выбросного воздуха и вставьте его в приоткрытую дверь или окно. Для фиксации створки окна используйте присоски (поз. 3, рис. 3).

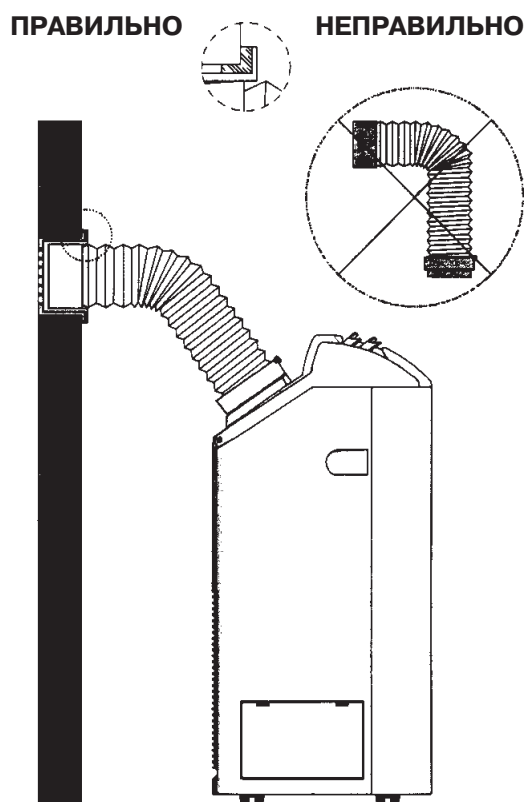
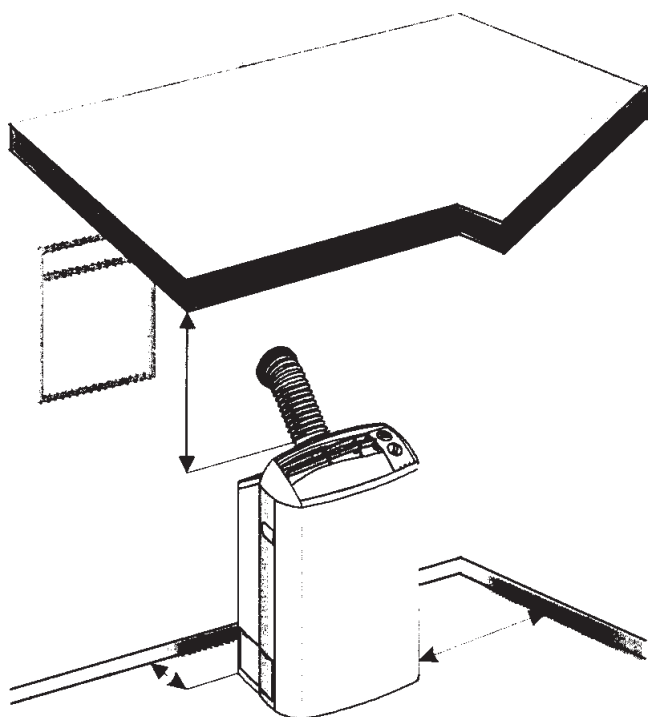
### Внимание!

Следите за тем, чтобы кондиционер был установлен строго горизонтально.



Рис. 6

## **МОНТАЖ КОНДИЦИОНЕРА ДЛЯ РАБОТЫ В РЕЖИМЕ ОБОГРЕВА – только для моделей с электронной системой управления (см. рис. 3 и 7)**

При работе в режиме ОБОГРЕВА шланг выбросного воздуха не требуется. Отсоедините его и сохраните. Отверстие в стене закройте крышкой (поз. 2, рис. 3). Так же закройте крышкой воздуховыпускное отверстие (см. рис. 7).

## **МОНТАЖ КОНДИЦИОНЕРА ДЛЯ РАБОТЫ В РЕЖИМЕ ОСУШЕНИЯ – только для моделей с электронной системой управления**

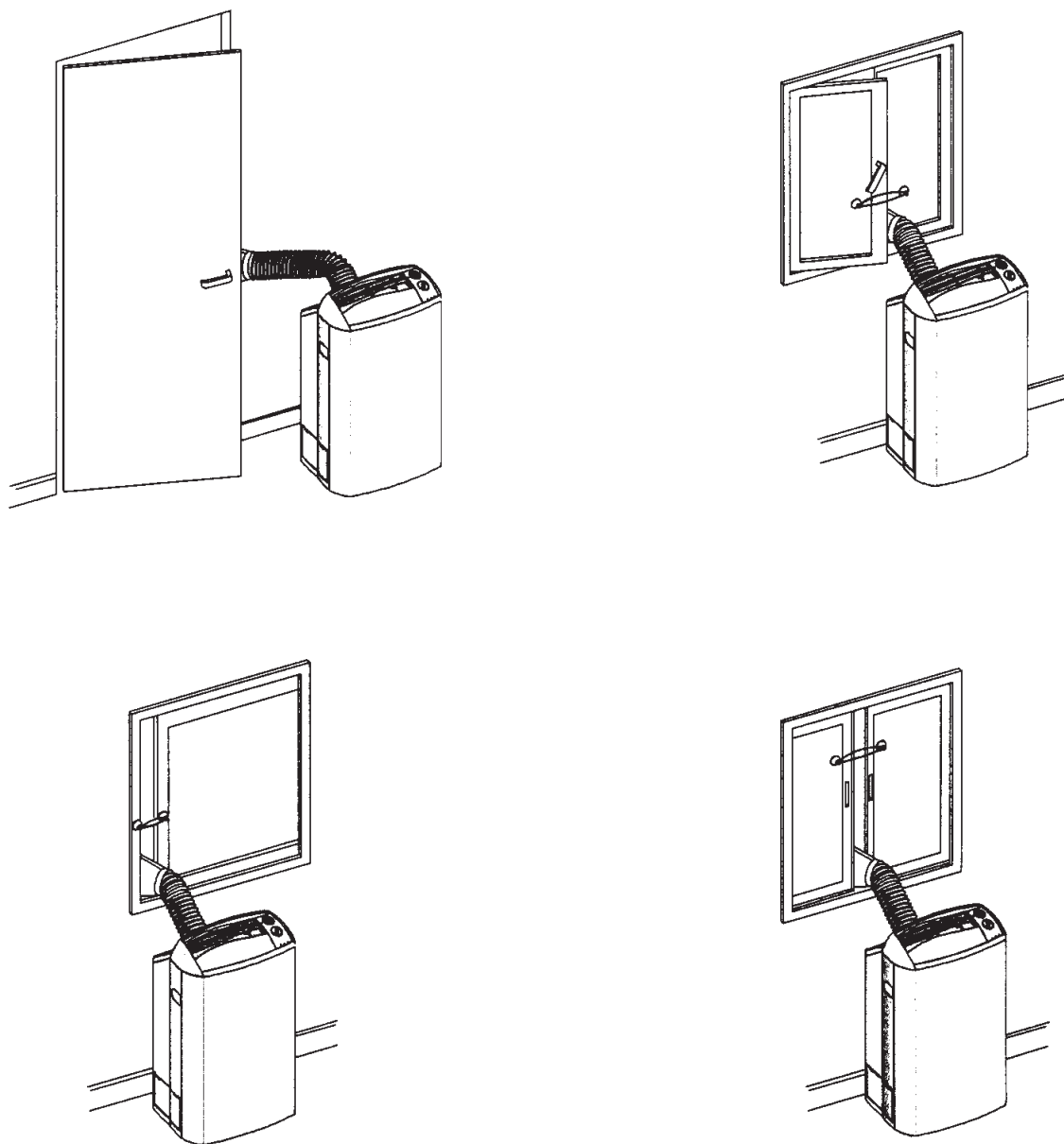
При работе кондиционера в режиме ОСУШЕНИЯ через шланг выбросного воздуха из помещения удаляется горячий и влажный воздух (режим имеет преимущество перед режимом ВЛАГОУДАЛЕНИЯ, сопровождающегося охлаждением воздуха). Монтаж – такой же, как для кондиционера, работающего в режиме охлаждения.

## **МОНТАЖ КОНДИЦИОНЕРА, РАБОТАЮЩЕГО В РЕЖИМЕ ВЛАГОУДАЛЕНИЯ – для всех моделей**

Для работы кондиционера в этом режиме шланг выбросного воздуха не требуется. Отсоедините его и сохраните. Необходимо предусмотреть постоянный отвод конденсата, для чего используется трубка отвода конденсата.

### **Примечание.**

УЧТИТЕ, ЧТО ПРИ ПРОДОЛЖИТЕЛЬНОЙ РАБОТЕ КОНДИЦИОНЕРА В РЕЖИМЕ ВЛАГОУДАЛЕНИЯ, ТЕМПЕРАТУРА ВОЗДУХА В ПОМЕЩЕНИИ БУДЕТ ПОВЫШАТЬСЯ.

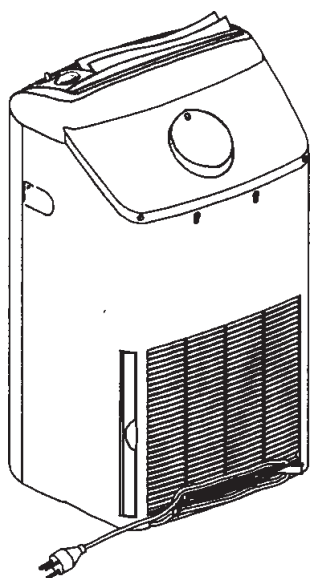

**Рис. 7.**  
**Монтаж кондиционера,  
работающего в режиме обогрева**

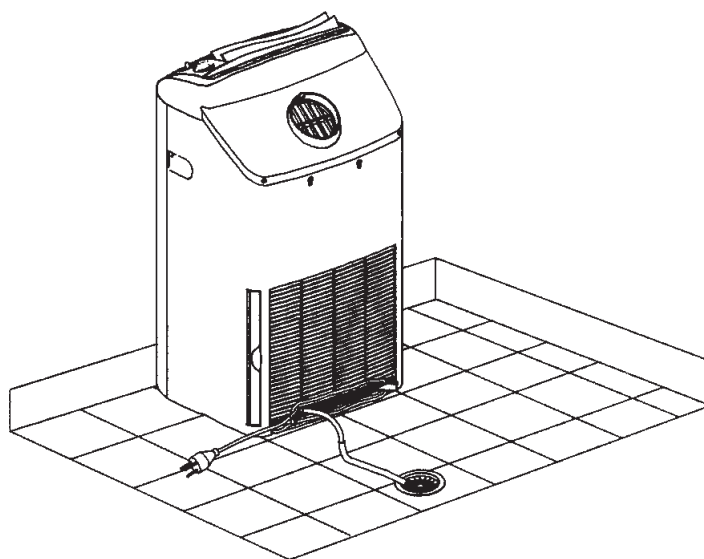

**Рис. 8.**  
**Монтаж кондиционера,  
работающего в режиме влагуудаления**

## **ЭЛЕКТРИЧЕСКИЕ ПОДКЛЮЧЕНИЯ**

Прежде чем подключить кондиционер к электросети, убедитесь в том, что:

- Напряжение электросети и ток устройства защиты соответствуют значениям, указанным на заводской табличке, прикрепленной к кондиционеру.
- Розетка и электропроводка соответствуют мощности кондиционера.
- Розетка и штепсельная вилка совместимы.
- Розетка надежно заземлена.

Изготовитель не несет ответственности за любые повреждения и убытки, возникшие в результате нарушения требований безопасности.

# ЭКСПЛУАТАЦИЯ МОДЕЛЕЙ, ОСНАЩЕННЫХ ПУЛЬТОМ ДИСТАНЦИОННОГО УПРАВЛЕНИЯ

Для достижения максимального комфорта и экономичной эксплуатации кондиционера необходимо:

- соблюдать требования настоящей инструкции по монтажу кондиционера, работающего в режиме охлаждения (см. стр. 4);
- не допускать засорения воздухозаборного и воздуховыпускного отверстий;
- не допускать попадания прямых солнечных лучей на кондиционер и следить за тем, чтобы в помещении помимо кондиционера не работали другие источники тепла.

## РЕЖИМЫ РАБОТЫ



### ОХЛАЖДЕНИЕ

В этом режиме воздух охлаждается, осушается и фильтруется. В помещении поддерживается заданная температура.



### ОБОГРЕВ

В этом режиме воздух нагревается и фильтруется. В помещении поддерживается требуемая температура.



### АВТОМАТИЧЕСКИЙ (ОХЛАЖДЕНИЕ ИЛИ ОБОГРЕВ)

Этот режим предусмотрен в некоторых моделях. Не применяется в мобильных кондиционерах с электронагревателем.



### ВЛАГОУДАЛЕНИЕ

Удаляется влага из воздуха, который при этом слегка охлаждается. Этот режим рекомендуется использовать, когда температура в помещении довольно низкая, а влажность воздуха - высокая.



### ВЕНТИЛЯЦИЯ

Поддерживается постоянная циркуляция и фильтрация воздуха.



### АВТОМАТИЧЕСКАЯ ВЕНТИЛЯЦИЯ

В зависимости от температуры воздуха в помещении кондиционер автоматически выбирает скорость вращения вентилятора. В начале вентилятор работает на максимальной скорости. После достижения заданной температуры вентилятор автоматически переключается на более низкую скорость.



### ТАЙМЕР

Система управления включает или выключает кондиционер по таймеру. Это создает дополнительный комфорт, например, когда кондиционер автоматически включается к вашему возвращению с работы или выключается, после того как вы заснули. Помимо комфорта управление по таймеру экономит электроэнергию.



### СОН

Предназначен для создания комфорта во время сна. Если кондиционер работает в режиме охлаждения, то в режиме СНА температура воздуха в помещении на протяжении трех часов повышается со скоростью 1 °С в час. Повышение температуры предотвращает появление чувства переохлаждения во время сна. Если кондиционер работает в режиме ОБОГРЕВА, то при использовании режима СНА происходит все наоборот. Кондиционер понижает температуру со скоростью 1 °С в час и автоматически выключается через 7 часов после включения режима СНА. Таким образом, создаются условия для комфортного и укрепляющего сна, придающего бодрость и ощущение свежести.





## **ПОКАЧИВАНИЕ ВЕРТИКАЛЬНЫХ ЖАЛЮЗИ (ОПЦИЯ)**

Осуществляется автоматическое покачивание жалюзи, обеспечивающее равномерное распределение потока в вертикальной плоскости.



## **ИНДИКАТОР ЗАГРЯЗНЕНИЯ ФИЛЬТРА И ПЕРЕПОЛНЕНИЯ ЕМКОСТИ ДЛЯ СБОРА КОНДЕНСАТА (см. поз. С на рис. 10)**

Индикатор, расположенный на панели управления кондиционера, загорается, если фильтр загрязнен и необходимо его очистить. После чистки фильтра индикатор погаснет. Если индикатор мигает, то это означает, что в емкости накопилось много конденсата и его необходимо вылить.



## **ЗВУКОВАЯ СИГНАЛИЗАЦИЯ**

Сигнал “биип” свидетельствует о том, что команда, поступившая с пульта дистанционного управления, принята и занесена в память системы управления. Подачу звукового сигнала можно отменить.

## **КНОПКИ УПРАВЛЕНИЯ (см. поз. Е и D на рис. 10)**

Для включения и выключения кондиционера можно воспользоваться кнопками, находящимися на панели управления.

## **3-МИНУТНАЯ ЗАДЕРЖКА ПРИ ПОВТОРНОМ ПУСКЕ**

Повторное включение кондиционера происходит с 3-минутной задержкой. Это обеспечивает защиту компрессора от повреждения.

## **ПАМЯТЬ**

Микропроцессорная система управления сохраняет полученную информацию независимо от того, включен кондиционер в сеть или нет. Поэтому если произойдет отключение кондиционера из-за прекращения подачи электропитания, то при его возобновлении он продолжит работу в том же режиме и с теми же настройками, что были установлены ранее.

## **СОХРАНЕНИЕ НАСТРОЕК**

Кондиционер сохраняет все настройки текущего режима работы.

# ПУЛЬТ ДИСТАНЦИОННОГО УПРАВЛЕНИЯ

## ПЕРЕД НАЧАЛОМ ЭКСПЛУАТАЦИИ КОНДИЦИОНЕРА УБЕДИТЕСЬ В ТОМ, ЧТО:

- кондиционер подключен к электросети
- с батареек питания удалена красная защитная пленка
- на пульте управления установлено текущее время (порядок установки текущего времени приведен на стр. 15)



## ЗАМЕНА БАТАРЕЕК ПИТАНИЯ

- Извлеките батарейки из пульта, как показано на рисунке выше
- В пульте используются 2 батарейки AAA напряжением 1,5 В
- В целях защиты окружающей среды не выбрасывайте батарейки, а сдавайте их для утилизации

## ХРАНЕНИЕ ПУЛЬТА ДИСТАНЦИОННОГО УПРАВЛЕНИЯ

В кондиционере предусмотрено специальное углубление для хранения пульта дистанционного управления. Пульт помещается или вынимается из углубления с легким щелчком (см. рис. 9).

## ЗАЩИТА ЭЛЕКТРОННОЙ СИСТЕМЫ УПРАВЛЕНИЯ

- Кондиционер и пульт дистанционного управления должны находиться на расстоянии не менее 1 метра от телевизора, радиоприемника или иной электронной аппаратуры.
- Не допускайте попадания прямых солнечных лучей на кондиционер и пульт дистанционного управления.
- Направьте пульт дистанционного управления в сторону приемника инфракрасных сигналов.
- Сигнал может приниматься в радиусе до 8 метров.
- Между пультом управления и кондиционером не должно быть предметов, препятствующих приему сигнала.
- Не роняйте и не бросайте пульт дистанционного управления.
- Не допускайте попадания прямых солнечных лучей на пульт управления и не оставляйте его вблизи источников тепла.
- Предохраняйте приемник сигнала кондиционера от воздействия солнечных лучей или иных источников света.

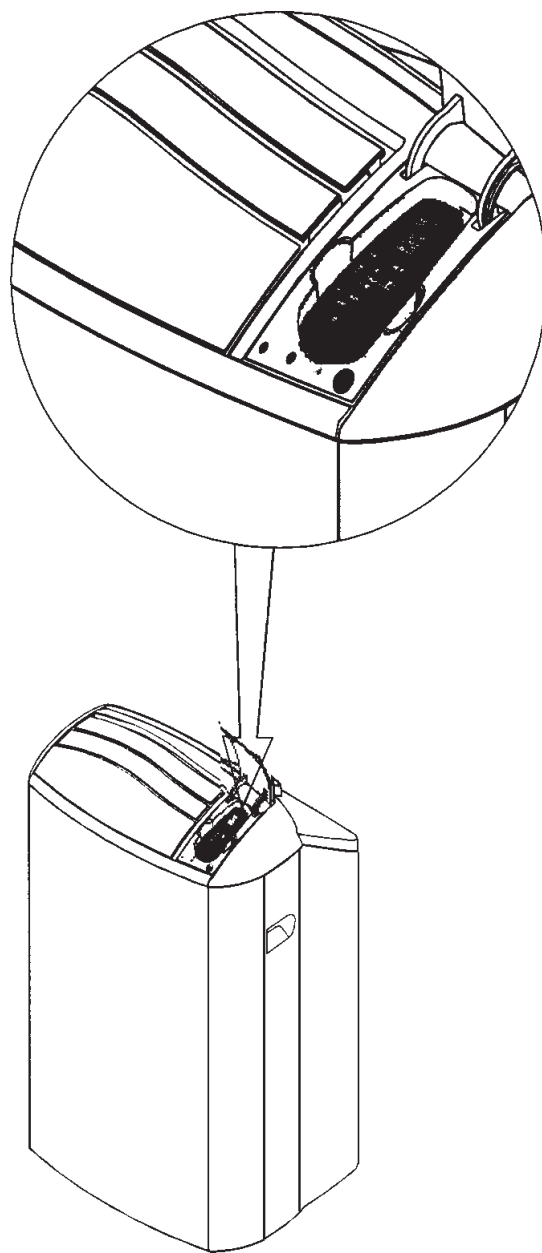

**Рис. 9.**  
**Место хранения пульта**  
**дистанционного управления**

# ИНДИКАТОРЫ И КНОПКИ УПРАВЛЕНИЯ, РАСПОЛОЖЕННЫЕ НА КОНДИЦИОНЕРЕ (см. рис. 10)

## **А – ИНДИКАТОР “ТАЙМЕР”**

Светится во время работы таймера и в режиме СОН

## **В – ИНДИКАТОР “РАБОТА”**

Этот индикатор светится постоянно во время работы кондиционера. Начинает мигать, когда принимается сигнал с инфракрасного дистанционного пульта управления. Это свидетельствует о том, что сигнал принят и зафиксирован в памяти, после чего опять индикатор светится постоянно. Если индикатор непрерывно мигает, то это означает, что компрессор работает в режиме защиты от повышенного давления.

## **С – ИНДИКАТОР “ФИЛЬТР”**

Загорается, когда воздушный фильтр необходимо очистить, или мигает, когда в емкости для сбора конденсата скопилось много конденсата и его необходимо вылить.

## **Д – КНОПКА “СБРОС/ОТМЕНА”**

Предназначена для отключения индикатора ЗАГРЯЗНЕНИЯ ФИЛЬТРА после очистки фильтра.

Эта же кнопка предназначена для отключения звуковой сигнализации.

## **Е – КНОПКА “РЕЖИМ”**

Предназначена для выбора режима работы. При каждом нажатии выбирается очередной режим в следующей последовательности: ВКЛЮЧЕНИЕ, ОХЛАЖДЕНИЕ или ОБОГРЕВ\*, ОТКЛЮЧЕНИЕ.



Рис. 10

## **РУЧНОЕ УПРАВЛЕНИЕ КОНДИЦИОНЕРОМ**

Нажатием кнопки РЕЖИМ можно включить кондиционер в режиме ОХЛАЖДЕНИЕ или ОБОГРЕВ или выключить его, если нельзя воспользоваться пультом дистанционного управления.

### **Примечание.**

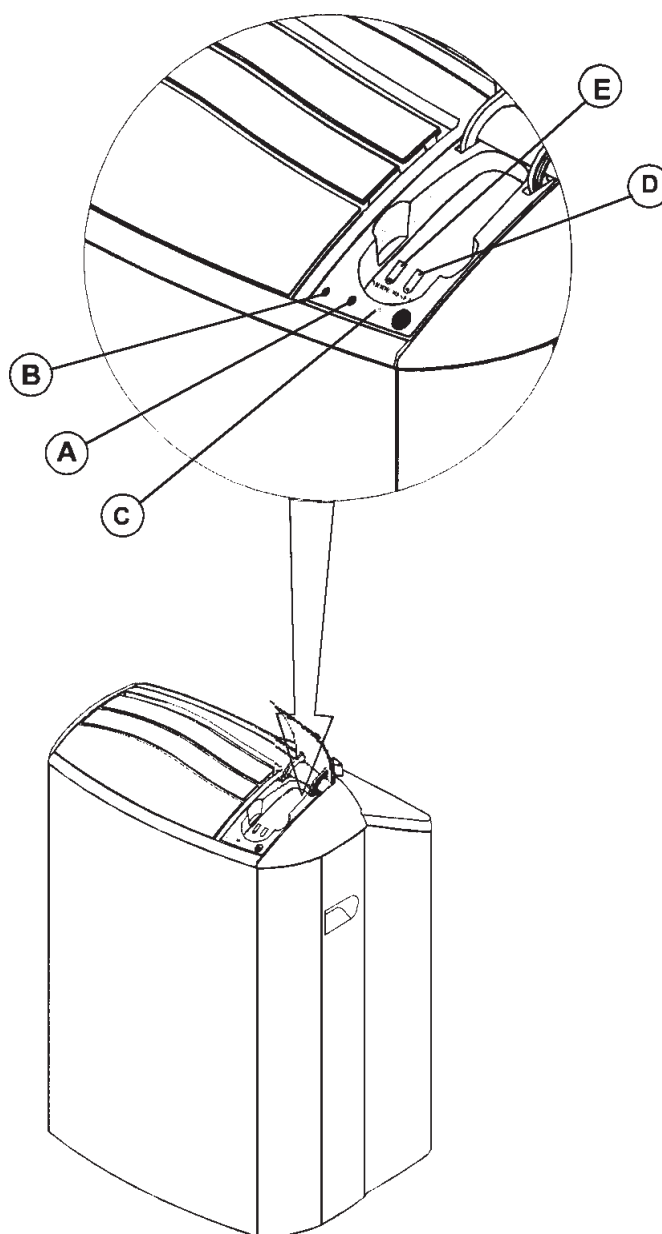
\*) – режим ОБОГРЕВ доступен только в моделях, предназначенных для охлаждения и обогрева.

## ПУЛЬТ ДИСТАНЦИОННОГО УПРАВЛЕНИЯ (см. рис. 11)

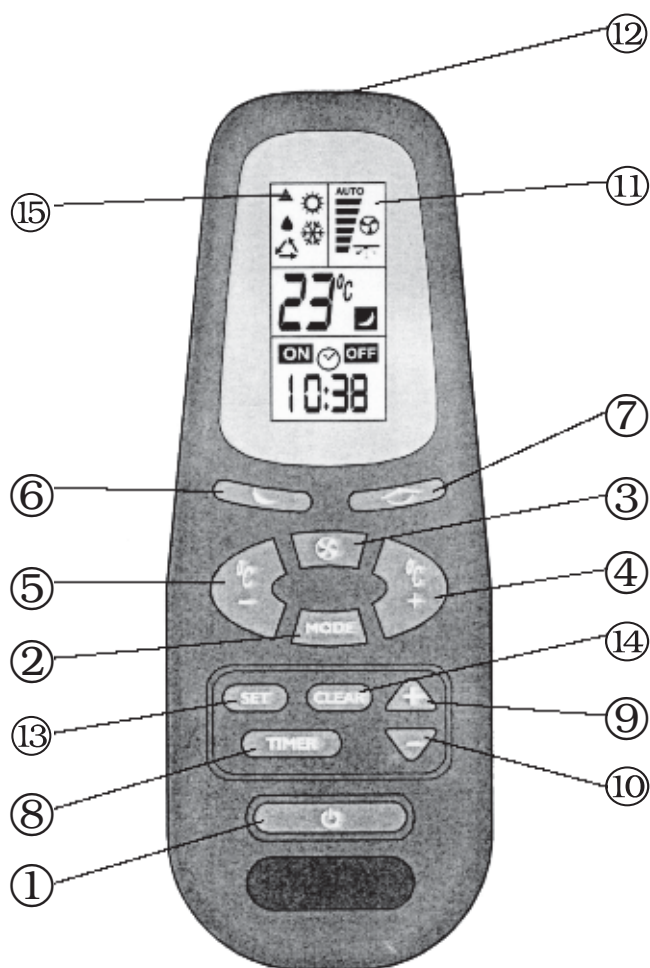

- ① Кнопка ВКЛ/ОТКЛ
- ② Кнопка выбора режима работы
- ③ Кнопка ручного и автоматического выбора скорости вращения вентилятора
- ④ Кнопка увеличения заданной температуры
- ⑤ Кнопка уменьшения заданной температуры
- ⑥ Кнопка режима СОН
- ⑦ Кнопка автоматического управления жалюзи
- ⑧ Кнопка выбора функции таймера
- ⑨ Кнопка увеличения настройки таймера
- ⑩ Кнопка уменьшения настройки таймера
- ⑪ Жидко-кристаллический дисплей
- ⑫ Инфракрасный передатчик
- ⑬ Кнопка СОХРАНЕНИЕ настройки ТАЙМЕРА
- ⑭ Кнопка ОТМЕНА настройки ТАЙМЕРА
- ⑮ Символ передачи сигнала от пульта к кондиционеру



Рис. 11

# УПРАВЛЕНИЕ КОНДИЦИОНЕРОМ (см. рис. 10 и 11)

## ВКЛЮЧЕНИЕ КОНДИЦИОНЕРА

Для включения кондиционера нажмите кнопку ВКЛ/ОТКЛ (1). О начале работы будет свидетельствовать загоревшийся на кондиционере индикатор РАБОТА (поз В, рис. 10). Обратите внимание на то, что при включении на ЖК-дисплее (11) отображается тот режим и те настройки, которые использовались перед отключением.

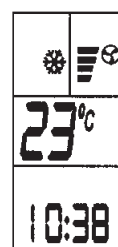
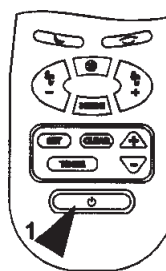

## РЕЖИМ ВЕНТИЛЯЦИИ

Нажимайте кнопку РЕЖИМ (2) до тех пор, пока на дисплее не появится символ режима ВЕНТИЛЯЦИЯ. Нажатием кнопки (3) выберите скорость вентилятора или режим АВТОМАТИЧЕСКОГО ВЫБОРА СКОРОСТИ ВЕНТИЛЯТОРА.

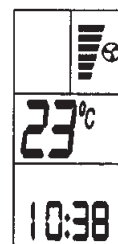
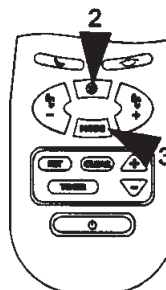

## РЕЖИМ ОХЛАЖДЕНИЯ

Нажимайте кнопку РЕЖИМ (2) до тех пор, пока на дисплее не появится символ режима ОХЛАЖДЕНИЯ. Нажатием кнопки (3) выберите скорость вращения вентилятора или режим АВТОМАТИЧЕСКОГО ВЫБОРА СКОРОСТИ ВЕНТИЛЯТОРА. При помощи кнопок (4 и 5) задайте требуемую температуру воздуха в помещении.

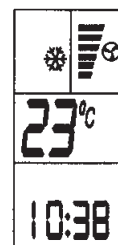
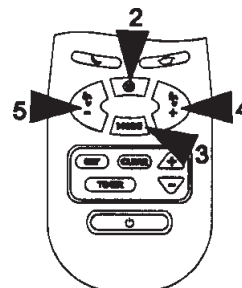

## РЕЖИМ ОХЛАЖДЕНИЯ и АВТОМАТИЧЕСКИЙ ВЫБОР СКОРОСТИ ВРАЩЕНИЯ ВЕНТИЛЯТОРА

В этом режиме кондиционер начинает работать с максимальной скоростью вращения вентилятора, что позволяет быстро понизить температуру воздуха в помещении. Затем вентилятор автоматически переключается на более низкую скорость. При этом поддерживается заданная температура воздуха и снижается уровень шума от вентилятора.

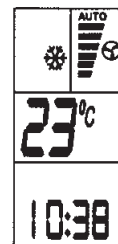
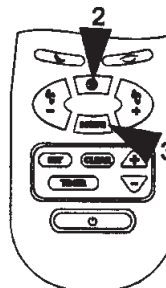

## АВТОМАТИЧЕСКОЕ ПОКАЧИВАНИЕ ВЕРТИКАЛЬНЫХ ЖАЛЮЗИ

Для автоматического распределения потока кондиционированного воздуха в вертикальной плоскости, нажмите кнопку (7). Повторное нажатие этой кнопки приведет к отмене этого режима.

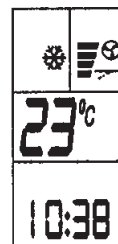
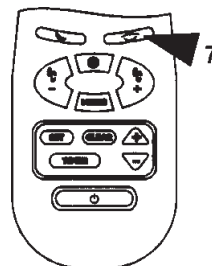

## РЕЖИМ ОБОГРЕВА\*

Нажимайте кнопку РЕЖИМ (2) до тех пор, пока на дисплее не появится символ режима ОБОГРЕВА. Нажатием кнопки (3) выберите скорость вентилятора или режим АВТОМАТИЧЕСКОГО ВЫБОРА СКОРОСТИ ВЕНТИЛЯТОРА. При помощи кнопок (4 и 5) задайте требуемую температуру воздуха в помещении. (Обратите внимание на раздел “МОНТАЖ КОНДИЦИОНЕРА, РАБОТАЮЩЕГО В РЕЖИМЕ ОБОГРЕВА”. См. рис. 7).

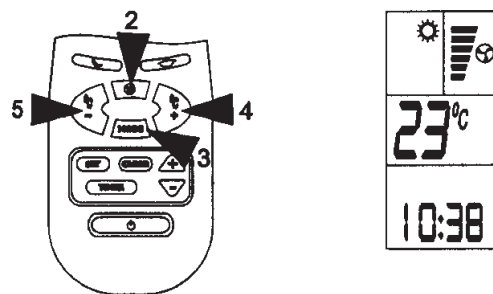

## РЕЖИМ ОБОГРЕВА и АВТОМАТИЧЕСКИЙ ВЫБОР СКОРОСТИ ВРАЩЕНИЯ ВЕНТИЛЯТОРА\*

В этом режиме скорость вращения вентилятора изменяется автоматически в зависимости от температуры воздуха в помещении.

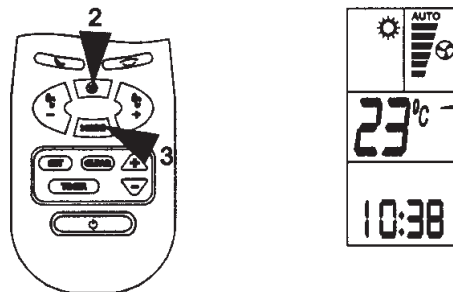

## УСТАНОВКА ЗАДАННОГО ЗНАЧЕНИЯ ТЕМПЕРАТУРЫ

Изменение заданного значения температуры воздуха в помещении производится кнопками (4 и 5). Задаваемое значение температуры отображается на дисплее в градусах Цельсия.

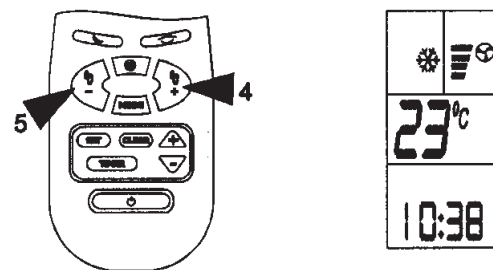

## РЕЖИМ ВЛАГООУДАЛЕНИЯ

Нажимайте кнопку РЕЖИМ (2) до тех пор, пока на дисплее не появится символ режима ВЛАГООУДАЛЕНИЕ. Установите требуемую температуру. В режиме ВЛАГООУДАЛЕНИЕ кондиционер будет работать с низкой скоростью вращения вентилятора, независимо от отображаемой на дисплее скорости. Время от времени вентилятор может выключаться во избежание переохладения воздуха в помещении.

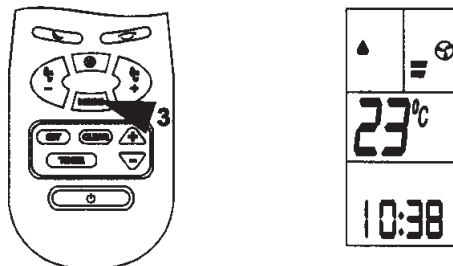

### Примечание.

\*) – Режим ОБОГРЕВА доступен только в моделях, предназначенных для работы в режиме охлаждения и обогрева.

### ПРИМЕЧАНИЕ.

При высокой влажности воздуха емкость сбора конденсата может быстро заполниться. В этом случае выполнение режима ВЛАГООУДАЛЕНИЕ прекратится и будет мигать индикатор ФИЛЬТР.

Подождите около 5 минут с момента остановки кондиционера, извлеките емкость и вылейте из нее конденсат (см. рис. 19).

Рекомендуется отводить конденсат как показано на рис. 12. Для этого подсоедините трубу отвода конденсата и удалите пробку из сливного отверстия.



Рис. 12

## УСТАНОВКА ТЕКУЩЕГО ВРЕМЕНИ

При первом включении или после замены батареек в пульте дистанционного управления необходимо ввести текущее время. После замены батареек на дисплее будет отображаться мигающее значение “00:00” или “12:00”. Ввод текущего времени (в часах и минутах) осуществляется кнопками (13, 9 и 10). Отображаемое на дисплее значение сохраняется нажатием кнопки “SET” (13). Ввод текущего времени осуществляется следующим образом: нажмите и удерживайте кнопку “SET” (13) в течение 5 сек; на дисплее начнут мигать цифры, соответствующие часам или минутам. Выполните операции, описанные выше.

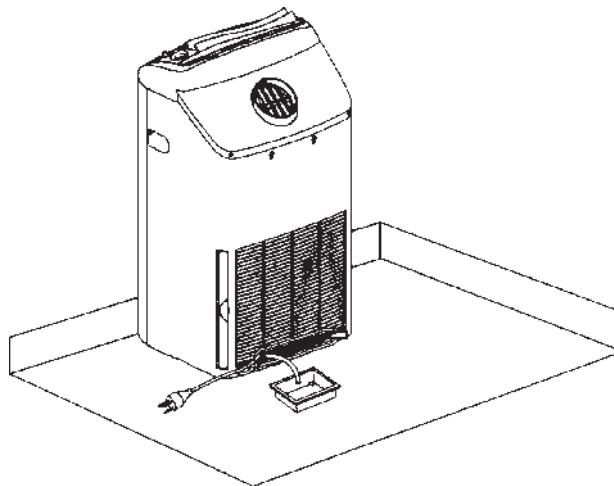
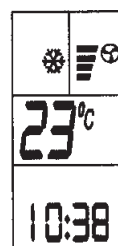
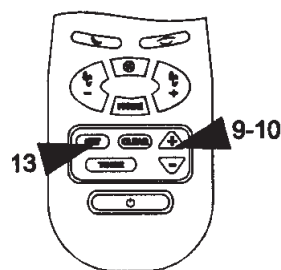

## ОТКЛЮЧЕНИЕ КОНДИЦИОНЕРА

Чтобы выключить кондиционер нажмите кнопку ВКЛ/ОТКЛ (1). Индикатор РАБОТА (B), расположенный на кондиционере, выключится. Дисплей пульта дистанционного управления будет указывать текущее время и значение температуры воздуха в помещении или значение заданной температуры. Эти настройки сохраняются в памяти до тех пор, пока не будут изменены.

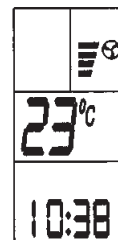

## РЕЖИМ СНА

Для включения режима сна нажмите кнопку (6). На дисплее должен появиться символ режима СНА. Кондиционер автоматически выключится через 7 часов после включения режима СНА. Отключение кондиционера может быть осуществлено в требуемое время с помощью таймера. Индикатор ТАЙМЕР (A) будет светиться в течение всего времени работы кондиционера в режиме СОН.

Для отмены режима СОН нажмите кнопку ВКЛ/ОТКЛ (1) или кнопку режима сна (6).

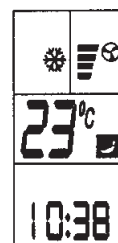
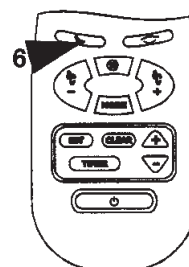

## РАБОТА КОНДИЦИОНЕРА ПО ТАЙМЕРУ

Для использования таймера нажмите кнопку “TIMER” (8). При каждом нажатии на дисплее будет отображаться очередная (одна из четырех) функций таймера. Функции таймера появляются на дисплее в последовательности, представленной на рисунке стрелками. Индикатор (A) будет светиться в течение всего времени работы по таймеру.

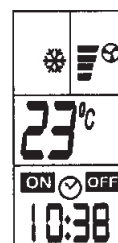
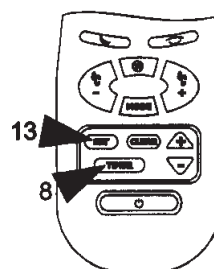

## ПРИМЕЧАНИЕ.

В случае прекращения подачи электроэнергии индикатор (A) начинает мигать. Если кондиционер работал под управлением таймера, то все настройки таймера обнуляются и после возобновления подачи напряжения питания кондиционер будет работать в заданном ранее режиме, но без таймера. Для возобновления режима работы по таймеру необходимо вновь настроить таймер.

# ФУНКЦИИ ТАЙМЕРА

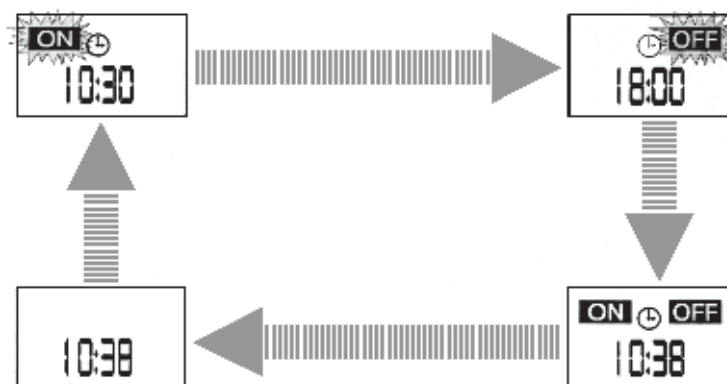

## 1. ВКЛЮЧЕНИЕ ПО ТАЙМЕРУ

Эта функция позволяет задать время включения кондиционера. Для выбора функции ВКЛЮЧЕНИЯ ПО ТАЙМЕРУ нажимайте кнопку “TIMER” (8) до тех пор, пока на дисплее не начнет мигать символ ON (ВКЛ). Время включения кондиционера установите кнопками (9 и 10). Для сохранения установленного времени включения нажмите кнопку “SET” (13).

**Пример.** Компрессор включится в 10:30.

## 2. ОТКЛЮЧЕНИЕ ПО ТАЙМЕРУ

Эта функция позволяет задать время отключения кондиционера. Для выбора функции ОТКЛЮЧЕНИЯ ПО ТАЙМЕРУ нажимайте кнопку “TIMER” (8) до тех пор, пока на дисплее не начнет мигать символ OFF (ОТКЛ). Время отключения кондиционера установите кнопками (9 и 10). Для сохранения установленного времени отключения нажмите кнопку “SET” (13).

**Пример.** Компрессор отключится в 18:00.

## 3. ВКЛЮЧЕНИЕ И ОТКЛЮЧЕНИЕ ПО ТАЙМЕРУ

Эта функция позволяет установить время включения и время отключения кондиционера. Для выбора функции ВКЛЮЧЕНИЯ И ОТКЛЮЧЕНИЯ ПО ТАЙМЕРУ нажимайте кнопку “TIMER” (8) до тех пор, пока на дисплее не начнет мигать символ ON (ВКЛ); затем нажимайте кнопку “TIMER” (8) до тех пор, пока на дисплее не начнет мигать символ OFF (ОТКЛ). Время включения и отключения кондиционера установите кнопками (9 и 10). Для сохранения установленного времени включения и отключения кондиционера нажмите кнопку “SET” (13).

**Пример.** Компрессор включится в 10:30 и отключится в 18:00.

## 4. ОБНУЛЕНИЕ ТАЙМЕРА

Для обнуления таймера нажмите кнопку “CLEAR” (14). Индикатор (A) выключится.

**Примечание.** Если в течение 15 секунд после нажатия кнопки “TIMER” (8) не была нажата кнопка (9 или 10) или кнопка “SET” (13), или кнопка “CLEAR” (14), то таймер обнуляется, и кондиционер переходит в текущий режим работы, но без таймера.



# ЭКСПЛУАТАЦИЯ МОДЕЛЕЙ С ЭЛЕКТРОННО-МЕХАНИЧЕСКОЙ СИСТЕМОЙ УПРАВЛЕНИЯ

Кондиционер имеет следующие конструктивные особенности:

- управление осуществляется с панели, находящейся на кондиционере
- для контроля используются светодиодные индикаторы
- имеется предупредительная светодиодная сигнализация
- кондиционер оснащен термостатом

## ПАНЕЛЬ УПРАВЛЕНИЯ КОНДИЦИОНЕРОМ (см. рис. 13)

Для достижения комфортного микроклимата и экономичной эксплуатации кондиционера необходимо:

- Соблюдать требования инструкции по монтажу кондиционера, работающего в режиме охлаждения (см. стр. 4).
- Следить за чистотой воздухозаборного и воздуховыпускного отверстий.
- Не подвергать кондиционер воздействию прямых солнечных лучей и не устанавливать дополнительные источники тепла в помещении.

### А – Ручка переключателя

#### Позиции переключателя:

- A1 – ОТКЛ.
- A2 – ТОЛЬКО ВЕНТИЛЯЦИЯ – с высокой скоростью вращения вентилятора
- A3 – ОХЛАЖДЕНИЕ – с высокой скоростью вращения вентилятора
- A4 – ОХЛАЖДЕНИЕ – с низкой скоростью вращения вентилятора

### В – Ручка термостата

### С – Индикаторы

- C1 – Индикатор ОХЛАЖДЕНИЕ и ТОЛЬКО ВЕНТИЛЯЦИЯ
- C2 – Индикатор РАБОТА
- C3 – Индикатор ПЕРЕПОЛНЕНИЕ ЕМКОСТИ ДЛЯ СБОРА КОНДЕНСАТА



Рис. 13

# ПОРЯДОК УПРАВЛЕНИЯ КОНДИЦИОНЕРОМ

Вставьте вилку сетевого шнура в электрическую розетку. Загоревшийся индикатор РАБОТА (С2) указывает на то, что кондиционер готов к работе.

## ВКЛЮЧЕНИЕ КОНДИЦИОНЕРА

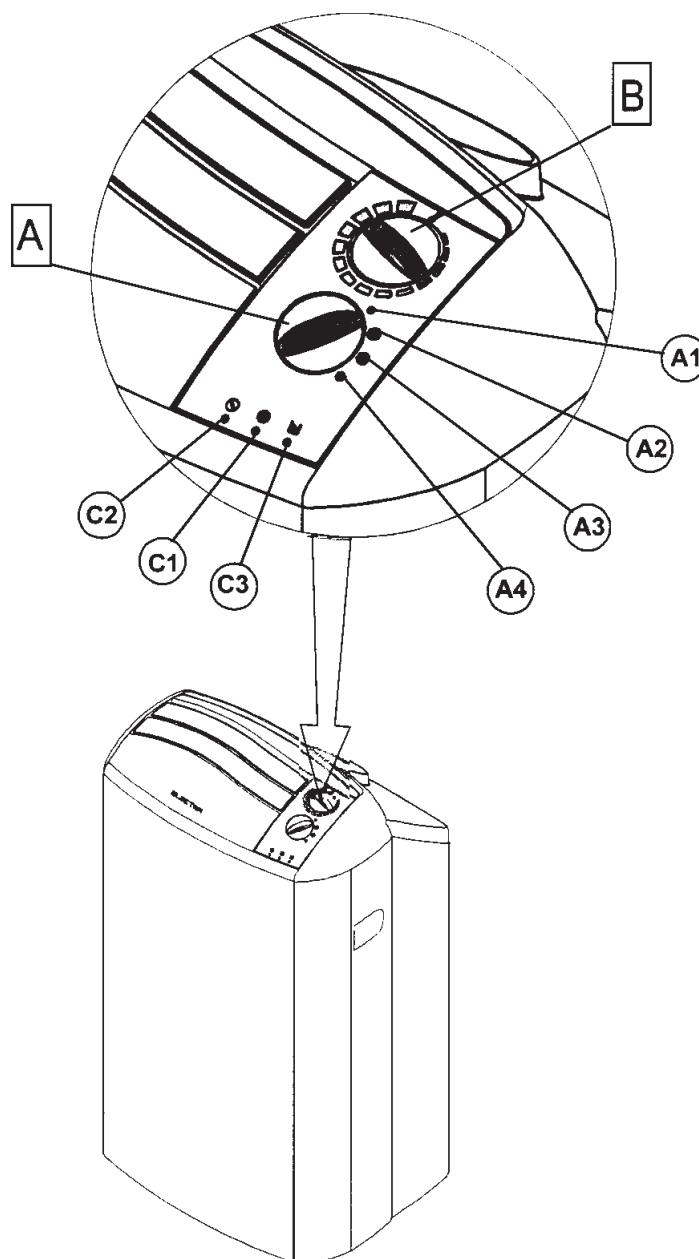
Поверните ручку переключателя (А) из положения ОТКЛ в требуемое положение.



## ВЕНТИЛЯЦИЯ

Поверните ручку переключателя (А) в положение ВЕНТИЛЯЦИЯ (А2).

## ОХЛАЖДЕНИЕ

Возможны два режима ОХЛАЖДЕНИЯ:



- ИНТЕНСИВНОЕ ОХЛАЖДЕНИЕ (с использованием высокой скорости вращения вентилятора) (поз. А3).



- УМЕРЕННОЕ ОХЛАЖДЕНИЕ (с использованием низкой скорости вращения вентилятора) (поз. А4).

Для выбора режима поверните ручку переключателя (А) в нужное положение.

При активизации режима охлаждения загорается индикатор ОХЛАЖДЕНИЕ (С1). Для быстрого понижения температуры воздуха в помещении рекомендуется использовать режим ИНТЕНСИВНОГО ОХЛАЖДЕНИЯ (А3), а для поддержания температуры – УМЕРЕННОГО ОХЛАЖДЕНИЯ (А4).

### Примечание.

При высокой влажности воздуха емкость для сбора конденсата может быстро заполниться. Для слива конденсата отключите кондиционер, подождите около 5 минут и вылейте воду из емкости (см. рис. 19).

Рекомендуется отводить конденсат, как показано на рис. 12, для чего подсоедините трубку отвода конденсата и удалите пробку из сливного отверстия.



## УСТАНОВКА ЗАДАННОГО ЗНАЧЕНИЯ ТЕМПЕРАТУРЫ

Установка заданного значения температуры воздуха в помещении осуществляется поворотом ручки термостата (В) в требуемое положение.

Если температура воздуха в помещении выше требуемой, то поверните ручку термостата против часовой стрелки, если ниже требуемой – то по часовой стрелке.

## ВЛАГОУДАЛЕНИЕ

### Внимание!

- В этом режиме воздух не удаляется из помещения, а происходит его рециркуляция.
- Обязательно предусмотрите отвод конденсата (см. рис. 13).

Для выбора режима ВЛАГОУДАЛЕНИЯ поверните ручку переключателя (А) в положение (А4) – в режим УМЕРЕННОГО ОХЛАЖДЕНИЯ. При этом должен загореться индикатор ОХЛАЖДЕНИЕ (С1).

При длительной работе кондиционера в режиме ВЛАГОУДАЛЕНИЕ наблюдается повышение температуры воздуха в помещении.

## ОТКЛЮЧЕНИЕ КОНДИЦИОНЕРА

Для отключения кондиционера поверните ручку переключателя (А) в положения ОТКЛ (А1). Индикатор РАБОТА (С2) будет продолжать светиться.

### Внимание!

Прежде чем повторно включить кондиционер в режим ОХЛАЖДЕНИЯ или изменить значение заданной температуры, подождите 5 минут.



Рис. 14



Рис. 15

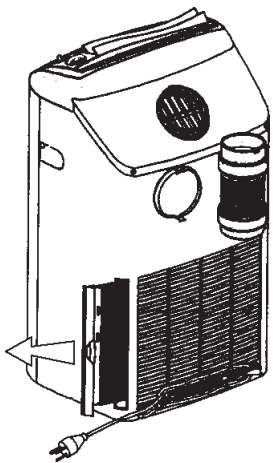

Рис. 17



Рис. 16

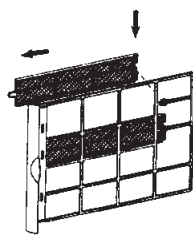

Рис. 18

## Внимание!

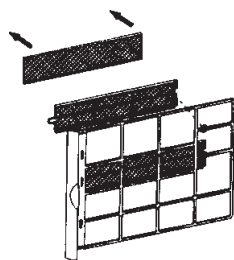
Прежде чем приступить к обслуживанию, необходимо убедиться в том, что кондиционер отключен от сети электропитания.

Одной из функций кондиционера является фильтрация воздуха. Кондиционер оснащен одним основным фильтром и двумя дополнительными фильтрами тонкой очистки. Для фильтрации используются активированный уголь и электростатические материалы.

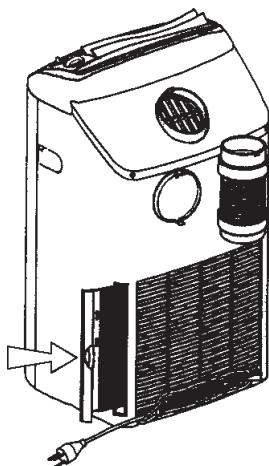
Фильтр должен периодически чиститься, желательно ежемесячно, но не реже 1 раз в сезон. Загрязнение фильтра приводит к потере тепло- и холодопроизводительности и даже может явиться причиной поломки кондиционера.

## ЧИСТКА ВОЗДУШНЫХ ФИЛЬТРОВ

- Снятие основного фильтра и его чистка показана на рис. 14, 15, 17 и 18.
- Для снятия основного фильтра возьмитесь за ручку сбоку рамки фильтра и потяните ее наружу (см. рис.14)
- Снятие двух фильтров тонкой очистки с рамки основного фильтра показано на рис. 15.
- Промойте основной фильтр с двух сторон теплой водой из-под крана и просушите его. Не сушите фильтр на солнце!
- Прикрепите 2 фильтра тонкой очистки к рамке основного фильтра.
- Вставьте рамку основного фильтра в нишу боковой стенки кондиционера и протолкните ее внутрь (см. рис.18).

## Внимание!

ПОЛЬЗОВАТЬСЯ КОНДИЦИОНЕРОМ БЕЗ ФИЛЬТРА ЗАПРЕЩАЕТСЯ!

## ЗАМЕНА ФИЛЬТРОВ ТОНКОЙ ОЧИСТКИ (рис 15, 16, 17)

- Один раз в год фильтры тонкой очистки необходимо заменять.
- Снятие двух фильтров тонкой очистки с рамки основного фильтра показано на рис. 15.
- Замените элементы фильтра тонкой очистки и закрепите их на рамке, как показано на рис. 16.
- Крепление 2-х фильтров тонкой очистки к рамке основного фильтра показано на рис. 17.

## ЧИСТКА КОНДИЦИОНЕРА

- Чистку кондиционера производите мягкой тканью или пылесосом.
- Не применяйте для чистки горячую воду и агрессивные чистящие вещества, которые могут повредить поверхность кондиционера.

---

## ПРОВЕРКА ПЕРЕД НАЧАЛОМ ЭКСПЛУАТАЦИИ

- Убедитесь в том, что воздухозаборные и воздуховыпускные отверстия не засорены.
- Удостоверьтесь в том, что шнур электропитания не поврежден и вилка надежно контактирует с гнездами розетки.



Рис. 19

---

## УДАЛЕНИЕ ВОДЫ ИЗ ЕМКОСТИ ДЛЯ СБОРА КОНДЕНСАТА

### Примечание

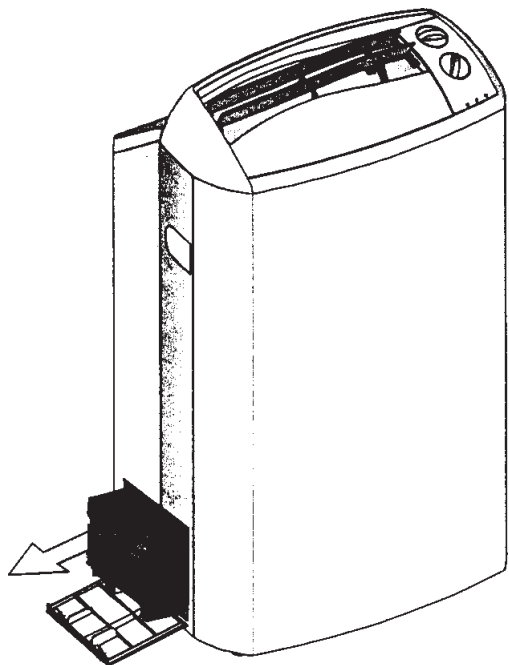
Для полного удаления конденсата из емкости (и во избежание попадания его на пол помещения) необходимо подождать не менее 5 минут с момента остановки кондиционера, работавшего в режиме охлаждения. (Когда емкость заполнится, кондиционер автоматически отключается, при этом мигает индикатор (СЗ)).

Выньте вилку сетевого шнура из розетки и вылейте конденсат из емкости:

1. Откройте дверцу в боковой стенке кондиционера (см. рис.19).
2. Выньте емкость и вылейте из нее конденсат.
3. Установите емкость на прежнее место.
4. Закройте дверцу.

---

## КОНСЕРВАЦИЯ КОНДИЦИОНЕРА ПОСЛЕ ОКОНЧАНИЯ СЕЗОНА

1. Выньте вилку из электрической розетки.
2. Очистите воздушный фильтр.
3. Удалите конденсат из емкости.
4. Закрепите шланг выбросного воздуха на задней стенке кондиционера, как показано на рис. 2.
5. Накройте кондиционер чехлом.

## МЕРЫ ПРЕДОСТОРОЖНОСТИ

- Кондиционер предназначен для эксплуатации только в домашних условиях.
- Всегда следите за тем, чтобы воздухозаборное и воздуховыпускное отверстия не были засорены.
- Для ремонта кондиционера обращайтесь только в специализированные сервисные центры. Не пользуйтесь услугами неквалифицированного персонала, это опасно.
- Пользоваться кондиционером могут только взрослые. Не допускайте детей к управлению кондиционером.
- Кондиционер должен быть надежно заземлен.
- Кондиционер должен быть установлен строго горизонтально.
- Перед чисткой или обслуживанием кондиционера всегда вынимайте вилку из розетки.
- Перемещая кондиционер, не тяните за шнур электропитания. Это может привести к неисправностям.
- Не допускается установка кондиционера в помещениях, где имеются горючие газообразные вещества, в масляных и агрессивных средах, а также рядом с источниками тепла.
- Не кладите на кондиционер горячие и тяжелые предметы.
- Регулярно производите чистку воздушного фильтра.
- Транспортировка кондиционера должна осуществляться в вертикальном положении. После транспортировки необходимо подождать не менее 1 часа, прежде чем включить кондиционер.
- Осторожно перемещайте кондиционер по коврам и дорожкам.
- Необходимо регулярно удалять конденсат из емкости. Всегда делайте это перед перемещением кондиционера.
- Замену или ремонт поврежденного шнура электропитания должен выполнять только квалифицированный специалист.
- При стационарном монтаже кондиционера убедитесь в том, что ничто не препятствует доступу воздуха в помещение. Это требование связано с тем, что при удалении кондиционером воздуха из помещения может произойти понижение давления в комнате, что, в свою очередь, может привести к перебоям в работе агрегата и срабатыванию системы температурной защиты.
- Настоящий кондиционер соответствует нормам EEC 89/336/EEC по электромагнитной совместимости.

# ВОЗМОЖНЫЕ НЕИСПРАВНОСТИ И МЕТОДЫ ИХ УСТРАНЕНИЯ

Прежде чем вызвать специалиста по обслуживанию или ремонту, ознакомьтесь с возможными неисправностями и способами их устранения:

Неисправность	Причина	Способ устранения	Е	М
Кондиционер не работает, индикатор РАБОТА не светится	<ul style="list-style-type: none"> <li>Отсутствует напряжение в электросети</li> <li>Вилка шнура электропитания не вставлена в розетку</li> <li>Емкость для сбора конденсата вынута из кондиционера или неправильно установлена</li> </ul>	<ul style="list-style-type: none"> <li>Проверьте устройство защиты электрической розетки</li> <li>Вставьте вилку в розетку</li> <li>Установите емкость на свое место</li> </ul>	×	×
Кондиционер не работает, индикатор РАБОТА светится	<ul style="list-style-type: none"> <li>Неисправность пульта дистанционного управления</li> </ul>	<ul style="list-style-type: none"> <li>Проверьте батарейки (в случае необходимости замените)</li> <li>Попробуйте подать команду кондиционеру с более близкого расстояния</li> <li>Воспользуйтесь кнопками управления, расположенными на кондиционере</li> <li>Произведите сброс системы. Для этого на 5 секунд нажмите кнопки (9), (10), (13) и (14)</li> </ul>	×	
В режиме ОХЛАЖДЕНИЕ или ВЛАГООУДАЛЕНИЕ кондиционер работает непродолжительное время и отключается	<ul style="list-style-type: none"> <li>Неправильно задана температура</li> </ul>	<ul style="list-style-type: none"> <li>Уменьшите значение заданной температуры</li> </ul>	×	
Кондиционер работает не эффективно	<ul style="list-style-type: none"> <li>Открыто окно</li> <li>Имеется источник тепла (плита и т.п.) или в помещении много людей</li> <li>Мощность кондиционера не достаточна для имеющейся тепловой нагрузки или выбранного помещения</li> <li>Неправильно задано значение температуры</li> <li>Засорен воздушный фильтр</li> <li>Засорен шланг выбросного воздуха или он неправильно установлен (плохо закреплен или сильно изогнут)</li> </ul>	<ul style="list-style-type: none"> <li>Закройте окно</li> <li>Выключите источник тепла</li> <li>Проконсультируйтесь с изготовителем</li> <li>Правильно задайте значение температуры</li> <li>Очистите фильтр</li> <li>Очистите патрубок или осуществите его установку согласно настоящей инструкции</li> </ul>	×	×
Индикатор ФИЛЬТР мигает, кондиционер не охлаждает	<ul style="list-style-type: none"> <li>Емкость для сбора конденсата заполнена</li> </ul>	<ul style="list-style-type: none"> <li>Удалите конденсат через трубу, расположенную в задней стенке кондиционера (см. рис. 19)</li> </ul>	×	×

<b>Неисправность</b>	<b>Причина</b>	<b>Способ устранения</b>	<b>Е</b>	<b>М</b>
Кондиционер не принимает команды пульта дистанционного управления	<ul style="list-style-type: none"> <li>• Инфракрасные лучи не достигают кондиционера</li> <li>• Слишком велико расстояние между пультом и кондиционером или пульт направлен под неправильным углом</li> <li>• Приемник инфракрасного излучения освещен мощным источником света</li> </ul>	<ul style="list-style-type: none"> <li><input type="checkbox"/> Если имеются препятствия между пультом и кондиционером, устраните их</li> <li><input type="checkbox"/> Уменьшите расстояние между пультом и кондиционером и точнее направляйте пульт</li> <li><input type="checkbox"/> Уменьшите яркость источника света, особенно ламп дневного света</li> </ul>	X	
Индикатор РАБОТА мигает	<ul style="list-style-type: none"> <li>• Компрессор работает при высоком давлении</li> </ul>	<ul style="list-style-type: none"> <li><input type="checkbox"/> Нормальная работа кондиционера</li> <li><input type="checkbox"/> Кондиционер эксплуатируется в режиме сильного охлаждения</li> <li><input type="checkbox"/> Убедитесь в том, что шланг выбросного воздуха установлен правильно и не имеет острых изгибов</li> </ul>	X	
Индикатор ФИЛЬТР светится	<ul style="list-style-type: none"> <li>• Загрязнен воздушный фильтр</li> </ul>	<ul style="list-style-type: none"> <li><input type="checkbox"/> Очистите фильтр и нажмите кнопку (D)</li> </ul>	X	

Е – Модели с электронной системой управления

М – Модели с электромеханической системой управления