

# Panasonic®

## Operating Instructions Air Conditioner

Indoor Unit	Outdoor Unit
CS-PA7KKD	CU-PA7KKD
CS-PA9KKD	CU-PA9KKD
CS-PA12KKD	CU-PA12KKD
CS-PA16KKD	CU-PA16KKD



### ENGLISH 2 ~ 7

Before operating the unit, read these operating instructions thoroughly and keep them for future reference.

### РУССКИЙ 8 ~ 13

Перед началом эксплуатации данного устройства внимательно прочитайте инструкции по эксплуатации и сохраните их.

### УКРАЇНСЬКА 14 ~ 19

Уважно прочитайте цю інструкцію перед експлуатацією кондиціонера і збережіть її для довідок у майбутньому.

### ESPAÑOL 20 ~ 25

Antes de utilizar la unidad, sírvase leer atentamente estas instrucciones de funcionamiento y conservarlas como futuro elemento de consulta.

### FRANÇAIS 26 ~ 31

Avant d'utiliser l'appareil, lisez ce mode d'emploi dans son intégralité et conservez-le pour toute référence ultérieure.

### عربي ٢٣-٢٤

يرجى قراءة تعليمات التشغيل بعناية تامة قبل تشغيل مكيف الهواء. واحفظ هذا الكتيب كمرجع في المستقبل.

**QUICK GUIDE**  
**КРАТКАЯ ИНСТРУКЦИЯ ПОЛЬЗОВАТЕЛЯ**  
**КОРОТКА ІНСТРУКЦІЯ**  
**GUÍA RÁPIDA**  
**GUIDE RAPIDE**



دليل سريع



© Panasonic Home Appliances Air-Conditioning (Guangzhou) Co., Ltd. 2009. Unauthorized copying and distribution is a violation of law.

Thank you for purchasing  
Panasonic Air Conditioner

## TABLE OF CONTENTS

<b>SAFETY PRECAUTIONS</b>	<b>2~3</b>
<b>REMOTE CONTROL</b>	<b>4~5</b>
<b>INDOOR UNIT</b>	<b>6</b>
<b>TROUBLESHOOTING</b>	<b>7</b>
<b>INFORMATION</b>	<b>38~40</b>
<b>PRODUCT SPECIFICATION</b>	<b>41~42</b>
<b>QUICK GUIDE</b>	<b>BACK COVER</b>

### NOTE

The illustrations in this manual are for explanation purposes only and may differ from the actual unit. It is subjected to change without notice for future improvement.

### OPERATION CONDITION

Use this air conditioner under the following temperature range

Temperature (°C)		Indoor	
		*DBT	*WBT
COOLING	Max	32	23
	Min	16	11
HEATING	Max	30	-
	Min	16	-

Temperature (°C)		Outdoor	
		*DBT	*WBT
COOLING	Max	43	26
	Min	16	11
HEATING	Max	24	18
	Min	-5	-6

\*DBT: Dry bulb temperature

\*WBT: Wet bulb temperature

## SAFETY PRECAUTIONS

To prevent personal injury, injury to others, or property damage, please comply the following.  
Incorrect operation due to failure to follow instructions may cause harm or damage, the seriousness of which is classified as below:



**WARNING** This sign warns of death or serious injury.



**CAUTION** This sign warns of injury or damage to property.

The instructions to be followed are classified by the following symbols:



This symbol denotes an action that is **PROHIBITED**.



These symbol denote an action that is **COMPULSORY**.



**WARNING**

### INDOOR UNIT AND OUTDOOR UNIT



This appliance is not intended for use by persons (including children) with reduced physical, sensory or mental capabilities, or lack of experience and knowledge, unless they have been given supervision or instruction concerning use of the appliance by a person responsible for their safety. Children should be supervised to ensure that they do not play with the appliance.

Please consult authorized dealer or specialist to repair, install, remove and reinstall the unit. Improper installation and handling will cause leakage, electric shock or fire.



Do not install the unit in a potentially explosive or flammable atmosphere. Failure to do so could result in fire accident.

Do not insert your fingers or other objects into the air conditioner indoor or outdoor unit, rotating parts may cause injury.

















Do not touch the outdoor unit during lightning, it may cause electric shock.

### REMOTE CONTROL



Do not allow infants and small children to play with the remote control to prevent them from accidentally swallowing the batteries.

 <b>WARNING</b>	
<b>POWER SUPPLY</b>	
	<p>Do not use modified cord, joint cord, extension cord or unspecified cord to prevent overheating and fire.</p> <p style="text-align: center;">   </p>
	<p>Do not share the same power outlet with other equipment to prevent overheating and fire.</p> <p>Do not operate with wet hands to prevent electric shock.</p>
	<p>If the supply cord is damaged, it must be replaced by the manufacturer, its service agent or similarly qualified persons in order to avoid a hazard.</p> <p>Strongly recommended to be installed with Earth Leakage Circuit Breaker (ELCB) or Residual Current Device (RCD) to prevent electric shock or fire.</p>
	<p>This equipment must be earthed to prevent electrical shock or fire.</p>
	<p>In case of emergency or abnormal conditions (burnt smell, etc), turn off the power supply, and please consult authorized dealer. Prevent electric shock by switch off the power supply when:</p> <ul style="list-style-type: none"> <li>- Before cleaning or servicing.</li> <li>- Extended non-use.</li> <li>- Abnormally strong lightning activity.</li> </ul>

 <b>CAUTION</b>	
<b>INDOOR UNIT AND OUTDOOR UNIT</b>	
	<p>Do not wash the indoor unit with water, benzene, thinner or scouring powder.</p> <p>Do not use for other purpose such as preservation of food.</p> <p>Do not use any combustible equipment in front of the airflow outlet to avoid propagate fire.</p> <p>Do not expose directly to cold air for a long period.</p>
	<p>Do not sit or step on the unit, you may fall down accidentally.</p> <p style="text-align: right;">  </p> <p>Do not touch the sharp aluminium fin, sharp parts may cause injury.</p> <p style="text-align: right;">  </p> <p>Do not switch ON the indoor when waxing the floor. After waxing, aerate the room properly before operating the unit.</p> <p>Do not install the unit in oily and smoky areas.</p>
	<p>Ensure drainage pipe is connected properly. Otherwise, leakage may occur.</p> <p>Aerate the room regularly.</p> <p>After long period of use, make sure the installation rack is not deteriorate to prevent the unit falls down.</p>
<b>REMOTE CONTROL</b>	
	<p>Do not use rechargeable (Ni-Cd) batteries. It may damage the remote control.</p>
	<p>Remove the batteries if the unit is not going to be used for a long period.</p> <p>New batteries of the same type must be inserted following the polarity stated to prevent malfunction of the remote control.</p>

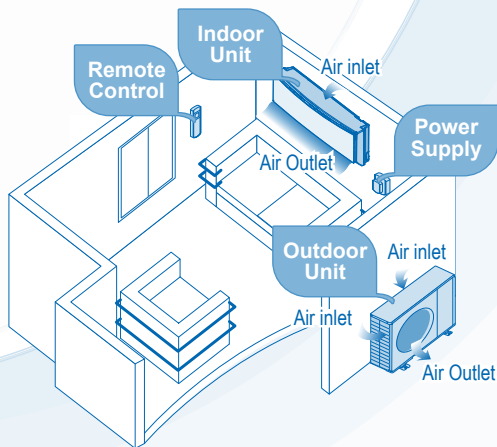

# REMOTE CONTROL

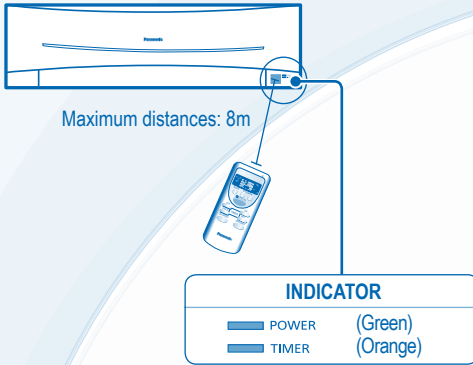

## Press the remote control's button

### 1 TO TURN ON OR OFF THE UNIT POWER



- Please be aware of the OFF indication on the remote control display to prevent the unit from starting/stopping improperly.

### 2 TO SET TEMPERATURE

- For heat, cool and dry modes, the range of temperature for selection is 16°C~30°C.
- Operating the unit within the recommended temperature could induce energy saving.  
 COOL mode : 26°C ~ 28°C.  
 HEAT mode: 20°C ~ 24°C.  
 DRY mode : 1°C ~ 2°C lower than room temperature.

### 3 TO SELECT OPERATION MODE

#### AUTO mode - For your convenience

- Unit selects the operation mode according to the room temperature.
- Once auto mode is selected, the unit will operate at the standard setting temperature.
- To change the standard setting temperature, press  for "▲ STD" or  for "▼ STD".

Room temperature	Operation mode	Standard setting temperature	▲ STD (+2 C)	▼ STD (-2 C)
23 C & above	Cool	25 C	27 C	23 C
Below 23 C	Dry	22 C	24 C	20 C
Below 20 C	Heat	21 C	23 C	19 C

#### HEAT mode - TO ENJOY WARM AIR

- In heat mode, it may take a while for the unit to warm up. The POWER indicator blinks during preheating.

#### COOL mode - To enjoy cool air

- Use curtains to screen off sunlight and outdoor heat to reduce power consumption during cool mode.

#### DRY mode - To dehumidify the environment

- Unit operates at low fan speed to give a gentle cooling operation.

### 4 TO SELECT FAN SPEED (3 OPTIONS)



- For AUTO, the indoor fan speed is automatically adjusted according to the operation mode.

### 5 TO ADJUST VERTICAL AIRFLOW DIRECTION (5 OPTIONS)



- Keeps the room ventilated.
- In COOL/DRY mode, if AUTO is set, the louver swing up/down automatically.
- In HEAT mode, if AUTO is set, the louver fix at predetermined position.

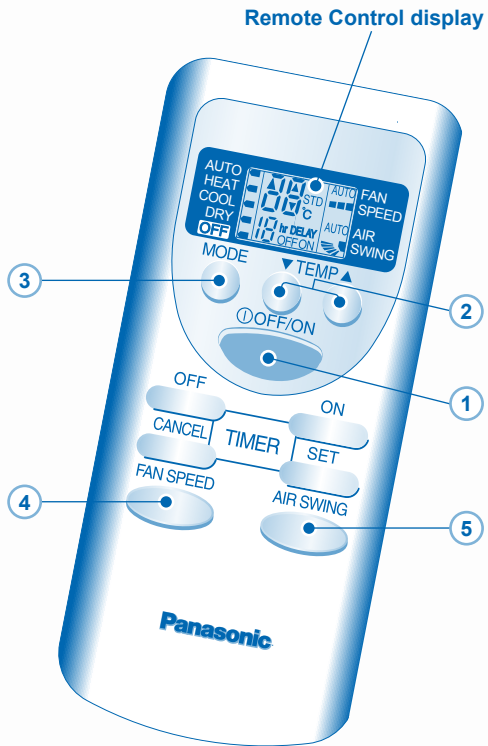



## TO SET THE TIMER ( 12-HOUR TIMER SETTING)

- To turn ON or OFF the unit at a preset time.



### DELAY OFF-TIMER



For example, to stop the air conditioner 5 hours later.



- To select the Delay OFF-TIMER, press the  button once.
- Press the  button to select the delay hour.
- Press the  button to confirm the timer setting.

- The OFF-TIMER can only be set while the air-conditioner is in operation.

### DELAY ON-TIMER

For example, to start the air conditioner 2 hours later.

- To select the Delay ON-TIMER, press the  button once.
- Press the  button to select the delay hour.
- Press the  button to confirm the timer setting.

- The ON-TIMER can only be set while the air-conditioner is not in operation.
- To cancel ON or OFF timer, press .
- The timer indicator of the indoor unit will light up during the timer operation.
- When ON Timer is set, the unit may start earlier before the actual set time in order to achieve the desired temperature on time.
- If you press operation  button during the timer setting operation, timer setting will be cancelled.
- When a power failure occurs, the timer setting will be cancelled. Once power is resumed, reset the timer repeat above step.

# INDOOR UNIT



- Switch off the power supply before cleaning.
- Do not touch the aluminium fin, sharp parts may cause injury.

## WASHING INSTRUCTIONS

- Do not use benzene, thinner or scouring powder.
- Use only soap (≥ pH7) or neutral household detergent.
- Do not use water hotter than 40 C.

## HINT

- To ensure optimal performance of the unit, cleaning maintenance have to be carried out at regular intervals. Please consult authorized dealer.

## NOTE

- If chemical cloth is used to wipe the unit, instruction for the cloth should be followed.

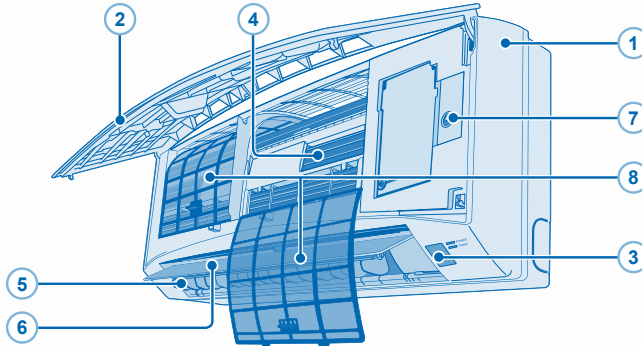

### 1 INDOOR UNIT

- Wipe the unit gently with a soft, dry cloth.

### 2 FRONT PANEL

#### Remove Front Panel

- Raise and pull to remove the front panel.
- Wash gently and dry.

#### Close Front Panel

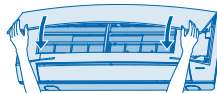

- Press down both ends of the front panel to close it securely.

### 3 RECEIVER

### 4 ALUMINIUM FIN

### 5 HORIZONTAL AIRFLOW DIRECTION LOUVER

- Manually adjustable.



#### WARNING

Be carefull not to insert your fingers into the unit to avoid injuring by cross-flow fan.



### 6 VERTICAL AIRFLOW DIRECTION LOUVER

- Do not adjust by hand.

### 7 AUTO OFF/ON BUTTON

- Use when remote control is misplaced or malfunction.

Action	Mode
Press once.	Auto
Press and hold until 1 beep is heard, then release.	Cooling

- To turn off, press the AUTO OFF/ ON button again.
- Procedure of switching OFF/ON signal receiving sound:
1. Press and hold "AUTO OFF/ON" button for approximately 10 seconds until you hear double beep sound.
  2. Repeat above step within 60 seconds , and then signal receiving sound will be switched OFF/ON.
- Procedure of switching OFF/ON auto restart control:
1. Press and hold "AUTO OFF/ON" button for approximately 15 seconds until you hear triple beep sound.
  2. Repeat above step within 60 seconds , and then auto restart control will be switched.

### 8 AIR FILTERS

- Clean the filters regularly.
- Wash/rinse the filters gently with water to avoid damage to the filter surface.
- Dry the filters thoroughly under the shade, away from fire or direct sunlight.
- Replace any damage filter.

# TROUBLESHOOTING

The following symptoms do not indicate malfunction.

SYMPTOM	CAUSE
Mist emerges from indoor unit.	▶ • Condensation effect due to cooling process.
Water flowing sound during operation.	▶ • Refrigerant flow inside the unit.
The room has a peculiar odour.	▶ • This may due to damp smell emitted by the wall, carpet, furniture or clothing.
Indoor fan stops occasionally during automatic fan speed setting.	▶ • This helps to remove the surrounding odours.
Operation is delayed a few minutes after restart.	▶ • The delay is a protection to the unit's compressor.
Outdoor unit emits water/steam.	▶ • Condensation or evaporation occurs on pipes.
Cracking sound during operation.	▶ • Changes of temperature cause the expansion/contraction of the unit.
The unit operates automatically when power is resumed after a power failure.	▶ • This is the Auto Restart function of the unit. Operation will be restarted automatically under the previous operation mode when power is resumed as the operation is stopped due to power failure. • To cancel the Auto Restart Control, please refer to page 6.
Power indicator blinks during heating operation and the indoor fan is stopped.	▶ • The unit is in defrost mode, and the melted frost is drained from the outdoor unit.
Indoor fan stops occasionally during heating operation.	▶ • To avoid unintended cooling effect.

Check the following before calling for servicing.

SYMPTOM	CHECK
Cooling/Heating operation is not working efficiently.	▶ • Set the temperature correctly. • Close all doors and windows. • Clean or replace the filters. • Clear any obstruction at the air inlet and air outlet vents.
Noisy during operation.	▶ • Check if the unit has been installed at an incline. • Close the front panel properly.
Remote control does not work. (Display is dim or transmission signal is weak.)	▶ • Insert the batteries correctly. • Replace weak batteries.
The unit does not work.	▶ • Check if the circuit breaker is tripped. • Check if timers have been set.
The unit does not receive the signal from the remote control.	▶ • Make sure the receiver not obstructed. • Certain fluorescent lights may interfere with signal transmitter. Please consult authorized dealer.

Благодарим вас за приобретение  
кондиционера Panasonic

## СОДЕРЖАНИЕ

**МЕРЫ ПРЕДОСТОРОЖНОСТИ**  
8~9

**ДИСТАНЦИОННОЕ  
УПРАВЛЕНИЕ**  
10~11

**ВНУТРЕННИЙ БЛОК**  
12

**УСТРАНЕНИЕ НЕИСПРАВНОСТЕЙ**  
13

**ИНФОРМАЦИЯ**  
38~40

**ХАРАКТЕРИСТИКА ПРОДУКТА**  
41~42

**КРАТКАЯ ИНСТРУКЦИЯ ПОЛЬЗОВАТЕЛЯ  
ЗАДНЯЯ КРЫШКА**

## ПРИМЕЧАНИЕ

Иллюстрации в данном руководстве предназначены для пояснительных целей и могут отличаться для конкретного кондиционера. В связи с последующим совершенствованием конструкции могут вноситься изменения без предварительного уведомления.

## УСЛОВИЯ ЭКСПЛУАТАЦИИ

Используйте данный кондиционер в следующем диапазоне температур.

Температура (°C)		В помещении	
		*DBT	*WBT
ОХЛАЖДЕНИЕ	Максим.	32	23
	Миним.	16	11
ОБОГРЕВ	Максим.	30	-
	Миним.	16	-

Температура (°C)		Вне помещения	
		*DBT	*WBT
ОХЛАЖДЕНИЕ	Максим.	43	26
	Миним.	16	11
ОБОГРЕВ	Максим.	24	18
	Миним.	-5	-6

\* **DBT**: Температура по сухому термометру

\* **WBT**: Температура по влажному термометру

# МЕРЫ ПРЕДОСТОРОЖНОСТИ

Для предотвращения получения травм, нанесения телесных повреждений другим лицам или ущерба имуществу следует соблюдать следующие инструкции. Неправильная эксплуатация вследствие несоблюдения инструкций нанесет вред или ущерб, степень серьезности которых классифицируется следующим образом:

	<b>ПРЕДУПРЕЖДЕНИЕ</b>	Этот символ предупреждает о смертельной опасности или о риске получения серьезной травмы.
	<b>ПРЕДОСТЕРЕЖЕНИЕ</b>	Этот символ предупреждает об опасности травмы или нанесения вреда имуществу.

Инструкции, которые следует выполнять, обозначаются следующими символами:

	Этот символ обозначает действие как <b>ЗАПРЕЩЕННОЕ</b> .
	Эти символы обозначают действия как <b>ОБЯЗАТЕЛЬНЫЕ</b> .



## ПРЕДУПРЕЖДЕНИЕ

### ВНУТРЕННИЙ БЛОК И ВНЕШНИЙ БЛОК



Данное оборудование не должно использоваться людьми (в том числе детьми) с ограниченными физическими, сенсорными или умственными способностями, а также людьми, не имеющими опыта или знаний по использованию данного оборудования, если только они не делают это под контролем лиц, ответственных за их безопасность. Необходимо следить, чтобы дети не играли с кондиционером.

Для ремонта, установки, демонтажа или переустановки кондиционера обратитесь к авторизованному дилеру или специалисту. Неправильная установка и обращение могут привести к течи, поражению электрическим током или пожару.



Не устанавливайте кондиционер в помещении с потенциально взрывоопасной атмосферой. В противном случае это может привести к пожару.

Не вставляйте пальцы или другие предметы во внутренний и наружный блоки. Это может привести к травмам, так как в кондиционере имеются вращающиеся компоненты.



Не касайтесь внешнего блока во время грозы, так как это может вызвать поражение электрическим током.

### ДИСТАНЦИОННОЕ УПРАВЛЕНИЕ



Держите пульт ДУ вдали от грудных и маленьких детей, во избежание случайного проглатывания батарей.





## ПРЕДУПРЕЖДЕНИЕ

### ЭЛЕКТРОСНАБЖЕНИЕ



Не используйте видоизмененные, объединенные шнуры и удлинители, а также шнуры, не соответствующие техническим характеристикам, чтобы избежать перегрева прибора или пожара.



Не включайте кондиционер в общую розетку с другим оборудованием, чтобы избежать перегрева и пожара.

Не касайтесь кондиционера мокрыми руками, так как это может привести к поражению электрическим током.



Если шнур электропитания поврежден, во избежание опасности замену должен произвести изготовитель, представитель изготовителя по сервисному обслуживанию или аналогичный квалифицированный специалист.

Настоятельно рекомендуется устанавливать устройство с помощью функции защиты от утечки на землю (ELCB) или устройства защитного отключения (RCD), чтобы избежать поражения электрическим током или пожара.



Данное оборудование должно быть заземлено во избежание пожара или поражения электрическим током.



В экстренном случае или в случае ненормальных условий (горелый запах и т. п.), отключите электропитание и обратитесь к авторизованному дилеру.

Во избежание поражения электрическим током выключайте оборудование в следующих случаях:

- Перед чистой или обслуживанием.
- Если кондиционер не используется в течение длительного времени.
- При сильной грозе.



## ПРЕДОСТЕРЕЖЕНИЕ

### ВНУТРЕННИЙ БЛОК И ВНЕШНИЙ БЛОК



Не используйте для чистки внутреннего блока воду, бензол или чистящий порошок. Не используйте кондиционер в других целях, например, для хранения продуктов. Не размещайте приборы открытого горения в направлении потока воздуха, чтобы избежать пожара. Не подвергайтесь воздействию холодного воздуха в течение длительного времени. Не садитесь и не наступайте на блок, так как вы можете случайно упасть.



Во избежание травм не прикасайтесь к острым алюминиевым пластинам кондиционера.

Не включайте внутренний блок (ON) при натирании пола воском. После натирания пола воском проветрите помещение, прежде чем включить кондиционер.

Не устанавливайте блок в задымленных помещениях.



Убедитесь, что дренажная трубка подсоединена правильно. В противном случае может возникнуть течь. Регулярно проветривайте помещение.

После длительной эксплуатации проверьте, не поврежден ли установочный кронштейн, чтобы избежать падения блока.

### ДИСТАНЦИОННОЕ УПРАВЛЕНИЕ



Не используйте никель-кадмиевые (Ni-Cd) аккумуляторы. Это может привести к повреждению пульта ДУ.



Извлеките батареи, если кондиционер не будет эксплуатироваться в течение длительного времени.

Необходимо заменить старые батарейки пульта ДУ на новые такого же типа, соблюдая полярность для того, чтобы пульт ДУ работал исправно.



# ДИСТАНЦИОННОЕ УПРАВЛЕНИЕ

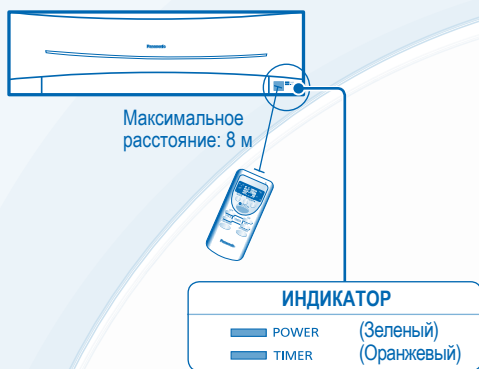

Нажмите кнопку на пульте ДУ

## 1 ЧТОБЫ ВКЛЮЧИТЬ ИЛИ ВЫКЛЮЧИТЬ ПРИБОР



- Обращайте внимание на индикатор OFF (ВЫКЛ.) на дисплее пульта ДУ, чтобы избежать неправильного включения/выключения кондиционера.

## 2 УСТАНОВКА ТЕМПЕРАТУРЫ

- Для режимов обогрева, охлаждения и осушения диапазон температуры можно выбрать в промежутке между 16°C~30°C.
- Используя рекомендуемые температуры, можно сократить количество потребляемой электроэнергии.
  - Режим ОХЛАЖДЕНИЯ (COOL) : 26°C ~ 28°C.
  - Режим НАГРЕВА (HEAT) : 20°C ~ 24°C.
  - Режим ОСУШЕНИЯ (DRY) : на 1°C ~ 2°C ниже комнатной температуры.

## 3 ВЫБОР РЕЖИМА РАБОТЫ

**АВТОМАТИЧЕСКИЙ Режим - Для вашего удобства**

- Режим работы устройства выбирается в соответствии с температурой помещения.
- Если выбран автоматический режим, устройство будет работать при стандартной установленной температуре.
- Чтобы изменить стандартную установленную температуру, нажмите  $\uparrow$  для "▲ STD" или  $\downarrow$  для "▼ STD".

Температура помещения	Режим работы	Стандартная установленная температура	▲ STD (+2 C)	▼ STD (-2 C)
23 C и выше	Охлаждение	25 C	27 C	23 C
Ниже 23 C	Осушение	22 C	24 C	20 C
Ниже 20 C	Обогрев	21 C	23 C	19 C

**РЕЖИМ НАГРЕВА - ДЛЯ ПОЛУЧЕНИЯ ТЕПЛОГО ВОЗДУХА**

- При работе в режиме обогрева аппарату необходимо некоторое время, чтобы прогреться. Во время выполнения этой операции индикатор ПИТАНИЯ (POWER) мигает.

**РЕЖИМ ОХЛАЖДЕНИЯ - Для получения холодного воздуха**

- Чтобы уменьшить потребление электроэнергии при работе в режиме охлаждения, закройте занавески во избежание воздействия на кондиционер солнечного света и тепла.

**РЕЖИМ ОСУШЕНИЯ - Для уменьшения уровня влажности в помещении**

- Для легкого охлаждения помещения установите низкую скорость вращения вентилятора.

## 4 ВЫБОР СКОРОСТИ ВЕНТИЛЯТОРА (3 РЕЖИМА)



- При работе в АВТОМАТИЧЕСКОМ (AUTO) режим скорость вентилятора внутреннего блока автоматически регулируется в соответствии с режимом.

## 5 НАСТРОЙКА ВЕРТИКАЛЬНОГО НАПРАВЛЕНИЯ ПОТОКА ВОЗДУХА (5 РЕЖИМОВ)



- Вентиляция воздуха в помещении.
- Если в ОХЛАЖДЕНИЯ/ОСУШЕНИЯрежиме (COOL/ DRY) установлен АВТОМАТИЧЕСКИЙ (AUTO) режим, выполняется автоматическое покачивание створки вверх и вниз.
- Если АВТОМАТИЧЕСКИЙ (AUTO) режиму ставлен в режиме НАГРЕВА (HEAT), наклон створки будет зафиксирован в определенном положении.

Дисплей пульта ДУ

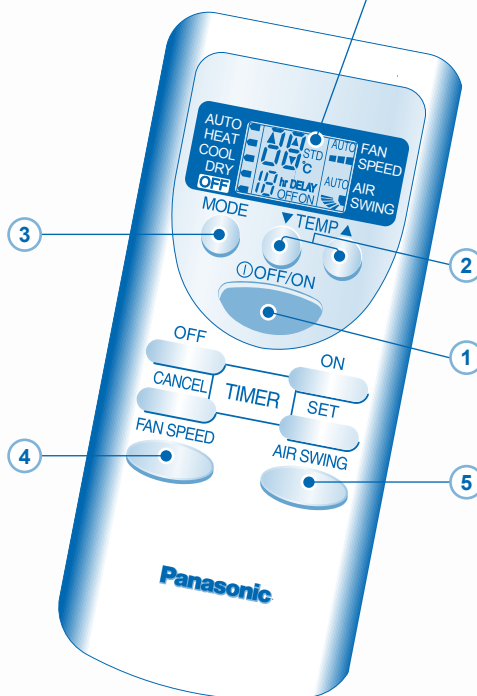

## НАСТРОЙКА ТАЙМЕРА (НАСТРОЙКА 12-ЧАСОВОГО ТАЙМЕРА)

- ВКЛЮЧЕНИЕ или ВЫКЛЮЧЕНИЕ кондиционера автоматически в заранее заданное время.



### ТАЙМЕР ВЫКЛЮЧЕНИЯ

Предназначен для выключения кондиционера, например, через 5 часов работы.

1 Чтобы выбрать таймер ВЫКЛЮЧЕНИЯ (Delay OFF-TIMER), нажмите кнопку  один раз.

2 Нажмите кнопку , чтобы выбрать время выключения.

3 Нажмите кнопку , чтобы подтвердить настройку таймера.

- Таймер ВЫКЛЮЧЕНИЯ (OFF-TIMER) можно настроить только во время работы кондиционера.



### ТАЙМЕР ВКЛЮЧЕНИЯ

Предназначен для включения кондиционера, например, через 2 часа.

1 Чтобы выбрать таймер ВКЛЮЧЕНИЯ (Delay ON-TIMER), нажмите кнопку  один раз.

2 Нажмите кнопку , чтобы выбрать время включения.

3 Нажмите кнопку , чтобы подтвердить настройку таймера.

- Таймер ВКЛЮЧЕНИЯ (ON-TIMER) можно настроить, только когда кондиционер выключен.
- Для отмены режима ВКЛЮЧЕНИЯ и ВЫКЛЮЧЕНИЯ таймера нажмите .
- Во время работы таймера индикатор таймера внутреннего блока будет светиться.
- Если таймер ВКЛЮЧЕНИЯ установлен, кондиционер может включиться до выбранного времени. Таким образом устройству удастся вовремя достигнуть температуры, установленной пользователем.
- Если во время настройки работы таймера будет нажата кнопка управления , настройка таймера будет отменена.
- При отключении электропитания настройка таймера будет отменена. При возобновлении электропитания восстановите параметры таймера.

# ВНУТРЕННИЙ БЛОК



## ПРЕДОСТЕРЕЖЕНИЕ

- Перед чисткой отключайте источник питания.
- Во избежание травм не прикасайтесь к острым алюминиевым пластинам кондиционера.

## ИНСТРУКЦИИ ПО ПРОМЫВАНИЮ

- Не используйте бензол, разбавитель или чистящий порошок.
- Используйте исключительно мыло ( $\approx$  pH7) или химически нейтральное бытовое моющее средство.
- Не используйте воду с температурой выше 40 °C.

## СОВЕТ

- Для поддержания оптимальной производительности кондиционера настоятельно рекомендуется периодически проводить сервисное обслуживание оборудования. Обратитесь к авторизованному диллеру.

## ПРИМЕЧАНИЕ

- Если для очистки кондиционера используется ткань с химической пропиткой, необходимо соблюдать инструкции по использованию тканей.

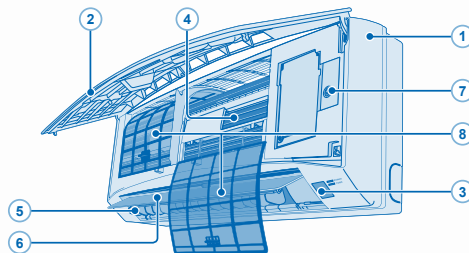

### 1 ВНУТРЕННИЙ БЛОК

- Аккуратно протирайте кондиционер мягкой сухой тканью.

### 2 ПЕРЕДНЯЯ ПАНЕЛЬ

#### Отодвиньте переднюю панель

- Чтобы отодвинуть панель, приподнимите ее и потяните на себя.
- Осторожно промойте и высушите.

#### Закройте переднюю панель

- Нажмите на оба конца передней панели, чтобы плотно закрыть ее.



### 3 ИК-ПРИЕМНИК

### 4 АЛЮМИНИЕВАЯ ПЛАСТИНА

### 5 ГОРИЗОНТАЛЬНАЯ СТВОРКА НАПРАВЛЕНИЯ ВОЗДУШНОГО ПОТОКА

- Регулируется вручную.



## ПРЕДУПРЕЖДЕНИЕ



Не засовывайте пальцы в устройство, чтобы избежать травм от поперечнопоточного вентилятора.

### 6 ВЕРТИКАЛЬНАЯ СТВОРКА НАПРАВЛЕНИЯ ВОЗДУШНОГО ПОТОКА

- Не регулируйте его вручную.

### 7 КНОПКА ВЫКЛ./ВКЛ. АВТОМАТИЧЕСКОГО РЕЖИМА

- Используйте в случае потери или повреждения пульта дистанционного управления.

Действие	Режим
Нажмите один раз.	Автоматический
Нажмите и удерживайте, пока не раздастся 1 звуковой сигнал.	Охлаждение

- Для выключения опять нажмите кнопку ВЫКЛ./ВКЛ. автоматического режима.

ВЫКЛЮЧЕНИЕ/ВКЛЮЧЕНИЕ звука приема сигнала.

1. Нажмите и удерживайте кнопку "АВТОМАТИЧЕСКОЕ ВКЛ/ВЫКЛ" (AUTO OFF/ON) в течение приблизительно 10 секунд, пока не раздастся двойной звуковой сигнал.

2. Повторите шаг выше в течение 60 секунд, после чего звук приема сигнала будет ВЫКЛЮЧЕН/ВКЛЮЧЕН. ВЫКЛЮЧЕНИЕ/ВКЛЮЧЕНИЕ управления автоматическим перезапуском.

1. Нажмите и удерживайте кнопку "АВТОМАТИЧЕСКОЕ ВКЛ/ВЫКЛ" (AUTO OFF/ON) в течение приблизительно 15 секунд, пока не раздастся тройной звуковой сигнал.

2. Повторите шаг выше в течение 60 секунд, после чего управление автоматическим перезапуском будет включено или выключено.

### 8 ФИЛЬТРЫ ВОЗДУХА

- Регулярно выполняйте очистку фильтров.
- Осторожно промойте/прополаскайте фильтры водой во избежание повреждения их поверхности.
- Тщательно просушите фильтры в затененном месте вне досягаемости воздействия огня или прямых солнечных лучей.
- При повреждении фильтра замените его.

# УСТРАНЕНИЕ НЕИСПРАВНОСТЕЙ

Следующие признаки не означают наличие неисправности:

ПРИЗНАК	ПРИЧИНА
Из внутреннего блока выделяется туман.	▶ • Эффект конденсации, вызванный процессом охлаждения.
Во время работы слышен звук льющейся воды.	▶ • Поток хладагента внутри блока.
В помещении специфический запах.	▶ • Это может быть вызвано запахом сырости от стен, ковра, мебели или одежды.
При установке скорости вращения вентилятора в автоматический режим вентилятор внутреннего блока время от времени останавливается.	▶ • Это помогает устранять запахи в окружающей среде.
После повторного пуска начало работы задерживается на несколько минут.	▶ • Задержка предназначена для защиты компрессора блока.
Из наружного блока выделяется вода/пар.	▶ • На трубах происходит конденсация или испарение.
Треск во время работы кондиционера.	▶ • При изменении температуры происходит расширение/сжатие устройства.
При восстановлении подачи электроэнергии после ее отключения кондиционер начинает работу автоматически.	▶ • Это функция автоматического возобновления работы (Auto Restart) кондиционера. После подачи электроэнергии работа кондиционера возобновится автоматически в том же режиме работы и воздушного потока, так как работа не была остановлена с помощью пульта дистанционного управления.
	▶ • Чтобы отменить функцию управления автоматическим возобновлением работы, см. стр. 12.
Во время работы индикатор питания мигает, и вентилятор внутреннего блока остановится.	▶ • Аппарат работает в режиме разморозки и растаявший иней стекает из наружной части аппарата.
В режиме обогрева вентилятор внутреннего блока время от времени останавливается.	▶ • Чтобы избежать непреднамеренного охлаждающего воздействия.

Перед обращением в сервисный центр проверьте следующее:

ПРИЗНАК	ПРОВЕРЬТЕ
Аппарат в режимах нагрева/охлаждения работает неэффективно.	▶ • Правильно установите температуру. ▶ • Закройте все двери и окна. ▶ • Произведите очистку или замену фильтров. ▶ • Удалите все инородные тела из входного или выходного вентиляционных отверстий.
Шум во время эксплуатации.	▶ • Проверьте, не установлен ли аппарат под наклоном. ▶ • Правильно закройте переднюю панель.
Не работает пульт ДУ. (дисплей стал тусклым или ослаб сигнал передачи.)	▶ • Вставьте батареи правильно. ▶ • Замените разряженные батареи.
Кондиционер не работает.	▶ • Проверьте, не разомкнуты ли контакты автоматического выключателя. ▶ • Проверьте, не установлено ли время таймера.
Устройство не принимает сигнал с пульта ДУ.	▶ • Убедитесь в отсутствии преград между приемником и пультом ДУ. ▶ • Некоторые флуоресцентные лампы могут излучать свет, который становится помехой при передаче сигнала от пульта ДУ.

Дякуємо за придбання  
кондиціонера компанії Panasonic.

## ЗМІСТ

**ТЕХНІКА БЕЗПЕКИ** 14~15

**ПУЛЬТ ДИСТАНЦІЙНОГО  
УПРАВЛІННЯ** 16~17

**ВНУТРІШНІЙ БЛОК** 18

**УСУНЕННЯ НЕСПРАВНОСТЕЙ** 19

**ІНФОРМАЦІЯ** 38~40

**ТЕХНІЧНІ ХАРАКТЕРИСТИКИ  
ПРОДУКТУ** 41~42

**КОРОТКА ІНСТРУКЦІЯ  
ЗАДНЯ ОБКЛАДИНКА**

### ПРИМІТКА

Наведені тут ілюстрації служать тільки для пояснення; зовнішній вигляд кондиціонера може відрізнятися від зображеного. Конструкція і дизайн виробу можуть бути змінені без попередження з метою його вдосконалення.

### УМОВИ ЕКСПЛУАТАЦІЇ

Кондиціонер потрібно використовувати в такому температурному діапазоні.

Температура (°C)	У приміщенні	
	*DBT	*WBT
ОХОЛОДЖЕННЯ	Максимальна	32 23
	Мінімальна	16 11
ОБІГРІВ	Максимальна	30 -
	Мінімальна	16 -

Температура (°C)	Назовні	
	*DBT	*WBT
ОХОЛОДЖЕННЯ	Максимальна	43 26
	Мінімальна	16 11
ОБІГРІВ	Максимальна	24 18
	Мінімальна	-5 -6

\* DBT: Температура за сухим термометром





\* WBT: Температура за вологим термометром





## ТЕХНІКА БЕЗПЕКИ

Для того, щоб запобігти травмуванню себе та інших і пошкодженню майна, необхідно дотримуватись викладених нижче інструкцій. Через порушення цих інструкцій може призвести до травмування чи пошкодження майна. Серйозність негативних наслідків позначається таким чином:

	<b>УВАГА</b>	Цей символ означає небезпеку загибелі чи значної травми.
	<b>ОБЕРЕЖНО</b>	Цей символ означає небезпеку травмування чи пошкодження майна.

Інструкції позначаються такими символами:

	Цей символ позначає дії, які вчиняти <b>ЗАБОРОНЕНО</b> .
  	Ці символи позначають дію, яка є <b>ОБОВ'ЯЗКОВОЮ</b> .

 <b>УВАГА</b>	
<b>ВНУТРІШНІЙ БЛОК ТА ЗОВНІШНІЙ БЛОК</b>	
	Агрегат не призначений для експлуатації особами (включаючи дітей) з обмеженими фізичними, сенсорними або розумовими можливостями або особами з недостатнім досвідом і знаннями без нагляду або інструктажу щодо використання агрегату особою, яка відповідає за їхню безпеку. Наглядайте за дітьми і не дозволяйте їм гратися з кондиціонером.
	Доручіть ремонт, монтаж, знімання та повторний монтаж кондиціонера уповноваженому дилеру чи спеціалістам. Недбалі монтаж та догляд спричиняють витік, ураження електричним струмом або загоряння.
	Не встановлюйте кондиціонер у місцях, де є вибухонебезпечні або легкозаймисті гази. У протилежному випадку може виникнути пожежа.
	Не вставляйте пальці або інші предмети у внутрішній або зовнішній блоки кондиціонера, тому що деталі, що обертаються, можуть спричинити травму. 
	Не торкайтеся зовнішнього блоку під час блискавки, це може спричинити ураження електричним струмом.
<b>ПУЛЬТ ДИСТАНЦІЙНОГО УПРАВЛІННЯ</b>	
	Не дозволяйте немовлятам та дітям гратися з пультом дистанційного управління, щоб уникнути випадкового ковтання батарейок.



## УВАГА

### ЖИВЛЕННЯ



Не користуйтеся змінними шнурами електроживлення, з'єднувальними шнурами, подовжувачами чи шнурами, які не рекомендовані, щоб запобігти перегріву та загорянню.



Не користуйтеся тією ж самою штепсельною розеткою з іншим обладнанням, щоб запобігти перегріву та загорянню.

Не торкайтеся блоку під час роботи вогкими руками, щоб запобігти ураженню електричним струмом.



Щоб уникнути небезпеки травмування в разі пошкодження шнура живлення, його заміну повинні здійснювати працівники виробника, його сервісні представники чи фахівці, що мають аналогічну кваліфікацію.

Щоб запобігти ураженню електричним струмом або загорянню, настійно рекомендується встановлювати вимикач току витоку на землю або пристрій для захисту від залишкового струму.



Щоб запобігти ураженню електричним струмом або виникненню пожежі, обладнання потрібно заземлити.



У разі виникнення аварійних ситуацій чи несправностей у роботі (запах гару, тощо) вимкніть живлення і зверніться до уповноваженого дилера.

Щоб запобігти ураженню електричним струмом, вимикайте електроживлення:

- Перед чищенням або технічним обслуговуванням.
- Якщо не користуєтесь агрегатом впродовж тривалого часу.
- Під час надзвичайно сильної блискавичної активності.



## ОБЕРЕЖНО

### ВНУТРІШНІЙ БЛОК ТА ЗОВНІШНІЙ БЛОК



Не мийте внутрішній блок водою, бензолом, розчинником чи порошками для чищення.

Не використовуйте для інших цілей (наприклад, для зберігання продуктів).

Не розташовуйте на шляху потоку повітря пристроїв з відкритим полум'ям, щоб запобігти розповсюдженню вогню.

Не допускайте тривалого впливу холодного повітря на людей.

Не сідайте і не наступайте на кондиціонер, тому що ви можете раптово впасти.



Не торкайтеся гострої алюмінієвої пластини, гострі деталі можуть призвести до поранення.



Не вмикайте (ON) внутрішній блок під час воціння підлоги. Після воціння належним чином провітрійте приміщення перед експлуатацією кондиціонера.

Не встановлюйте кондиціонер у забруднених мастилом або задимлених місцях.



Переконайтеся, що дренажний трубопровід приєднано належним чином. Інакше вода протікатиме.

Регулярно провітрійте приміщення.

Після тривалої експлуатації впевніться, що монтажна рама не пошкоджена, щоб запобігти падінню кондиціонера.

### ПУЛЬТ ДИСТАНЦІЙНОГО УПРАВЛІННЯ



Не використовуйте акумуляторні батарейки (Ni-Cd).

Це може пошкодити пульт дистанційного керування.



Вийміть батарейки, якщо кондиціонер не використовується впродовж тривалого часу. Нові батарейки того самого типу повинні бути встановлені згідно з указаною полярністю, щоб уникнути несправності пульта дистанційного управління.

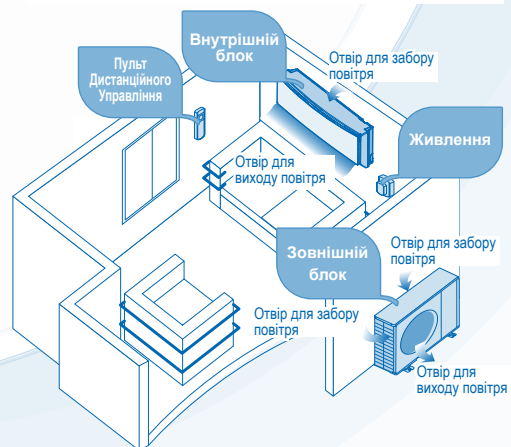

# ПУЛЬТ ДИСТАНЦІЙНОГО УПРАВЛІННЯ



## Натисніть кнопку пульта ДК

### 1 УВІМКНЕННЯ АБО ВИМКНЕННЯ КОНДИЦІОНЕРА



- Слідкуйте за значком ВІМК. (OFF) на дисплеї пульта дистанційного управління, щоб уникнути неналежного вмикання/вимикання кондиціонера.

### 2 ВСТАНОВЛЕННЯ ТЕМПЕРАТУРИ

- Для режимів обігріву, охолодження та осушення діапазон температури можна обрати від 16 °C~30 °C.
- Експлуатація кондиціонера в рекомендованому діапазоні температур може знизити споживання електроенергії.
- Режим ОХОЛОДЖЕННЯ (COOL) : 26 °C ~ 28 °C.
- Режим ОБІГРІВУ (HEAT) : 20 °C ~ 24 °C.
- Режим ОСУШЕННЯ (DRY) : 1 °C ~ 2 °C нижче температури у приміщенні.

### 3 ДЛЯ ВИБОРУ РЕЖИМУ РОБОТИ

#### АВТОМАТИЧНИЙ Режим - Зручно для вас

- Прилад обирає режим роботи відповідно до температури у приміщенні.
- Якщо обрано автоматичний режим, прилад буде працювати при стандартно налаштованій температурі.
- Щоб змінити стандартне налаштування температури натисніть  "▲ STD" або  "▼ STD".

Температура у приміщенні	Режим роботи	Стандартне налаштування температури	▲ STD (+2 C)	▼ STD (-2 C)
23 C та вище	Режим охолодження	25 C	27 C	23 C
Нижче 23 C	Режим осушення	22 C	24 C	20 C
Нижче 20 C	Режим підігріву	21 C	23 C	19 C

#### РЕЖИМ ОБІГРІВУ - ДЛЯ ОДЕРЖАННЯ ТЕПЛОГО ПОВІТРЯ

- У режимі обігріву для нагрівання потрібен деякий час. Під час попереднього нагрівання блимає індикатор ЖИВЛЕННЯ (POWER).

#### Режим ОХОЛОДЖЕННЯ - Для одержання прохолодного повітря

- Щоб знизити рівень енергоспоживання у режимі охолодження, закривайте приміщення шторами від сонячного проміння та теплого повітря ззовні.

#### Режим М'ЯКОГО ОСУШЕННЯ - Для осушення повітря у приміщенні

- Для легкого охолодження вентилятор агрегату обертається на низькій швидкості.

### 4 ВИБІР ШВИДКОСТІ ОБЕРТАННЯ ВЕНТИЛЯТОРА (3 ВАРІАНТИ ВИБОРУ)



- АВТОМАТИЧНИЙ (AUTO) режим, швидкість обертання вентилятора внутрішнього блоку регулюється автоматично залежно від режиму роботи.

### 5 РЕГУЛЮВАННЯ НАПРЯМКУ ПОТОКУ ПОВІТРЯ ПО ВЕРТИКАЛІ (5 ВАРІАНТІВ ВИБОРУ)



- Підтримує приміщення провітраним.
- У режимі ОХОЛОДЖЕННЯ/ОСУШЕННЯ (COOL/DRY), якщо встановлено автоматичний режим (AUTO), заслінки автоматично коливаються вгору-вниз.
- У режимі ОБІГРІВУ (HEAT), якщо встановлено АВТОМАТИЧНИЙ (AUTO) режим, заслінки автоматично фіксуються у заданому положенні.

Дисплей пульта ДК

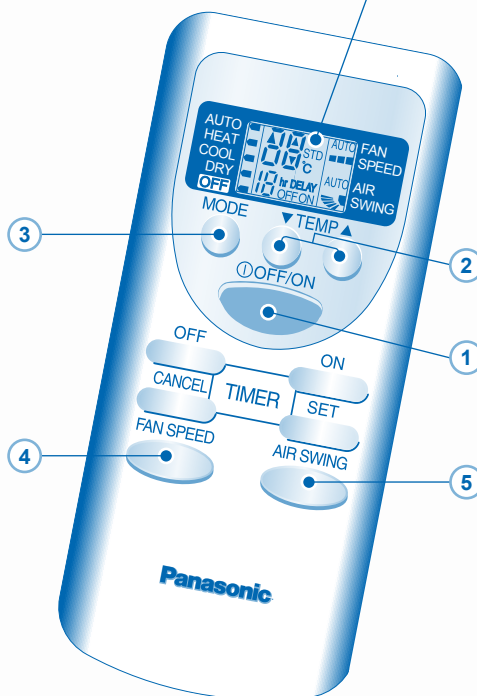





## ВСТАНОВЛЕННЯ ТАЙМЕРА (ВСТАНОВЛЕННЯ ТАЙМЕРА НА 12 ГОДИН)

- УВІМКНЕННЯ чи ВИМИКАННЯ кондиціонера у заданий час.







## ВІДСТРОЧЕННЯ ТАЙМЕРА ВИМКНЕННЯ

Наприклад, щоб вимкнути кондиціонер на 5 годин пізніше.

- 1 Натисніть кнопку  один раз, щоб обрати відстрочення ТАЙМЕРА ВИМКНЕННЯ (Delay OFF-TIMER).
  - 2 Натисніть кнопку , щоб обрати час відстрочення.
  - 3 Натисніть кнопку  для підтвердження налаштування таймера.
- ТАЙМЕР ВИМКНЕННЯ (OFF-TIMER) можна встановити лише тоді, коли кондиціонер працює.

## ВІДСТРОЧЕННЯ ТАЙМЕРА УВІМКНЕННЯ

Наприклад, щоб увімкнути кондиціонер на 2 години пізніше.

- 1 Натисніть кнопку  один раз, щоб обрати відстрочення ТАЙМЕРА УВІМКНЕННЯ (Delay ON-TIMER).
  - 2 Натисніть кнопку , щоб обрати час відстрочення.
  - 3 Натисніть кнопку  для підтвердження налаштування таймера.
- ТАЙМЕР УВІМКНЕННЯ (ON-TIMER) можна встановити лише тоді, коли кондиціонер не працює.
  - Для скасування таймера "ON" або таймера "OFF" натисніть кнопку .
  - Індикатор часу внутрішнього блоку ввімкнеться під час роботи таймера.
  - При встановленому таймері УВІМКНЕННЯ агрегат може увімкнутися раніше встановленого часу, щоб вчасно досягти необхідної температури.
- Якщо ви натиснете функціональну кнопку  під час налаштування таймера, налаштування таймера буде скасовано.
- У випадку вимкнення струму в електромережі налаштування таймера буде скасовано. Після відновлення електроживлення знову налаштуйте таймер і повторіть попередню дію.

# ВНУТРІШНІЙ БЛОК



**ОБЕРЕЖНО**

- Перед чищенням вимкніть електроживлення.
- Не торкайтеся алюмінієвої пластини, гострі деталі можуть призвести до поранення.

## ВКАЗІВКИ ЩОДО МИТТЯ КОНДИЦІОНЕРА

- Не використовуйте бензол, розчинники та порошки для чищення.
- Користуйтеся тільки милом ( $\approx$  рН7) або нейтральними побутовими мийними засобами.
- Температура води не повинна перевищувати 40 С.

## ПОРАДА

- Для оптимальної роботи кондиціонера необхідно регулярно проводити очищення та технічне обслуговування. Звертайтеся до уповноваженого дилера.

## ПРИМІТКА

- При використанні хімічної тканини для витирання кондиціонера додержуйте інструкції до тканини.

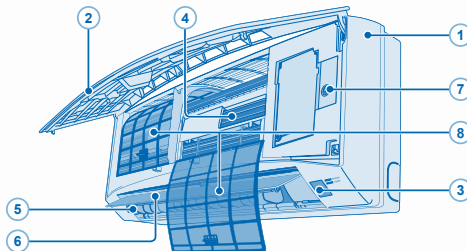

### 1 ВНУТРІШНІЙ БЛОК

- Легко протирайте блок м'якою сухою тканиною.

### 2 ПЕРЕДНЯ ПАНЕЛЬ

#### Зніміть передню панель

- Підніміть і потягніть передню панель на себе та вийміть її.
- Злегка промийте і висушіть.

#### Закрийте передню панель



- Натисніть на обидва кінці передньої панелі, щоб надійно її закрити.

### 3 ПРИЙМАЧ

### 4 АЛЮМІНІЄВА ПЛАСТИНА

### 5 ЗАСЛІНКИ ГОРИЗОНТАЛЬНОГО НАПРЯМКУ ПОТОКУ ПОВІТРЯ

- Регулюються вручну.



**УВАГА**

Будьте обережні і не вставляйте пальці в кондиціонер, щоб запобігти травми від вентилятора з поперечним потоком.



### 6 ЗАСЛІНКИ ВЕРТИКАЛЬНОГО НАПРЯМКУ ПОТОКУ ПОВІТРЯ

- Не регулюйте вручну.

### 7 КНОПКА АВТО ВМК/ВИМК

- Використовуйте, якщо пульт ДК відсутній або несправний.

Дія	Режим роботи
Натиснути один раз.	Авто
Натиснути та тримати до того, як почуєте один звуковий сигнал, потім відпустити.	Охолодження

• Для вимкнення натисніть ще раз кнопку АВТО ВМК/ВИМК. Порядок увімкнення/вимкнення звукового сигналу прийому:

1. Натисніть та утримуйте кнопку "АВТОМАТИЧНЕ ВИМКНЕННЯ/УВИМКНЕННЯ (AUTO OFF/ON)" протягом приблизно 10 секунд, доки не почуєте два звукових сигнали.
2. Повторіть попередню дію протягом 60 секунд, звуковий сигнал прийому УВИМКНЕТЬСЯ/ВИМКНЕТЬСЯ.

Порядок УВИМКНЕННЯ/ВИМКНЕННЯ автоматичного повторного запуску:

1. Натисніть та утримуйте кнопку "АВТОМАТИЧНЕ ВИМКНЕННЯ/УВИМКНЕННЯ (AUTO OFF/ON)" протягом приблизно 15 секунд, доки не почуєте три звукових сигнали.
2. Повторіть попередню дію протягом 60 секунд, увімкнеться автоматичний повторний запуск.

### 8 ПОВІТРЯНІ ФІЛЬТРИ

- Регулярно виконуйте очистку фільтрів.
- Легко промийте/сполосніть фільтри водою, не допускаючи пошкодження поверхні фільтра.
- Повністю осушіть фільтри у тіні, не допускаючи потрапляння під дію полум'я або прямого сонячного світла.
- Міняйте будь-який пошкоджений фільтр.

# УСУНЕННЯ НЕСПРАВНОСТЕЙ

Наведені далі симптоми не свідчать про несправність.

СИМПТОМ	ПРИЧИНА
Із внутрішнього блоку виходить туман.	▶ Конденсація внаслідок роботи в режимі охолодження.
Робота супроводжується звуком, що нагадує шум води.	▶ Поток холодоагенту в системі.
У приміщенні відчувається специфічний запах.	▶ Причиною цього може бути запах вогкості, джерелом якого можуть бути стіни, килими, меблі або одяг, що знаходяться у приміщенні.
У режимі автоматичного регулювання швидкості обертання вентилятор внутрішнього блоку час від часу зупиняється.	▶ Це допомагає усунути запах під час роботи кондиціонера.
Кондиціонер не починає роботу протягом кількох хвилин після перезапуску.	▶ Це запобігає пошкодженню компресора агрегату.
Із зовнішнього блоку виходить вода/пара.	▶ На поверхні труб відбувається конденсація або випаровування.
Тріск під час роботи.	▶ Зміни температури спричиняють розширення/стискання кондиціонера.
Прилад запрацює автоматично, коли відновиться подача електроенергії після раптового припинення її подачі.	▶ Це функція автоматичного повторного запуску (Auto Restart) кондиціонера. Повторний запуск кондиціонера здійсниться автоматично у попередньому режимі після відновлення електроживлення, оскільки робота припинилась через вимкнення струму.
У режимі роботи індикатор ввімкнення блимає, а вентилятор внутрішнього блоку не працює.	▶ Щоб скасувати автоматичний повторний запуску див. сторінку 18.
У режимі обігріву вентилятор внутрішнього блоку час від часу зупиняється.	▶ Блок знаходиться у режимі розмороження, і тала вода зливається через зовнішній блок.
	▶ Це допомагає уникнути небажаного охолодження.

Перед тим, як звертатися до фахівця, перевірте таке.

СИМПТОМ	ПЕРЕВІРКА
Функція обігріву/охолодження не працює належним чином.	▶ Установіть відповідну температуру. ▶ Закрийте всі двері та вікна. ▶ Очистіть або замініть фільтри. ▶ Заберіть перешкоди поблизу отворів для входу і виходу повітря.
Шум під час роботи.	▶ Перевірте, чи кондиціонер не змонтовано на похилій поверхні. ▶ Правильно закрийте передню панель.
Пульт ДК не працює. (Дисплей тьмяний чи сигнал передачі слабкий.)	▶ Правильно установіть батарейки. ▶ Замініть старі батарейки.
Блок не працює.	▶ Перевірте чи не спрацював автоматичний вимикач. ▶ Перевірте чи не встановлено таймери.
Кондиціонер не отримує сигналу від пульту ДК.	▶ Переконайтеся, що на шляху приймача немає перешкод. ▶ Деякі люмінесцентні лампи можуть створювати перешкоди передачі сигналу. Звертайтеся до уповноваженого дилера.

Muchas gracias por elegir una unidad de aire acondicionado Panasonic

## CONTENIDO

### PRECAUCIONES DE SEGURIDAD

20~21

### MANDO A DISTANCIA

22~23

### UNIDAD INTERIOR

24

### LOCALIZACIÓN DE AVERÍAS

25

### INFORMACIÓN

38~40

### ESPECIFICACIONES DE PRODUCTO

41~42

### GUÍA RÁPIDA

#### CUBIERTA TRASERA

#### NOTA :

Las ilustraciones de este manual sirven únicamente para describir las explicaciones y pueden no coincidir exactamente con las del aparato suministrado. Están sujetas a cambios sin previo aviso con el fin de mejorar el producto.

#### CONDICIONES DE FUNCIONAMIENTO

Utilice este aparato de aire acondicionado dentro del siguiente intervalo de temperaturas

Temperatura (°C)		Interior	
		*DBT	*WBT
ENFRIAMIENTO	Máx.	32	23
	Mín.	16	11
CALENTAMIENTO	Máx.	30	-
	Mín.	16	-

Temperature (°C)		Exterior	
		*DBT	*WBT
ENFRIAMIENTO	Máx.	43	26
	Mín.	16	11
CALENTAMIENTO	Máx.	24	18
	Mín.	-5	-6

\* DBT: Temperatura en seco

\* WBT: Temperatura en húmedo

## PRECAUCIONES DE SEGURIDAD

Para evitar lesiones personales, lesiones a terceros, o daños materiales, cumpla lo siguiente.

El uso incorrecto por no seguir las instrucciones puede causar daños o averías; su gravedad se clasifica con las indicaciones siguientes:



#### ADVERTENCIA

Esta indicación advierte del posible peligro de muerte o de daños graves.



#### PRECAUCIÓN

Esta indicación advierte de los posibles daños o desperfectos materiales.

Las instrucciones que deben seguirse están clasificadas mediante los siguientes símbolos:



Este símbolo denota una acción que está PROHIBIDA.



Estos símbolos denotan acciones que son OBLIGATORIAS.



#### ADVERTENCIA

#### UNIDAD INTERIOR Y UNIDAD EXTERIOR



Este aparato no debe ser utilizado por personas (incluyendo niños) con discapacidades mentales, sensoriales o físicas, o falta de experiencia y conocimiento, a menos que hayan recibido formación o supervisión en relación al uso del aparato por una persona responsable por su seguridad. Los niños deberían estar supervisados para asegurar que no juegan con el aparato.

Consulte a un distribuidor autorizado o especialista para reparar, instalar, retirar y reinstalar la unidad. Una instalación y uso incorrectos provocarán fugas, descargas eléctricas o incendios.



No instale la unidad en ambientes potencialmente explosivos o inflamables. En caso contrario, podría provocar accidentes de incendios.

No introduzca los dedos u otros objetos en la unidad exterior o interior del aire acondicionado, ya que las partes rotatorias podrían provocarle lesiones.



No toque la unidad exterior durante un relámpago, ya que podría causar una descarga eléctrica.

#### MANDO A DISTANCIA



No permita que bebés y niños pequeños jueguen con el mando a distancia para evitar que ingieran accidentalmente las pilas.



## ADVERTENCIA

### FUENTE DE ENERGÍA



No utilice un cable modificado, unido con otro, un cable de extensión o un cable no especificado para evitar sobrecalentamiento e incendios.



No comparta la misma salida eléctrica con otros equipos para evitar el calentamiento e incendios.

No lo use con las manos mojadas para evitar descargas eléctricas.



Para evitar riesgos, si el cable de alimentación está dañado y es necesario cambiarlo, deberá hacerlo el fabricante, un representante del servicio técnico o una persona cualificada.

Se recomienda altamente instalarlo con un disyuntor de fuga a tierra (ELCB) o un dispositivo residual actual (RCD) para evitar descargas eléctricas o incendios.



Este equipo deberá conectarse a tierra para evitar descargas eléctricas o incendios.



En caso de emergencia o condiciones anormales (olor a quemado, etc), desconecte la fuente de alimentación y consulte con un distribuidor autorizado.

Evite el riesgo de descarga eléctrica apagando la fuente de alimentación cuando:

- Antes de limpiarlo o repararlo.
- Largo periodo en desuso.
- Tormentas eléctricas especialmente violentas.



## PRECAUCIÓN

### UNIDAD INTERIOR Y UNIDAD EXTERIOR



No limpie la unidad interior con agua, benceno, disolvente o limpiador en polvo.

No utilice la unidad para otros fines, como la conservación de alimentos.

No utilice ningún equipo combustible delante de la salida de aire para evitar que se propague un incendio.

No se exponga directamente al aire frío durante un periodo prolongado de tiempo.

No se siente o pare sobre la unidad, se podría caer accidentalmente.



No tocar las partes de aluminio angulosas, pueden causar daños.



No encienda la unidad cuando encere el suelo. Después de encerrar, airee la habitación correctamente antes de usar la unidad.

No instale la unidad en áreas aceitosas y ahumadas.



Asegúrese de que el tubo de drenaje esté conectado correctamente. Si no es así, se podrían producir fugas.

Ventile la habitación con regularidad.

Después de un largo periodo de uso, asegúrese de que la ranura de instalación no se encuentre deteriorada, para evitar que la unidad se caiga.

### MANDO A DISTANCIA



No utilice pilas recargables (Ni-Cd). Podría dañar el control remoto.



Extraiga las pilas si no va a utilizar la unidad durante un periodo prolongado de tiempo.

Para que el mando a distancia funcione bien, es necesario insertar las pilas según la polaridad indicada.

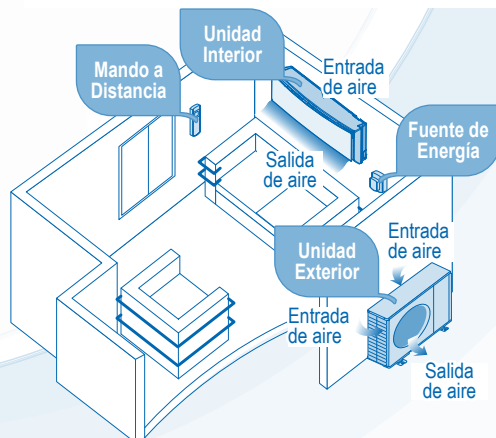

# MANDO A DISTANCIA

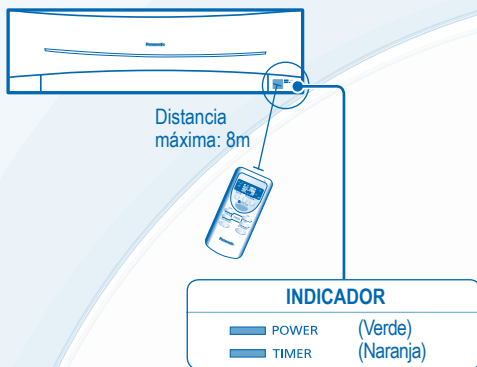

Pulse el botón del control remoto.

## 1 CONECTAR O DESCONECTAR LA UNIDAD

- Por favor esté al tanto de la indicación OFF en la pantalla del mando a distancia para impedir que la unidad comience o se detenga incorrectamente.

## 2 PARA AJUSTAR LA TEMPERATURA

- Para los modos calor, frío y el modo deshumidificación, el rango de temperaturas para seleccionar va de 16°C ~ 30°C.
- El funcionamiento de la unidad dentro de la temperatura recomendada podría resultar en el ahorro de energía.
- Modo FRÍO : 26 C ~ 28 C
- Modo CALOR : 20 C ~ 24 C
- Modo DESHUMIDIFICACIÓN : 1 C ~ 2 C menos que la temperatura ambiente.

## 3 SELECCIONAR MODO DE OPERACIÓN

**Modo AUTOMÁTICO - Para su comodidad**

- La unidad selecciona automáticamente el modo de funcionamiento según la temperatura ambiental.
- Una vez que el modo automático es seleccionado, la unidad funcionará en la temperatura estándar programada.
- Para cambiar los ajustes estándares de temperatura, oprima para "▲ STD" o para "▼ STD".

Temperatura ambiente	Modo de operación	Temperatura estándar programada	▲ STD (+2 C)	▼ STD (-2 C)
23 C y más	Frío	25 C	27 C	23 C
Menos de 23 C	Seco	22 C	24 C	20 C
Menos de 20 C	Calor	21 C	23 C	19 C

**Modo CALOR - Para disfrutar de aire caliente**

- En modo calor, puede pasar un rato hasta que el equipo se caliente. El indicador ALIMENTACIÓN (POWER) parpadeará durante el precalentado.

**Modo FRÍO - Para disfrutar de aire frío**

- Use cortinas para proteger de luz solar y el calor exterior y así reducir el consumo eléctrico durante el modo de frío.

**Modo DESHUMIDIFICACIÓN - Para deshumidificar el ambiente**

- La unidad funciona en la velocidad de ventilador bajo para proporcionar una agradable refrigeración.

## 4 PARA SELECCIONAR LA VELOCIDAD DEL VENTILADOR (3 OPCIONES)



- Para AUTO (automático), la velocidad de ventilador de interior es ajustada automáticamente según el modo de operación.

## 5 PARA AJUSTAR LA DIRECCIÓN VERTICAL DE LA CORRIENTE DE AIRE (5 OPCIONES)



- Mantiene la habitación ventilada.
- En el modo FRÍO/SECAR, si AUTOMÁTICO está configurado, la rejilla gira hacia arriba/abajo automáticamente.
- En el modo CALOR, si AUTOMÁTICO está activado, la rejilla se fija a una posición determinada.

Pantalla del mando a distancia

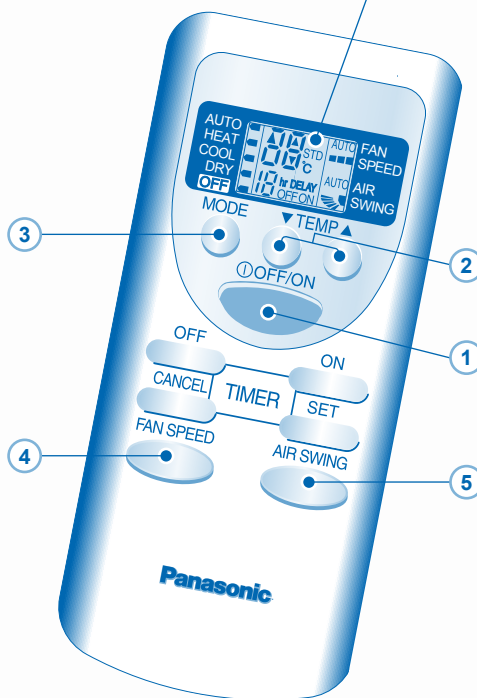

## PARA AJUSTAR EL TEMPORIZADOR (CONFIGURACIÓN DEL TEMPORIZADOR DE 12 HORAS)

- Conectar o desconectar la unidad a una hora predeterminada.



### TEMPORIZADOR DE APAGADO RETARDADO

Por ejemplo, para detener el aire acondicionado 5 horas después.

- 1 Para seleccionar el TEMPORIZADOR DE APAGADO (Delay OFF-TIMER) Retardado, pulse el botón una vez.
- 2 Pulse el botón para seleccionar el tiempo del temporizador.
- 3 Pulse el botón para confirmar la configuración del temporizador.

- El TEMPORIZADOR DE APAGADO (OFF-TIMER) sólo puede configurarse cuando el aire acondicionado está funcionando.

### TEMPORIZADOR DE ENCENDIDO RETARDADO

Por ejemplo, para arrancar el aire acondicionado 2 horas después.

- 1 Para seleccionar el TEMPORIZADOR DE ENCENDIDO (Delay ON-TIMER) Retardado, pulse el botón una vez.
- 2 Pulse el botón para seleccionar el tiempo del temporizador.
- 3 Pulse el botón para confirmar la configuración del temporizador.

- El TEMPORIZADOR DE ENCENDIDO (ON-TIMER) sólo puede configurarse cuando el aire acondicionado está apagado.
- Para cancelar el temporizador de activación (ON) o el de desactivación (OFF), pulse .
- El indicador del temporizador de la unidad interior se encenderá mientras funcione el temporizador.
- Cuando el Temporizador de ENCENDIDO está establecido, el equipo puede encenderse ligeramente antes de la hora establecida para conseguir la temperatura deseada a tiempo.
- Si presiona el botón de operación durante la operación del ajuste del temporizador, el ajuste del temporizador se cancelará.
- Si se produce un corte de electricidad, las configuraciones de temporizador se cancelarán. Una vez que se restablezca la energía, repita los pasos descritos arriba para restablecer el temporizador.

# UNIDAD INTERIOR



## PRECAUCIÓN

- **Desconecte el equipo de la corriente antes de limpiarlo.**
- **No toque las partes angulosas de aluminio pueden causar heridas.**

## INSTRUCCIONES DE LAVADO

- No utilice benceno, disolvente o limpiador en polvo.
- Utilice sólo jabones (≈ pH7) o detergentes domésticos neutros.
- No utilice agua con una temperatura superior a 40 C.

## INDICACIONES

- Para garantizar un rendimiento óptimo de la unidad, el mantenimiento de la limpieza se debe realizar en intervalos regulares. Consulte a un distribuidor autorizado.

## NOTA

- Si usa un paño químico para limpiar el equipo, deberá seguir las instrucciones del mismo.

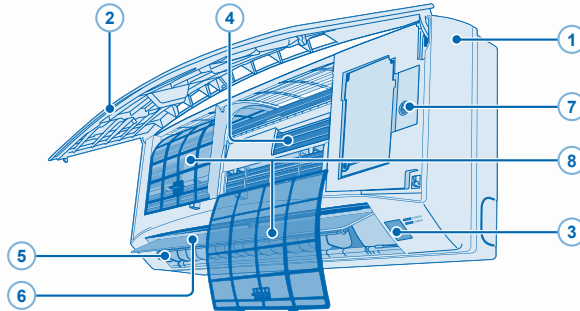

### 1 UNIDAD INTERIOR

- Limpie la unidad suavemente con un paño suave y seco.

### 2 PANEL FRONTAL

#### Retire el panel frontal

- Levante y tire del panel frontal para retirarlo.
- Lávelo con cuidado y séquelo.

#### Cierre el panel frontal



- Pulse hacia abajo los dos extremos del panel frontal para cerrarlo herméticamente.

### 3 RECEPTOR

### 4 ALETA DE ALUMINIO

### 5 REJILLA DE DIRECCIÓN DE CORRIENTE DE AIRE HORIZONTAL

- Manualmente ajustable.



## ADVERTENCIA

Tenga cuidado de no introducir los dedos en el equipo para evitar que los ventiladores le produzcan heridas.

### 6 REJILLA DE DIRECCIÓN DE CORRIENTE DE AIRE VERTICAL

- No lo ajuste manualmente.



### 7 BOTÓN DE ENCENDIDO/APAGADO AUTOMÁTICO (AUTO OFF/ON)

- Utilizado cuando el mando a distancia está extraviado o funciona mal.

Acción	Modo
Pulsar una vez.	Automático
Presione y mantenga hasta que escuche un pitido, luego suéltelo.	Enfriamiento

- Para apagar, volver a pulsar el botón de encendido/apagado automático (AUTO OFF/ON).  
Procedimiento de ACTIVACIÓN/DESACTIVACIÓN de la alerta sonora de recepción de señal:

1. Mantenga pulsado el botón "AUTO OFF/ON" (APAGADO/ENCENDIDO AUTOMÁTICO) durante unos 10 segundos hasta que escuche un doble pitido.

2. Repita el paso anterior durante 60 segundos; en ese momento la alerta sonora se activará/desactivará.

Procedimiento de ACTIVACIÓN/DESACTIVACIÓN del control de reinicio automático.

1. Mantenga pulsado el botón "APAGADO/ENCENDIDO AUTOMÁTICO" (AUTO OFF/ON) durante unos 15 segundos hasta que escuche un triple pitido.

2. Repita el paso anterior durante 60 segundos; en ese momento el control de reinicio automático se activará/desactivará.

### 8 FILTROS DE AIRE

- Limpie los filtros regularmente.
- Lave/enjuague los filtros con agua, con cuidado para evitar dañar la superficie del mismo.
- Secar minuciosamente los filtros a la sombra, lejos del fuego o la luz solar directa.
- Reemplace los filtros dañados.



# LOCALIZACIÓN DE AVERÍAS

Las siguientes señales no indican un mal funcionamiento.

SEÑAL	CAUSA
Sale neblina de la unidad interior.	▶ • Efecto de condensación producido durante el proceso de enfriamiento.
Se escucha un sonido similar a agua fluyendo durante el funcionamiento.	▶ • Flujo del refrigerante en el interior de la unidad.
Hay un olor extraño en la habitación.	▶ • Puede ocurrir debido al olor a humedad producido por las paredes, las alfombras, los muebles o las telas de la habitación.
El ventilador interior se para de vez en cuando con la velocidad del ventilador automática.	▶ • Con esto se eliminan los malos olores del ambiente.
El aparato tarda varios minutos en funcionar tras volver a encenderlo.	▶ • El retraso responde a un dispositivo de protección del compresor de la unidad.
La unidad exterior emite agua o vapor.	▶ • Se produce condensación o evaporación en los tubos.
Sonido seco (de chasquido) durante el funcionamiento.	▶ • Los cambios de temperatura causan la expansión/contracción de la unidad.
La unidad opera automáticamente cuando se restablece la energía eléctrica después de una falla.	• Esta es la función de reinicio automático del equipo. El funcionamiento se reiniciará automáticamente en el modo previo cuando se restablezca la alimentación después de un fallo de corriente. • Para cancelar el Control de Reinicio Automático, por favor refiérase a la página 24.
El indicador de encendido parpadea durante el funcionamiento y el ventilador interior se detiene.	▶ • La unidad está en modo descongelar, y el hielo derretido es desagotado por la unidad exterior.
El ventilador interior se para de vez en cuando durante la función de calentamiento.	▶ • Para evitar un efecto de enfriamiento indeseado.

Compruebe lo siguiente antes de llamar a un técnico.

SEÑAL	COMPRUEBE
Las funciones calor/frío no funcionan eficientemente.	▶ • Programe la temperatura correctamente. • Cierre todas las puertas y ventanas. • Limpie o sustituya los filtros. • Limpie cualquier obstrucción en la entrada y salida de aire.
Funcionamiento ruidoso.	▶ • Compruebe si la unidad ha sido instalada en una inclinación. • Cierre el panel delantero correctamente.
El mando a distancia no funciona. (La pantalla está oscura o la señal de transmisión es débil.)	▶ • Inserte las baterías correctamente. • Reemplace las baterías débiles.
La unidad no funciona.	▶ • Compruebe si el disyuntor está activado. • Compruebe si los temporizadores han sido programados.
La unidad no recibe la señal del mando a distancia.	▶ • Asegúrese de que el receptor no esté obstruido. • Ciertas luces fluorescentes puede interferir con el transmisor de señal. Consulte con un distribuidor autorizado.

Nous vous remercions d'avoir porté votre choix sur un climatiseur Panasonic

## TABLE DES MATIÈRES

**CONSIGNES DE SÉCURITÉ**  
26~27

**TÉLÉCOMMANDE**  
28~29

**UNITÉ INTÉRIEURE**  
30

**DÉPANNAGE**  
31

**INFORMATIONS**  
38~40

**CARACTERISTIQUES DU PRODUIT**  
41~42

**GUIDE RAPIDE**  
**DOS DE COUVERTURE**

### REMARQUE :

Les illustrations de ce mode d'emploi sont fournies à titre d'exemple uniquement et peuvent présenter des différences par rapport à l'appareil proprement dit. Celui-ci peut être modifié sans préavis à des fins d'amélioration.

### CONDITION D'UTILISATION

Utilisez ce climatiseur en respectant la plage de températures suivante

Température (°C)		Unité intérieure	
		*DBT	*WBT
REFROIDISSEMENT	Max.	32	23
	Min.	16	11
CHAUFFAGE	Max.	30	-
	Min.	16	-

Température (°C)		Unité extérieure	
		*DBT	*WBT
REFROIDISSEMENT	Max.	43	26
	Min.	16	11
CHAUFFAGE	Max.	24	18
	Min.	-5	-6

\* DBT: Température sèche

\* WBT: Température humide

# CONSIGNES DE SÉCURITÉ

Pour éviter des blessures corporelles sur vous-même et sur les autres ou des dégâts matériels, respectez les instructions ci-dessous. Tout dysfonctionnement dû au non-respect des instructions peut occasionner des nuisances ou des dégâts dont la gravité est classée comme décrit ci-après:



**AVERTISSEMENT**

Ce symbole signale la présence d'un danger pouvant provoquer des blessures graves ou mortelles.



**ATTENTION**

Ce symbole signale la présence d'un danger pouvant provoquer des blessures corporelles ou des dégâts matériels.

Les instructions à respecter sont classées d'après les symboles suivants:



Ce symbole désigne une action **INTERDITE**.



Ces symboles désignent des actions **OBLIGATOIRES**.



**AVERTISSEMENT**

### UNITÉ INTÉRIEURE ET UNITÉ EXTÉRIEURE



Cet appareil n'est pas conçu pour être utilisé par des personnes (y compris les enfants) aux capacités physiques, sensorielles ou mentales diminuées, ou manquant d'expérience ou de connaissances, sauf si une personne responsable de leur sécurité leur a expliqué le fonctionnement de l'appareil et les garde sous surveillance. Les enfants doivent être supervisés afin qu'ils ne jouent pas avec l'appareil.

Veillez consulter un revendeur agréé ou un spécialiste pour la réparation, l'installation, le retrait ou le déménagement de l'unité. Une installation et une manipulation incorrectes pourraient occasionner des fuites, un choc électrique ou un incendie.



N'installez pas l'appareil dans une atmosphère potentiellement explosive ou inflammable. Sinon, il y a un risque d'incendie.

N'insérez jamais vos doigts ou des objets dans l'unité intérieure ou extérieure du climatiseur, les parties tournantes peuvent causer des blessures.



Ne touchez pas l'unité extérieure au cours d'un orage, cela pourrait provoquer un choc électrique.

### TÉLÉCOMMANDE



Maintenez la télécommande hors de portée des bébés et des enfants pour éviter qu'ils n'avalent accidentellement les piles.



## AVERTISSEMENT

### ALIMENTATION



N'utilisez pas de cordon modifié, de raccords, de rallonge ou de cordon non spécifié afin d'éviter une surchauffe et un incendie.



Ne partagez pas la même prise d'alimentation qu'un autre équipement afin d'éviter une surchauffe et un incendie.

N'utilisez pas l'appareil pas avec les mains mouillées afin d'éviter un choc électrique.



Si le cordon d'alimentation est endommagé, il doit être remplacé par le fabricant, par un de ses techniciens ou par une personne qui possède des qualifications équivalentes afin d'éviter tout risque.

Il est fortement conseillé d'installer un disjoncteur-détecteur de fuite à la terre (DDFT) ou un dispositif à courant résiduel (DCR) afin d'éviter un choc électrique ou un incendie.



Cet équipement doit être raccordé à la terre afin d'éviter un choc électrique ou un incendie.



En cas d'urgence ou dans des conditions anormales (odeur de brûlé, etc.), débranchez l'alimentation électrique et contactez un revendeur agréé.

Prévenez les chocs électriques en coupant l'alimentation et en débranchant l'unité lorsque:

- Avant le nettoyage ou l'entretien.
- En cas de non-utilisation prolongée.
- En cas d'activité orageuse anormalement forte.



## ATTENTION

### UNITÉ INTÉRIEURE ET UNITÉ EXTÉRIEURE



Ne nettoyez pas l'unité intérieure avec de l'eau, du benzène, du solvant ou de la poudre à récurer.

N'utilisez pas l'appareil à d'autres fins que celles prévues, notamment pour conserver des aliments.

N'utiliser pas d'appareil à combustibles dans la direction du flux d'air afin d'éviter toute propagation du feu.

Évitez toute exposition directe à l'air froid pendant une période prolongée.

Ne vous asseyez pas et ne montez pas sur l'unité, vous risquez de tomber accidentellement.



Ne touchez pas l'ailette pointue d'aluminium, les parties pointues peuvent causer des dommages.



Ne mettez pas l'unité intérieure sous tension lorsque vous cirez le sol. Après le cirage, aérez suffisamment la pièce avant de faire fonctionner l'unité.

Ne pas installer l'appareil dans des zones grasses et enfumées.



Assurez-vous que le tuyau de vidange est correctement raccordé. Sinon, une fuite peut se produire.

Aérez régulièrement la pièce.

Après une longue période d'utilisation, assurez-vous que le support d'installation n'est pas détérioré afin d'éviter une chute de l'unité.

### TÉLÉCOMMANDE



N'utilisez pas de piles rechargeables (Ni-Cd). Cela pourrait endommager la télécommande.



Retirez les piles si vous envisagez de ne pas utiliser l'appareil pendant une période prolongée.

Utilisez des piles de même type lorsque celles-ci doivent être remplacées et introduisez-les en respectant la polarité indiquée afin d'éviter un mauvais fonctionnement de la télécommande.

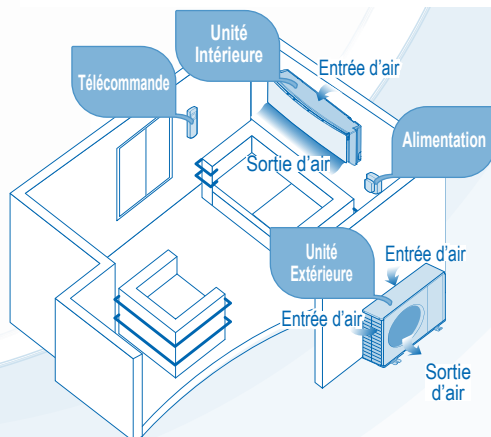

# TÉLÉCOMMANDE

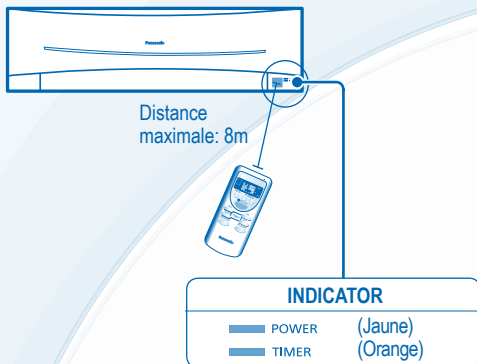

## Appuyez sur la touche de la télécommande

### 1 POUR METTRE L'APPAREIL SOUS/ HORS TENSION



- Soyez attentif à l'indication OFF sur l'afficheur de la télécommande afin d'éviter que l'unité ne démarre/ ne s'arrête de façon incorrecte.

### 2 POUR RÉGLER LA TEMPÉRATURE

- En mode chauffage, refroidissement ou bien en mode déshumidification, la sélection de la température se fait dans une plage de 16°C à 30°C.
- Le fait de faire fonctionner l'appareil dans la plage de température recommandée peut induire des économies d'énergie.  
Mode de Refroidissement : 26 C ~ 28 C.  
Mode de Chauffage : 20 C ~ 24 C.  
Mode Déshumidification : Inférieure de 1°C ~ 2°C par rapport à la température de la pièce.

### 3 POUR SÉLECTIONNER UN MODE DE FONCTIONNEMENT

#### Mode Auto – Selon vos préférences

- Cet appareil sélectionne le mode de fonctionnement en fonction de la température de la pièce.
- Une fois le mode automatique sélectionné, l'unité fonctionne selon la température de réglage standard.
- Pour changer la température de réglage standard, appuyez sur  pour "▲ STD" ou sur  pour "▼ STD".

Température de la pièce	Mode de fonctionnement	Température de réglage standard	▲ STD (+2 C)	▼ STD (-2 C)
23 C et plus	Refroidissement	25 C	27 C	23 C
Inférieure à 23 C	Sec et doux	22 C	24 C	20 C
Inférieure à 20 C	Chauffage	21 C	23 C	19 C

#### Mode de Chauffage – Pour un air chaud

- En mode chauffage, l'unité peut nécessiter un certain temps de préchauffage. Le témoin ALIMENTATION (POWER) clignote durant la phase de préchauffage.

#### Mode De Refroidissement – Pour un air frais

- Utilisez des rideaux pour faire barrage à la lumière du soleil et à la chaleur extérieure pour réduire la consommation d'énergie en mode de refroidissement.

#### Mode Déshumidification – Pour déshumidifier l'atmosphère

- L'unité fonctionne en vitesse lente du ventilateur pour fournir un refroidissement en douceur.

### 4 POUR SÉLECTIONNER LA VITESSE DU VENTILATEUR (3 OPTIONS)

FAN SPEED 

- Pour AUTO, la vitesse du ventilateur intérieur est automatiquement ajustée en fonction du mode de fonctionnement.

### 5 POUR AJUSTER L'ORIENTATION VERTICALE DU FLUX D'AIR (5 OPTIONS)

AIR SWING 

- Permet de ventiler la pièce.
- En mode REFROIDISSEMENT/DÉSHUMIDIFICATION, si AUTO est défini, le volet oscille automatiquement vers le haut et vers le bas.
- En mode CHAUFFAGE, si AUTO est défini, le volet se fixe dans une position prédéterminée.

Ecran de la télécommande

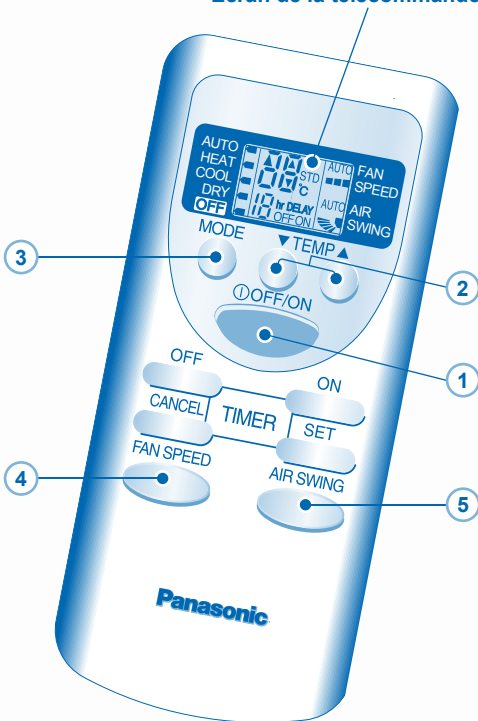

## POUR RÉGLER L'HEURE (REGLAGE DU MINUTEUR 12-HEURES)

- Pour mettre l'appareil sous ou hors tension à une heure prédéfinie.



### MINUTEUR D'EXTINCTION

Par exemple, pour arrêter le climatiseur au bout d'un laps de temps de 5 heures.

- 1 Pour sélectionner le MINUTEUR D'EXTINCTION (Delay OFF-TIMER), appuyez une fois sur le bouton  .

- 2 Appuyez sur le bouton  pour sélectionner l'heure d'extinction de l'unité.

- 3 Appuyez sur le bouton  pour confirmer le réglage du minuteur.

- Le MINUTEUR D'EXTINCTION (OFF-TIMER) peut être réglé uniquement lorsque le climatiseur est en marche.

### MINUTEUR DE MISE EN MARCHÉ

Par exemple, pour lancer le climatiseur au bout d'un laps de temps de 2 heures.

- 1 Pour sélectionner le MINUTEUR DE MISE EN MARCHÉ (Delay ON-TIMER), appuyez une fois sur le bouton  .

- 2 Appuyez sur le bouton  pour sélectionner l'heure de mise en marche de l'unité.

- 3 Appuyez sur le bouton  pour confirmer le réglage du minuteur.

- Le MINUTEUR DE MISE EN MARCHÉ (ON-TIMER) peut être réglé uniquement lorsque le climatiseur est en marche.

- Pour annuler le mode marche (ON) ou arrêt de la minuterie (OFF), appuyez sur  .

- Le témoin de la minuterie de l'unité d'intérieur s'allumera au cours de l'opération de la minuterie.

- Une fois le Minuteur de mise en MARCHÉ réglé, l'unité peut se mettre en marche une peu avant l'heure sélectionnée afin d'atteindre la température désirée.

- Si vous appuyez sur la touche de fonctionnement  au cours de l'opération du réglage de la minuterie, le réglage de la minuterie sera annulé.
- Si une coupure de courant survient, le réglage du minuteur sera annulé. Une fois le courant rétabli, réglez le minuteur en suivant les étapes décrites plus haut.

# UNITÉ INTÉRIEURE



**ATTENTION**

- Coupez l'alimentation et débranchez l'appareil avant le nettoyage.
- Ne touchez PAS l'ailette en aluminium, la partie tranchante peut provoquer des blessures.

## INSTRUCTIONS DE NETTOYAGE

- N'utilisez pas de benzène, de diluant ou de poudre à récurer.
- Utilisez uniquement du savon ( $\approx$  pH7) ou un détergent ménager neutre.
- N'utilisez pas de l'eau dont la température est supérieure à 40°C.

## CONSEIL

- Pour garantir une performance optimale de l'unité, un nettoyage d'entretien doit être effectué à intervalles réguliers. Veuillez consulter un revendeur agréé.

## REMARQUE

- Si vous utilisez des lingettes chimiques pour nettoyer l'unité, respectez les instructions de sécurité fournies avec les lingettes.

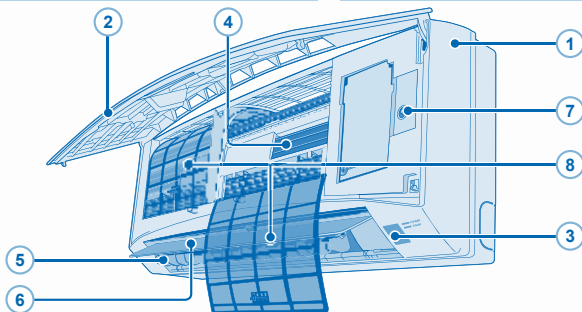

### 1 UNITÉ INTÉRIEURE

- Frottez délicatement l'appareil avec un chiffon doux et sec.

### 2 PANNEAU AVANT

#### Retrait du panneau avant

- Soulevez et tirez pour retirer le panneau avant.
- Lavez avec soin et séchez.

#### Fermeture du panneau avant



- Appuyez sur chaque extrémité du panneau avant pour bien le refermer.

### 3 RÉCEPTEUR

### 4 AILETTE EN ALUMINIUM

### 5 CLAIRE-VOIE DE DIRECTION DU FLUX D'AIR HORIZONTAL

- Ajustable manuellement.



#### AVERTISSEMENT

Prenez garde à ne pas insérer vos doigts dans l'unité afin d'éviter toute blessure causée par le ventilateur tangentiel.



### 6 CLAIRE-VOIE DE DIRECTION DU FLUX D'AIR VERTICAL

- Ne faites pas de réglage manuellement.

### 7 TOUCHE AUTO OFF/ON (MARCHE/ARRÊT AUTOMATIQUE)

- Utilisée lorsque la télécommande est perdue ou en panne.

Action	Mode de fonctionnement
Appuyez une fois sur la touche.	Automatique
Maintenez la touche enfoncée jusqu'au retentissement d'1 bip, puis relâchez.	Refroidissement

- Pour arrêter l'appareil, appuyez à nouveau sur la touche AUTO OFF/ON (marche/arrêt automatique). Procédure d'ACTIVATION/ DESACTIVATION du signal sonore de réception du signal :

1. Maintenez enfoncé le bouton "ACTIVATION/ DESACTIVATION AUTOMATIQUE" (AUTO OFF/ON) pendant environ 10 secondes jusqu'à ce que vous entendiez deux bips sonores.
2. Répétez l'étape ci-dessus dans un délai de 60 secondes. Le signal sonore de réception du signal sera alors DESACTIVE / ACTIVE.

Procédure d'ACTIVATION/ DESACTIVATION du contrôle de la fonction de redémarrage automatique :

1. Maintenez enfoncé le bouton "ACTIVATION/ DESACTIVATION AUTOMATIQUE" (AUTO OFF/ON) pendant environ 15 secondes jusqu'à ce que vous entendiez trois bips sonores.
2. Répétez l'étape ci-dessus dans un délai de 60 secondes. Le contrôle de la fonction de redémarrage automatique sera alors desactive/active.

### 8 FILTRES A AIR

- Nettoyez les filtres régulièrement.
- Lavez/rincez les filtres avec précaution avec de l'eau afin d'éviter d'endommager leur surface.
- Séchez complètement les filtres à l'ombre, à distance du feu ou de la lumière directe du soleil.
- Si le filtre est endommagé, remplacez-le immédiatement.

# DÉPANNAGE

## Les phénomènes suivants ne correspondent pas à un dysfonctionnement.

PHÉNOMÈNE	CAUSE
De la vapeur se dégage de l'unité intérieure.	<ul style="list-style-type: none"> <li>• Il s'agit d'un effet de condensation dû au refroidissement.</li> <li>• Fluide frigorigène à l'intérieur de l'appareil.</li> </ul>
Lors du fonctionnement, vous entendez un bruit d'eau qui coule.	
La pièce a une odeur étrange.	
En mode de réglage automatique de la vitesse du ventilateur, le ventilateur intérieur s'arrête de temps en temps.	<ul style="list-style-type: none"> <li>• Ceci contribue à dissiper les odeurs ambiantes.</li> </ul>
Le fonctionnement ralentit quelques minutes après avoir remis en marche l'appareil.	<ul style="list-style-type: none"> <li>• Le ralentissement est une protection du compresseur de l'appareil.</li> </ul>
L'unité extérieure dégage de la vapeur ou de l'eau.	<ul style="list-style-type: none"> <li>• De l'eau se condense ou s'évapore dans les tuyaux.</li> </ul>
Bruit de craquement pendant le fonctionnement.	<ul style="list-style-type: none"> <li>• Les fluctuations de température provoquent l'expansion/la contraction de l'appareil.</li> </ul>
L'unité fonctionne automatiquement lorsque le courant est rétabli après une panne de courant.	<ul style="list-style-type: none"> <li>• Ceci est la fonction de Redémarrage Automatique de l'unité. Le fonctionnement reprend automatiquement son cours dans le mode d'opération utilisé avant la coupure une fois le courant rétabli.</li> <li>• Pour annuler la commande de redémarrage automatique, veuillez vous référer à la page 30.</li> </ul>
Le témoin d'alimentation clignote lors du fonctionnement et le ventilateur de l'unité intérieure s'arrête.	<ul style="list-style-type: none"> <li>• L'appareil est en mode de dégivrage et le givre fondu s'écoule de l'unité extérieure.</li> </ul>
En mode de chauffage, le ventilateur intérieur s'arrête de temps en temps.	<ul style="list-style-type: none"> <li>• Pour éviter un effet de refroidissement indésirable.</li> </ul>

## Vérifiez les éléments suivants avant de faire appel au service de maintenance.

PHÉNOMÈNE	VÉRIFICATION
La fonction chauffage/refroidissement ne fonctionne pas efficacement.	<ul style="list-style-type: none"> <li>• Réglez la température correctement.</li> <li>• Fermez toutes les portes et fenêtres.</li> <li>• Nettoyez ou remplacez les filtres.</li> <li>• Dégagez toute obstruction dans les ouvertures d'entrée et de sortie d'air.</li> </ul>
L'appareil fait du bruit lorsqu'il fonctionne.	<ul style="list-style-type: none"> <li>• Vérifiez que l'appareil est installé sans inclinaison.</li> <li>• Fermez correctement le panneau avant.</li> </ul>
La télécommande ne fonctionne pas. (L'affichage est atténué ou le signal émis est faible.)	<ul style="list-style-type: none"> <li>• Insérez les piles correctement.</li> <li>• Remplacez les piles faibles.</li> </ul>
L'appareil ne fonctionne pas.	<ul style="list-style-type: none"> <li>• Vérifiez si le coupe-circuit est déclenché.</li> <li>• Vérifiez si des minuteries ont été réglées.</li> </ul>
L'appareil ne reçoit pas le signal de la télécommande.	<ul style="list-style-type: none"> <li>• Vérifiez que le récepteur n'est pas obstrué.</li> <li>• Certaines lampes fluorescentes peuvent interférer avec le signal de l'émetteur. Veuillez contacter le revendeur autorisé.</li> </ul>

## تحذيرات من أجل السلامة

من أجل تفادي حدوث جروح شخصية أو جروح لأشخاص آخرين أو تلف بالملكات يرجى الامتنال لمبايلي.  
سوف يسبب التشغيل غير الصحيح بسبب عدم اتباع التعليمات أو أي ضرر جدي.  
كما هو مصنف في الأسفل:

تحذير	تحذر هذه الاشارة من خطر الموت او الجروحات الجدية.	
تنبيه	تحذر هذه الاشارة من خطر الجروحات او تلف للممتلكات.	

التعليمات التي يجب اتباعها مصنفة بالرموز التالية:

يشير هذا الرمز الى عمل ممنوع.	
يرمز هذا الرمز الى فعل الزامي.	

<b>تحذير</b>	
<b>الوحدة الداخلية والوحدة الخارجية</b>	
ان هذا الجهاز لم يصمم لكي يعمل عليه اشخاص (بضمنهم الاطفال) الذي لديهم نقص القابلية البدنية او الاحساس او القابلية العقلية او الذين تنقصهم الخبرة والمعرفة ما لم يتم المشرف المسؤول عن سلامتهم بالاشراف عليهم او اعطائهم دروساً حول استخدام الجهاز. يجب مراقبة الاطفال لضمان عدم لعبهم في الجهاز.	
يرجى استشارة الوكيل المرخص أو الفني المؤهل من أجل صيانة و تركيب و نزع الوحدة وتركيبها من جديد. يؤدي التركيب والمعالجة الخاطئة الى حدوث تسرب أو صدمة كهربائية أو اندلاع النار.	
لا تنصب الوحدة في موقع قابل للانفجار أو للاشتعال. يؤدي الاخفاق في ذلك الى اندلاع النار.	
لا تدخل اصبعك أو اية اشياء أخرى الى داخل الوحدة الداخلية أو الخارجية لمكيفة الهواء لأن الاجزاء الدوارة قد تسبب حدوث جروح.	
لا تلمس الوحدة الخارجية أثناء نوبات البرق لأن هذا يؤدي الى حدوث صدمة كهربائية.	
<b>وحدة التحكم من بعيد</b>	
لا تسمح للرضع والأطفال الصغار بالعب بجهز التحكم عن بعد وذلك لتجنبهم من بلع البطاريات بشكل عرضي.	

شكر لك على شراء  
مكيف لهوء من باناسونيك

### جدول المحتويات

تحذيرات من أجل السلامة	٣٣-٣٢
وحدة التحكم عن بعد	٣٥-٣٤
الوحدة الداخلية	٣٦
البحث عن الاعطال والاصلاح	٣٧
المعلومات	٤٠-٣٨
مواصفات المنتج	٤٢-٤١
دليل سريع	
الغلاف الخلفي	

### ملاحظة

الرسومات التوضيحية في هذا الكتيب هي لاغراض الشرح فقط ويمكن ان تختلف عن الوحدة الحقيقية. إنها معرضة للتغيير بدون اذعاع مسبق من أجل التحسين في المستقبل.

### حالة التشغيل

استعمل مكيف الهواء تحت مدى درجات الحرارة التالية

الداخلية		درجة الحرارة (درجة مئوية)	
*WBT	*DBT	أقصى	التبريد
٢٣	٣٢	أقصى	
١١	١٦	أدنى	
-	٣٠	أقصى	التدفئة
-	١٦	أدنى	

الخارجية		درجة الحرارة (درجة مئوية)	
*WBT	*DBT	أقصى	التبريد
٢٦	٤٣	أقصى	
١١	١٦	أدنى	
١٨	٢٤	أقصى	التدفئة
٦-	٥-	أدنى	

\*DBT: درجة حرارة البصيلة الجافة  
\*WBT: درجة حرارة البصيلة الرطبة



تنبيه	
الوحدة الداخلية والوحدة الخارجية	
لا تغسل الوحدة الداخلية بالماء أو البنزين أو الخنبر أو مسحوق الصقل.	⊘
لا تستعمل المكيف لأغراض أخرى مثل حفظ الاطعمة.	
لا تستخدم أجهزة احتراق أمام مجرى انسياب الهواء لتجنب انتشار النار.	
لا تعرض نفسك مباشرة الى الهواء البارد لمدة طويلة.	
لا تجلس او تطأ الوحدة فقد تسقط.	⊘
لا تلمس الزعنفة الألمنيوم الحادة فالاجزاء الحادة تسبب جروحاً.	⊘
لا تشغل الوحدة الداخلية عند تشميع الارضية. بعد التشميع قم بتهوية الغرفة بشكل صحيح قبل تشغيل الوحدة.	!
لا تنصب الوحدة في مناطق تكثر فيها الزيوت والدخان.	
تأكد من توصيل أبواب التصريف بشكل صحيح. وإلا يحدث تسرب.	
يجب تهوية الغرفة بانتظام.	
بعد الاستخدام لفترة طويلة من الزمن تأكد من عدم تلف ريف التركيب لتفادي سقوط الوحدة.	
وحدة التحكم من بعد	
لا تستعمل بطاريات قابلة لإعادة الشحن (Ni-Cd). قد يؤدي الى تلف وحدة التحكم عن بعد.	⊘
انزع البطاريات في حالة عدم استعمال وحدة التحكم عن بعد لمدة زمنية طويلة.	!
يجب ادخال بطاريات جديدة من نفس النوع باتباع القطبية المبينة لمنع نقص تأدية وحدة التحكم عن بعد.	

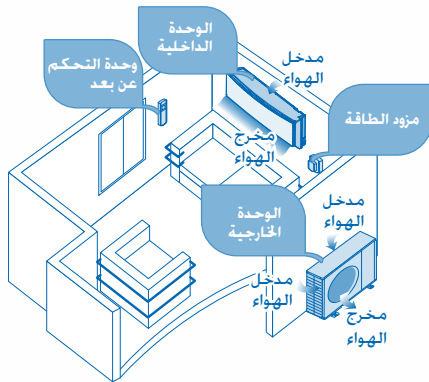

تحذير	
مزود الطاقة	
لا تنصّب بتعديل الكابل أو كابل المفصل أو كابل الاطالة أو أي كابل غير محدد لتفادي السخونة الزائدة والنار.	⊘
لا تشغّل بيد مبللة لتفادي حدوث صدمة كهربائية.	
لا تشغّل أجهزة أخرى بنفس المآخذ الجداري للتيار لتفادي السخونة الزائدة والنار.	!
في حالة حصول ضرر لسلك تزويد الطاقة الكهربائية يجب تبديل السلك من قبل الصانع أو من قبل مركز وكيل الصيانة المختص أو من قبل شخص مؤهل وذلك لتجنب الحطّاطر.	
تؤكد على ضرورة نصب الوحدة مع أرضي لقاطع دائرة التسرب (ELCB) أو أداة لقطع التيار المتبقي (RCD) لتفادي حدوث صدمة كهربائية أو اندلاع النار.	⊘
يجب تأريض هذا الجهاز لتفادي حدوث صدمة كهربائية أو اندلاع النار.	
في حالات الطوارئ أو الظروف غير العادية (رائحة حريق إلخ) أوقف التيار ثم استنشر بائعاً معتمداً. تجنب الصدمة الكهربائية من خلال إيقاف التيار الكهربائي في الحالات التالية: - القيام بأعمال التنظيف أو الصيانة. - عدم الاستخدام لفترة طويلة من الزمن. - حدوث نوبات برق شديدة.	⊘

## وحدة التحكم عن بعد

### ٤ لاختيار سرعة المروحة (٣ اختيارات)



- لوضع AUTO يتم ضبط سرعة المروحة الداخلية تلقائياً وفقاً إلى وضع التشغيل.

### ٥ لضبط الاتجاه العمودي لانسياب الهواء (٥ اختيارات)



- بحافظ على تهوية الغرفة.
- في وضع COOL/DRY اذا تم ضبط AUTO سوف يتأرجح شق دوران الهواء نحو الأعلى/الأسفل تلقائياً.
- في وضع HEAT اذا تم ضبط AUTO سوف يتم تثبيت شق دوران الهواء على موضع محدد سلفاً.

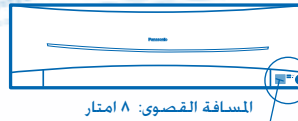

المسافة القصوى: ٨ امتار



### المؤشر

- POWER (اخضر)
- TIMER (برتقالي)

اضغط زر وحدة التحكم عن بعد



POWER

### ١ لتشغيل أو إيقاف تشغيل الوحدة

- اثناء استعمال وحدة التحكم عن بعد يرجى الانتباه الى اشارة OFF الموجودة على أداة التحكم عن بعد لتفادي تشغيل/ايقاف الوحدة بشكل خاطئ.

### ٢ لضبط درجة الحرارة

- لأوضاع التدفئة والتبريد والجاف فإن مدى اختيار درجة الحرارة يتراوح بين ١٦ درجة مئوية الى ٣٠ درجة مئوية.
- لتشغيل الوحدة ضمن درجة الحرارة الموصى بها قد يحرض وضع الاقتصاد بالطاقة.
- الوضع البارد: ٢٦ - ٢٨ درجة مئوية.
- وضع التدفئة: ٢٠ - ٢٤ درجة مئوية.
- الوضع الجاف: ١ - ٢ درجة أقل من درجة حرارة الغرفة.

### ٣ لاختيار وضع التشغيل

#### الوضع الآلي - لأجل راحتك

- تختار الوحدة وضع التشغيل حسب درجة حرارة الغرفة.
- عند اختيار الوضع الآلي سوف تنتقل الوحدة بدرجة حرارة التهوية القياسية.
- لتغيير وضع درجة الحرارة المعياري اضغط STD  $\uparrow$  أو  $\downarrow$  STD.

درجة حرارة الغرفة	وضع التشغيل	درجة حرارة التهوية القياسية	وضع التشغيل	درجة حرارة الغرفة
٢٣ درجة مئوية وأعلى	تبريد	٢٥ درجة مئوية	STD $\downarrow$ (٢٠ درجة مئوية)	٢٣ درجة مئوية
٢٣ درجة مئوية	تجفيف	٢٢ درجة مئوية	STD $\uparrow$ (٢٥ درجة مئوية)	٢٠ درجة مئوية
٢٠ درجة مئوية	تدفئة	٢١ درجة مئوية	STD $\uparrow$ (٢٥ درجة مئوية)	٢٣ درجة مئوية

#### وضع التدفئة - للتمتع بالهواء الدافئ

- في وضع التسخين قد تستغرق الوحدة بعض الوقت للإحماء. يومض مؤشر التيار الكهربائي (POWER) خلال مرحلة ما قبل التسخين.
- الوضع البارد - للاستمتاع بهواء بارد
- استخدم الستائر من أجل حجب أشعة الشمس والحرارة الخارجية من أجل تقليل الاستهلاك من القدرة اثناء وضع التبريد.
- الوضع الجاف - لتجفيف الجو
- تنتقل المروحة الداخلية بسرعة بطيئة لكي تعطي عملية تبريد لطيفة جداً.

### شاشة عرض وحدة التحكم عن بعد

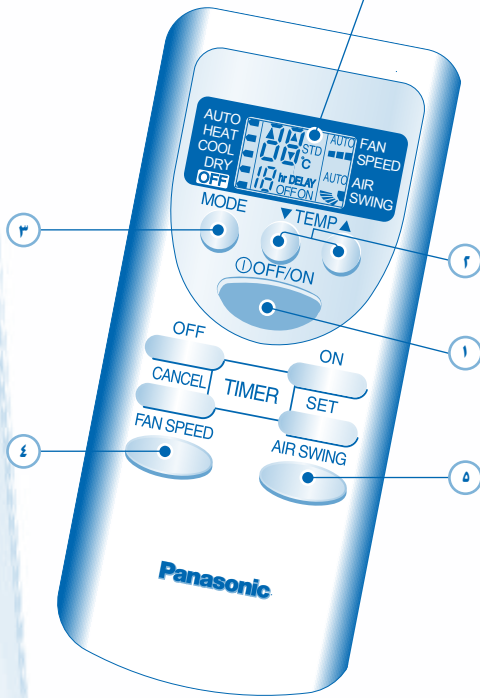

## لضبط المؤقت (ضبط المؤقت 1/2 ساعة)

- لتشغيل ON أو إيقاف OFF الوحدة في الوقت المضبوط مسبقاً.





### غلق مؤقت التأخير

- مثال لإيقاف مكيف الهواء بعد مرور 5 ساعات.
- 1 لاختيار تأخير مؤقت الإيقاف (Delay OFF-TIMER) اضغط على الزر  مرة واحدة.
  - 2 اضغط على الزر  لتختار ساعة التأخير.
  - 3 اضغط على الزر  لتأكيد إعداد المؤقت.
- يضبط مؤقت الإيقاف (OFF-TIMER) فقط عندما يكون مكيف الهواء يعمل.

### فتح مؤقت التأخير

- مثال لفتح مكيف الهواء بعد مرور ساعتين.
- 1 لاختيار فتح مؤقت التأخير (Delay ON-TIMER) اضغط على الزر  مرة واحدة.
  - 2 اضغط على الزر  لتختار ساعة التأخير.
  - 3 اضغط على الزر  لتأكيد إعداد المؤقت.
- يضبط مؤقت الفتح (ON-TIMER) فقط عندما يكون مكيف الهواء في حالة إيقاف تشغيل.

- لإلغاء مؤقت التشغيل ON أو إيقاف التشغيل OFF

- اضغط على .
- سوف يضيء مبهين المؤقت للوحدة الداخلية أثناء تشغيل المؤقت.
- عندما يتم ضبط مؤقت الفتح يمكن أن تبدأ الوحدة بشكل مبكر قبل الوقت الفعلي المحدد للوصول إلى درجة الحرارة المرغوبة في الوقت المناسب.
- إذا ضغطت زر التشغيل  أثناء عملية ضبط المؤقت سيتم إلغاء ضبط المؤقت.
- في حالة انقطاع التيار يتم إلغاء إعداد المؤقت. بمجرد عودة التيار أعد ضبط المؤقت بتكرار الخطوة المذكورة أعلاه.



- أوقف تشغيل التيار قبل التنظيف.
- لاتلمس زعنفة الألمنيوم، لأن الجزء الحاد قد يسبب جروح.

تنبيه

## تعليمات الغسيل

- لا تستعمل البنزين أو الثر أو مساحيق الجلي.
- استعمل صابون فقط (PH7) أو منظف منزلي متعادل.
- لا تستعمل ماء بدرجة حرارة أكثر من ٤٠ درجة مئوية.

## تلميحة مفيدة

- لضمان أفضل أداء للوحدة يجب أن تنفذ خدمات التنظيف على فترات منتظمة، يرجى استشارة الوكيل المرخص.

## ملاحظة

إذا تم استخدام أمششة كيميائية لمسح الوحدة يجب أن يتم الالتزام بالتعليمات الخاصة بتلك الأمششة.

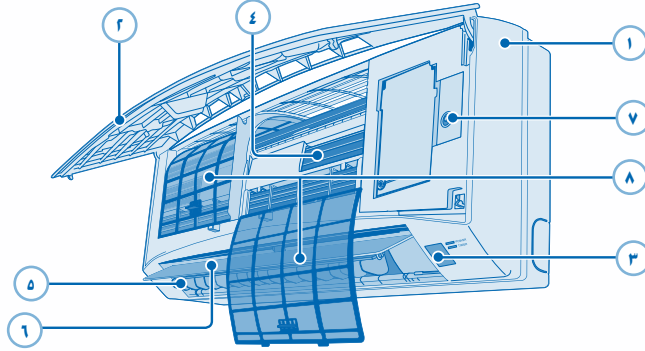

## ٧ زر الإيقاف/التشغيل التلقائي ON/OFF

- يُستعمل عند فقدان وحدة التحكم عن بعد أو حدوث قصور في الأداء.

الوضع	العمل
اونوماتيكي	اضغط مرة واحدة.
تبريد	اضغط واحتفظ به مضغوطاً حتى تسمع صوت بيب واحد ثم اطلقه.
<ul style="list-style-type: none"> <li>• لإيقاف التشغيل اضغط زر الإيقاف/التشغيل التلقائي AUTO OFF/ON مرة ثانية.</li> <li>• إجراء تشغيل / إيقاف تشغيل صوت استقبال الإشارة:</li> <li>١. اضغط مع الاستمرار على زر «التشغيل / الإيقاف التلقائي» (AUTO OFF/ON) لمدة ١٠ ثوانٍ تقريباً إلى أن تسمع صوت صفير مزدوج.</li> <li>٢. كرر الخطوة المذكورة أعلاه خلال ٦٠ ثانية فيتوقف صوت استقبال الإشارة أو يتم تشغيله.</li> <li>• إجراء تشغيل / إيقاف تشغيل التحكم في إعادة التشغيل التلقائي:</li> <li>١. اضغط مع الاستمرار على زر «التشغيل / الإيقاف التلقائي» (AUTO OFF/ON) لمدة ١٥ ثانية تقريباً إلى أن تسمع صوت صفير ثلاثي.</li> <li>٢. كرر الخطوة المذكورة أعلاه خلال ٦٠ ثانية فيتغير التحكم في إعادة التشغيل التلقائي.</li> </ul>	

## ٨ مرشحات الهواء

- نظّف المرشحات بشكل دوري.
- اغسل المرشحات بالماء بنعومة لتفادي تلف سطح المرشح.
- ضع المرشحات تحت الظل لكي تجف بشكل كامل بعيداً عن النار أو أشعة الشمس المباشرة.
- غيّر المرشح المتضرر.

## ١ الوحدة الداخلية

- امسح الوحدة بلطافة قطعة فماش ناعمة وجافة.

## ٢ اللوحة الأمامية

- نزع اللوحة الأمامية
- ارفع واسحب لنزع اللوحة الأمامية.
- اغسلها بنعومة وجففها.

## غلق اللوحة الأمامية



- اضغط للأسفل على نهايتي اللوحة الأمامية لغلاقها بإحكام.

## ٣ المستقبل

## ٤ زعنفة الألمنيوم

## ٥ شق دوران الهواء بالأجّاه الأفقي

- قابل للضبط يدوياً.



## تحذير



- احذر وضع إصبعك في الوحدة لتجنب الإصابة بسبب المروحة.

## ٦ شق دوران الهواء بالأجّاه العمودي

- لاتضبط بواسطة اليد.

## البحث عن الاعطال والاصلاح

لاتشهير الأعراض التالية الى حدوث قصور في الاداء.

الأسباب	الأعراض
• تأثير التكاثف بسبب عملية التبريد.	يخرج ضباب من الوحدة الداخلية.
• تدفق مادة التبريد في داخل الوحدة.	صوت جريان ماء أثناء التشغيل.
• قد تكون هذه رائحة الرطوبة التي تنبعث من الجدار أو السجادة أو الأثاث أو الملابس.	حتوي الغرفة على رائحة غريبة.
• يساعد ذلك على إزالة الروائح من الجو المحيط.	تتوقف احياناً المروحة الداخلية أثناء ضبط سرعة المروحة الأوتوماتيكية.
• التأخير هو حماية لضاغطة الوحدة.	يتأخر التشغيل عدة دقائق بعد اعادة بدء التشغيل.
• يحدث التكاثف أو التبخر على الانابيب.	يخرج ماء/بخار من الوحدة الخارجية.
• تؤدي التغيرات في درجة الحرارة الى تمدد/تقلص الوحدة.	صوت فرقة أثناء التشغيل.
• هذه الوظيفة هي وظيفة إعادة الضبط التلقائي للوحدة. تتم إعادة التشغيل بشكل تلقائي في وضع التشغيل السابق عند عودة التيار عند توقف العمل بسبب انقطاع التيار.	بعد انقطاع التيار الكهربائي تعمل الوحدة ألياً عند عودة التيار.
• لإلغاء التحكم الآلي في إعادة التشغيل يرجى مراجعة صفحة ٣٦.	
• ان الوحدة في وضع ازالة الصقيع ويتم تصريف الصقيع المذاب من الوحدة الخارجية.	يوميض مؤشر القدرة أثناء التشغيل وتتوقف المروحة الداخلية.
• لتفادي مؤثر التبريد غير المرغوب.	تتوقف المروحة الداخلية أحياناً أثناء تشغيل التدفئة.

الفحص	الأعراض
• اضبط درجة الحرارة بشكل صحيح.	لايعمل تشغيل التدفئة/التبريد بشكل مؤثر.
• اغلق جميع الأبواب والنوافذ.	
• غيّر أو استبدل المرشحات.	
• ازل أية عوائق موجودة في فتحات مدخل ومخرج الهواء.	
• تحقق فيما إذا تم تركيب الوحدة بشكل مائل.	ضجيج أثناء التشغيل.
• اغلق اللوحة الأمامية بشكل صحيح.	
• ادخل البطاريات بشكل صحيح.	لا تشتغل وحدة التحكم عن بعد.
• استبدل البطاريات الضعيفة.	(شاشة العرض معتمدة أو إشارة الارسل ضعيفة).
• افحص فيما اذا تم تسبب قاطع الدائرة الكهربائية.	لا تشتغل الوحدة.
• تحقق فيما اذا تم ضبط المؤقتات.	
• تأكد من عدم اعاقه المستقبل.	لا تتمكن الوحدة من استلام الاشارة من وحدة التحكم عن بعد.
• بعض مصابيح الفلورونست (النيون) قد تتدخل في عملية مرسل الاشارة يرجى استشارة الوكيل المعتمد.	

# INFORMATION/ИНФОРМАЦИЯ/ИНФОРМАЦІЯ/ INFORMACIÓN/INFORMATIONS/المعلومات

## Information for Users on Collection and Disposal of Old Equipment and used Batteries



### [Information on Disposal in other Countries outside the European Union]

These symbols are only valid in the European Union. If you wish to discard these items, please contact your local authorities or dealer and ask for the correct method of disposal.



### Note for the battery symbol (bottom two symbol examples):

This symbol might be used in combination with a chemical symbol. In this case it complies with the requirement set by the Directive for the chemical involved.



Pb

## Информация для пользователей по сбору и утилизации старого оборудования и использованных батарей



### [Информация об утилизации в других странах за пределами ЕС]

Данные символы предназначены только для стран ЕС. Для правильной утилизации оборудования обратитесь в местное представительство или к диллеру.



### Примечание для символа утилизации батарей (два примера ниже):

Этот символ может использоваться в сочетании с химическим символом. В этом случае он соответствует требованиям, установленным директивой об утилизации химических веществ.



Pb

## Информация для користувачів щодо збирання та утилізації старого обладнання та використаних батарейок



### [Інформація щодо утилізації у країнах за межами Європейського союзу]

Ці символи дійсні тільки на території Європейського Союзу. За потребою утилізації цих предметів зверніться до місцевої влади або дилера щодо правильного методу її здійснення.



### Примітка щодо символу батарейки (два нижніх приклади символів):

Цей символ може використовуватися у сполученні зі знаком хімічної небезпеки. В такому разі це відповідає вимогам Директиви щодо залучення хімічних речовин.



Pb

## Información para Usuarios sobre la Recolección y Eliminación de aparatos viejos y baterías usadas



### [Información sobre la Eliminación en otros Países fuera de la Unión Europea]

Estos símbolos sólo son válidos dentro de la Unión Europea. Si desea desechar estos objetos, por favor contacte con sus autoridades locales o distribuidor y consulte por el método correcto de eliminación.



### Nota sobre el símbolo de la batería (abajo, dos ejemplos de símbolos):

Este símbolo puede ser usado en combinación el mismo cumple con los requerimientos establecidos por la Directiva para los productos químicos involucrados.



Pb

## Avis aux utilisateurs concernant la collecte et l'élimination des piles et des appareils électriques et électroniques usagés



### [Information relative à l'élimination des déchets dans les pays extérieurs à l'Union européenne]

Ce pictogramme n'est valide qu'à l'intérieur de l'Union européenne. Pour connaître la procédure applicable dans les pays hors Union Européenne, veuillez vous renseigner auprès des autorités locales compétentes ou de votre distributeur.



### Note relative au pictogramme à apposer sur les piles (voir les 2 exemples ci-contre):

Le pictogramme représentant une poubelle sur roues barrée d'une croix est conforme à la réglementation. Si ce pictogramme est combiné avec un symbole chimique, il remplit également les exigences posées par la Directive relative au produit chimique concerné.



Pb

## راجع المعلومات حول جمع والتخلص من المعدات القديمة والبطاريات المستعملة

لاحظ رمز البطارية (مثال الرمزين الآخرين):  
إن هذا الرمز قد يستعمل مع رمز كيميائي أو في هذه الحالة فإنه ينطبق مع متطلبات الأمر الإداري حول المواد الكيميائية الداخلة.



Pb

[معلومات عن التخلص في البلدان الأخرى خارج الاتحاد الأوروبي]

إن هذه الرموز تستعمل في الاتحاد الأوروبي. إذا رغبت من التخلص من هذه المواد فيرجى الاتصال بالسلطات المحلية أو الوكيل وأسأل عن الطريقة الصحية للتخلص منها.



### FOR SEASONAL INSPECTION AFTER EXTENDED NON-USE

- Checking of remote control batteries.
- No obstruction at air inlet and air outlet vents.
- Use Auto OFF/ON button to select Cooling operation. After 15 minutes of operation, it is normal to have the following temperature difference between air inlet and air outlet vents: Cooling:  $\geq 8\text{ C}$  Heating:  $\geq 14\text{ C}$

### FOR EXTENDED NON-USE

- Activate Heat mode for 2~3 hours as an alternative to remove moisture left in the internal parts thoroughly to prevent mould growth.
- Turn off the power supply.
- Remove the remote control batteries.

### NON SERVICEABLE CRITERIAS

TURN OFF POWER SUPPLY then please consult authorized dealer under the following conditions:

- Abnormal noise during operation.
- Water/foreign particles have entered the remote control.
- Water leaks from Indoor unit.
- Circuit breaker switches off frequently.
- Power cord becomes unnaturally warm.
- Switches or buttons are not functioning properly.
- The timer indicator blinks and the unit can not be operated.

### периодическая (сезонная) проверка после продолжительного периода без эксплуатации

- Проверка батареек из пульта дистанционного управления.
- Убедитесь в отсутствии инородных тел, блокирующих воздухозаборное и воздуховыпускное отверстия.
- С помощью кнопки "АВТОМАТИЧЕСКОЕ ВКЛ/ВЫКЛ" (AUTO OFF/ON) выберите режим охлаждения. После 15 минут работы следующая разница температур между воздухозаборным и воздуховыпускным отверстиями считается нормальной:  
При охлаждении:  $\geq 8\text{ C}$   
При обогреве:  $\geq 14\text{ C}$

### при длительном периоде без эксплуатации

- Включите режим нагрева на 2~3 часа для удаления влаги на внутренних деталях устройства, чтобы избежать образования плесени.
- Выключите питание устройства.
- Извлеките батарейки из пульта дистанционного управления.

### критерии неработоспособности

Выключите питание и обратитесь к авторизованному дилеру при наличии следующих проблем:

- Ненормальный шум во время работы.
- Попадание воды/посторонних частиц в пульт дистанционного управления.
- Течь воды из внутреннего блока.
- Автоматический выключатель часто срабатывает.
- Штепсельная вилка/сетевой шнур сильно нагревается.
- Неправильно функционируют кнопки или переключатели.
- Индикатор таймера мигает, и управление кондиционером невозможно.

### огляд перед початком сезону після тривалого періоду без експлуатації

- Перевірте чи не час міняти батарейки пульта дистанційного управління.
- Перевірте чи ніщо не перекриває який-небудь із отворів для входу й виходу повітря.
- Кнопкою АВТОМАТИЧНЕ ВИМКНЕННЯ/УВИМКНЕННЯ (AUTO OFF/ON) виберіть режим охолодження. Якщо кондиціонер працює нормально, через 15 хвилин після початку роботи різниця температур повітря на вході та виході повітря внутрішнього блоку повинна становити:  
Охолодження:  $\geq 8\text{ C}$  Обігрів:  $\geq 14\text{ C}$

### виведення з експлуатації на тривалий період

- Увімкніть кондиціонер в режимі обігріву на 2~3 години для того, щоб ретельно видалити вологу із внутрішніх частин і запобігти розростанню плісняви.
- Вимкніть електроживлення.
- Вийміть батарейки з пульта дистанційного управління.

### випадки, що потребують кваліфікованого ремонту

- ВИМКНІТЬ ЕЛЕКТРОЖИВЛЕННЯ і зверніться до уповноваженого дилера в таких випадках:  
• Незвичайний шум під час роботи.
- Усередину пульта дистанційного управління потрапила вода або сторонні частки.
- Із внутрішнього блоку витікає вода.
- Часто спрацьовує автоматичний вимикач.
- Шнур живлення є теплішим, ніж звичайно.
- Невірно функціонують кнопки та перемикачі.
- Індикатор таймера мигає і прилад не працює.

### PARA INSPECCIÓN ESTACIONAL DESPUÉS DE UN LARGO PERÍODO EN DESUSO

- Verifique las pilas del mando a distancia.
- Compruebe que las tomas de entrada y salida de las rejillas de ventilación no estén obstruidas.
- Use el botón "APAGADO/ENCENDIDO AUTOMÁTICO" (AUTO OFF/ON) para seleccionar el modo frío. Tras 15 minutos de funcionamiento, es normal que se produzca la siguiente diferencia de temperatura entre las tomas de entrada y salida de las rejillas de ventilación:  
Enfriamiento:  $\geq 8$  C      Calentamiento:  $\geq 14$  C

### SI NO SE VA A UTILIZAR LA UNIDAD DURANTE UN PERÍODO PROLONGADO DE TIEMPO

- Active el modo de Calefacción durante 2-3 horas como alternativa para retirar la humedad restante en todas las partes internas para evitar la acumulación de moho.
- Desconecte la fuente de alimentación.
- Extraiga las pilas del mando a distancia.

### NO UTILICE LA UNIDAD SI DESCONECTE LA FUENTE DE ALIMENTACIÓN y después contacte con un distribuidor autorizado en los siguientes casos:

- Si escucha ruidos extraños durante el funcionamiento.
- Si entra agua o elementos extraños en el mando a distancia.
- Si hay escapes de agua de la unidad interior.
- Si el interruptor del circuito salta frecuentemente.
- El cable de alimentación está demasiado caliente.
- Los interruptores o los botones no funcionan correctamente.
- El indicador del temporizador parpadea y la unidad no puede operarse.

### INSPECTION ANNUELLE APRÈS UNE PÉRIODE PROLONGÉE D'INUTILISATION

- Vérifiez que les piles de la télécommande sont en bon état.
- Assurez-vous de l'absence d'obstruction des orifices d'entrée et de sortie d'air.
- Utilisez le bouton ACTIVATION/DESACTIVATION AUTOMATIQUE (AUTO OFF/ON) pour sélectionner le mode Climatisation. Après 15 minutes de fonctionnement, il est normal d'avoir les différences de température suivantes entre les orifices d'entrée et de sortie d'air:  
Refroidissement:  $\geq 8$  C      Chauffage:  $\geq 14$  C

### PRÉPARATION EN CAS D'INUTILISATION PROLONGÉE

- Une autre solution consiste à activer le mode Chauffage pendant 2 à 3 heures pour éliminer en profondeur l'humidité restée dans les pièces internes afin d'éviter la formation de moisissures.
- Coupez l'alimentation.
- Retirez les piles de la télécommande.

### PIECES NON SUSCEPTIBLES D'ÊTRE REPARÉES PAR VOS SOINS

COUPEZ L'ALIMENTATION et consultez un revendeur agréé dans les situations suivantes:

- Bruits anormaux pendant la mise en service.
- Pénétration d'eau ou de corps étrangers à l'intérieur de la télécommande.
- Fuite d'eau de l'unité intérieure.
- Désactivation fréquente du disjoncteur.
- Le cordon d'alimentation est inhabituellement chaud.
- Les interrupteurs ou les boutons ne fonctionnent pas correctement.
- Le témoin de la minuterie clignote et l'unité ne peut pas fonctionner.

الاعطال التي لا يمكن اصلاحها من قبلك  
أوقف إمداد التيار ثم استشر التاجر المعتمد  
بموجب الشروط التالية:

- ضجيج غير طبيعي أثناء التشغيل.
- دخول ماء/اجسام غريبة داخل وحدة التحكم عن بعد.
- تسرب ماء من الوحدة الداخلية.
- حدوث قطع متكرر لقاطع الدائرة الكهربائية.
- سلك الطاقة الكهربائية يصبح ساخنًا بصورة غير طبيعية.
- المفاتيح أو الأزرار لا تعمل بصورة صحيحة.
- مبین المؤقت يومض والوحدة لا يمكن تشغيلها.

للفحص الموسمي بعد فترة طويلة من عدم الاستخدام

- افحص بطاريات وحدة التحكم عن بعد.
- لا توجد عوائق أمام فتحات مدخل ومخرج الهواء.
- استخدم زر التشغيل / الإيقاف التلقائي (AUTO OFF/ON)  
لاختيار تشغيل التبريد. بعد 15 دقيقة من التشغيل. يصبح من الطبيعي حدوث هذا الفارق في درجات الحرارة لمدخل ومخرج الهواء:  
التبريد:  $\leq 8$  درجات مئوية      التدفئة:  $\leq 14$  درجات مئوية









في حالة عدم الاستخدام لفترة طويلة من الزمن

- قم بتنظيف وضع التدفئة لمدة ساعتين إلى 3 ساعات لإزالة الرطوبة المتبقية في الأجزاء الداخلية بشكل كامل لتفادي نمو العفن.
- مع القابس
- قم بإيقاف تشغيل مصدر التيار.
- اخرج بطاريات وحدة التحكم عن بعد.



# PRODUCT SPECIFICATION

- Indoor Unit
- Outdoor Unit

 Model		<input type="checkbox"/> CS-PA7KKD <input type="checkbox"/> CU-PA7KKD		<input type="checkbox"/> CS-PA9KKD <input type="checkbox"/> CU-PA9KKD		
		COOL	HEAT	COOL	HEAT	
		Single, 220V, 50Hz		Single, 220 - 240V, 50Hz		
 Power/Current	[W]	695	600	990 - 1010	790 - 810	
	[A]	3.50	3.00	4.60 - 4.30	3.70 - 3.50	
 Refrigerant	[kg]	R22* 0.580		R22* 0.850		
 Cooling Capacity	[kW]	2.100		2.600 - 2.650		
 Heating Capacity	[kW]	2.350		3.000 - 3.050		
 Noise Level	JIS C 9612 [<70 dB(A)]	[dB(A)]	<input type="checkbox"/> 37	38	38 - 38	38 - 38
	Conditions 1m Distance Max. cooling		<input type="checkbox"/> 47	48	47 - 47	48 - 49
 Air Circulation	[m <sup>3</sup> /min.]	10.8	11.0	10.8	11.0	
 Product Weight	[kg]	<input type="checkbox"/> 9.0	9.0			
		<input type="checkbox"/> 22	25			
 Dimensions (H × W × D)	[mm]	<input type="checkbox"/> 848 × 204 × 290	848 × 204 × 290			
		<input type="checkbox"/> 650 × 230 × 530	650 × 230 × 530			

\*60 g for air purging is not included.











## Test conditions

1. Temperature (°C)	Indoor		Outdoor	
	*DBT	*WBT	*DBT	*WBT
COOLING	27	19	35	24
HEATING	20	12	7	6

2. Standard piping length: 5 m (Includes Indoor Unit piping length).
3. Air filters are attached.

# PRODUCT SPECIFICATION

- Indoor Unit
- Outdoor Unit

  Model		<input type="checkbox"/> CS-PA12KKD <input type="checkbox"/> CU-PA12KKD		<input type="checkbox"/> CS-PA16KKD <input type="checkbox"/> CU-PA16KKD		
		COOL	HEAT	COOL	HEAT	
		Single, 220 - 240V, 50Hz		Single, 220 - 240V, 50Hz		
 Power/Current	[W]	1290 - 1330	1100 - 1130	1790 - 1840	1840 - 1890	
	[A]	6.00-5.70	5.20-5.00	8.40-8.00	8.50-8.10	
 Refrigerant	[kg]	R22* 0.920		R22* 0.890		
 Cooling Capacity	[kW]	3.600-3.650		4.600-4.600		
 Heating Capacity	[kW]	4.000-4.050		5.300-5.350		
 Noise Level	JIS C 9612 [<70 dB(A)]	<input type="checkbox"/>	39 - 39	39 - 39	42 - 42	40 - 40
	Conditions 1m Distance Max. cooling	[dB(A)]	<input type="checkbox"/>	49 - 49	50 - 50	50 - 50
 Air Circulation	[m³/min.]		11.8	12.0	12.2	12.4
 Product Weight	[kg]	<input type="checkbox"/>	9.0		9.0	
		<input type="checkbox"/>	34		40	
 Dimensions (H × W × D)	[mm]	<input type="checkbox"/>	848 × 204 × 290		848 × 204 × 290	
		<input type="checkbox"/>	780 × 289 × 540		780 × 289 × 540	

\*60 g for air purging is not included.

## Test conditions

1. Temperature (°C)	Indoor		Outdoor	
	*DBT	*WBT	*DBT	*WBT
COOLING	27	19	35	24
HEATING	20	12	7	6

2. Standard piping length: 5 m (Includes Indoor Unit piping length).
3. Air filters are attached.

Translators	Product Specification	Deutsch	Français	Greek	Italian	Nederland	Portuguese	Russian	Spanish	Bulgarian	Turkish	Arabic	Swedish	Norwegian	Ukrainian
	Model Indoor Unit Outdoor Unit	Modell Innen- Einheit Außen- einheit	Modèle Unité intérieure Unité extérieure	Μοντέλο Εσωτερική Εξωτερική συσκευή	Modello Impianto interno Impianto esterno	Model Binnen- aandrijving Buitenafzetting	Modelo Elemento interior Elemento exterior	Модель Внутренний Выпуск наружный	Modelo Elemento interior Elemento exterior	Модел Внутрішній Зовнішній блок	Modell Innenverseenheit Utsidenverseenheit	طراز الوحدة الداخلية وحدة خارجية	Modell Innombeskrivning Utomombeskrivning	Modell Innenverseenheit Utsidenverseenheit	Модель Внутрішній блок Зовнішній блок
	Power / Current	Stromversorgung	Alimentation	Παροχή ρεύματος	Corrente	Stroom	Potência	Напряжение питания	Corriente	Електроенерго захраняване	Güç / Akım	القوة الكهربائية	Effektström	Effektstrøm	Потужність / струм
	Refrigerant	Kühlmittel	Réfrigérant	ψυκτικό μέσο	Refrigerante	Koelmiddel	Refrigerante	Охлаждающий агент	Refrigerante	Охлаждаче	Sogulucu	الغاز المبردة	Kjølmedium	Kjølemiddel	Холодоагент
	Cooling Capacity	Kühlleistung	Capacité refrigérante	Ικανότητα ψύξης	Refrigerazione	Cooling Capacity	Capacidade de refrigeramento	Мощность охлаждения	Potencia refrigerativa	Охлаждащ капацитет	Sogutma Kapasitesi	سعة التبريد	Kylkapacitet	Kjølekapasitet	Потужність на охолодження
	Heating Capacity	Heizleistung	Capacité chauffage	Ικανότητα εθέρμανσης	Riscaldamento	Verwarming Capacity	Capacidade de aquecimento	Мощность нагрева	Potencia calorífica	Загріваюч капацитет	Isitma Kapasitesi	سعة التدفئة	Värmekapacitet	Varmekapasitet	Потужність на обігрівання
	Noise Level Conditions 1m Distance Max. cooling Sound power level	Lärmpegel Bedingungen 1m Abstand Max. Kühlung Schalldienstleistung	Niveau de bruit Conditions Distance 1 m Refroidissement max. Niveau de puissance sonore	Επίπεδο θορύβου Συνθήκες Απόσταση 1 μέτρου Μέγ. ψύξη Συνήθιστο επίπεδο θορύβου	Livello di rumore Condizioni Distanza di 1 m Raffreddamento max. Livello rumore	Lawaafzet Voorwaarden 1m afstand Max. Koeling Geluidvermogen	Nível do ruído Condições Distância de 1m Nível de ruído Nível de alimentação sonora	Уровень шума условия на расстоянии 1 м Уровень шума Уровень мощности звука	Niveau sonore Conditions 1 m de distancia Max. refroidissement Niveau de puissance de sonde	Ниво на шума Условия 1m разстояние Мак. охлаждане Максимална мощност на звука	Ses seviyesi Koşullar 1m uzaklık Max. soğutma Ses gücü seviyesi	مستوى الضوضاء الظروف المسافة 1 م التبريد الأقصى مستوى الطاقة الصوتية	Buller nivå Villkor 1 m avstånd Max. kylning Ljudeffekt Ljudeffektiva	Støynivå Vilkår 1 m avstand Maks. kjøling Lyd effektiva	Рівень шуму Умови Відстань 1 м Мак. охолодження Рівень потужності звуку
	Air Circulation	Luftzirkulation	Ventilation	Κυκλοφορία αέρα	Circolazione aria	Luchtcirculatie	Circulação de ar	Циркуляция воздуха	Circulation de aire	Воздушна циркуляция	Hava Devri	دوران الهواء	Luftströmning	Luftstrømning	Циркуляція повітря
	Product weight	Produktgewicht	Poids du produit	Βάρος του προϊόντος	Peso prodotto	Produktgewicht	Peso do produto	Вес продукта	Peso del producto	Тяго на продукта	Ürün ağırlığı	وزن المنتج	Produkts vikt	Produkts vekt	Маса виробу
	Dimensions	Abmessungen	Dimensions	Διαστάση	Misure	Afmetingen	Dimensões	Размеры	Medidas	Размери	Ebatlar	الأبعاد	Mått	Mal	Габарити

# QUICK GUIDE / КРАТКАЯ ИНСТРУКЦИЯ ПОЛЬЗОВАТЕЛЯ / КОРОТКА ІНСТРУКЦІЯ / GUÍA RÁPIDA / GUIDE RAPIDE / دليل سريع

Remote Control Preparation • Подготовка Пульты Дистанционного Управления К Работе • Підготовка Пульту Дистанційного Управління • Preparación Del Mando a Distancia • Préparation De La Télécommande • تحضير وحدة التحكم عن بعد

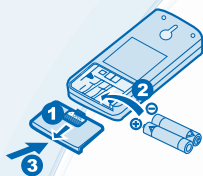

1 Pull out • Сдвиньте • Витягнути • Quite • Retirez • سحب

Insert AAA or R03 batteries (can be used ~ 1 year) •  
Используйте батареи типа AAA или R03 (можно использовать в среднем 1 год) •  
Вставте батарейки AAA чи R03 (термін використання ~ 1 рік) •  
Inserte pilas AAA o R03 (puede ser usado ~ 1 año) •  
Placez des piles AAA ou R03 (valables environ 1 an) •  
ادخل بطاريات AAA أو R03 (يكن استخدامها لمدة سنة واحدة)

3 Close the cover • Закройте крышку • Закрийте кришку • Cierre la tapa • Fermez le couvercle • اغلق الغطاء

## 1

### MODE

AUTO → HEAT  
DRY ← COOL

Select the desired mode.  
Выберите необходимый режим.  
Оберіть потрібний режим.  
Selecione el modo deseado.  
Sélectionnez le mode de fonctionnement souhaité.  
اختر الوضع المرغوب.

## 2

### OFF/ON

Start/stop the operation.  
Включить/остановить работу.  
Початок/завершення роботи.  
Inicie/detenga el funcionamiento.  
Mettez l'appareil sous/hors tension.  
بدء/إيقاف التشغيل.

## 3

### TEMP

Select the desired temperature.  
Выберите необходимую температуру.  
Установіть потрібну температуру.  
Selecione la temperatura deseada.  
Sélectionnez la température souhaitée.  
اختر سرعة المروحة.

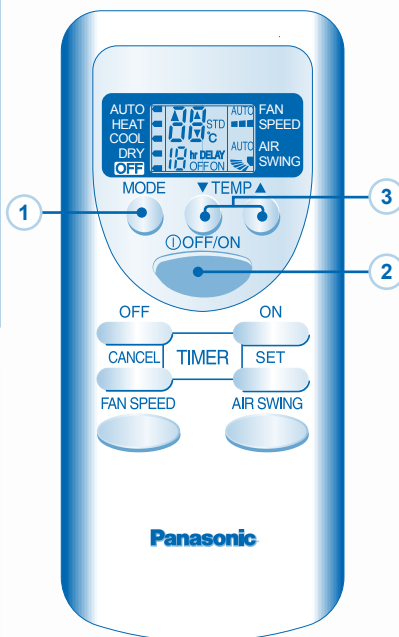

Panasonic Corporation  
Website: <http://panasonic.net/>

F567313

Printed in China  
F0911-00