

KWI 09 HU, KWA 09 HU
KWI 12 HU, KWA 12 HU
KWI 18 HU, KWA 18 HU
KWI 24 HU, KWA 24 HU

KWI 0909 HU, KWI 1212 HU
KWA 0909 HU, KWA 1212 HU

Parçalı Klima cihazı, duvara monteli
Tek parçalı ve Çift parçalı

Türkçe

Çalıştırma ve Montaj talimatları

Сплит-система кондиционирования
воздуха настенного типа

Русский

Одинарная и двойная

Инструкция по эксплуатации и монтажу

İçindekiler

1. Genel Bilgiler	2
2. Emniyet	3
3. Cihazın Tanımlaması	4
4. Çalıştırma	6
5. Temizleme	11
6. Arızanın giderilmesi	12
7. Teknik Veriler/Bilgiler	14
8. Atım işlemi	15
9. Müşteri Hizmeti ve Garanti	16
10. Montaj talimatları	17
11. İç Kısımların Montajı	20
12. Dış Kısımın Montajı	21
13. Elektrik bağlantısı	23
14. Bağlantı planı/şeması	24

1. Genel Bilgiler



Lütfen okuyunuz!

Kullanmadan önce bu talimatları dikkatlice okuyup sonra onu saklayınız. Cihazın başkasına devredilmesi durumunda, bu talimatları yeni kullanıcıya veriniz.

Bu çalıştırma ve montaj talimatları içinde yer alan semboller:

Bu belge içinde, semboller ve vurgulamalarla karşılaşacaksınız. Bunlar aşağıdaki anlamlara gelmektedir:



Tehlike! Tesisatçı ya da kullanıcı için olası yaralanma ve olası cihaz hasarı riski bilgisi!



Tehlike! Elektrik çarpması tehlikesi!



Tehlike! Haşlanma ve patlamanın yol açacağı tehlike!



Dikkat! Montaj ve/veya cihazın çalıştırılması esnasında ortaya çıkabilecek ve cihazda hasara ve/veya bir çevre hasarına ya da ekonomik ziyanlara yol açabilecek olası bir tehlike durumu bilgisi.

» Bu sembol, sizin bir şey yapmanız gerektiğini gösterir. Gerekli olan eylemler, adım adım tarif edilir.

2. Emniyet

2.1 Emniyet Bilgileri

Aşağıdaki emniyet bilgilerine ve talimatlarına dikkat ediniz.

Oda klima cihazının montaj ve ilk çalıştırma işlemi, sadece bir uzman teknik eleman tarafından yerine getirilmelidir. Elektrikli kısımların kurulumu ile soğutucu sirkülasyonun kurulumu, kalifiye uzman teknik eleman ya da müşteri hizmet merkezinden müşteri servis teknisyenleri tarafından yerine getirilmelidir.

Yetkili uzman kişi, montaj ve ilk çalıştırmada geçerli talimatlara uymaktan sorumludur. Cihazı sadece tamamen monte halde ve tüm güvenlik önlemleri ile çalıştırınız.



Yaralanma tehlikesi! Cihazın iç ve dış kısmındaki yüksek devirde dönen hava kanatları olan vantilatörler vardır. Cihazın içine bu nedenle asla herhangi bir nesne sokmayınız.



Yaralanma tehlikesi! Cihazda temizlik çalışmaları yaparken asla uygunsuz yükseğe erişme yardımcıları (örneğin tabure, sandalye, masa) kullanmayınız. Düşme tehlikesi!



Yaralanma tehlikesi! Pilleri yeniden şarj etmeyiniz. Pilleri ayırmayınız ya da ateşe atmayınız. Bu nedenle içinden sıvı gelebilir, yangın çıkabilir ya da bir patlama meydana gelebilir.



Sağlığa dönük tehlike! Doğrudan soğuk hava akımında uzun süreyle kalmayınız. Aksi takdirde, sağlığınız bundan olumsuz etkilenir. Aynı şekilde bu evcil hayvanlar ve süs bitkileri için de geçerlidir.



Elektrik çarpması tehlikesi! Cihazın üzerine su ya da başka bir sıvı püskürtmeyiniz.



Hasar tehlikesi! Gök gürültülü fırtınalı havalarda, sigorta veya güç şalterini kapatarak, güç kaynağının bağlantısını kesiniz. Aynı durum bakım çalışmaları için ya da eğer cihazı uzun süreyle kullanmayacaksanız da geçerlidir (örneğin bir tatil süresince).



Hasar tehlikesi! Güç şalterine çalışma esnasında kumanda etmeyiniz. Cihazı her zaman uzaktan kumanda aleti ile açık kapatınız. Kıvılcım ortaya çıkmasından dolayı, bir yangın meydana gelebilir.



Hasar tehlikesi! Yoğunlaşmış şü (kondensat) cihazdan akabilir. Cihazın altına asla elektrik aletler ve mobilya koymayınız, çünkü hatalı çalışmalar ya da hasarlar meydana gelebilir.



Hasar tehlikesi! Asla haşere öldürücü maddeleri ya da tutuşabilir spreylere cihazı doğru püskürtmeyiniz. Aksi takdirde, yangına ya da muhafazada renk değişimi meydana gelebilir.



Hasar tehlikesi! Çocukları, oda klima cihazı ile yalnız bırakmayınız ya da uzaktan kumanda aleti ile oynamasına izin vermemeyiniz.



Dikkat! Belirtilenlere ve de ulusal yeniden çevrim bilgilerine dikkat ediniz.

2.2 Az enerji tüketimi ile optimal çalışma hakkında ipuçları

- » Soğutma çalıştırmasında, güneş ışığının doğrudan cihaza ya da yaşam alanına girmesini önleyiniz. Jalousileri ve perdeleri kapatınız. Lambalar gibi ısı kaynaklarını, oda klima cihazının yakınında çalıştırmayınız.
- » İstenen sıcaklık bölgesinde oda sıcaklığını sabit tutunuz. Kapı ve pencerelerin sıkça açılmasından kaçınınız.
- » Düzenli aralıklarla ya da cihazın veriminde düşüş olduğunda, filtre kartuşunu temizleyiniz.
- » Üflenen hava oda içinde eşit dağılımlı olacak şekilde hava çıkış kanatlarını ayarlayınız.
- » Dolaplar, perdeler, örtü ya da benzerleri ile cihazın hava akımını engellemeyiniz.

2.3 CE İşaretleme ve Tanıtma Levhası

CE işaretleme, cihazın uygulamadaki bu kılavuz ilkelerin temel gereklerini tam olarak karşıladığını gösterir. Tanıtma levhası, iç cihazın sağ tarafındadır ve dış cihazın gerçek kenarı üzerindedir.

3. Cihazın Tanımlaması

3.1 Cihazın Kullanım Amacı

Klima sistemi; bir ya da iki dahili cihazı ve bir harici cihazı içerir. Bu çalışma talimatları, dahili cihazı, harici cihazı ve tüm sistemin montajını anlatır.

Oda klima cihazları; "teknik veriler/bilgiler" bölümünde belirtilen çevre sıcaklıkları sınır değerleri içindeki özel ve ticari kapalı alanlarda oda havasının soğutulması, ısıtılması ve nemden arındırılması için uygundur.

Farklı ya da bunun ötesinde, özellikle depolarda, manav depolarında, hayvan yetiştiriciliği ya da bitki yetiştiriciliği bölgelerinde, hassas cihazlar ya da sanat eseri içeren alanlar amacına uygun kullanım alanları değildir.

Kullanım amacında uygun kullanmak için, ayrıca çalışma ve montaj talimatlarını dikkate almak gereklidir. Oda klima cihazını, sadece üretici tarafından belirtilen kullanım amacı için kullanınız ve cihaz üzerinde hiç bir değişiklik ya da cihaza ait olmayan parçalar monte etmeyiniz!

3.2 Cihazın yapısı

3.2.1 Oda Klima Cihazı

- 1 Hava girişi
- 2 Hava çıkışı
- 3 Ekran kenarları
- 4 Elektrik bağlantısı (gizli)

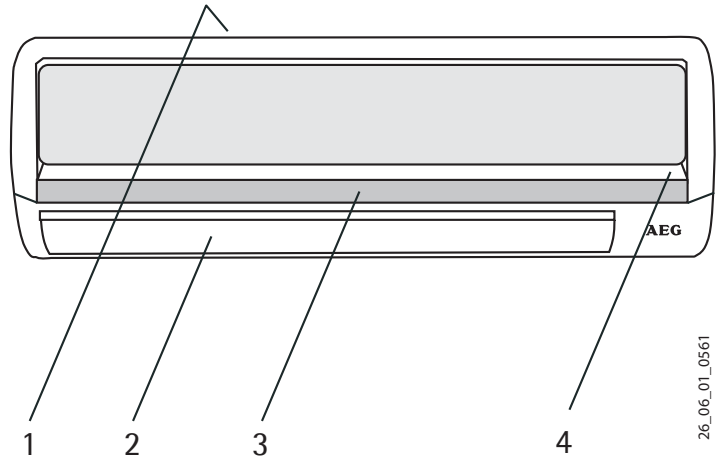

26_06_01_0561

3.2.2 İç kısımdaki göstergeler

- 1 Zamanlayıcı çalıştırma, zamanlayıcı çalıştırmada yanar
- 2 Kompresör göstergesi, kompresör çalıştığında yanar
- 3 Ventilator göstergesi
- 4 Ayarlı Sıcaklık Göstergesi
- 5 Sıcaklık ya da Saat göstergesi
- 6 Ventilator göstergesi
- 7 Şebeke göstergesi, şebeke voltajı takıldığında, eritme/çözme çalıştırmasında yanar
- 8 Gece çalıştırması, cihaz; gece çalıştırmasında çalıştığında yanar

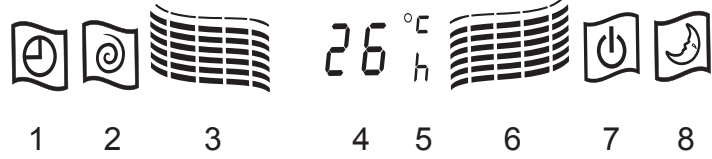

C26_06_01_0554

3.3 Çalışma/İşlev modu

Harici cihaz ile dahili cihaz, elektrik bağlantıları ve soğutucu ara hatlarıyla birbirine bağlıdır.

3.3.1 Soğutma çalıştırmasında çalışma ilkesi

Dahili cihazın (buharlaştırıcı) eşanjörleri üzerinden, sıcaklık oda havasından çekilir ve ek elektrik enerjisinden dışarı aktarılır. Harici cihazın (kondensör) ısı eşanjörü, sıcaklığı dış havaya verir. Yoğunlaşmış su (kondensat), dahili cihazın ısı eşanjörlerinde belirli çalışma koşulları altında meydana gelir, bir kondensat drenaj borusu ile dışarı atılır.

3.3.2 Isıtma Çalışmasında İşlev/Çalışma ilkesi

Harici cihazın (buharlaştırıcı) sıcaklık eşanjörü üzerinden, harici hava sıcaklığı çekilir ve ek elektrik enerji altından içeriye taşınır. İç cihazın ısı değiştiricisi/eşanjörü oda havasına sıcaklık verir. Düşük dış sıcaklıklarda, cihazın dış kısmında yoğunlaşma suyu (kondensat) donma tabakası oluşur oluşmaz otomatik olarak bir çözme süreci başlar.

4. Çalıştırma

4.1 Önayarlamalar

4.1.1 Pillerin uzaktan kumanda aleti içine yerleştirilmesi

Teslimat içinde, iki adet R03/LR03 1,5 V Tip (AAA) pil bulunur. Yeniden doldurulabilir/şarj edilebilir pilleri kullanmayınız. Pilleri en geç aşağıdaki durumlarda değiştiriniz

- Uzaktan kumanda aletinin kapsama alanı azaldığında, ya da
- Oda klima cihazından alındı tonu/sesi gelmez olunca.



Hasar tehlikesi!

Sızan pil sıvısı, uzaktan kumandayı tahrip edebilir. Eğer uzaktan kumanda aletini birkaç hafta süreyle kullanmayacaksanız, pilleri çıkarınız.



Dikkat!

Eski pillerin atımını, normal ev atıkları ile birlikte değil, bunun yerine bu amaçla düşünülmüş toplama istasyonlarına yapınız.

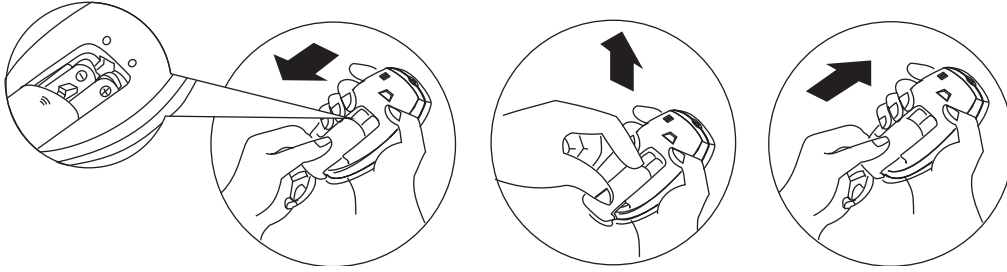

4.1.2 Uzaktan kumanda aletinin birime göre ayarlanması

Her güç kesilmesinden sonra ya da pillerin uzaktan kumandaya yeniden yerleştirilmesinden sonra, 12 saniye süreyle değişmeli olarak uzaktan kumandanın Soğutma ve Isıtma göstergesi yanıp söner. Birim tipiniz belirtildiğinde, uzaktan kumandanın herhangi bir tuşuna basınız.

Eğer herhangi bir tuşa basılmaz ise, birim otomatik olarak Isıtma ve Soğutma konumuna ayarlanır.

4.1.3 Otomatik Yeniden Başlatma İşlevi

Bir voltaj kesilmesinden sonra cihazın kapalı kalmasını ya da en son ayarlanan çalışma şekli ile yine çalışmaya başlamasını seçebilirsiniz.

Yeniden başlatma işlevinin etkinleştirilmesi ya da devre dışı bırakılması için, 5 saniye süreyle Acil durum tuşunu basılı tutunuz (kapağın altında, ekranın sol yanında). Cihaz, bir bip sesi ile etkinleştirilmeyi onaylar.

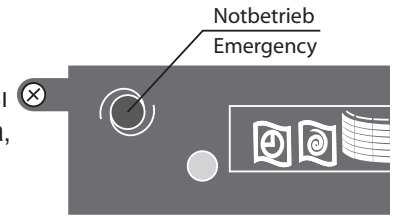

4.2 Oda klima cihazında kontrol paneli

Eğer uzaktan kumandanın pilleri boş ise ya da uzaktan kumandanın hatalı çalışmalarında, oda klima cihazının acil durum tuşu ile bir acil çalıştırmayı etkinleştirebilirsiniz (sadece, önceden seçilen sıcaklıkta "Isıtma" ya da "Soğutma").

- » Acil durum tuşunu ykl. 3 saniye basılı tutunuz, cihazı; "Isıtma" ve/veya "Soğutma" çalışma şekline geçirmek için. Ayarlanan sıcaklık, hava çıkış kanatlarının konumu, vantilatör kademesi vb. acil durum çalışmasında ayarlanamaz.
- » Cihazı yeniden kapatmak için tuşa yeniden basınız.

C26_06_01_0564

26_06_01_0556



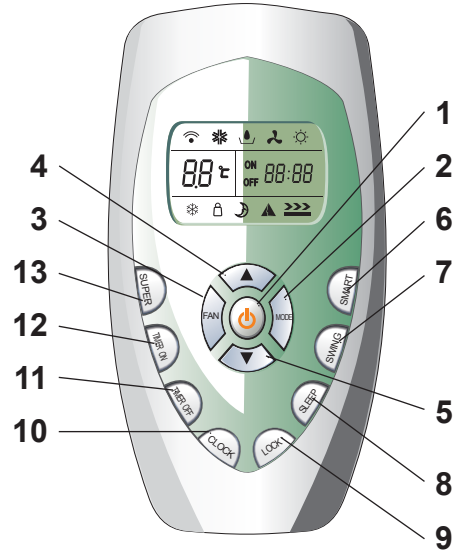

4.3 Oda klima cihazı için uzaktan kumanda

- 1 ON/OFF (AÇMA/KAPAMA), Cihazın açılıp kapatılmasında
- 2 MODE (MOD), Çalışma şeklinin seçimi için
- 3 FAN, vantilatör kademelerinin ayarlanması için
- 4/5 Ok tuşları, sıcaklıkların ve değerlerin artırılması ve azaltılması için
- 6 SMART (AKILLI), otomatik kumanda çalıştırmasını başlatma için işlev tuşu
- 7 SWING (SALINMA), dikey hava üfleyicileri ayarlanması ve otomatik hava üfleyici işlevinin açılması ve kapanması.
- 8 SLEEP (UYKU), SLEEP (UYKU) işlevinin açılması ve kapatılması için
- 9 LOCK (KİLİT), tuş kilidi
- 10 CLOCK (SAAT), geçerli zamanı ayarlamak için
- 11 TIMER OFF (ZAMANLAYICI KAPALI), Zamanlayıcı çalışmasını kapatmak için
- 12 TIMER ON (ZAMANLAYICI AÇIK), Zamanlayıcı çalışmasını açmak için
- 13 SUPER, en yüksek vantilatör kademesinde ve 18°C Ayarlı Sıcaklıkta SUPER çalıştırmayı açmak için



C26_06_01_0555

4.3.1 Uzaktan kumanda aletinin LC Ekranındaki Göstergeler

	Soğutma		Otomatik FAN (VANTİLATÖR)		SMART (AKILLI)		Sinyal Gönderimleri/Alımları
	Nemden arındırma		Yüksek vantilatör kademesi		SLEEP (UYKU)	ON OFF 88:88	TIMER (ZAMANLAYICI) ve Zaman göstergesi
	Havalandırma		Orta vantilatör kademesi		Tuş kilidi	88°C	Ayarlı Sıcaklık Göstergesi
	Isıtma		Düşük vantilatör kademesi		SUPER		

Tek tek fonksiyonlar, ayrıntılı olarak açıklanmıştır.

4.4 Uzaktan kumandanın kullanılması

Uzaktan kumandanın farklı işlev tuşları ve semboller içeren kontrol paneli vardır. İşlev tuşuna basıldığında, bırakılan sinyal klima cihazına gönderilir ve uzaktan kumandanın kontrol panelinde gönderim için üst solda sembol belirir. Cihaz, kısa bir bip sesi ile sinyalin alındığını onaylar.

Uzaktan kumandayı kullanırken aşağıdakileri dikkat ediniz,

- Uzaktan kumandanın oda klima cihazına mesafesinin ykl. 7 m'den daha fazla olmaması (pillerin şarjına bağlı olarak).
- Uzaktan kumanda aleti ile oda klima cihazı arasında, bitkiler ya da duvarlar gibi hiç bir nesnenin bulunmaması.
- Elektronik cihaz regülasyonu ile, cihaz otomatik olarak seçilen ayarlardan uzaktan kumanda üzerinde belirtilen ayarlardan sapabilir.
- Oda klima cihazının bir kızılötesi alıcısı üzerindeki bir tuşa basıldığında uzaktan kumandanın ayarlandığı.

4.5 Oda klima cihazının açılması/çalıştırılması

Gösterge,  cihaza voltaj sağlandığını gösterir.

» Uzaktan kumandanın tuşuna  cihazı açmak için basınız.

Eğer cihaz; onay sesinin alınmasına rağmen hemen çalışmaya başlamış ise (örn. Vantilatör çalışmaz), bunun nedeni aşağıdakilerden biri olabilir:

- Ayarlı/hedef sıcaklığa ulaşılmış (Isıtma/Soğutma ihtiyacı yok).
- Başlatma koruması aktif (cihaz kısa süre önce kapatıldı ve 3 dakikalık bir bekleme süresinden sonra yeniden çalışacak).
- Eritme/çözme işlevi aktif (Cihaz, 10 dakikaya kadar süreyle ısıtma çalışmasına ara verir).
- Bir TIMER ON (ZAMANLAYICI AÇIK) ya da TIMER OFF (ZAMANLAYICI KAPALI) işlevi etkinleştirildi.

4.6 Çalışma şekillerinin ve ayarların seçilmesi

4.6.1 MODE (MOD)

Farklı çalışma şekilleri, uzaktan kumanda ekranı üzerindeki MODE (MOD) tuşuna birkaç kez basarak, aşağıdaki sırada belirir:

Soğutma – Nemden Arındırma – Havalandırma – Isıtma

Tüm ayarlamaları uzaktan kumanda ile değiştirebilirsiniz.

Eğer oda klima cihazı, birçok dahili cihazı besleyen, harici cihaza takılı ise, çalışma şeklinin dahili cihazlarda bağımsız olarak seçilmesi olanaklı değildir, örn. eğer başka bir dahili cihaz soğutuyorsa, bir dahili cihaz ısıtmaz.

4.6.2 "Soğutma" çalışma şeklinin ayarlanması

"Soğutma" çalışma şeklinde, cihaz ayarlanan hedef sıcaklıkta oda havasını soğutur ve aynı zamanda nemden arındırır. Üfleyici kademesi ve hava çıkış kanatlarının konumu serbestçe seçilmelidir. Ayarlı sıcaklığa erişildiğinde, cihaz; soğutma kapasitesini kapatır.

Soğutma çalışmasını aşağıdaki şekilde aktifleştirebilirsiniz:

- » Uzaktan kumanda üzerindeki "Çalışma şekli" ("MODE" tuşuna, gösterge alanında "soğutma" işareti çıkıncaya kadar sıklıkla basılır. Uzaktan kumandanın gösterge panelinde, en son seçilen sıcaklık ve hava çıkış kanatlarının konumu belirir. Soğuk çalıştırmada, hava; odanın tamamında soğutma etkisini optimize etmek için her tarafa (yatay olarak) olabildiğince düzgün dağıtımli olarak çıkmalıdır.

4.6.3 "Nemden arındırma" çalışma şeklinin ayarlanması

Bu çalışma şeklinde, vantilatörün devir sayısı oldukça düşüktür. Cihaz, oda havasını yavaşça emer ve onun nemini içine çeker. Bu çalışma şeklinde, sıcaklık, vantilatör kademesi vb. uzaktan kumanda ile ayarlanamaz.

Nemden arındırma çalışmasını aşağıdaki şekilde etkinleştirebilirsiniz:

- » ("MODE") [MOD] Çalışma Şekli tuşuna hızlıca, gösterge panelinde "nemden arındırma" çalışma şekli için sembol belirene kadar sık sık basılır.

Uzaktan kumandanın gösterge panelinde, en son seçilen sıcaklık ve hava çıkış kanatlarının konumu belirir. Nemden arındırma çalışmasında, hava; odanın tamamında nemden arındırma etkisinin optimize edilmesi için her tarafa (yatay olarak) olabildiğince düzgün dağıtımli olarak çıkmalıdır.

4.6.4 "Isıtma" çalışma şeklinin ayarlanması

"Isıtma" çalışma şeklinde, cihaz; ayarlanan ayarlı sıcaklıkta oda havasını ısıtır. Üfleyici kademesi ve hava çıkış kanatlarının konumu serbestçe seçilmelidir. Hedef sıcaklığa erişilmesiyle, cihaz; ısı miktarını düşürür.

Isıtma çalışmasını aşağıdaki şekilde etkinleştirebilirsiniz:

- » Uzaktan kumanda üzerindeki (MODE) [MOD] tuşuna hızlıca, gösterge panelinde "Isıtma" çalışma şekli için sembol belirene kadar sık sık basılır.

Uzaktan kumandanın gösterge panelinde, en son seçilen sıcaklık belirir. Isıtma Çalıştırmasında, hava; odanın tamamında nemden arındırma etkisinin optimize edilmesi için her tarafa (dikey olarak) olabildiğince düzgün dağıtımli olarak çıkmalıdır.

Isıtma çalıştırmasının ilk 2-5 dakikası içinde, vantilatör; dışarı soğuk hava üflemesinden kaçınmak için etkinleştirilmez.

Eğer harici cihazın ısı eşanjörü donarsa, 2-10 dakikalık otomatik bir çözme işlemi başlatılır. Bu durumda, dahili cihazın vantilatörü durdurulur.

4.6.5 FAN – Vantilatör çalıştırması



Farklı çalışma şekilleri, uzaktan kumanda ekranı üzerindeki FAN (VANTİLATÖR) tuşuna birkaç kez basarak, aşağıdaki sırada belirir:

Otomatik – Yüksek vantilatör kademesi – orta vantilatör kademesi – düşük vantilatör kademesi

Havalandırma çalışma şeklinde, Otomatik İşlevi kullanılabilir değildir.

Nemden arındırma çalışma şeklinde, vantilatör kademesi ayarlanabilir değildir.

4.6.6 Sıcaklığın ayarlanması

Ayarlı sıcaklığı,  yada  tuşa basarak 1°C'lik kademelerle artırabilir ya da düşürebilirsiniz. Ayarlama aralığı, 18°C ila 32°C arasındadır. Nemden arındırma e havalandırma çalışma şekillerinde, bir sıcaklık ayarlaması olanaklı değildir.

4.6.7 Hava akımına kumanda edilmesi

Yatay dağılım için hava çıkış kanadı, motorla ayarlanır. Hava kanatçığı, çalışma şeklinde göre, cihazdan otomatik olarak belli bir ayara getirilir:

Soğutma: Üfleme yönü yatay

Isıtma: Üfleme yönü aşağıya

Havalandırma: Üfleme yönü aşağıya

Hava çıkış kanatlarının konumunu, SWING (SALINMA) tuşuna gereksinimlerinize göre kendiniz basarak ayarlayabilirsiniz. SWING (SALINMA) tuşuna bir kez bastıktan sonra, hava çıkış kanatçıkları aşağı yukarı otomatik olarak salınmaya başlar. Erişilen hava kanatçık konumunda, SWING (SALINMA) tuşuna yeniden basınız ve hava kanatçığı bu konumda kalır.

Yatay konum, ilk başlatma esnasında elle sadece bir kez kural olarak yerine getirilir. Bu ayarlama kanatları, elle ayarlanır.



Hasar tehlikesi!

Hava çıkış kanatlarını elle ayarlamayınız ve kanatların serbest hareketini engellemeyiniz, aksi takdirde ayarlama mekanizması hasar görür.

4.7 SMART (AKILLI) Otomatik çalıştırmanın ayarlanması

SMART (AKILLI) Çalıştırmada, cihaz; ayarlanan hedef sıcaklıkla geçerli oda sıcaklığını sürekli olarak karşılaştırır ve çevre sıcaklığı farklılıklarına uyum sağlamak üzere uygun çalışma şeklini ("Soğutma" ya da "Isıtma") otomatik olarak seçer. Hava çıkış kanatları, çekilen hava akımının sadece bir yönde üflenmemesini ve bu nedenle uzun süre hoşnutsuzluk olarak hissedilmemesini temin eder. Hava kanatçılarının ileri geri kolaylıkla hareket ettirilmesi ("Değişmeli Hava Akımı") sayesinde, hava akımı eşit şekilde dağıtılır.

SMART (AKILLI) çalışmasını aşağıdaki şekilde etkinleştirebilirsiniz:

» Uzaktan kumanda üzerindeki SMART (AKILLI) tuşuna sembol  belirene kadar basınız.



Oda sıcaklığı	Çalışma şekli	Ayarlı Sıcaklık
≤ 21°C	Isıtma	22°C
21°C - 23°C	Havalandırma	-
23°C - 26°C	Nemden arındırma	Oda sıcaklığı ykl. 1.5°C'e düşer
≥ 26°C	Soğutma	26°C

Bu çalışma şeklinde ayarlı sıcaklığı  ve  tuşlarla ve 2°C'ye kadar değiştirebilirsiniz.

FAN (VANTİLATÖR) tuşu ile, cihaz ile otomatik olarak seçilmiş vantilatör adımını birinden diğerine değiştirebilirsiniz. SWING (SALINMA) tuşu ile, hava çıkış kanatçığını isteğinize göre ayarlayabilirsiniz.

SMART (AKILLI) Çalışma şekli, SUPER Çalışma şekli ile aynı zamanda seçilemez.

4.8 CLOCK (SAAT) – Zamanın ayarlanması





Geçerli zamanı ayarlamak için, CLOCK (SAAT) tuşuna bir kez basınız  ve  tuşlarıyla zamanı ayarlayınız. CLOCK (SAAT) tuşuna bir kez daha basınız ve zaman kaydedilir.

4.9 TIMER ON / TIMER OFF (ZAMANLAYICI AÇIK / ZAMANLAYICI KAPALI – Zaman kumandası)

Uzaktan kumanda ile, cihazınızı belli bir zamanda otomatik olarak açılıp kapanacak şekilde programlayabilirsiniz. Açılma ya da kapanma zamanını, 12 saatlik bir zaman dilimi için ayarlayabilirsiniz. Açılma ve kapanma zamanı, aynı anda ayarlanamaz.

Ayarlanan zamanlama, TIMER ON (ZAMANLAYICI AÇIK) ya da TIMER OFF (ZAMANLAYICI KAPALI) tuşuna, ekrandan zamanlayıcı ile çalışma için sembol kaybolana kadar basarak, herhangi bir zamanda devre dışı bırakılabilir.





4.9.1 TIMER ON (ZAMANLAYICI AÇIK)

- » TIMER ON (ZAMANLAYICI AÇIK) tuşuna basınız, böylece "ON 12:00" (AÇIK 12:00) yanıp söner.
- »  ve  tuşlarıyla istenen açma/çalıştırma zamanını seçiniz.
- » TIMER ON (ZAMANLAYICI AÇIK) bir kez basınız, böylelikle istenen zaman statik olarak gösterilir.
- »  ve  tuşa bir kere basıldığında 1 dakikalık bir değişikliğe yol açar, daha uzun süreli basılması ise 10 dakikalık ve devamında her biri bir saatlik değişikliğe yol açar.

TIMER ON (ZAMANLAYICI AÇIK) tuşuna ilk basılmasından sonraki 10 saniye içinde bir zaman ayarı yapılmaz, zamanlayıcı programlaması kapatılır.

- » İç cihaz üzerindeki TIMER (ZAMANLAYICI) göstergesi yanar ve iç cihaz; bir bip sesi ile onaylar.

4.9.2 TIMER OFF (ZAMANLAYICI KAPALI)

- » TIMER OFF (ZAMANLAYICI KAPALI) tuşuna basınız, böylece "OFF 12:00" (KAPALI 12:00) yanıp söner.
- »  ve  tuşlarıyla istenen kapatma zamanını seçiniz.
- » TIMER OFF (ZAMANLAYICI KAPALI) bir kez basınız, böylelikle istenen zaman statik olarak gösterilir.
- »  ve  tuşa bir kere basıldığında 1 dakikalık bir değişikliğe yol açar, daha uzun süreli basılması ise 10 dakikalık ve devamında her biri bir saatlik değişikliğe yol açar.

TIMER ON (ZAMANLAYICI AÇIK) tuşuna ilk basılmasından sonraki 10 saniye içinde bir zaman ayarı yapılmaz, zamanlayıcı programlaması kapatılır.

- » İç cihaz üzerindeki TIMER (ZAMANLAYICI) göstergesi yanar ve iç cihaz; bir bip sesi ile onaylar.

4.10 SLEEP (UYKU) – Gece programı

SLEEP (UYKU) işlevi, Soğutma ya da Isıtma çalışma şekli ile birleştirilebilir.

- » Cihaz, çalışmayı 8 saat sonra otomatik olarak ayarlar.
- » Ventilatör kademesi, düşük kapasiteye ayarlanır.
- » Soğutma çalıştırmasında, hedef sıcaklık saat başına 1°C yükseltilir ve 2 saatlik çalıştırmadan sonra, cihaz kapatılana kadar sabit tutulur. Eğer oda sıcaklığı 26°C'nin üzerinde ise, herhangi bir düşüm olmaz.
- » Isıtma çalıştırmasında, hedef sıcaklık saat başına 1°C yükseltilir ve 2 saatlik çalıştırmadan sonra, cihaz kapatılana kadar sabit tutulur.



26_06_01_0558

4.11 SUPER – Hızlı soğutma

SUPER tuşu ile, hızlı bir soğutma başlatabilirsiniz. Böylelikle, yüksek ventilatör kademesi ve 18°C'lik bir ayarlı sıcaklık otomatik olarak ayarlanır.

- » Bu çalışma modunda, hava üfleme yönünü ve zamanlayıcıyı daha da fazla kullanabilirsiniz!
- » SLEEP (UYKU) ve SMART (AKILLI) işlevleri etkinleştirilemez.
- » SUPER, Isıtma çalışmasında kullanılabilir değildir.
- » SUPER işlevini sonlandırmak için, SUPER, MODE, FAN, ON/OFF (SÜPER, MOD, AÇMA/KAPAMA) ya da ok tuşlarından birine basınız.



26_06_01_0559

4.12 Cihazın uzun süre kapatılması

Eğer cihazı uzun süre, örneğin kış yarı yılında çalıştırmak istemez iseniz, aşağı belirtildiği şekilde ilerleyiniz:

- » Cihazı, olanaklı en yüksek sıcaklıkla, "Isıtma" çalışma şeklinde, 3 ila 4 saat çalışır halde bırakınız. Böylelikle, Oda klima cihazının iç kısmına, kuru üfleme yapılır.
- » Güç şalterini kapatınız ve/veya sigortayı çıkarınız.
- » Pilleri uzaktan kumandadan çıkarınız.

Cihazı yeniden çalıştırmaya almadan önce, aşağıdaki şekilde ilerleyiniz:

- » Filtre kartuşunu temizleyiniz.
- » İç ya da dış cihazdan hava giriş ve hava çıkışının yabancı nesnelere kapatılmadığından emin olunuz.

5. Temizleme

Oda klima cihazının filtre kartuşu, çekilen Oda havasını partiküllerden (toz, kir) temizler. Kullanım süresine ve hava kirliliğine bağlı olarak, filtre kartuşu; en geç her altı ayda bir temizlenmelidir, kirli filtre; cihazın verimini düşürür.



Yaralanma tehlikesi!

Bakım çalışmalarından önce her zaman cihazın voltaj sağlayıcını devreden çıkarınız ve bu çalışmalar esnasında cihazı kimsenin çalıştırmayacağından emin olunuz.

5.1 Mahfazanın temizlenmesi

Mahfaza ve uzaktan kumanda aletinin temizlenmesinde kuru bir temizlik bezi kullanınız. Çok kirli olduğunda, bezi az miktarda ıslatınız. Cihazın iç kısmına kesinlikle su gitmemesi konusuna dikkat ediniz. Kapağa hasar verebilecek aşındırıcı ve temizleyici madde kullanmayınız.

5.2 Filtre kartuşunun temizlenmesi



Yaralanma tehlikesi!

Filtre kartuşunun temizlenmesi esnasında tozdan korunmak için uygun koruyucu gözlük ve alerjik bünyeye sahipseniz ek olarak toz maskesi kullanınız.



Hasar tehlikesi!

Filtre kartuşu olmadan cihazı çalıştırmayınız. Bu hatalı çalışmalara yol açabilir.

- » Ön kanatçığı yukarı doğru açınız.
- » Filtre kartuşunu aşağı doğru çekiniz.
- » Filtre kartuşunu ve filtre kapağını elektrik süpürgesi ile temizleyiniz. Gerekli olduğunda, daha büyük kirlilikler için, filtre kartuşunu ılık su ile temizleyiniz. Daha sonra, kurumaya bırakınız.



Hasar tehlikesi!

Filtreyi sıcak suda (50°C'den daha fazla) yıkamayınız, doğrudan güneş ışığı altında ya da örneğin bir elektrikli ısıtıcı gibi ısı kaynağını kullanarak onu kurutmayınız. Filtre kartuşu deforme olabilir.

- » Filtre kartuşunu yerine oturtup ve tutturucularla sabitleyiniz.
- » Filtre kapağını yeniden asınız ve çitçitli kanca ile sabitleyiniz.
- » Filtre kapağını yukarı kapatınız ve her iki sürgü ile kitleyiniz.

Gerektiğinde, mahfazanın bedeninin her iki yanındaki filtre kapağı asılabilir. Bu durumda, emniyet bağı uygun şekilde kapatılmalıdır.

6. Arızanın giderilmesi

6.1 Bir arızadan şüphe edildiğinde

Aşağıda tarif edilen çalışma hataları arıza değildir.

Tahmin edilen arıza	Açıklama
Cihaz hemen çalışmaya başlamıyor.	Cihazın otomatik olarak yeniden çalışmaya başlamasını bekleyiniz. Çalıştırma koruması, yeniden çalıştırmayı geciktirebilir ve cihazın çalışmaya başlamasını üç dakikaya kadar geciktirebilir. "Açma zamanı" zamanlaması etkin durumda. Eğer gerekli ise zamanlamayı kapatınız.
Cihazın iç kısmından bir tikleme sesi, Soğutma ve Isıtma sürecinin başında ya da sonundan sonra işitiliyor.	Tikleme sesi, dahili cihazın, sıcaklığın az miktarda değişmesi nedeniyle büzülmesi ya da genişlemesi nedeniyle meydana gelir.
Sızan hava olağan dışı kokuyor.	Cihaz; örneğin halılardan, mobilyalardan, elbiselerden, tütün kokusundan, kozmetiklerden ve benzerlerinden koku emer ve bunu hava ile dışarı üfler.
Çalışma esnasında ve sonrasında, akan su sesi işitiliyor.	Bu sese, klima sistemi içindeki soğutucu madde neden olmaktadır. Bu sese, ısı eşanjörlerinin çözme işlemi neden olur. Bu sese, ısı eşanjörleri içinde akan soğutma suyu neden olur.
Bir uğultu işitildiğinde.	Bu ses, eğer kondensat eritme hattı temiz havası emilir ve bu nedenle yoğunlaşma suyu kondensat yakalama tepsisine ya da vantilatöre yeniden püskürtülürse işitilir. Bu ses, kondensat hava hattı içine güçlü rüzgar havası girdiğinde işitilebilir.
Oda yeterince soğutulmuyor.	Eğer, bir havalandırma üfleyicisi ya da bir gaz dağıtıcısı bir oda içinde kullanılıyorsa, gerekli soğutma kapasitesi artar, bu nedenle cihazın soğutma kapasitesi muhtemelen yeterli değildir. Dış hava sıcaklığı yüksek ise, soğutma etkisi muhtemelen yeterli değildir.
Hava çıkış kanatlarından, buhar akımı oluyor.	Cihazdan çıkan soğuk hava, oda içindeki nemi hızlıca soğutur. Bu da sis olarak görülür.
Cihazın iç kısmından, bir mekanik ses işitiliyor.	Bu, vantilatörlerin ya da kompresörlerin açılma ve kapanmasından dolayı çıkan sestir.
Cihazın "Isıtma" çalışma şeklinde başlatılması ile, cihazın vantilatörü bir bekleme süresi sonrası çalışır.	Klima sistemi sıcak hava üflemeye hazır oluncaya kadar bekleyiniz.
Hava çıkış kanatçıklarının konumu, çalışma esnasında değişir. Kanatçıkların konumu, uzaktan kumanda ile ayarlanamıyor.	Bir saatlik çalıştırmadan sonra, "Soğutma" çalışma şeklinde, aşağı doğru ayarlı hava akımı ile cihaz otomatik olarak hava akımı yönünü, cihazdan kondensatın damlamasını önlemek üzere "Yatay Hava Akımı" yönünde değiştirir. Eğer "Isıtma" çalışma şekli seçilirse, cihaz; hava çıkış kanatçıklarını otomatik olarak "Yatay Hava Akımı" konumuna getirir. Cihaz, "Isıtma" çalışma şeklinde başlatıldığında, hava akımının sıcaklığı hala çok düşük ise ya da çözme süreci esnasında, hava kanatçıklarının konumu otomatik olarak "Yatay Hava Akımı" konumuna ayarlanır.
Cihaz, istenen hedef sıcaklığa ulaşılmadan önce "Sıcaklık" çalışma şeklinde kapanır. "Hazıroluş/Çözme" göstergesi yanıyor.	Düşük dış sıcaklık ve yüksek hava nem oranı ile harici cihaz üzerinde don birikebilir. Çözme işlevi, ısıtma çalışmasını otomatik olarak 10 dakika süreyle kesintiye uğratar ve ısı eşanjörünü çözer.

Bazen, fişirtı sesi duyulur.	Bu ses, klima sistemi iç kısmında soğutucu madde akımı açıldığında ortaya çıkar.
Oda yeterince ısıtılamıyor.	Dış sıcaklık düşük olduğunda, ısıtma etkisi muhtemelen yeterli değildir.
Klima sistemi, elektrik kesilip tekrar geldiğinde otomatik olarak tekrar çalışır.	Bu işlev, uzaktan kumanda ile etkinleştirilebilir ve devre dışı bırakılabilir.

6.2 Bu arızaları kendiniz giderebilirsiniz

Müşteri servise müracaat etmeden önce, sorunuzun basit bir çözümünün olup olmadığını anlamak için aşağıdaki çözümleri gözden geçirin.

Arıza	Arızanın giderilmesi için araştırmalar
Klima cihazı çalışmıyor.	Güç şalteriniz kapalı mı? Sigorta atık mı? Çalıştırmanın zamanlaması ayarlı mı?
Etkili ısıtma ya da soğutma olanaklı değil.	Sıcaklık ayarı doğru mu? Filtre kartuşu temiz mi? Hava giriş ve çıkış açıklıkları, harici ya da dahili cihaz tarafından bloke ediliyor mu? Açık bir pencere ya da kapı var mı?
Sızan hava olağan dışı kokuyor.	Filtre kartuşu temiz mi?
Uzaktan kumanda üzerinde gösterge yok. Gösterge zayıf ya da uzaktan kumandanın sinyali, kızıllötesi alıcıdan ulaşmıyor.	Pillerin gücü boş mu? Pillerin kutupları (+,-) doğru mu? Başka bir elektronik aletin uzaktan kumandası üzerindeki tuşlara mı basılıyor?



6.3 Müşteri hizmetini arayınız

Eğer aşağıda tarif edilenlerden biri doğru ise ya da tanımlanan arızalar devam ederse, klima sistemini kullanmaya devam etmeyiniz. Güç şalterini ya da sigortayı kapatınız. Uzman teknisyene ya da müşteri hizmetine müracaat ediniz. Model etiketini (tanıtma levhasına bakınız) belirtiniz ve sorunu tarif ediniz.

Yaralanma tehlikesi!

Birimi kendi başınıza tamir etmeye çalışmayınız.

Odama klima cihazındaki "çalışma göstergesi" yanıp sönüyor.

- Güç şalteri sık sık kapanıyor ya da sigorta sıkça atıyor.
- İstmeden cihazın içine su kaçtı.
- Oda klima cihazından su geliyor ya da damlıyor.
- Yabancı bir nesne istmeden oda klima cihazı içine girdi.
- Çalışma esnasında, olağan dışı sesler iştiliyor.

7. Teknik Veriler/Bilgiler

Tip	KWI	09 HU	12 HU	18 HU	24 HU	0909 HU	1212 HU
E-No.		223330	223331	223332	227926	223338	223339
Tip	KWA	09 HU	12 HU	18 HU	24 HU	0909 HU	1212 HU
E-No.		223333	223334	223335	227927	223336	223337
Soğutma kapasitesi	kW	2.64	3.69	5.28	6,80	2x 2.64	2x 3.52
Isıtma kapasitesi	kW	2.78	3.81	6.15	7,20	2x 2.82	2x 3.9
Güç girişi. Soğutma	W	820	1150	1645	2190	1640	2190
Güç girişi. Isıtma	W	770	1120	1700	2110	1560	2290
Nemden arındırma kapasitesi	L/s	0.9	1.5	2.4	2,7	2x 0.9	2x 1.5
Dahili kısım hava hacmi	maks. m ³ /s	460	550	800	960	460	550
Harici kısım hava hacmi	m ³ /s	1700	1700	2400	2600	1700	1700
EER Soğutma		3.22	3.21	3.21	3,21	3.21	3.21
COP Isıtma		3.62	3.41	3.62	3,61	3.61	3.41
Enerji Sınıfı	Soğutma	A	A	A	A	A	A
Enerji Sınıfı	Isıtma	A	B	A	A	A	B
Soğutucu madde		R410a	R410a	R410a	R410A	R410a	R410a
Doldurma miktarı	g	780	1080	1660	2080	1090+970	1480+1420
Ses verimi İç kısım	maks. dB(A)	33	38	43	50	33/32/30	38/37/36
Ses verimi Dış kısım	maks. dB (A)	52	52	54	60	58	60
Elektrik Bağlantısı		1/N/PE 220-240V~50Hz					
Güç girişi	Soğutma (A)	3.8	5.3	7.6	10,2	7.8	11.6
	Isıtma (A)	3.6	5.2	7.9	9,8	7.6	11.1
LRA, Başlatma akımı	A	19	28	40	60	19+19	28+28
Klima cihazı							
Kompresör	Tasarım/Mode	Kayar piston (kaydırma)					
Kullanım sınırlamaları							
İç kısım, Isıtma	min/maks °C	20 / 32					
İç kısım, Soğutma	min/maks °C	21 / 32					
Dış kısım, Isıtma	min/maks °C	-7 / 24					
Dış kısım, Soğutma	min/maks °C	24 / 43					
Nemden arındırma, İç kısım	min/maks °C	18 / 32					
Soğutucu madde bağlantıları							
Akışkan boru hattı	inç	1/4	1/4	3/8	3/8	1/4 + 1/4	1/4 + 1/4
Emme gaz hattı	inç	3/8	1/2	5/8	5/8	3/8 + 3/8	1/2 + 1/2
Akışkan boru hattı	Ø mm	6	6	9.53 (10)	9.53 (10)	6,6	6.6
Emme gaz hattı	Ø mm	9.53 (10)	12	16	16	2x 9.53 (10)	2x 12
Kondensat drenajı	Ø mm	18	18	18	18	18	18
Parçalı boru uzunluğu	maks. m	15	15	15	15	15	15
Yükseklik farkı	maks. m	5	5	5	5	5	5
Boyutlar ve Ağırlıklar							
Boyutlar İç Kısım	ExYxD (mm)	818x270x192	818x270x192	1025x313x203	1025x313x203	820x295x195	820x295x195
Boyutlar Dış Kısım	ExYxD (mm)	715x482x240	715x482x240	830x637x268	832x702x380	832x702x380	890x793x414
Ağırlık İç Kısım	kg	10	10	14	14	10	10
Ağırlık Dış Kısım	kg	29	32	49	58	60	75

8. Atım işlemi

Cihazınızın size hasar görmeden ulaşması için, onu dikkatlice paketledik.

Lütfen çevreyi korumak için, cihazın ambalaj malzemesinin atım işlemini uygun şekilde yapınız.

Taşıma ve satış ambalaj malzemesinin atım işlemleri

AEG Haustechnik, Almanya'daki toptancılarla ve yerel satıcı/uzman satıcı ile birlikte, ambalajların çevreye zarar vermeden işlenmesi için, geri çekme ve atım işlemleri konsepti içinde yer almaktadır. Nakliye ambalajlarını uzman satıcı ve/veya yerel satıcıya teslim ediniz.

Satış ambalajlarının (yeşil nokta) atım işlemlerini ise DSD (Duales System Deutschland) [İkili Sistem Almanya] üzerinden yapabilirsiniz.

Kullanılmış tüm ambalaj malzemeleri, çevre uyumlu ve yeniden kullanılabilir.

- Plastik parçalar, şu ana kadar mevcut bulunan, aşağıda şekilde karakterize edilir:
 - PE Polietilen için, örn. ambalaj folyoları
 - EPS artırılmış Polistren için, örn. Stiropor-dolgu parçası (temel olarak KFK [Klorflorkarbon]'suz)
 - POM Polioksimetilen için, örn. plastik kısıkaçlar
 - PP Polipropilen için, örn. gergi şeridi
- Karton parçaları, eski kağıttan yapılıdır.

Almanya'da eski cihazların atım işlemi

Bu eski cihazların atım işlemleri, pazara sürme hakkındaki yasalar, elektrikli ve elektronik cihazların (Elektrikli ve elektronik cihazlar yasası ElektroG) geri çekme ve çevre uyumlu atım işlemleri, altında değerlendirilemez ve ücretsiz olarak yerel toplama noktasına teslim edilemez.

Eski cihazlar tipine göre ve doğru şekilde atılmalıdır. Yeniden kazanım yönetimi ve Atık madde yasası ve bunlarla ilgili ürün sorumluluğu çerçevesinde, Stiebel Eltron; eski cihazların atım işlemini, uygun maliyetli geri çekme sistemi ile olanaklı kılar.

Bize ya da yerel satıcınıza/uzman satıcınıza sorunuz.

Cihazlar ya da cihazların parçaları, evsel atık/çöp ile birlikte ya da çöp tenekesine sınıflandırılmamış atık olarak atılamaz. Geri çekme sistemleri aracılığı ile, atım yeri ve çevreyi rahatlatarak şekilde malzemelerin yüksek geri dönüşüm oranlarına ulaşılır. Böylelikle, çevre korumasına hep birlikte önemli bir katkı yapmaktayız.

Yeni cihazların geliştirilmesinde, malzemelerin yüksek geri kazanım kapasitelerine zaten önem atfetmekteyiz.

Malzeme Yeniden Kazanım için gerekli koşullar; DIN EN ISO 11469 ve DIN EN ISO 1043'ye göre tarafımıza yapılan yeniden kazanım sembolleri ve işaretlemelerdir, bu nedenle farklı plastik maddeler ayrı olarak toplanmalıdır.

Almanya dışında atım işlemleri

Eski cihazların atım işlemi, yerel olarak geçerli düzenlemeler ve yasalara göre, tipine göre ve düzgün şekilde gerçekleştirilmelidir.

Kyoto | R410A

Bu cihaz, R410A soğutucu madde ile doldurulur.

R410A soğutucu maddesi, Kyoto protokolünde, bir küresel sera gazı potansiyeli (GWP=1925) olarak kayıtlı bir florlu sera gazıdır.

R410A soğutucu maddesi, atmosfere bırakılmamalıdır.

9. Müşteri Hizmeti ve Garanti

Garancia

A garancia csak abban az országban érvényesíthető, ahol a készüléket megvásárolták. Kérjük, forduljon az országban működő Stiebel Eltron kirendeltséghez, vagy az importőrhez.



A készülék szerelését, elektromos bekötésének megvalósítását, karbantatását és üzembehelyezését csak minősített szakember végezheti.



A gyártó semmilyen felelősséget nem vállal azokért a meghibásodott készülékekért, amelyet nem az adott készülékre vonatkozó szerelési és kezelési előírás szerint szereltek, helyeztek üzembe, ill. működtettek.

10. Montaj talimatları

10.1 Uyumluluk Genel Değerlendirmesi

Kurulumda, aşağıdaki çizelge ile uygunluk içinde aynı kapasite büyüklüklerinde iç ve dış kısımların kullanıldığından emin olunmalıdır.

1	KWI 09 HU	1	KWA 09 HU
1	KWI 12 HU	1	KWA 12 HU
1	KWI 18 HU	1	KWA 18 HU
1	KWI 24 HU	1	KWA 24 HU
2	KWI 0909 HU	1	KWA 0909 HU
2	KWI 1212 HU	1	KWA 1212 HU

Çift parçalı bir kısmın tek parçalı bir dış kısım ile kombinasyonu olanaklı değildir!

Bu kılavuz, AEG Parçalı Klima sisteminin kurulumunu tarif etmektedir. Başka bir İç ve ya da Dış birimle birleştirilmemelidir. Cihazların hatalı eşleştirilmesi ve her iki cihazdaki düzenleme organları arasındaki uyumsuzluk, her iki cihazda da hasara ve garantinin ortadan kalkmasına yol açabilir.

10.2 Düzenlemeler / Standartlar

Montaj ve Kurulumda, aşağıdaki düzenlemelere ve standartlara uyulmalıdır.

Elektronik tarafı:

- » **VDE 0100** Düzenlemeleri, 1000 V'e kadar yüksek voltaj sistemleri kurma için
- » **VDE 0701** Düzenlemeleri, kullanılmış elektrikli cihazların onarım, değiştirme ve test edilmesi için
- » **VDE 0185** Yıldırım koruma sistemleri
- » Alçak voltaj sistemlerine bağlantı için TAB Teknik Bağlantı Koşulları
- » **Yetkili EVU ek Düzenlemeleri**
- » **EN 378** (DIN8975) Emniyet teknik ve çevre ile ilgili düzenlemelerin tamamı

Genel olarak gereklilikler:

- » **TA- Gürültü** Teknik Yönetmeliği, Gürültüye karşı koruma için
- » **VBG 20** Soğutucu sistemler

Cihaz aşağıdaki Yönetmeliklere, Düzenlemelere ve Standartlara karşı gelir:

- » EMV Yönetmeliği 89/336/EWG
- » Düşük voltaj yönetmeliği 73/23/EWG
- » 92/31/EWG ; 93/68/EWG ; EN 60335-2-40
- » EN 55014-1 ; EN 55014-2 ; EN 60555-2

10.3 Teslimat (Tedarik içeriği) ve Aksesuarlar

Piller ile birlikte uzaktan kumanda ve de sert duvarlar için standart montaj malzemesi, duvar tutaçları, Çalıştırma ve montaj talimatları ayrıca cihaza özel ek parçalar.

10.4 Yerine getirilmesi gereken çalışmalar

Güvenlik Talimatları

Klima cihazları, yüksek basınç taşır ve elektrikli parçalar üzerinde voltaj vardır. Bu nedenle; klima cihazları; sadece eğitilmiş ve kalifiye personel tarafından kurulmalı, onarılmalı ve bakım yapılmalıdır. Eğitilmiş olmayan personel, ısı eşanjörlerinin temizliği ve de filtrenin temizliği ve değiştirilmesi gibi basit bakım çalışmalarını yerine getirebilir. Klima cihazları üzerinde çalışma yaparken, montaj ve çalıştırma talimatları içinde ve cihazın üzerindeki etiketlerde ve yapılandırılmış etiketlere belirtilen tüm emniyet talimatlarına uyulmalıdır. Tüm ilgili standartlar ve yönetmeliklere uyulmalıdır. Koruyucu gözlük ve eldiven takınız. Kaynak ve kaynak çalışmaları için bir söndürme örtüsü ve yangın söndürücü hazır bulundurulmalıdır.

Bu kurulum talimatlarına uyulmadığında ya da elektrik bağlantılarında değişiklikler yapıldığında, üretici; hiçbir sorumluluk üstlenmemekte ve garanti vermemektedir.

Cihaz üzerinde herhangi bir bakım çalışması yapılmadan önce, cihazın güç kaynağının bağlantısının kesildiğinden emin olunuz. Elektrik çarpmaları, yaralanmalara yol açabilir.

Soğutucu maddelerle temas, sadece uzmanlar kişilerce yapılmalıdır. Soğutucu madde, çevreye bırakılmamalıdır. Soğutucu maddelerle istenmeyen temas, sağlık tehlikelerine yol açabilir. Soğutucu madde üreticilerinin emniyet veri çizelgelerine dikkat ediniz. Soğutucu maddelerle çalışırken, iş eldivenleri ve gözlüklerini her zaman takınız. Çalışma yeri iyi şekilde havalandırılmalı, sigara içilmesi yasaktır. Cihaz üzerindeki regülatörler ve sınırlandırıcılar, hiçbir durum altında engellenmemeli, aksi takdirde birimin emniyeti güvencede olmaz.

10.5 Montaj yeri

Klima cihazının iç kısmı, dikey bir duvar üzerine montaj için görüntülenmektedir. Cihazın montajı esnasında, aşağıdaki noktalara dikkat edilmelidir:

- Doğrudan güneş ışığından kaçınma.
- Isı kaynaklarının ya da buhar üreteçlerinin yakınında kurulumun yapılmaması, bu cihazın performansını bozar.
- Cihazın su ve/veya nem ile temas edeceği yerlerden sakınılmalıdır.
- Tutuşabilir gazın bulunduğu yerlerde kurulum yapılmamalı.
- Yüksek miktarda yağ buharının bulunduğu yerlerde kurulum yapılmamalı.
- Hava sirkülasyonunu engelleyeceğinden, perde ve mobilya eşyası arkasında kurulum yapılmamalı.
- Hava giriş ve çıkışları, montaj yeri dolayısıyla engellenmemelidir.
- Duvar yüksekliğinin 3/4'ü üzerinde bir kurulumla, optimal soğutma olanaklıdır.
- Kurulum yeri, Parçalı ve Kondensat hattının uzunluğu olabildiğince kısa olacak şekilde seçilmelidir.
- Kurulum, titreşiminin olmadığı ve cihazın ağırlığı taşıyabilecek güçlü bir duvar üzerinde olmalıdır.
- Yüksek frekans yayan cihazların yakınında kurulum olmamalıdır.
- Montaj yeri, belirtilen mesafelere uyulacak şekilde seçilmelidir. Cihaz, filtreler sorunsuz sökülebilecek şekilde kurulmalıdır.

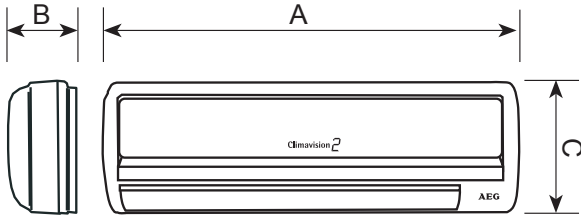

26_06_01_0551

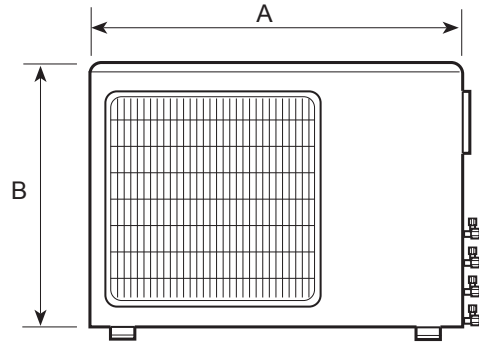

26_06_01_0552

Tip	KWI 09 HU KWI 0909 HU	KWI 12 HU KWI 1212 HU	KWI 18 HU	KWI 24 HU
A	818	818	1025	1025
B	192	192	203	203
C	270	270	313	313

Tip	KWA 09 HU	KWA 12 HU	KWA 18 HU	KWA 24 HU
A	715	715	830	832
B	482	482	637	702
C	240	240	268	380

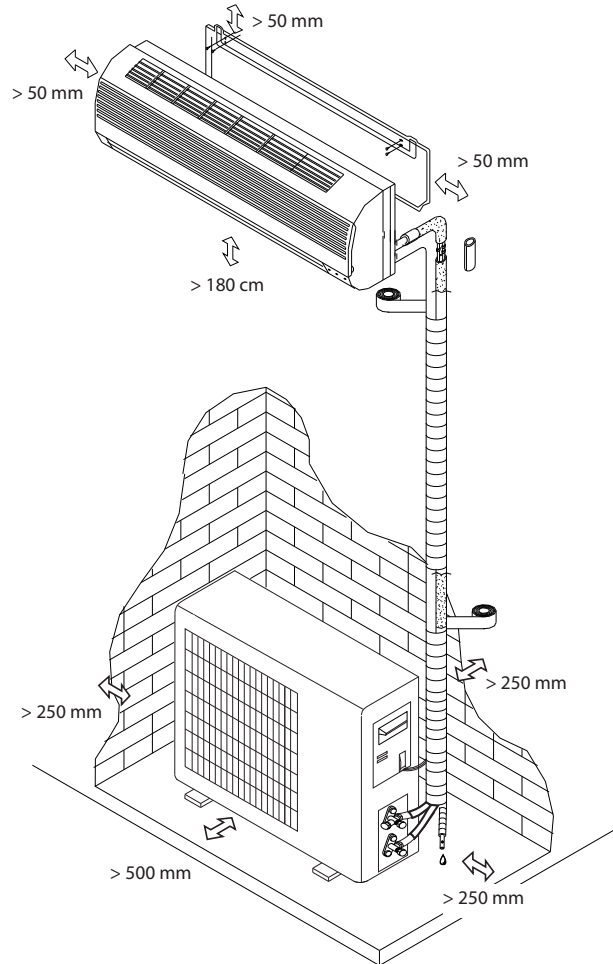

26_06_01_0560

11. İç Kısımların Montajı

Hat paketi, cihazdan 4 farklı yöne yönlendirilebilir. Eğer boru bağlantısı, kenardan ya da alttan yapılacaksa, mahfazanın karşı gelen yerindeki delikli açıklıkları çıkarınız.

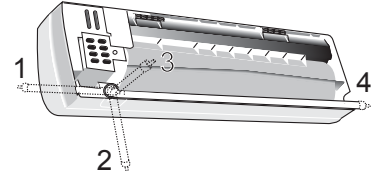

Duvara monte kurulumunda, minimum mesafelere dikkat ediniz.

Teslimatta, duvara sabitleyici; cihazın arkasında bir vida ile sabitlenmiştir.

Levhayı asmak için mahfazanın işaretli yerlerine karşı gelen yerlerine bastırınız.

26_06_01_0373

Montaj ve kurulum levhası, duvar üzerinde yatay olarak yer almalı, böylelikle mesafeler korunabilir. Montaj deliklerini işaretleyip deliniz. Birlikte gelen dübel ve vidalar yardımıyla kurulum levhasının takılması. Duvar ile levha arasında boşluk bırakılmamalıdır, cihazların titreşimlerinden sakınılmalıdır. "3" yönü, parçalı hattı yerleştirmenin en basit yolunu gösterir.

Hat paketine geçiş için duvara bir delik deliniz. Yapı tarafına geçiş için bir plastik boru yerleştirilmelidir.

Kondensat hattının her zaman aşağı konumda olması garanti edilmelidir ve akışı engelleyecek bükülme ya da katlamalar olmamalıdır. Eğer aşağı doğru eğim gerçekleştirilemezse, bir kondensat pompası (aksesuarlar) kullanılmalıdır.

Kondensat hattından istenmeyen bir kokunun çıkmasını önlemek için, yapı tarafına bir koku önleyici yerleştiriniz.

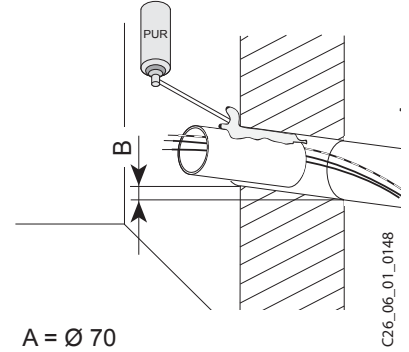

A = Ø 70
B = 5 mm (1° - 2°)

C26_06_01_0148

Boru hatları boyuna kesiniz, başlık somunu yerleştiriniz ve boru sonunu kenar kıvrıma aletleri ile kıvrınız.

Boru kıvrımına uygun olarak hat çapını ve vanayı şekle sokunuz.

Boru kıvrımları tırtıklı, yırtık ya da oval formda olmamalıdır.

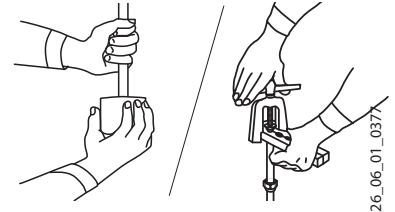

26_06_01_0377

Boru hatlarının bağlantısında, örn. İç cihaz ile, boru uçlarının her zaman düz eksen olarak ayarlandığına dikkate edilmelidir.

Başlık somunu ya da vida bağlantısını sıkıca sıkılaştırıp gerekli ise boru hattını hizalayınız. Daha sonra, verili tork ile sıkılaştırınız.



C26_06_01_0378

Bağlantı vidaları ve bağlantılar, verili başlatma torku ile sıkılaştırılmalı (6 mm = 15-20 Nm ; 10 mm = 31-35 Nm).

Yetersiz başlatma torku ile sızıntılar gelişir. Yüksek başlatma torku, boru flanşlarına hasar verir.

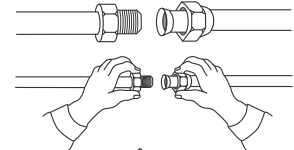

26_06_01_0379

Ek yerini uygun malzeme ile izole ediniz. Soğuk geçişlerden kaçınınız. Ek yerini yapıştırıcı bant ile sabitleyiniz.

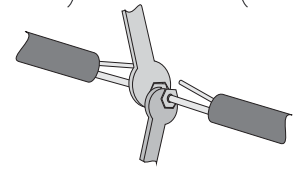

26_06_01_0074

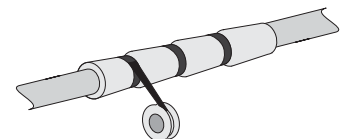

26_06_01_0069

Cihazın arkasındaki hatların cihazın sol tarafına yerleştirilmesinde, tüm hatlar paket olarak yer tasarruflu olarak bir araya getirilmeli ve cihazın arkaasına özenli şekilde yerleştirilmelidir. Parçalı hatlar, yoğun suya karşı izole edilmelidir (a, b, c, d). Kondensat hortumu (e) sola ya da sağa kaydırılabilir. Hat paketinin içinde, yoğunlaşma suyu hortumu (e) her zaman aşağıda olmalı ve don oluşumundan korunmalı olarak döşenmelidir!

Yanda gösterilen resimde, parçalı hatların (a), kondensat hortumunun (b) ve elektrik hatlarının optimal düzenlenmesini göstermektedir.

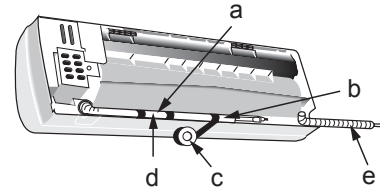

26_06_01_0380

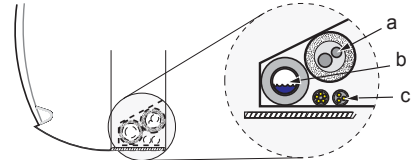

C26_06_01_0381

Duvar sabitlemesinin üst burunlarına iç cihazı yerleştirip yerine oturma sesi duyulana kadar alttan bastırınız.

Dış cihaza hat paketini döşeyiniz.

Kısa hat yollarına dikkat ediniz. Gereksiz bükümler ve katlar oluşturmuyunuz. Maksimum boru uzunluğu ve iç ile dış cihaz arasındaki maksimum yükseklik farkını dikkate alınız.

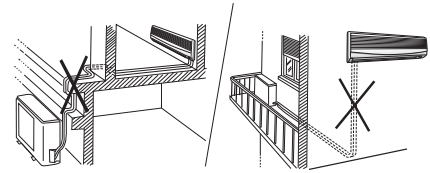

26_06_01_0072

İç cihazın kondensat teknesini bu ile doldurunuz, Kondensat hattının doğru akışı ve sızdırmazlığını kontrol etmek ve Koku önleyiciyi doldurmak için. Kondensat hattı, dışa doğru eğimli yerleştirilmelidir.

12. Dış Kısımın Montajı

12.1 Dış kısım

Klima cihazının dış kısmı, açıkta kurulum için tasarlanmıştır. Cihazın montajı esnasında, aşağıdaki noktalara dikkat edilmelidir:

- Eğer olanak var ise, cihazlar; doğrudan güneş ışığına maruz bırakılmamalıdır. Yoğun güneş ışığı olan yerlerde, bir gölgelik, örneğin çatı, dikkate alınmalıdır. Gölgelikler hava akımını engellememeli, yoksa aletin verimi düşmektedir.
- Isı ve buhar üreten cihazların yakınına kurulmamalı.
- Cihazın kurulumunda ana hava akım yönü ile hava üfleme yönü birbirini tutmalıdır.
- Cihazı çok toz oluşturan bölgelere kurmayınız.
- İnsan trafiğinin yoğun olduğu yerlere kurmayınız.
- Hava akımları ve seslerden komşularınız rahatsız olmamalıdır.
- Yeterli hava sirkülasyonu ve montajı karşılamak için azami mesafelere uyulmalıdır.
- Parçalı hattın döşenmesinde gereksiz bükümleri önleyiniz.
- Maks. parça hat uzunluğunu ve maks. yükseklik farkını aşmayınız.
- Sert hava akımı olan bölgelere kurulum yapmayınız.
- Birçok harici birimin kurulumunu yapıyorken, her bir cihaz için bağımsız hava akımının mevcut olmasına dikkat edilmelidir.

12.2 Parçalı hatlar



Yaralanma tehlikesi! Soğutucu maddelerle temas, sadece uzmanlar kişilerce yapılmalıdır. Soğutucu madde, çevreye bırakılmamalıdır. Soğutucu maddelerle istenmeyen temas, sağlık tehlikelerine yol açabilir. Soğutucu madde üreticilerinin emniyet veri çizelgelerine dikkat ediniz. Soğutucu maddelerle çalışırken, iş eldivenleri ve gözlüklerini her zaman takınız. Çalışma yeri iyi şekilde havalandırılmalı, sigara içilmesi yasaktır.

Cihaz üzerindeki regülatörler ve sınırlandırıcılar, hiçbir durum altında engellenmemeli, aksi takdirde birimin emniyeti güvencede olmaz.

Soğutucu maddeler için izin verilen aletler ve servis tertibatları kullanılmalıdır.

En çok 4200 kPa işletme tazyiki için, sadece soğutucu teknik uygulamalarda yerleştirilen, izole, kesintisiz, yağlı alınmış ve deokside edilmiş boru hatlarını kullanınız, (SF-bakır, Tip CU DHP ISO 1337'ye göre).

Parçalı hatların sızdırmazlık başlığını; bağlantıları yapmada kısa bir süre önce çıkarıp parçalı hattı; harici cihazın uygun bağlantısına oturtunuz ve elle sıkıca vidalayınız. Daha sonra, uygun aletlerle sıkılaştırınız.

12.3 Soğutucu sirkülasyonunun boşaltımı ve doldurumu

Hatta hava ve nem bulunduğundan, aşağıdaki adımlarla boşaltılmalıdır.

- Harici cihazda millerin iki ve üç ağız vana kapama başlığını ve servis bağlantısının üç ağız vana başlığını çıkarınız.
- Vana kapalı ise servis bağlantısı üzerinden soğutucu madde hattını ve dahili cihazları boşaltınız.
- Vakum oluşmuş ise, durdurma vanasını vakum pompasından kapayınız.
- İki ağız vananın (yüksek basınç tarafından) milini tam olarak çeviriniz (açınız).
- Üç ağızlı vanayı (düşük basınç tarafı) millini tam olarak çeviriniz (açınız) ve boşaltma hortumunu kaldırınız.
- Tüm kapama başlıklarını tekrar sıkıca vidalayınız.

Harici cihaz soğutucu maddeleri ile önceden doldurulmuş haldedir. Eğer parçalı hat uzunluğu aşılırsa, boşaltımdan sonra çalışan sızdırmaz soğutucu maddesi, servis vanası üzerinden içeri verilir (doldurma miktarına, harici parça güç levhasına bakınız).

12.4 Sızdırmazlık testi

Tüm bağlantıları, bir sızıntı dedektörü, sprey ya da karşılaştırılabilir araçlarla dikkatlice sızıntılara karşı test ediniz.

12.5 Yerleştirme ve İzolasyon

Kondensat suyunun oluşumunu engellemek için parçalı hattın tüm açıkta olan kısımları uygun ısı izolasyonu ile izole edilmelidir. Hatlar uygun boru kelepçeleri ile yukarıdaki gibi yakalanmalı ve /veya sabitlenmelidir. Duvar çıkışları, uygun sızdırmazlık maddesi ile izole edilmelidir.

12.6 Cihazın Muayenesi



Emniyet bilgileri: Kurulum ve ilk çalıştırmadan sonra, nihai cihaz işletim testi yapılmalıdır. Birkaç ve/veya tüm dahili cihazlar aynı anda çalıştırılmalı ve tüm işlevleri gözden geçirilmelidir.

13 Elektrik bağlantısı



Emniyet bilgileri/talimatları! Kurulum çalışmaları sadece, ilgili enerji sağlama kurumunun yetkilendirdiği uzman kişiler tarafından yapılmalıdır. Tanıtım levhasına dikkat edilmelidir! Belirtilen voltaj şebeke voltajı ile birbirini tutmalıdır. Yeterli iletici enine kesiti seçiniz. Yeşil ve sarı hat damarları sadece koruyucu iletken olup hiçbir koşulda akım iletken olarak kullanılmamalıdır. Sabit bağlantılarda, cihaz ayırma mesafesi en fazla 3 Snnbmm tüm kutupları olacak şekilde bir tesisatla şebekeden ayrılmalıdır. Bunun için LS şalteri, sigorta v.b. koruyucular devreye sokulabilir. Elektronik bağlantılarda, harici cihazda sadece muhafaza kaldırılmalıdır.

İlk önce iç ve dış cihaz elektrik bağlantılarını gerçekleştiriniz, ondan sonra şebeke bağlantısını yapınız.

13.1 Şebeke bağlantısı

KWI 09 HU, KWI 12 HU:

Şebeke bağlantısı, iç kısımdan gerçekleştirilir.

KWI 18 HU, KWI 24 HU:

Şebeke bağlantısı, dış kısımdan gerçekleştirilir, KWA 18/24 HU.

KWI 0909 HU, KWI 1212 HU:

Şebeke bağlantısı, dış kısımdan gerçekleştirilir, KWA 0909 HU ve/veya KWA 1212 HU.

13.2 Bağlantı hattı



Emniyet bilgileri/talimatları! 5 damarlı kabloların kullanımda, her iki siyah damarın birbirine karıştırılmamasına dikkat edilmelidir! Sarı ve yeşil damarlar, sadece PE bağlantılarında kullanılmalıdır!

Yeterli hat enine kesitine dikkat ediniz! "Teknik Bilgiler" başlığı içindeki beyanlara dikkat ediniz.

13.3 Kablolama

Elektrik bağlantısı "Bağlantı planları/şemaları" başlığına uygun olarak yerine getirilmelidir.

14. Bağlantı planı/şeması

KWI 09, 12 HU

KWA 09, 12 HU

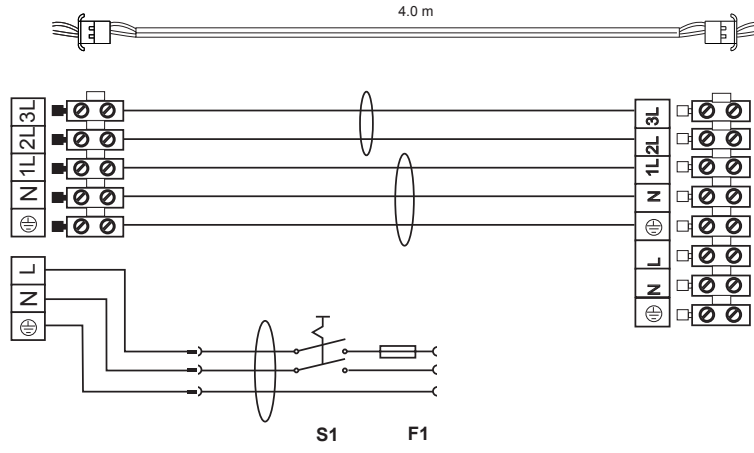

KWI 18, 24 HU

KWA 18, 24 HU

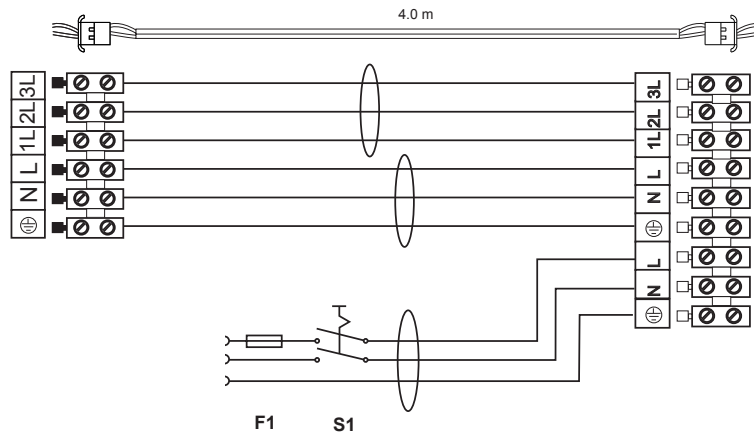

26_06_01_0553

KWI 0909 HU
KWI 1212 HU

KWA 0909 HU
KWA 1212 HU

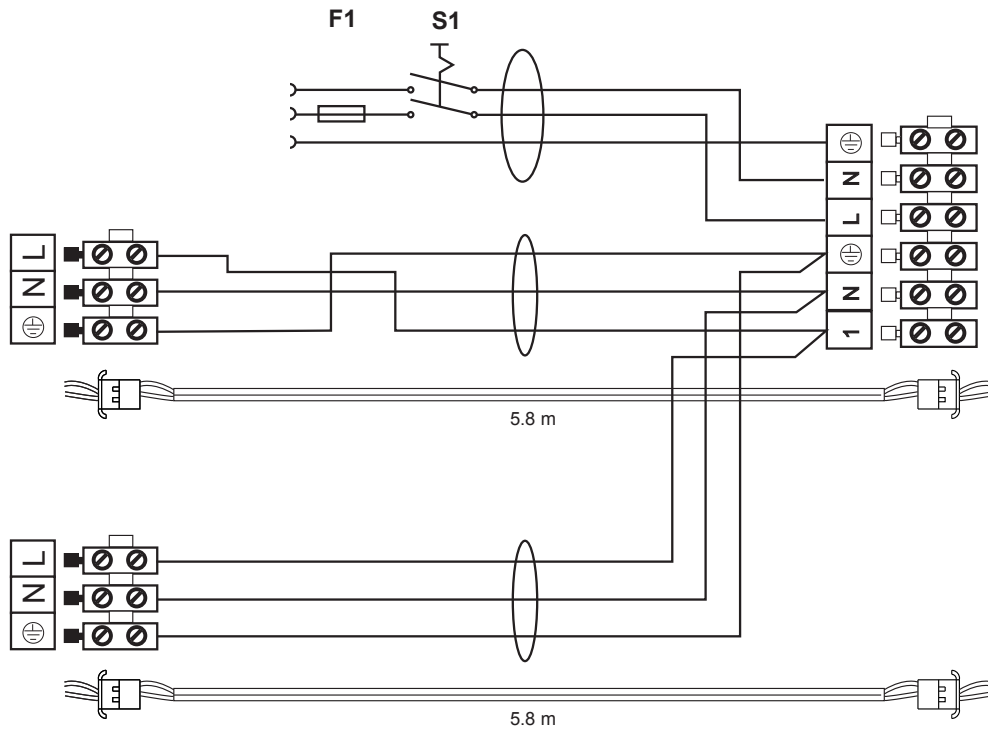

26_06_01_0562

ОГЛАВЛЕНИЕ

1. Общие указания	26
2. Безопасность	27
3. Описание устройства	28
4. Управление	30
5. Очистка	35
6. Устранение неисправностей	36
7. Технические характеристики	38
8. Утилизация	39
9. Сервисное и гарантийное обслуживание	40
10. Руководство по монтажу	41
11. Монтаж внутреннего блока	44
12. Монтаж наружного блока	45
13. Электрическое подключение	47
14. Схемы электрических подключений	48

1. Общие указания



Пожалуйста, прочитайте!

Перед началом эксплуатации внимательно прочитайте данное руководство и сохраните его. В случае последующей передачи устройства передайте руководство следующему пользователю.

Условные обозначения в данном руководстве по эксплуатации и монтажу:

В данной документации Вам будут встречаться условные обозначения и выделения.



Опасность! Существует риск травмирования для установщика или пользователя и риск повреждения устройства!



Опасность! Опасность для жизни вследствие поражения электрическим током!



Опасность! Опасность ошпаривания и ожогов!



Внимание! Возможна опасная ситуация, которая может возникнуть при монтаже или во время эксплуатации устройства и повлечь за собой его повреждение, нанести ущерб окружающей среде или экономический вред.

» Этот символ побуждает Вас к действию. Необходимые действия описываются шаг за шагом.

2. Безопасность

2.1 Указания по технике безопасности

Соблюдайте следующие указания и предписания по технике безопасности.

Монтаж и ввод в эксплуатацию комнатного кондиционера должны производиться только сертифицированным предприятием. Подключение к электросети и установка холодильного контура должны производиться только сертифицированным предприятием или квалифицированными специалистами сервисного центра.

Сертифицированное предприятие несет ответственность при монтаже и вводе в эксплуатацию за соблюдение действующих предписаний. Эксплуатируйте устройство только после полного монтажа и со всеми устройствами безопасности.



Опасность травмирования! Во внутреннем и наружном блоках размещаются вентиляторы, лопасти которых вращаются с большой частотой вращения. Поэтому никогда не просовывайте посторонние предметы в устройство.



Опасность травмирования! При выполнении работ по очистке устройства никогда не используйте неподходящие для этого приспособления для подъема (например, табуретки, стулья, столы). Опасность падения!



Опасность травмирования! Не заряжайте аккумуляторные батарейки. Не разбирайте батарейки и не бросайте их в огонь. При этом может произойти протечка батареек, возгорание или взрыв.



Опасность для здоровья! Не находитесь долгое время непосредственно в зоне потока охлаждающего воздуха. В противном случае Вы можете нанести вред Вашему здоровью. Это также относится к домашним животным и декоративным растениям.



Опасность для жизни вследствие поражения электрическим током! Никогда не брызгайте водой или другими жидкостями на устройство.



Опасность повреждения! Во время грозы приостановите подачу электропитания, выключив предохранитель или силовой выключатель. Сделайте тоже самое при выполнении работ по техническому обслуживанию или в том случае, если Вы не пользуетесь устройством длительное время (например, во время отпуска).



Опасность повреждения! Не пользуйтесь силовым выключателем во время работы устройства. Всегда включайте и выключайте устройство с помощью пульта дистанционного управления. В результате искрообразования может произойти возгорание.



Опасность повреждения! Из устройства может капать конденсационная вода (конденсат). Никогда не ставьте электрические приборы и мебель под устройство, так как это может вызвать сбой в их работе или повреждение.



Опасность повреждения! Никогда не распыляйте средства для уничтожения насекомых или воспламеняющиеся аэрозоли в направлении устройства. В противном случае может произойти возгорание или окрашивание корпуса устройства.



Опасность повреждения! Не разрешайте детям играть с комнатным кондиционером или пультом дистанционного управления.



Внимание! Соблюдайте национальные и приведенные в данном руководстве указания по утилизации.

2.2 Рекомендации по оптимальной эксплуатации устройства в энергосберегающем режиме

- » При работе в режиме охлаждения избегайте прямого попадания солнечных лучей в комнату или на устройство. Не используйте источники тепла, например, лампы вблизи комнатного кондиционера.
- » Поддерживайте постоянную комнатную температуру в желаемом температурном диапазоне. Не открывайте часто окна и двери.
- » Периодически или при снижении мощности устройства очищайте сменный фильтрующий элемент.
- » Отрегулируйте воздуховыпускные клапаны таким образом, чтобы выпускаемый воздух мог равномерно распределяться по комнате.
- » Не перекрывайте поток воздуха из устройства шкафами, гардинами, шторами и пр.

2.3 Маркировка СЕ и заводская табличка

Знак СЕ подтверждает, что устройство отвечает всем основным требованиям. Заводская табличка находится с правой стороны внутреннего блока и на правой стороне наружного блока.

3. Описание устройства

3.1 Применение по назначению

Кондиционер состоит из одного или двух внутренних блоков и одного наружного блока. Данное руководство по эксплуатации содержит описание внутреннего блока, наружного блока и монтажа всей системы.

Комнатные кондиционеры используются для охлаждения, обогрева и осушения воздуха в жилых и рабочих помещениях в пределах диапазона температур окружающей среды, указанного в главе «Технические характеристики».

Применение в иных целях считается несоответствующим назначению, в частности сюда входит использование устройств в складских помещениях, на складах продовольственных товаров, в помещениях для содержания животных или выращивания растений, помещениях, в которых находятся точные приборы или произведения искусства.

Применение по назначению также включает соблюдение инструкций руководства по эксплуатации и монтажу. Используйте комнатный кондиционер только в целях, указанных производителем, не изменяйте его конструкцию и не предпринимайте никаких действий для его переналадки!

3.2 Конструкция устройства

3.2.1 Комнатный кондиционер

- 1 Вход воздуха
- 2 Выход воздуха
- 3 Панель индикации
- 4 Электрическое подключение (скрытое)

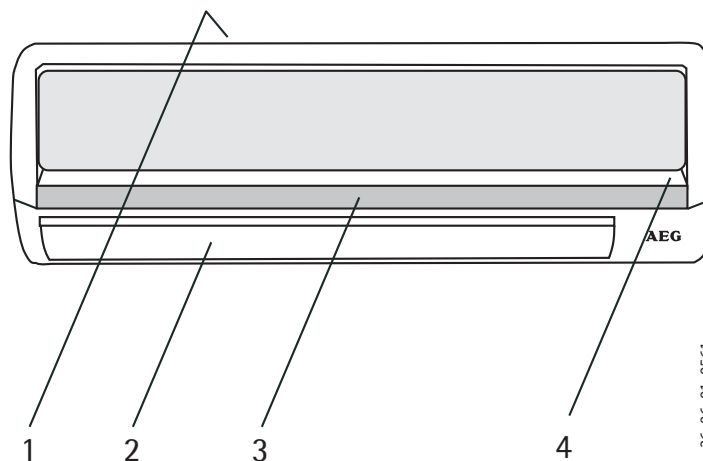

26_06_01_0561

3.2.2 Индикация на внутреннем блоке

- 1 Режим работы по таймеру; отображается при работе по таймеру
- 2 Индикатор компрессора; отображается, когда компрессор работает
- 3 Индикатор вентилятора
- 4 Индикатор заданной температуры
- 5 Индикатор температуры или времени
- 6 Индикатор вентилятора
- 7 Индикатор электропитания; отображается, когда подключено питающее напряжение, мигает при работе в режиме оттаивания
- 8 Ночной режим работы; отображается, когда устройство работает в ночном режиме

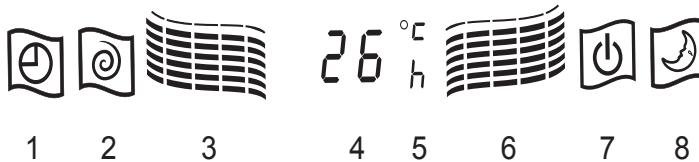

C26_06_01_0554

3.3 Принцип работы

Наружный и внутренний блоки соединены между собой посредством электрических проводов и трубопроводов холодильного контура.

3.3.1 Принцип работы в режиме охлаждения

С помощью теплообменника внутреннего блока (испарителя) тепло отбирается у воздуха в помещении и при подводе электрической энергии передается наружу. Теплообменник наружного блока (конденсатор) передает тепло наружному воздуху. Конденсат, который при определенных условиях эксплуатации выпадает на теплообменнике внутреннего блока, отводится по трубопроводу для слива конденсата.

3.3.2 Принцип работы в режиме обогрева

С помощью теплообменника наружного блока (испарителя) тепло отбирается у наружного воздуха и при подводе электрической энергии передается вовнутрь. Теплообменник внутреннего блока передает тепло воздуху в помещении. При низких температурах наружного воздуха автоматически включается режим оттаивания, как только выпавший на наружном блоке конденсат замерзает до состояния инея.

4. Управление

4.1 Предварительные установки

4.1.1 Вставить батарейки в пульт дистанционного управления

В комплект поставки входят две батарейки типа R03/LR03 1,5 В (AAA). Не используйте повторно заряженные аккумуляторные батарейки. Заменяйте батарейки, если:

- дальность действия пульта дистанционного управления уменьшается или
- отсутствует звуковое подтверждение приема сигнала устройством.



Опасность повреждения!

Протекание батареек может повредить пульт дистанционного управления. Если Вы не пользуетесь пультом дистанционного управления в течение нескольких недель, извлеките батарейки из пульта.



Внимание!

Не выбрасывайте старые батарейки вместе с обычным бытовым мусором, а утилизируйте их в специальных пунктах сбора.

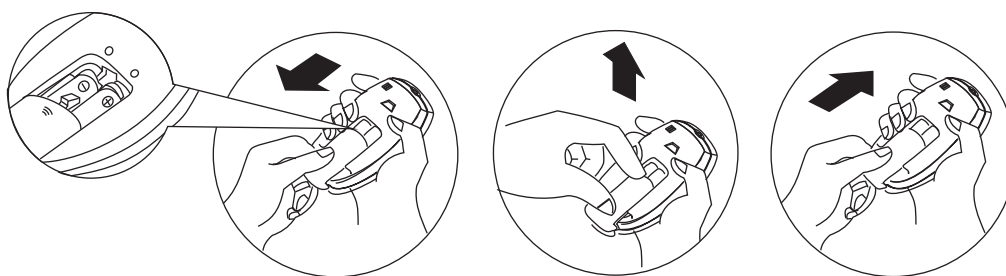

26_06_01_0556

4.1.2 Настройка пульта управления на Вашу установку

После каждого прерывания подачи электропитания или после повторной установки батареек в пульт дистанционного управления на пульте в течение примерно 12 секунд попеременно мигают индикаторы режима охлаждения и режима обогрева. Нажмите любую кнопку на пульте, когда на дисплее отобразится Ваш тип установки.

Если не нажать кнопку, устройство автоматически установится на обогрев и охлаждение.

4.1.3 Функция автоматического перезапуска

С помощью этой функции можно выбирать, останется ли устройство выключенным после прерывания подачи электропитания или включится в последнем заданном режиме работы.

Для активации и деактивации функции перезапуска удерживайте кнопку аварийного режима (emergency mode) (под крышкой, слева от дисплея) нажатой в течение примерно 5 секунд. Кондиционер подтвердит активирование функции звуковым сигналом.

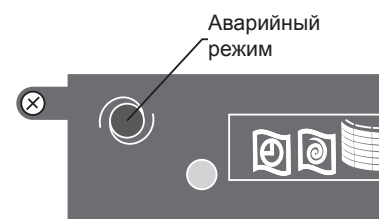

C26_06_01_0564

4.2 Панель управления комнатного кондиционера

Если батарейки пульта дистанционного управления разряжены или произошел сбой в работе пульта, с помощью кнопки аварийного управления (emergency) на устройстве можно активировать аварийный режим работы (только «обогрев» или «охлаждение» с ранее заданным значением температуры).

- » Удерживайте кнопку аварийного управления нажатой в течение примерно 3 секунд, чтобы включить устройство в режиме «обогрев» или «охлаждение». В аварийном режиме установить заданное значение температуры, положение воздуховыпускных клапанов, ступень вентилятора и пр. невозможно.
- » Для выключения устройства повторно нажмите кнопку.

4.3 Пульт дистанционного управления для комнатного кондиционера

- 1 Кнопка ON/OFF для включения и выключения устройства
- 2 Кнопка MODE для выбора режима работы
- 3 Кнопка FAN для установки ступеней вентилятора
- 4/5 Кнопки со стрелками для увеличения и уменьшения температуры и других параметров
- 6 Кнопка SMART - функциональная клавиша для запуска автоматического режима
- 7 Кнопка SWING для настройки вертикальной заслонки, а также для включения и выключения функции автоматического покачивания заслонки.
- 8 Кнопка SLEEP для включения и выключения функции SLEEP
- 9 Кнопка LOCK для блокировки кнопок
- 10 Кнопка CLOCK для установки фактического времени
- 11 Кнопка TIMER OFF для выключения режима работы по таймеру
- 12 Кнопка TIMER ON для включения режима работы по таймеру
- 13 Кнопка SUPER для установки режима SUPER с самой высокой степенью вентилятора и заданной температурой 18°C

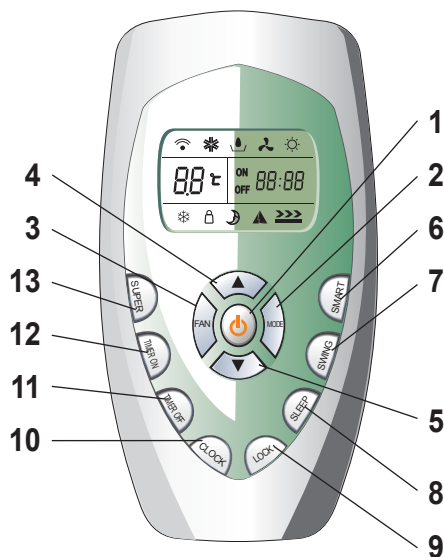

C26_06_01_0555

4.3.1 Индикация на жидкокристаллическом дисплее пульта дистанционного управления

	Охлаждение		Auto-FAN		SMART		Передача/ приём сигнала
	Осушение		Высокая ступень вентилятора		SLEEP	ON OFF	88:88 TIMER и инди- катор времени
	Вентиляция		Средняя ступень вентилятора		Блокировка кнопок	88°C	Индикатор заданной температуры
	Обогрев		Низкая ступень вентилятора		SUPER		

Пояснения к отдельным функциям будут даны ниже.

4.4 Использование пульта дистанционного управления

На пульте дистанционного управления имеются различные функциональные кнопки и поле индикации со значками. При нажатии функциональной кнопки сигнал посылается на устройство, и на поле индикации пульта дистанционного управления справа сверху появляется значок передачи сигнала. Кондиционер подтверждает прием коротким звуковым сигналом.

При использовании пульта дистанционного управления следите за тем, чтобы:

- расстояние от пульта до устройства не превышало примерно 7 м (в зависимости от степени заряженности батареек);
- между пультом и устройством не было посторонних предметов, таких как цветы или перегородки;
- автоматически выбранные устройством настройки могли отличаться от настроек, отображаемых на пульте, это обусловлено электронной регулировкой устройства;
- при нажатии кнопки пульт был направлен на приемник инфракрасных сигналов устройства.

4.5 Включение устройства

Индикатор  показывает, что на устройство подано электропитание.

» Нажать кнопку  пульта дистанционного управления, чтобы включить устройство.

Если, несмотря на звуковой сигнал приема, устройство включается не сразу (например, вентилятор не включается), причины этого могут быть следующие:

- Заданная температура достигнута (нет потребности в обогреве/охлаждении).
- Защита от включения активна (устройство незадолго до этого был выключен и по истечении времени ожидания (до 3 минут) включится снова).
- Функция оттаивания активна (устройство прерывает работу в режиме обогрева на период до 10 минут).
- Функция TIMER ON или TIMER OFF активирована.

4.6 Выбор режима работы и настроек

4.6.1 MODE

При многократном нажатии кнопки MODE на дисплее пульта управления отображаются различные режимы работы в следующей последовательности:

«охлаждение» (cooling) - «осушение» (dehumidifying) - «вентиляция» (Lüften) - «обогрев» (heating)

Все настройки можно изменить с помощью пульта дистанционного управления.

Если комнатный кондиционер подключен к одному наружному блоку, который обслуживает несколько внутренних блоков, независимый выбор режимов работы на всех внутренних блоках невозможен, например, один внутренний блок не может обогревать, если другой охлаждает.

4.6.2 Установка режима «охлаждение» (cooling)

При работе в режиме «охлаждение» (cooling) устройство охлаждает воздух в помещении до заданной температуры и при этом осушает его. Степень вентилятора и положение воздуховыпускных клапанов. При достижении заданной температуры устройство выключает охлаждение.

Активировать режим «охлаждение» можно следующим образом:

» Нажимать кнопку «режим работы» (MODE) на пульте дистанционного управления так часто, пока на поле индикации не появится значок режима «охлаждение» (cooling). На поле индикации пульта появится последнее выбранное значение температуры и положение воздуховыпускных клапанов. В режиме «охлаждение» воздух должен по возможности горизонтально распространяться по всем направлениям, чтобы оптимизировать охлаждающий эффект во всем помещении.

4.6.3 Установка режима «осушение» (dehumidifying)

При работе в данном режиме скорость вращения вентилятора очень низкая. Кондиционер мягко всасывает воздух в помещении и забирает у него влагу. В данном режиме нельзя задать температуру, степень вентилятора и пр. с помощью пульта дистанционного управления.

Активировать режим «осушение» можно следующим образом:

» Нажимать кнопку «режим работы» (MODE) на пульте дистанционного управления так часто, пока на поле индикации не появится значок режима «осушение» (dehumidifying).

На поле индикации пульта появится последнее выбранное значение температуры и положение воздуховыпускных клапанов. В режиме «осушение» воздух должен по возможности горизонтально распространяться по всем направлениям, чтобы оптимизировать эффект осушения во всем помещении.

4.6.4 Установка режима «обогрев» (heating)

При работе в режиме «обогрев» (heating) устройство нагревает воздух в помещении до заданной температуры. В этом режиме можно выбрать степень вентилятора и положение воздуховыпускных клапанов. При достижении заданной температуры устройство выключает обогрев.

Активировать режим «обогрев» можно следующим образом:

» Нажимать кнопку «режим работы» (MODE) на пульте дистанционного управления так часто, пока на поле индикации не появится значок режима «обогрев» (heating).

На поле индикации пульта появится последнее выбранное значение температуры. В режиме обогрева воздух должен выходить по возможности вертикально, чтобы оптимизировать обогревающий эффект во всем помещении. В первые 2-5 минут работы в режиме обогрева во избежание выхода холодного воздуха вентилятор не регулируется.

Если теплообменник наружного блока обледенел, автоматически включается режим оттаивания (2-10 минут). В это время вентилятор внутреннего блока останавливается.

4.6.5 FAN - режим работы вентилятора



При многократном нажатии кнопки FAN на дисплее пульта управления отображаются различные режимы работы вентилятора в следующей последовательности:

автоматический режим (Auto) - высокая ступень вентилятора (high fan stage) - средняя ступень вентилятора (medium fan stage) - нижняя ступень вентилятора (low fan stage)

В режиме вентиляции (ventilation) функция автоматического режима недоступна.

В режиме «осушение» (dehumidifying) настройка ступени вентилятора невозможна.

4.6.6 Настройка температуры

Заданное значение температуры можно увеличивать или уменьшать посредством нажатия кнопки  или  пошагово на 1°C. Диапазон настройки - от 18°C до 32°C. В режимах «осушение» и «вентиляция» настройка температуры невозможна.

4.6.7 Регулирование направления потока воздуха

Регулирование воздуховыпускного клапана в вертикальной плоскости осуществляется двигателем. Воздушный клапан в зависимости от режима работы устройства автоматически устанавливается в определенное положение:

«охлаждение»: Направление потока воздуха - горизонтальное

«обогрев»: Направление потока воздуха - вниз

«вентиляция»: Направление потока воздуха - вниз

Положение воздуховыпускного клапана можно изменять самостоятельно в зависимости от Ваших потребностей посредством нажатия кнопки SWING. После однократного нажатия кнопки SWING воздуховыпускной клапан начинает автоматически покачиваться вверх-вниз. Для фиксации воздуховыпускного клапана в требуемом положении повторно нажмите кнопку SWING.

Регулирование потока воздуха в горизонтальной плоскости осуществляется, как правило, только один раз вручную при вводе устройства в эксплуатацию. Регулировка установочных клапанов осуществляется вручную.



Опасность повреждения!

Не выполняйте регулирование воздуховыпускных клапанов вручную и не препятствуйте свободному ходу клапанов, в противном случае можно повредить механизм регулировки.



4.7 Настройка автоматического режима работы SMART

При работе в режиме SMART устройство постоянно сравнивает фактическую температуру воздуха в помещении с заданной температурой и автоматически выбирает соответствующий режим работы («охлаждение» или «обогрев»), чтобы при наличии расхождений выровнять температуру воздуха в помещении. Воздуховыпускные клапаны заботятся о том, чтобы поток воздуха не дул постоянно в одном направлении и тем самым не вызывал неприятные ощущения. Благодаря легкому покачиванию воздуховыпускных клапанов («переменный поток воздуха») происходит равномерное распределение потока воздуха.

Активировать режим SMART можно следующим образом:



- » Нажимать кнопку SMART на пульте дистанционного управления до тех пор, пока на дисплее не отобразится значок .

Температура воздуха в помещении	Режим работы	Заданная температура
≤ 21°C	обогрев	22°C
21°C - 23°C	вентиляция	-
23°C - 26°C	вентиляция	Температура воздуха в помещении уменьшается примерно на 1,5°C
≥ 26°C	охлаждение	26°C

В этом режиме заданную температуру можно изменить на 2°C с помощью кнопок  и . С помощью кнопки FAN автоматически выбранную устройством ступень вентилятора можно изменить на другую. С помощью кнопки SWING можно отрегулировать положение воздуховыпускного клапана в соответствии с Вашими пожеланиями.

Нельзя одновременно с режимом SMART выбрать режим SUPER.

4.8 CLOCK - настройка времени



Для настройки фактического времени нажмите один раз кнопку CLOCK и установите время с помощью кнопок  и . Нажмите кнопку CLOCK еще раз, чтобы сохранить настройки времени.



4.9 TIMER ON / TIMER OFF - настройка таймера

С помощью пульта дистанционного управления можно запрограммировать устройство на автоматическое включение или выключение в определенное время. Время включения или выключения можно настроить в диапазоне до 12 часов. Одновременная настройка времени включения и выключения невозможна.

Настройку таймера можно деактивировать в любое время посредством частого нажатия кнопки TIMER ON или TIMER OFF до тех пор, пока с дисплея не исчезнет значок режима работы по таймеру.

4.9.1 TIMER ON



- » Нажимать кнопку TIMER ON до тех пор, пока не начнет мигать значок ON 12:00.
- » С помощью кнопок  и  выбрать желаемое время включения.
- » Повторно нажать кнопку TIMER ON для статичного отображения желаемого времени.



При однократном нажатии кнопок  и  заданное значение времени изменяется на 1 минуту, при более длительном - на 10 минут и далее - на один час.

Если в течение 10 секунд после первого нажатия кнопки TIMER OFF время не задано, программирование таймера выключается.

- » На внутреннем блоке загорается индикатор TIMER, и внутренний блок подтверждает прием звуковым сигналом.

4.9.2 TIMER OFF

- » Нажимать кнопку TIMER OFF до тех пор, пока не начнет мигать значок OFF 12:00.
- » С помощью кнопок  и  выбрать желаемое время выключения.
- » Повторно нажать кнопку TIMER-OFF для статичного отображения желаемого времени.

При однократном нажатии кнопок  и  заданное значение времени изменяется на 1 минуту, при более длительном - на 10 минут и далее - на один час.

Если в течение 10 секунд после первого нажатия кнопки TIMER OFF время не задано, программирование таймера выключается.

- » На внутреннем блоке загорается индикатор TIMER, и внутренний блок подтверждает прием звуковым сигналом.

4.10 SLEEP - ночной режим работы

Функцию SLEEP можно сочетать с режимом «охлаждение» или «обогрев».

- » Кондиционер автоматически настраивает данный режим работы спустя 8 часов.
- » Устанавливается низкая ступень вентилятора.
- » В режиме «охлаждение» заданная температура ежечасно увеличивается на 1°C, а спустя 2 часа работы в данном режиме поддерживается на постоянном уровне до тех пор, пока устройство не выключится. Если температура воздуха в помещении больше 26°C, заданная температура не уменьшается.
- » В режиме «обогрев» заданная температура ежечасно уменьшается на 1°C, а спустя 3 часа работы в данном режиме поддерживается на постоянном уровне до тех пор, пока устройство не выключится.



26_06_01_0558

4.11 SUPER - Быстрое охлаждение

С помощью кнопки SUPER можно задать режим быстрого охлаждения. При этом автоматически устанавливается высокая ступень вентилятора и заданная температура 18°C.

- » В данном режиме можно также задать направление потока воздуха и таймер!
- » Функции SLEEP и SMART активировать невозможно.
- » Функция SUPER в режиме «обогрев» не доступна.
- » Для выключения функции SUPER нажать кнопки SUPER, MODE, FAN, ON/OFF или одну из кнопок со стрелкой.



26_06_01_0559

4.12 Выключение устройства на длительное время

Если Вы не будете пользоваться устройством длительное время, например, зимой, выполните следующие действия:

- » Включите устройство в режиме «обогрев» с максимальной температурой на 3-4 часа. Это позволит просушить внутреннюю поверхность комнатного кондиционера.
- » Выключите силовой выключатель и предохранитель.
- » Извлеките батарейки из пульта дистанционного управления.

Прежде чем снова ввести устройство в эксплуатацию, выполните следующие действия:

- » Очистите сменный фильтрующий элемент.
- » Убедитесь, что во входе и выходе воздуха внутреннего и внешнего блоков нет посторонних предметов.

5. Очистка

Сменный фильтрующий элемент комнатного кондиционера очищает всасываемый воздух в помещении от частиц пыли, грязи. В зависимости от срока использования и загрязнения воздуха сменный фильтрующий элемент необходимо очищать каждые шесть месяцев, поскольку загрязненный фильтр снижает производительность устройства.



Опасность травмирования!

Перед началом работ по техобслуживанию всегда отключайте электропитание устройства. Убедитесь, что во время проведения этих работ никто не сможет включить устройство.

5.1 Очистка корпуса

Для очистки корпуса и пульта дистанционного управления используйте сухую ткань. При наличии больших загрязнений слегка намочите ткань. Следите за тем, чтобы в устройство не попала вода. Не используйте абразивные или чистящие средства, так как они могут повредить покрытие.

5.2 Очистка сменного фильтрующего элемента



Опасность травмирования!

При очистке сменного фильтрующего элемента для защиты от пыли наденьте защитные очки и, если Вы аллергик, респиратор.



Опасность повреждения!

Не используйте устройство без фильтрующего элемента. Это может вызвать сбой в работе.

- » Откройте переднюю крышку и поднимите ее вверх.
- » Потяните фильтрующие элементы вниз.
- » Очистите фильтрующий элемент и крышку фильтра с помощью пылесоса. Если фильтрующий элемент сильно загрязнен, промойте его теплой водой. Дайте ему хорошо высохнуть.



Опасность повреждения!

Не мойте фильтрующий элемент в горячей воде (больше 50°C) и не сушите его в зоне попадания прямых солнечных лучей или с помощью источников тепла, например, с помощью электрообогревателя. Фильтрующие элементы могут деформироваться.

- » Вставьте обратно фильтрующий элемент и зафиксируйте с помощью крепежных планок.
- » Навесьте крышку фильтра и зафиксируйте ее карабинными крюками.
- » Поднимите крышку фильтра вверх и закрепите с помощью задвижек.

При необходимости крышку фильтра можно навесить с каждой стороны рамы корпуса. В этом случае необходимо установить предохранительный шнур.

6. Устранение неисправностей

6.1 Если Вы предполагаете наличие неисправности

Нижеописанные эффекты не являются неисправностями.

Предполагаемая неисправность	Пояснение
Кондиционер включается не сразу.	Подождите, пока устройство включится снова автоматически. Система защиты от включения может задержать повторный пуск устройства и препятствовать его включению в течение трех минут. Настройка таймера ВРЕМЯ ВКЛЮЧЕНИЯ активна. При необходимости отключить настройку таймера.
В начале или по окончании цикла охлаждения или обогрева из устройства слышны тикающие звуки.	Эти звуки вызваны расширением или сжатием внутреннего блока в связи с изменением температуры.
Выходящий поток воздуха пахнет непривычно.	Кондиционер поглощает запахи, например, от ковров, предметов мебели, одежды, косметики, сигаретный дым и т. д. и выпускает их с потоком воздуха.
Во время и по окончании работы устройства слышны звуки текущей воды.	Эти звуки вызваны течением хладагента в кондиционере. Эти звуки вызваны оттаиванием теплообменника. Эти звуки вызваны течением конденсата в теплообменнике.
Слышно гудение.	Эти звуки слышны при втягивании свежего воздуха по трубопроводу отвода конденсата и при вызванном этим брызгании конденсата на поддон для сбора конденсата или вентилятор. Эти звуки слышны также при сильном ветре, когда воздух дует в трубопровод отвода конденсата.
Помещение охлаждается недостаточно.	Если в помещении используется вентилятор или газовая плита, необходимая холодопроизводительность увеличивается, и охлаждающего действия устройства может быть недостаточно. При высокой температуре наружного воздуха охлаждающего действия устройства может быть недостаточно.
Из воздуховыпускных клапанов устройства выходит туман.	Холодный воздух из устройства быстро охлаждает содержащуюся в воздухе помещения влагу. В результате этого виден белый туман.
Из устройства слышны механические звуки.	Это звуки включения и выключения вентилятора или компрессора.
При работе в режиме «обогрев» вентилятор устройства включается по истечении определенного времени ожидания.	Подождите, пока кондиционер подготовится к выпуску теплого воздуха.
Положение воздуховыпускных клапанов изменяется во время работы устройства. Положение клапанов невозможно настроить с помощью пульта дистанционного управления.	После часа работы в режиме «охлаждение» с направленным вниз потоком воздуха устройство автоматически изменяет направление потока воздуха на горизонтальное, чтобы предотвратить стекание конденсата из устройства. Если выбран режим «обогрев», устройство автоматически устанавливает воздуховыпускные клапаны в положение ГОРИЗОНТАЛЬНОЕ НАПРАВЛЕНИЕ ПОТОКА ВОЗДУХА. Если при работе устройства в режиме «обогрев» температура потока воздуха слишком низкая, или во время цикла оттаивания, воздуховыпускные клапана автоматически устанавливаются в положение ГОРИЗОНТАЛЬНОЕ НАПРАВЛЕНИЕ ПОТОКА ВОЗДУХА.
При работе в режиме «обогрев» устройство выключается до достижения заданной температуры. Индикатор «готовность/оттаивание» (standby/defrost) горит.	При низких температурах наружного воздуха и высокой влажности воздуха на наружном блоке может выпадать иней. Функция оттаивания автоматически прерывает режим обогрева на 10 минут и оттаивает теплообменник.

Иногда слышно шипение.	Эти звуки вызваны включением потока хладагента внутри устройства.
Помещение обогревается недостаточно.	При низкой температуре наружного воздуха обогревающего действия устройства может быть недостаточно.
Кондиционер автоматически включается снова после отключения электропитания при его возобновлении.	Эту функцию можно активировать и деактивировать с помощью пульта дистанционного управления.

6.2 Эти неисправности можно устранить самостоятельно

Прежде чем обратиться в сервисную службу, проверьте нижеприведенную таблицу, чтобы определить, есть ли простое решение Вашей проблемы.

Неисправность	Проверки для устранения неисправности
Кондиционер не работает.	Силовой выключатель включен? Предохранитель перегорел? Таймер для времени включения настроен?
Эффективный обогрев или охлаждение невозможны.	Температура установлена правильно? Фильтрующий элемент чистый? Вход и выход воздуха внутреннего или внешнего блока заблокированы? Окно или дверь открыты?
Выходящий поток воздуха пахнет непривычно.	Фильтрующий элемент чистый?
Нет индикаторов на пульте дистанционного управления. Индикатор отображается слабо или сигналы пульта дистанционного управления не достигают приемника инфракрасных сигналов.	Батарейки разряжены? Полярность (+, -) батареек правильная? Кнопки на пульте дистанционного управления другого электрического устройства нажаты?

6.3 Обратитесь в сервисную службу

При возникновении нижеописанных или иных неисправностей не пользуйтесь кондиционером. Выключите силовой выключатель или предохранитель. Обратитесь к специалисту или в сервисную службу. Сообщите данные о модели устройства (см. заводскую табличку) и опишите проблему.



Опасность травмирования!

Не пытайтесь ремонтировать устройство самостоятельно.

Индикатор РАБОЧИЙ РЕЖИМ на кондиционере мигает.

- Часто срабатывает силовой выключатель или перегорает предохранитель.
- В устройство случайно попала вода.
- Из устройства выходит или капает вода.
- В кондиционер случайно попал посторонний предмет.
- Во время работы устройства слышны непривычные звуки.

7. Технические характеристики

Тип	KWI	09 HU	12 HU	18 HU	24 HU	0909 HU	1212 HU
№ E		223330	223331	223332	227926	223338	223339
Тип	KWA	09 HU	12 HU	18 HU	24 HU	0909 HU	1212 HU
№ E		223333	223334	223335	227927	223336	223337
Производительность, охлаждение	кВт	2,64	3,69	5,28	6,80	2x 2,64	2x 3,52
Производительность, обогрев	кВт	2,78	3,81	6,15	7,20	2x 2,82	2x 3,9
Потребляемая мощность при охлаждении	Вт	820	1150	1645	2190	1640	2190
Потребляемая мощность при обогреве	Вт	770	1120	1700	2110	1560	2290
Производительность, осушение	л/ч	0,9	1,5	2,4	2,7	2x 0,9	2x 1,5
Макс. расход воздуха, внутренний блок	м³/ч	460	550	800	960	460	550
Расход воздуха, наружный блок	м³/ч	1700	1700	2400	2600	1700	1700
Коэффициент энергетической эффективности (EER), охлаждение		3,22	3,21	3,21	3,21	3,21	3,21
Коэффициент энергетической эффективности (COP), обогрев		3,62	3,41	3,62	3,61	3,61	3,41
Класс энергопотребления	охлаждение	A	A	A	A	A	A
Класс энергопотребления	обогрев	A	B	A	A	A	B
Хладагент		R410a	R410a	R410a	R410A	R410a	R410a
Заправляемое количество	г	780	1080	1660	2080	1090+970	1480+1420
Макс. уровень шума внутреннего блока	дБ(A)	33	38	43	50	33/32/30	38/37/36
Макс. уровень шума наружного блока	дБ(A)	52	52	54	60	58	60
Подключение		1/N/PE 220-240 В ~ 50Гц					
Потребление электроэнергии	охлаждение (A)	3,8	5,3	7,6	10,2	7,8	11,6
	обогрев (A)	3,6	5,2	7,9	9,8	7,6	11,1
Ток при заторможенном роторе (LRA), пусковой ток	A	19	28	40	60	19+19	28+28
Кондиционер							
Компрессор	Тип	с вращающимся поршнем (Scroll)					
Пределы рабочего диапазона							
Внутренний блок, обогрев	мин./макс. °C	20 / 32					
Внутренний блок, охлаждение	мин./макс. °C	21 / 32					
Наружный блок, обогрев	мин./макс. °C	-7 / 24					
Наружный блок, охлаждение	мин./макс. °C	24 / 43					
Осушение, внутренний блок	мин./макс. °C	18 / 32					
Соединительные трубки хладагента							
Линия жидкости	дюймы	1/4	1/4	3/8	3/8	1/4 + 1/4	1/4 + 1/4
Линия всасываемого газа	дюймы	3/8	1/2	5/8	5/8	3/8 + 3/8	1/2 + 1/2
Линия жидкости	диаметр, мм	6	6	9.53 (10)	9.53 (10)	6,6	6,6
Линия всасываемого газа	диаметр, мм	9.53 (10)	12	16	16	2x 9.53 (10)	2x 12
Слив конденсата	диаметр, мм	18	18	18	18	18	18
Макс. длина трубопровода сплит-системы	м	15	15	15	15	15	15
Макс. перепад высот	м	5	5	5	5	5	5
Габаритные размеры и вес							
Размеры внутреннего блока	ШxВxГ (мм)	818x270x192	818x270x192	1025x313x300	1025x313x203	820x295x195	820x295x195
Размеры наружного блока	ШxВxГ (мм)	715x482x240	715x482x240	830x637x268	832x702x380	832x702x380	890x793x414
Вес внутреннего блока	кг	10	10	14	14	10	10
Вес наружного блока	кг	29	32	49	58	60	75

8. Утилизация

Устройство тщательно упаковывается, чтобы предупредить повреждения в процессе транспортировки заказчику. Внесите свой вклад в защиту окружающей среды, утилизируйте упаковочный материал надлежащим образом.

Утилизация транспортировочного и упаковочного материала

Компания AEG Haustechnik совместно с оптовыми торговыми компаниями и специализированными магазинами Германии участвует в проекте по эффективной приемке и утилизации упаковки с целью защиты окружающей среды. Передайте транспортировочную упаковку специализированному предприятию или дилеру.

Продажную упаковку (green dot) утилизируйте через DSD (Duales System Deutschland).

Все используемые материалы безвредны для окружающей среды и пригодны для утилизации.

- Детали из полимеров, если таковые есть, имеют следующую маркировку:
 - PE полиэтилен, например, упаковочная пленка
 - EPS вспененный полистирол, например, стиропоровые смягченные элементы (в основном без фреонов)
 - POM полиоксиметилен, например, пластмассовые скобки
 - PP полипропилен, например, натяжные ленты
- Картонные детали изготовлены из макулатуры.

Утилизация старого оборудования и устройств в Германии

Закон об обращении, приемке и экологичной утилизации электрических и электронных устройств (ElektroG) не распространяется на описываемое оборудование, в соответствии с этим оно не может бесплатно сдаваться в муниципальные пункты приема.

Утилизация отслужившего свой срок оборудования осуществляется согласно предписаниям. В условиях действия закона о замкнутых циклах производства и отходах и в рамках связанной с этим ответственности производителя компания Stiebel Eltron предлагает требующую минимальных издержек систему приема и утилизации использованного оборудования.

Более подробную информацию вы можете получить, обратившись к нам или в специализированную точку продажи.

Утилизация оборудования или его компонентов вместе с бытовыми отходами не допускается. Система приемки использованного оборудования обеспечивает высокую долю возврата материалов, позволяя снизить нагрузку на окружающую среду. Таким образом, мы вместе делаем общий и достаточно весомый вклад в защиту окружающей среды.

Мы стремимся повысить пригодность нашего оборудования для переработки и вторичного использования еще в процессе его разработки.

Условием пригодности материалов для вторичного использования являются соответствующие символы и обозначения согласно нормам DIN EN ISO 11469 и DIN EN ISO 1043, позволяющие отдельно собирать различные типы пластмасс.

Утилизация за пределами Германии

Утилизация отслужившего свой срок оборудования осуществляется согласно действующим законам, нормам и предписаниям.

Kyoto | R410A

Это устройство заполнено хладагентом R410A.

Хладагент R410A – это вошедший в Киотский протокол фторированный парниковый газ с глобальным парниковым потенциалом (ГПП) в 1925 единиц.

Выпуск хладагента R410A в атмосферу запрещен.

9. Сервисное и гарантийное обслуживание

10. Руководство по монтажу

10.1 Совместимость

При монтаже следить за тем, чтобы внутренний и наружный блоки с одинаковой мощностью были установлены в соответствии со следующей таблицей.

1	KWI 09 HU	1	KWA 09 HU
1	KWI 12 HU	1	KWA 12 HU
1	KWI 18 HU	1	KWA 18 HU
1	KWI 24 HU	1	KWA 24 HU
2	KWI 0909 HU	1	KWA 0909 HU
2	KWI 1212 HU	1	KWA 1212 HU

Комбинация двойного внутреннего блока и одинарного наружного блока не возможна!

Данное руководство содержит описание монтажа сплит-систем кондиционирования воздуха фирмы AEG. Эти системы нельзя комбинировать с другим внутренним или наружным блоком. Неправильное подсоединение устройств и несовместимость регулирующих механизмов в обоих устройствах может привести к их повреждению и недействительности гарантии.

10.2 Правила / нормы

При установке и монтаже необходимо соблюдать следующие правила и нормы.

Относительно электрических систем и компонентов:

- » **VDE 0100** Нормы для сооружения силовых установок с номинальным напряжением до 1000 В
- » **VDE 0701** Нормы для проведения ремонта, переделки и проверки электрических приборов, бывших в употреблении
- » **VDE 0185** Молниеотводы
- » **TAB** Технические условия подключения для подсоединения к сети низкого напряжения
- » **Дополнительные правила компетентного электроснабжающего предприятия**
- » **EN 378 (DIN8975)** Требования техники безопасности и защиты окружающей среды

Общие требования:

- » **TA- Lärm** Техническое руководство по защите от шума
- » **VBG 20** Правила техники безопасности для холодильных установок

Кондиционер отвечает требованиям следующих директив, правилам и нормам:

- » EVM-директива 89/336/ЕЭС
- » Директива по низковольтной технике 73/23/ЕЭС
- » 92/31/ЕЭС ; 93/68/ЕЭС ; EN 60335-2-40
- » EN 55014-1 ; EN 55014-2 ; EN 60555-2

10.3 Комплект поставки и принадлежности

Пульт дистанционного управления с батарейками, а также стандартный монтажный материал для капитальных дверей, настенный кронштейн, руководство по эксплуатации и монтажу, специальные детали для установки устройства

10.4 Мероприятия, которые необходимо выполнить

Указания по технике безопасности

В кондиционере создано высокое давление, и электрические детали находятся под напряжением. По этой причине монтаж, ремонт и техническое обслуживание кондиционеров должны выполняться обученным и квалифицированным персоналом. Персонал, не прошедший обучение, может выполнять только простые работы по техническому обслуживанию, например, очистку теплообменника, очистку и замену фильтра. При работе с кондиционерами необходимо соблюдать все без исключения указания по технике безопасности, которые приведены в руководстве по эксплуатации и монтажу, на этикетках и наклейках устройства. Необходимо соблюдать все соответствующие нормы и директивы. Надевать защитные очки и перчатки. При выполнении паяльных работ иметь при себе огнегасящую ткань и огнетушитель.

При несоблюдении указаний по монтажу или изменении электрических подключений изготовитель не несет ответственности, и гарантия считается недействительной.

Перед проведением работ по техническому обслуживанию следует убедиться, что электропитание устройства отключено. Поражение электрическим током может привести к травме.

Выполнять работы с хладагентом могут только специалисты. Хладагент не должен попасть в окружающую среду. Неправильное обращение с хладагентом может нанести вред здоровью. Следует соблюдать параметры безопасности, указанные изготовителем в паспорте хладагента. При работе с хладагентом следует всегда надевать рабочие перчатки и защитные очки. Место выполнения работ должно хорошо проветриваться, курение запрещено. Положение регулятора и ограничителя в устройстве нельзя ни в коем случае изменять, в противном случае безопасность устройства не гарантирована.

10.5 Место монтажа

Внутренний блок устройства предназначен для монтажа на вертикальной стене. При монтаже устройства следует обратить внимание на следующие пункты:

- Избегать попадания прямых солнечных лучей.
- Не устанавливать устройство вблизи источников тепла или паровых котлов, они могут снизить производительность устройства.
- Избегать мест, в которых на устройство может попасть вода или влага.
- Не устанавливать устройство в местах хранения легковоспламеняющегося газа.
- Не устанавливать устройство в местах с большим количеством масляного тумана.
- Не устанавливать устройство за гардинами или мебелью, которые нарушают циркуляцию воздуха.
- Входы и выходы воздуха не должны быть загорожены в месте монтажа.
- При монтаже на 3/4 высоты стены возможно оптимальное охлаждение.
- Выбирать место монтажа следует таким образом, чтобы длина трубопровода сплит-системы и трубопровода отвода конденсата была как можно меньше.
- Монтаж следует выполнять на капитальной стене, не подверженной вибрации и которая может держать вес устройства.
- Не устанавливать устройство вблизи высокочастотных приборов.
- Место монтажа должно быть выбрано таким образом, чтобы сохранялось свободное пространство. Установить устройство таким образом, чтобы можно было без проблем снять фильтры.

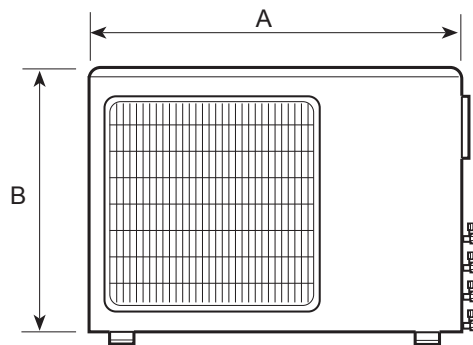
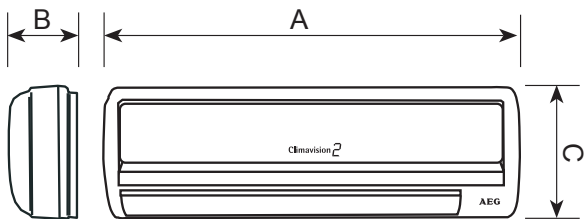

26_06_01_0551

26_06_01_0552

Тип	KWI 09 HU KWI 0909 HU	KWI 12 HU KWI 1212 HU	KWI 18 HU	KWI 24 HU
A	818	818	1025	1025
B	192	192	203	203
C	270	270	313	313

Тип	KWA 09 HU	KWA 12 HU	KWA 18 HU	KWA 24 HU
A	715	715	830	832
B	482	482	637	702
C	240	240	268	380

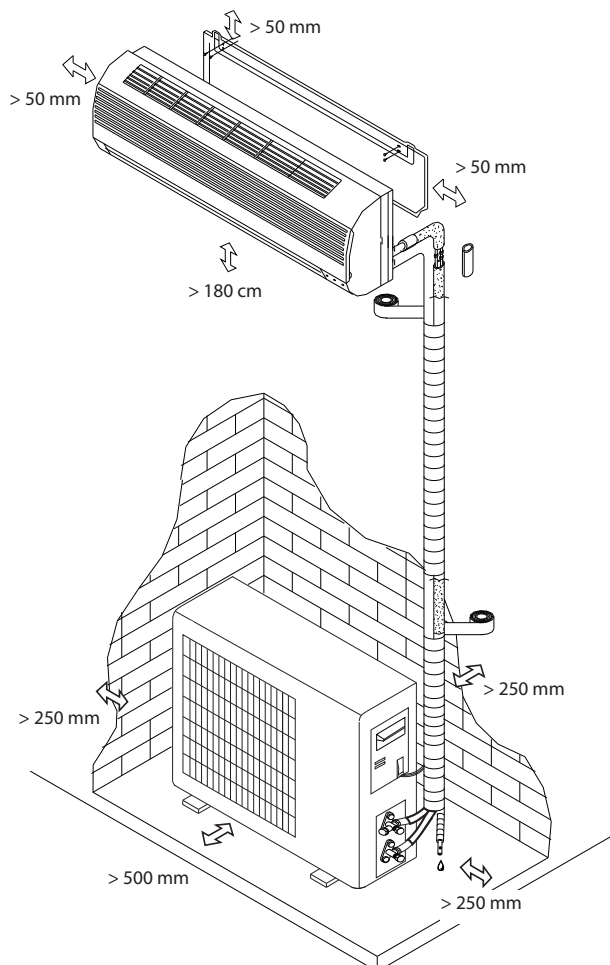

26_06_01_0560

11. Монтаж внутреннего блока

Комплект трубопроводов из внутреннего блока можно проложить в 4 различных направлениях. При присоединении трубы сбоку или внизу снимите на соответствующем месте корпуса перфорированные отверстия.

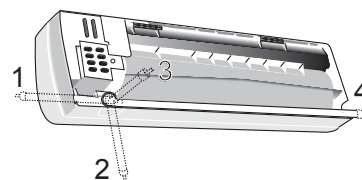

При монтаже на стене соблюдать минимальные расстояния. При поставке настенный кронштейн закреплен одним болтом на задней стороне внутреннего блока.

26_06_01_0373

Для снятия кронштейна нажать в направлении указанных мест корпуса.

Установка монтажного кронштейна должна выполняться горизонтально на стене, при этом следует соблюдать указанные расстояния. Разметить и просверлить монтажные отверстия. Закрепить монтажный кронштейн с помощью дюбеля и болта. Между стеной и кронштейном не должно быть промежуточного пространства, следует избегать вибрации устройства. Направление «3» показывает самый простой способ прокладки трубопровода сплит-системы.

Для комплекта трубопровода просверлить ввод через стену. В этот ввод по месту эксплуатации вставить пластмассовую трубу. Убедиться, что трубопровод для слива конденсата отводится с наклоном наружу, и правильному сливу не препятствуют изгибы и перегибы. Если выполнить наклон нет возможности, следует установить насос конденсата (принадлежности).

Во избежание выхода неприятного запаха из трубопровода для слива конденсата по месту эксплуатации предусмотрен канализационный сифонный затвор.

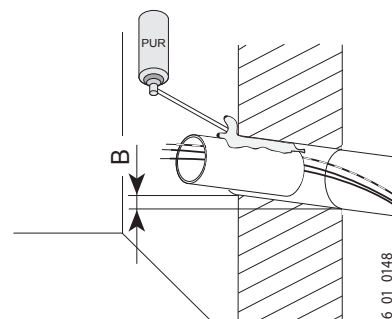

C26_06_01_0148

A = Ø 70
B = 5 mm (1° - 2°)

Трубопроводы укоротить, зачистить, надеть накидную гайку и отогнуть концы с помощью пуансона для отбортовки.

Выровнять отогнутые края трубопроводов в соответствии с диаметром трубопроводов и вентилем.

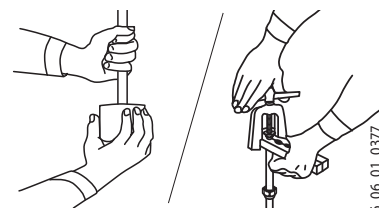

26_06_01_0377

Отогнутые края трубопроводов не должны быть обтрепаны, надорваны или иметь овальную форму.

При соединении трубопроводов, например с внутренним блоком, следить за тем, чтобы концы трубопроводов всегда устанавливались прямо по одной оси.



C26_06_01_0378

Накидные гайки или резьбовое соединение затянуть вручную, при необходимости выровнять трубопровод. Затем затянуть заданным моментом затяжки.

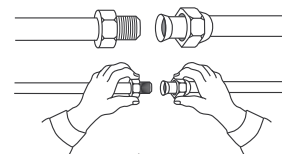

26_06_01_0379

Резьбовые соединения и соединительные трубки затянуть заданным моментом затяжки (6 мм = 15-20 Нм ; 10 мм = 31-35 Нм). При слишком слабом моменте затяжки возникает негерметичность. При слишком большом моменте затяжки повреждаются отбортованные края трубопровода.

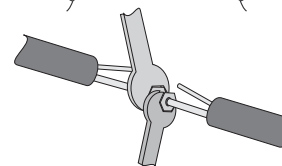

26_06_01_0074

Изолировать переходник с помощью подходящего материала. Избегать мостов хладагента. Зафиксировать переходник с помощью клейкой ленты.

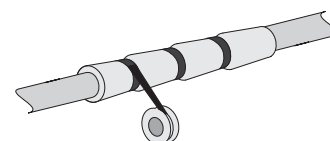

26_06_01_0069

При прокладке трубопроводов на задней стороне внутреннего блока в направлении левой стороны устройства все трубопроводы должны занимать как можно меньше места и быть точно подогнаны по задней стороне блока. Трубопроводы сплит-системы должны быть изолированы от появления конденсата (a, b, c, d). Шланг для слива конденсата можно установить с левой или правой стороны. Внутри комплекта трубопроводов шланг для слива конденсата (e) должен всегда размещаться внизу и не замерзнуть!

На приведенном рядом рисунке показано оптимальное расположение трубопроводов сплит-системы (a), шланга для слива конденсата (b) и электрических проводов (c).

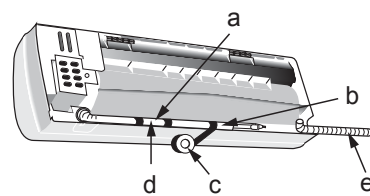
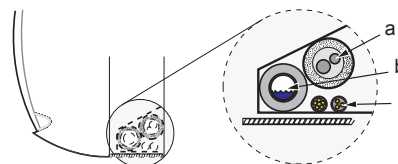
26_06_01_0380
(e)

C26_06_01_0381

Установить внутренний блок на верхние выступы настенного кронштейна и нажать вниз до характерного щелчка.

Выполнить прокладку комплекта трубопроводов для наружного блока.

Соблюдать минимальные расстояния. Устранить ненужные изгибы и перегибы. Учитывать максимальную длину трубопровода и максимальный перепад высот между внутренним и наружным блоками.

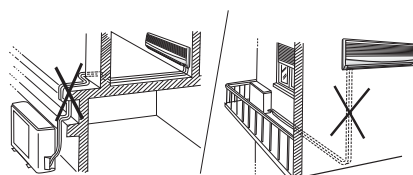

26_06_01_0072

Поддон для сбора конденсата внутреннего блока предварительно наполнить водой, чтобы проверить правильность слива и герметичность трубопровода для слива конденсата и наполнить канализационный сифонный затвор. Трубопровод для слива конденсата должен быть установлен с постоянным наклоном наружу.

12. Монтаж наружного блока

12.1 Наружный блок

Наружный блок кондиционера предназначен для установки в открытом месте. При монтаже наружного блока следует обратить внимание на следующие пункты:

- По возможности устанавливать устройства не в зоне попадания прямых солнечных лучей. В регионах с интенсивным воздействием солнечных лучей следует использовать солнцезащитное устройство, например, тент. При этом солнцезащитное устройство не должно препятствовать потоку воздуха, в противном случае производительность наружного блока снизится.
- Не устанавливать вблизи источников тепла и паровых котлов.
- При установке устройства направление потока воздуха должно по возможности совпадать с основным направлением ветра.
- Не устанавливать в местах с большим количеством пыли.
- Не устанавливать в местах большого скопления людей.
- Поток воздуха и шум от наружного блока не должны мешать соседям.
- Соблюдать минимальные расстояния, чтобы обеспечить достаточную циркуляцию воздуха и монтаж.
- При прокладке трубопроводов сплит-системы избегать ненужных изгибов.
- Не превышать максимальную длину трубопровода сплит-системы и максимальный перепад высот.
- Не устанавливать в местах с агрессивным потоком воздуха.
- При установке нескольких наружных блоков для каждого устройства обеспечить независимый поток расходуемого воздуха.

12.2 Трубопроводы сплит-системы



Опасность травмирования! Выполнять работы с хладагентом могут только специалисты. Хладагент не должен попасть в окружающую среду. Неправильное обращение с хладагентом может нанести вред здоровью. Следует соблюдать параметры безопасности, указанные изготовителем в паспорте хладагента.

Следует соблюдать параметры безопасности, указанные изготовителем в паспорте хладагента. Место выполнения работ должно хорошо проветриваться, курение запрещено.

Положение регулятора и ограничителя в устройстве нельзя ни в коем случае изменять, в противном случае безопасность устройства не гарантирована.

Использовать только те инструменты и приспособления для технического обслуживания, которые разрешены для работы с хладагентом.

Использовать только предназначенные для эксплуатации холодильных установок изолированные, обезжиренные трубопроводы из деоксидированной меди (медь SF, тип CU DHP согласно ISO 1337) для минимального рабочего давления до 4200 кПа.

Заглушки трубопроводов сплит-системы снять непосредственно перед подсоединением, трубопроводы установить на соответствующее соединение наружного блока и затянуть вручную. Затем затянуть с помощью соответствующего инструмента.

12.3 Откачка воздуха и заполнение холодильного контура

Для откачки воздуха и влаги из трубопроводов необходимо выполнить следующие действия:

- На наружном блоке снять заглушки шпинделей на двух- и трехходовом клапане и заглушку сервисного патрубка на трехходовом клапане.
- При закрытом вентиле с помощью сервисного патрубка откачать воздух из трубопроводов холодильного контура и из внутреннего блока.
- При образовании вакуума закрыть запорный вентиль вакуумного насоса.
- Шпindel двухходового клапана (сторона высокого давления) полностью выкрутить (открыть).
- Шпindel трехходового клапана (сторона низкого давления) полностью выкрутить (открыть) и снять шланг для откачки воздуха.
- Все заглушки плотно закрутить.

Наружные блоки предварительно заполнены хладагентом. При превышении определенной длины трубопровода сплит-системы необходимо после откачки воздуха при работающем компрессоре с помощью сервисного устройства выполнить заправку хладагентом (заполняемое количество см. табличку с техническими данными наружного блока).

12.4 Проверка на герметичность

Все соединения с помощью течеискателя, аэрозоля или подобных средств проверить на герметичность.

12.5 Прокладка и изоляция

Для предотвращения образования конденсата необходимо выполнить тепловую изоляцию всех открытых участков трубопроводов сплит-системы. Трубопроводы зафиксировать с помощью соответствующих трубных хомутов и пр. Стенные вводы уплотнить герметиком.

12.6 Проверка работы устройств



Указание по технике безопасности: После монтажа и ввода в эксплуатацию необходимо выполнить заключительную проверку работы устройств. Для этого необходимо одновременно включить несколько или все внутренние блоки и проверить работу всех функций.

13 Электрическое подключение



Указание по технике безопасности! Работы по монтажу должны выполняться компетентным электроснабжающим предприятием, специалистами, имеющими соответствующий допуск. Принимать во внимание табличку с техническими данными. Заданное напряжение должно соответствовать напряжению в сети. Выбрать достаточное сечение питающего кабеля. Желто-зеленые жилы кабеля следует использовать в качестве защитного провода и никогда в качестве токопроводящего. При жестком подсоединении устройство должно иметь возможность отсоединения от сети с помощью дополнительного устройства с минимальным раствором контактов 3 мм по всем полюсам. При этом допускается использование контакторов, линейных защитных автоматов, предохранителей и т. д. Для электрического подключения необходимо снять только крышку с наружного блока.

Сначала выполнить электрическое соединение между внутренним и наружным блоками, затем подключение к сети.

13.1 Подключение к сети

KWI 09 HU, KWI 12 HU:

Подключение внутреннего блока к сети.

KWI 18 HU, KWI 24 HU:

Подключение наружного блока к сети, KWA 18/24 HU.

KWI 0909 HU, KWI 1212 HU:

Подключение наружного блока к сети, KWA 0909 HU или KWA 1212 HU.

13.2 Соединительный кабель



Указание по технике безопасности! При использовании 5-жильных кабелей не перепутать при подключении обе черные жилы! Желто-зеленые жилы кабеля использовать только для PE-соединений!

Учитывать достаточное сечение питающего кабеля! Учитывать данные, приведенные в главе «Технические характеристики».

13.3 Электрический монтаж

Электрическое подключение выполняется в соответствии с главой «Схемы электрических подключений».

14. Схемы электрических подключений

KWI 09, 12 HU

KWA 09, 12 HU

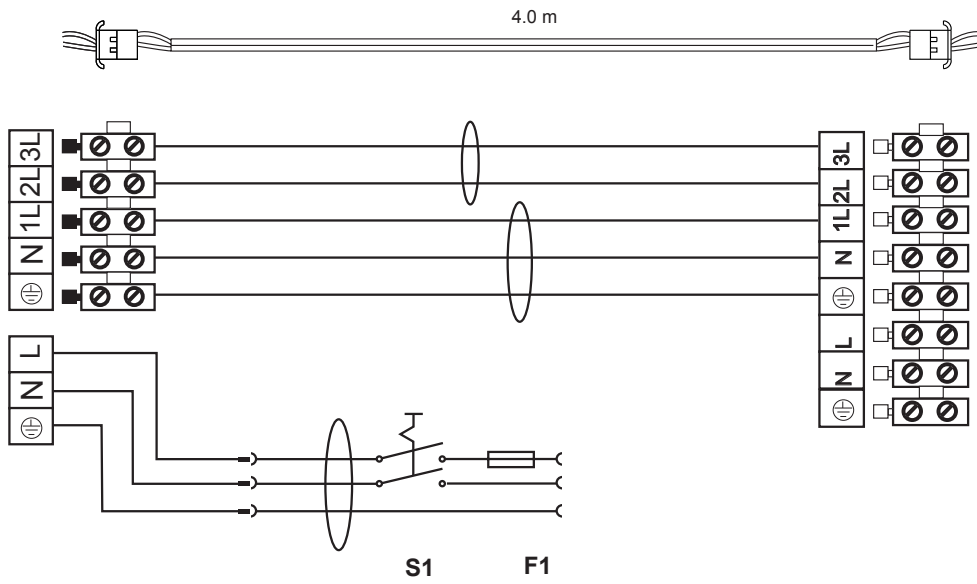

KWI 18, 24 HU

KWA 18, 24 HU

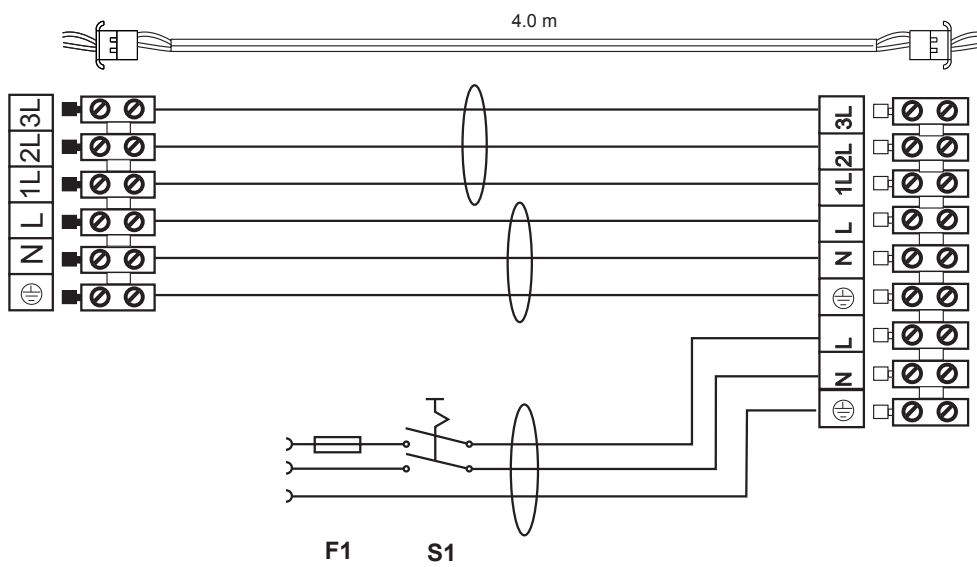

26_06_01_0553

KWI 0909 HU
KWI 1212 HU

KWA 0909 HU
KWA 1212 HU

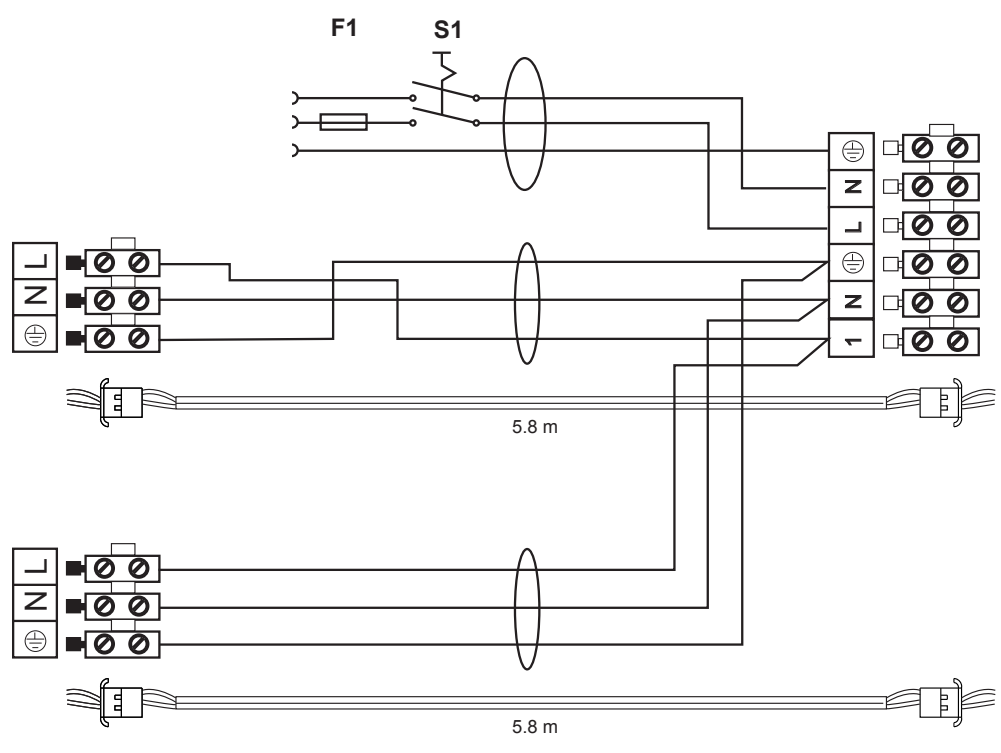

26_06_01_0562

Контактная информация

Центральный офис в Германии

EHT Haustechnik GmbH

Markenvertrieb AEG
Gutenstetter Straße 10
90449 Nürnberg
info@eht-haustechnik.de
www.aeg-haustechnik.de
Tel. 0 18 03/91 13 23
Fax 09 11/96 56 - 444

Россия

ООО EXT Хаустехник,
125190, Москва
ул Балтийская, 15
info@eht-haustechnik.ru
www.aeg-haustechnik.ru
Тел. (495) 788 91 68
Факс (495) 788 91 68

International

Austria

Stiebel Eltron Ges. m.b.H.
Eferdinger Str. 73
4600 Wels
Tel. 072 42 - 4 73 67 - 0
Fax 072 42 - 4 73 67 - 42

Belgium

EHT Belgium BVBA
Avenue du Port 104
1000 Brussel-Bruxelles
Tel. 02 - 4 22 25 34
Fax 02 - 4 22 25 21

Czech Republic

AEG Home Comfort
K Háji 946
15500 Praha 5-Stodulky
Tel. 2 - 51 11 61 11
Fax 2 - 51 11 61 53

Switzerland

EHT Haustechnik AG
Industriestrasse 10
5506 Mägenwill
Tel. 062 - 8 89 92 14
Fax 062 - 8 89 91 26

Hungary

Stiebel Eltron KFT
Pacsirtamező u. 41
1036 Budapest
Tel. 01 - 250 60 55
Fax 01 - 368 80 97

Nederland

Stiebel Eltron Nederland b.v.
Divisie AEG Home Comfort
Daviottenweg 36, Postbus 2020
5222 BH's Hertogenbosch
Tel. 073 - 623 00 00
Fax 073 - 623 11 41

Polska

AEG Oddział Stiebel Eltron Pol-ska Sp. z o.o.
Ul. Instalarów 9
02-237 Warszawa
Tel. 0 22 - 8 46 48 20

info@eht-haustechnik.ru

www.aeg-haustechnik.ru

© EHT Haustechnik

Irrtum und technische Änderungen vorbehalten · Subject to errors and technical changes! · Sous réserve d'erreurs et de modifications techniques!
Onder voorbehoud van vergissingen en technische wijzigingen! · Correzioni riservate · Salvo error o modificación técnica! · Rätt till misstag och tekniska ändringar förbehålls! · Excepto erro ou alteração técnica · Zastrzeżone zmiany techniczne i ewentualne błędy! · Omyly a technické změny jsou vyhrazeny! · A muszaki változtatások és tévedések jogát fenntartjuk! · Возможность неточностей и технических изменений не исключается!