

IT KIT DI TRASFORMAZIONE DA GAS NATURALE A GPL
EN CHANGING FROM NATURAL GAS TO LPG KIT
FR KIT DE TRANSFORMATION POUR LE PASSAGE DU GAZ NATUREL
AU GAZ PROPANE
ES KIT DE TRANSFORMACIÓN DE GAS NATURAL A GPL
RU НАБОР КОМПЛЕКТУЮЩИХ ДЛЯ ПЕРЕВОДА ГОРЕЛОК С
ПРИРОДНОГО НА СЖИЖЕННЫЙ ГАЗ

Ecoflam

CE



MAX GAS 40 ÷ 500



420010404100

15.11.2011

**INFORMAZIONI GENERALI / GENERAL INFORMATION / INFORMATIONS GÉNÉRALES /
INFORMACIÓN DE CARÁCTER GENERAL / ОБЩАЯ ИНФОРМАЦИЯ**
DIFFERENZE TRA BRUCIATORI ALIMENTATI A GPL E BRUCIATORI ALIMENTATI A GAS NATURALE.

	GAS NATURALE	L.P.G.(70% PROPANO - 30% BUTANO)
POTERE CALORIFICO	: kcal/Nm ³ 8.600	kcal/Nm ³ 22.000 kcal/kg 11.800

I bruciatori a GPL debbono essere installati con 2 riduttori di pressione nella linea di alimentazione. Il primo, normalmente montato sul serbatoio, riduce la pressione a 1,5 bar. Il secondo porta la pressione del GPL da 1,5 bar a 37÷50 mbar. La pressione del GPL nel serbatoio può raggiungere i 10÷12 bar. Per queste ragioni è necessario porre particolare attenzione ai seguenti punti :

1. Regolazione della portata, ricordare che il GPL ha potere calorifico circa triplo rispetto al Gas Naturale.
2. E' molto utile installare un manometro gas dopo il secondo riduttore di pressione.
3. Si raccomanda di installare n° 2 valvole gas invece di una.
4. Installare un filtro gas di dimensioni opportune prima della rampa gas.
5. Per valutare la portata di GPL, in assenza di contatore, fare riferimento ai parametri di combustione, in particolare la temperatura dei fumi.

DIFFERENCES OF L.P.G. BURNERS IN COMPARISON WITH NATURAL GAS BURNERS.

	NATURAL GAS	L.P.G.(70% PROPAN - 30% BUTAN)
CALORIFIC POWER	: kcal/Nm ³ 8.600	kcal/Nm ³ 22.000 kcal/kg 11.800

L.P.G. burners must be installed with two pressure reducers. First reducer, that normally is installed on the tank, reduces pressure down to 1.5 bar. Second reducer from 1.5 bar to 37÷50 mbar. Gas pressure in the tank can reach 10-12 bars. For the above explained reasons special attention should be taken on following operations items:

1. Regulation of gas flow, keeping in mind that L.P.G. has almost three times the calorific power of NATURAL GAS.
2. It is very usefull to install a pressure gauge after the second pressure reducer and before the gas train.
3. It is recommended to install n.2 gas valves in series instead of one.
4. Strongly recommended gas filter must de installed before burner gas train.
5. To calculate the proper gas quantity in absence of GAS METER, this should be done trough combustion control and specially on the exhaust gases temperature checking.

DIFFÉRENCES ENTRE LES BRÛLEURS GPL ET LES BRÛLEURS GAZ NATUREL

	GAZ NATUREL	GPL(70% PROPANE - 30% BUTANE)
POUVOIR CALORIFIQUE	: kcal/Nm ³ 8.600	kcal/Nm ³ 22.000 kcal/kg 11.800

Les brûleurs GPL doivent être installés avec deux détendeurs de pression. Le premier détendeur, qui est normalement installé sur le réservoir, réduit la pression jusqu'à 1,5 bar. Le deuxième détendeur réduit encore la pression de 1,5 bar jusqu'à 37 - 50 mbar. La pression du gaz à l'intérieur du réservoir peut atteindre 10-12 bars. Pour les raisons susmentionnées, les opérations suivantes sont particulièrement importantes :

1. régler le débit du gaz en considérant que le pouvoir calorifique du GPL est quasiment trois fois plus élevé que celui du GAZ NATUREL;
2. il est très utile d'installer un manomètre positionné en aval du deuxième détendeur de pression et en amont de la rampe gaz ;
3. il est conseillé d'installer deux vannes gaz en série plutôt qu'une seule vanne ;
4. il est recommandé d'installer le filtre du gaz en amont de la rampe gaz du brûleur ;
5. à défaut d'un COMPTEUR À GAZ, il est possible de calculer la quantité de gaz en contrôlant la combustion et, surtout, la température des gaz en évacuation.

DIFERENCIAS ENTRE LOS QUEMADORES DE G.P.L. Y LOS QUEMADORES DE GAS NATURAL

	GAS NATURAL	G.P.L. (70% PROPANO - 30% BUTANO)
PODER CALORÍFICO	: kcal/Nm ³ 8.600	kcal/Nm ³ 22.000 kcal/kg 11.800

Los quemadores de G.P.L. se deben instalar con dos reductores de presión. El primer reductor, que habitualmente se instala en el depósito, reduce la presión hasta 1,5 bares. El segundo reductor de 1,5 bares a 37÷50 mbares. La presión del gas en el depósito puede alcanzar 10-12 bares. Por las razones que se han explicado anteriormente, se debe prestar especial atención a las siguientes operaciones:

1. Regulación del flujo de gas, teniendo en cuenta que el poder calorífico del G.P.L. es casi el triple del GAS NATURAL.
2. Es muy útil instalar un manómetro después del segundo reductor de presión y antes de la rampa gas.
3. Se recomienda instalar 2 válvulas de gas en serie en lugar de una.
4. Es muy recomendable instalar el filtro de gas antes de la rampa gas del quemador.
5. En ausencia de un CONTADOR DE GAS se puede calcular la cantidad correcta de gas controlando la combustión y, sobre todo, la temperatura de los gases de descarga.

РАЗЛИЧИЯ МЕЖДУ ГОРЕЛКАМИ НА СЖИЖЕННОМ ГАЗЕ И ПРИРОДНОМ ГАЗЕ

ПРИРОДНЫЙ ГАЗ	СЖИЖЕННЫЙ УГЛЕВОДОРОДНЫЙ ГАЗ (70% ПРОПАНА - 30% БУТАНА)
ТЕПЛОТВОРНАЯ СПОСОБНОСТЬ 8.600 ккал/Нм3	22000 ккал/Нм3 11800 ккал/Нм3

Горелки на сжиженном газе должны быть установлены с 2-мя редукторами давления в линии питания. Первый, обычно устанавливаемый на баке, понижает давление до 1,5 бар. Второй доводит давление СУГ с 1,5 бар до 37÷50 бар. Газовое давление в баке должно равняться 12-12 бар. По этой причине необходимо быть особо внимательными в следующих точках:

1. Регулировка пропускной способности, помните, что СУГ имеет теплотворную способность примерно в три раза больше по сравнению с ПРИРОДНЫМ ГАЗОМ.
2. Очень полезно установить газовый манометр после второго редуктора давления перед газовой рампой.
3. Рекомендуем установить последовательно 2 газовых клапана вместо одного.
4. Строго рекомендуется установить газовый фильтр перед горелкой газовой рампы.
5. Для расчёта пропускной способности СУГ при отсутствии счётчика ссылаться на параметры сгорания, особым образом, температуру дымов

KIT DI TRASFORMAZIONE DA GAS NATURALE A GPL PER VERSIONE MAX GAS 40-70-105-120 P / PAB - ISTRUZIONI DI MONTAGGIO :

CHANGING FROM NATURAL GAS TO LPG OPERATION MAX GAS 40-70-105-120 P/ PAB PROCEED AS FOLLOWS:

KIT DE TRANSFORMATION POUR LE PASSAGE DU GAZ NATUREL AU GAZ PROPANE POUR LES BRÛLEURS MAX GAS 40-70-105-120 P/ PAB – INSTRUCTIONS DE MONTAGE

KIT DE TRANSFORMACIÓN DE GAS NATURAL A GPL VERSIÓN MAX GAS 40-70-105-120 P/PAB – INSTRUCCIONES DE MONTAJE:

НАБОР КОМПЛЕКТУЮЩИХ ДЛЯ ПЕРЕВОДА ГОРЕЛОК С ПРИРОДНОГО НА СЖИЖЕННЫЙ ГАЗ ГОРЕЛКИ MAX GAS MAX GAS 40-70-105-120 P/ PAB - РУКОВОДСТВО ПО МОНТАЖУ:

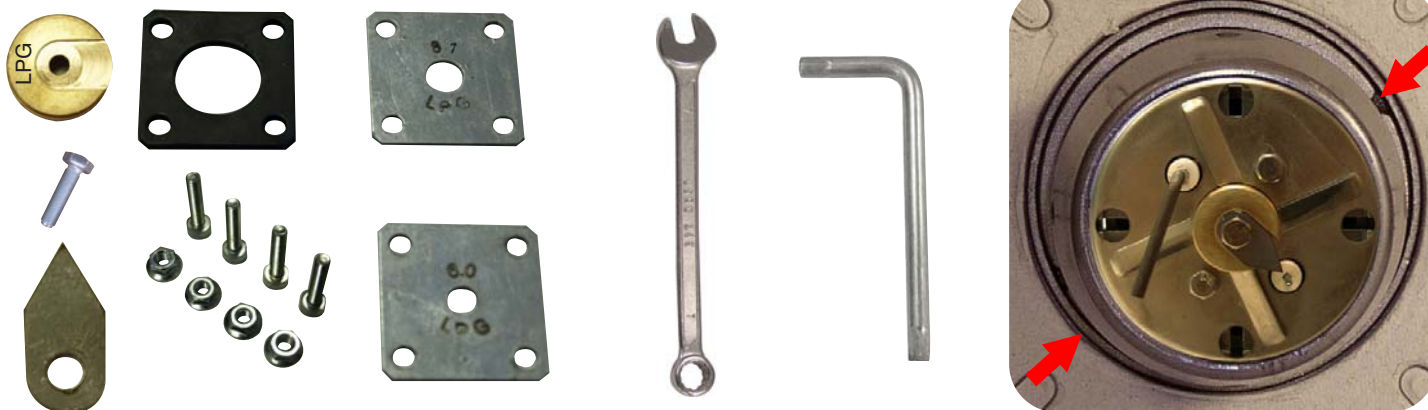

1-Contenuto 3122301 : n°1 guarnizioni, n° 1 pastiglia calibrata 6.0, n°1 pastiglia calibrata 8.1, n° 1 nasello, n° 1 ago scintilla, n°4 viti , n°4 dadi, n°1 vite esagonale.

Content 3122301 : n°1 gasket, n°1 calibrated diaphragm 6.0, n°1calibrated diaphragm 8.1, n°1 nozzle, n°4 screws, n°4 nuts, n°1 hexagonal screw.

Contenu 3122301 : n°1 joint, n°1 diaphragme calibré 6.0, n°1diaphragme calibré 8.1, n°1 nez, n°4 vis, n°4 écrous, n°1 vis hexagonal.

Contenido 3122301 : n°1 junta, n° 1 diafragma calibrado 6.0, n°1 diafragma calibrado 8.1, n° 1 inyector, n°4 tornillos , n°4 tuercas, n°1 tornillo hexagonal.

Содержимое набора **312301**: 1 прокладка, 1 откалиброванная на 6,0 накладка, 1 откалиброванная на 8,1 накладка, 1 патрубок, 4 винта, 4 гайки, 1 винт с шестигранной головкой.

2-Usare una chiave fissa da 7 e una esagonale da 4.
Use a spanner 7 mm and a hexagonal spanner 4 mm.

Utiliser une clé plate de 7 mm et une clé hexagonal de 4 mm.

Usar una llave de 7 mm y una llave hexagonal de 4 mm.

Использовать гаечный ключ на 7 мм и шестигранный гаечный ключ на 4 мм.

3-Togliere il boccaglio dal bruciatore.
Remove the blast tube from the burner.
Retirer le gueulard du brûleur.
Quitar la boca del quemador.
Снять стакан горелки.

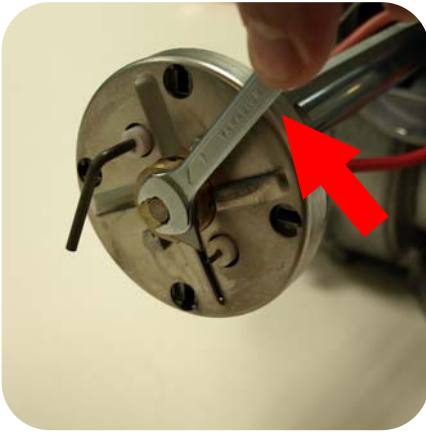

4-Svitare la vite del nasello.

Unscrew the fixing screw of the nozzle.

Dévisser la vis de fixation du nez.

Desatornillar los tornillos de fijación del inyector.

Вывинтить болт передней вставки

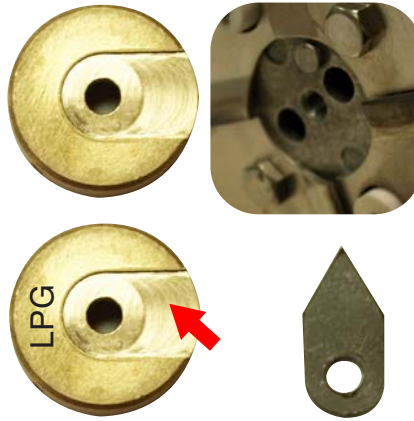

5-Togliere il nasello del Gas Naturale e sostituirlo con il nasello del GPL. Inserire l'ago di accensione nella sede indicata. Verificare la corretta posizione del nasello sulla bugna di riferimento.

Remove the Natural Gas nozzle and replace it with the LPG nozzle. To insert the needle of ignition in the indicated center. The notch of the nozzle must be in the correct position.

Retirer le nez pour Gaz Naturel et le substituer avec le nez pour Gaz Propane. Insérer l'aiguille de l'allumage au centre indiqué. Vérifier la bonne position du nez dans l'emplacement prévu.

Quitar el inyector para Gas Natural y substituirlo con el inyector para GPL. Insertar de la aguja de la ignición en el centro indicado. Comprobar que la muesca está en la posición correcta.

Снять вставку для природного газа и заменить ее на вставку, предназначенную для сжиженного газа. Ввести иглу зажигания в показанный центр. Проверить правильность установки вставки по контрольной выпуклости.

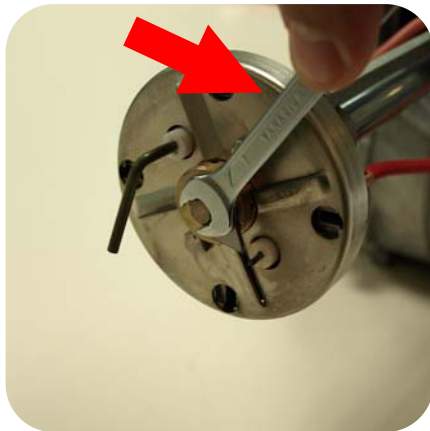

6- Avvitare la vite del nasello e inserire il boccaglio nel bruciatore.

Screw the fixing screw of the LPG nozzle and reassemble the blast tube.

Serrer la visse du nez et insérer le gueulard sur le brûleur.

Atornillar el tornillo del inyector y relocalar la cabeza en el quemador.

Привинтить переднюю вставку и установить стакан обратно в горелку.



7-Togliere la valvola gas dal tubo gas svitando le viti con la chiave esagonale.

Remove the gas valve from gas tube unscrew the fixing screws with the hexagonal spanner.

Retirer la vanne du gaz du tuyau dévisser la vis de fixation avec une clé hexagonale.

Quitar la gas valvula del tubo de gas, desatornillar los tornillos de fijación con la llave hexagonal.

Снять газовый клапан с газовой трубы, отвинтив крепёжные винты шестигранным гаечным ключом.



8-Inserire la prima guarnizione.

Introduce the first gasket.

Insérer le premier joint.

Introducir la primiero junta.

Вставить первую прокладку.



9-Inserire la pastiglia calibrata 6.0 per Max Gas 40 LPG (8.1 per Max Gas 70-105-120 LPG).

Introduce the calibrated diaphragm 6.0 for Max Gas 40 LPG (8.1 for Max Gas 70-105-120 LPG).

Insérer le diaphragme calibré 6.0 pour Max Gas 40 LPG (8.1 pour Max Gas 70-105-120 LPG).

Introducir el diafragma calibrado 6.0 para Max Gas 40 LPG (8.1 para Max Gas 70-105-120 LPG).

Вставить откалиброванную на 6,0 накладку для Max Gas 40 СУГ (8,1 для Max Gas 70-105-120 СУГ).



10-Inserire la seconda guarnizione.

Introduce the second gasket.

Insérer le seconde joint.

Introducir la segunda junta.

Вставить вторую прокладку.



11-Rimontare la valvola gas sul tubo gas avvitando le viti con la chiave esagonale.

Reassemble the gas valve to gas tube screw the fixing screws with the hexagonal spanner.

Insérer le vanne du gaz à tuyau serrer la vis de fixation avec une clé hexagonal.

Recolocar la gas valvula a tubo de gas, atornillar los tornillos de fijación con la llave hexagonal.

Установить заново газовый клапан на газовую трубу, завинтив винты шестигранным гаечным ключом.

KIT DI TRASFORMAZIONE DA GPL A GAS NATURALE PER VERSIONE MAX GAS 40-70-105-120 P / PAB - ISTRUZIONI DI MONTAGGIO :

CHANGING FROM LPG TO NATURAL GAS OPERATION MAX GAS 40-70-105-120 P/ PAB PROCEED AS FOLLOWS:

KIT DE TRANSFORMATION POUR LE PASSAGE DU GAZ PROPANE AU GAZ NATUREL POUR LES BRÛLEURS MAX GAS 40-70-105-120 P/ PAB – INSTRUCTIONS DE MONTAGE

KIT DE TRANSFORMACIÓN DE GPL A GAS NATURAL VERSIÓN MAX GAS 40-70-105-120 P/PAB – INSTRUCCIONES DE MONTAJE:

НАБОР КОМПЛЕКТУЮЩИХ ДЛЯ ПЕРЕВОДА ГОРЕЛОК С СЖИЖЕННЫЙ НА ПРИРОДНОГО ГАЗ ГОРЕЛКИ MAX GAS MAX GAS 40-70-105-120 P/ PAB - РУКОВОДСТВО ПО МОНТАЖУ:

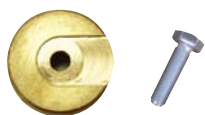

1-Contenuto: n° 1 nasello, n°1 vite esagonale.

Content: n°1 nozzle, n°1 hexagonal screw.

Contenu: n°1 nez, n°1 vis hexagonal.

Contenido: n° 1 inyector, n°1 tornillo hexagonal.

Содержимое: 1 патрубок, 1 винт с шестигранной головкой.

2-Usare una chiave fissa da 7 e una esagonale da 4.

Use a spanner 7 mm and a hexagonal spanner 4 mm.

Utiliser une clé plate de 7 mm et une clé hexagonal de 4 mm.

Usar una llave de 7 mm y una llave hexagonal de 4 mm.

Использовать гаечный ключ на 7 мм и шестигранный гаечный ключ на 4 мм..

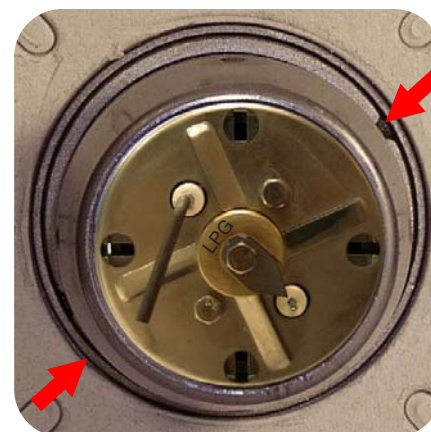

3-Togliere il bocaglio dal bruciatore.

Remove the blast tube from the burner.

Retirer le gueulard du brûleur.

Quitar la boca del quemador.

Снять стакан горелки.

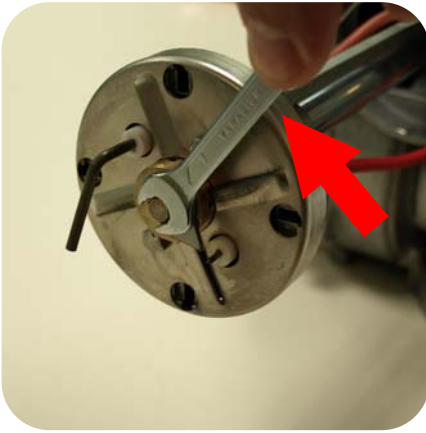

4- Svitare la vite del nasello.

Unscrew the fixing screw of the nozzle.

Dévisser la vis de fixation du nez.

Desatornillar los tornillos de fijación del inyector.

Вывинтить болт передней вставки

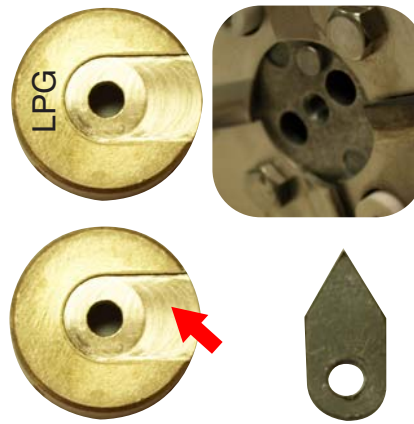

5- Togliere il nasello del GPL e sostituirlo con il nasello del Gas Naturale. Inserire l'ago di accensione nella sede indicata. Verificare la corretta posizione del nasello sulla bugna di riferimento.

Remove the LPG nozzle and replace it with the Natural Gas nozzle. To insert the needle of ignition in the indicated center. The notch of the nozzle must be in the correct position.

Retirer le nez pour Gaz Propane et le substituer avec le nez pour Gaz Naturel. Insérer l'aiguille de l'allumage au centre indiqué. Vérifier la bonne position du nez dans l'emplacement prévu.

Quitar el inyector para GPL y substituirlo con el inyector para Gas Natural. Insertar de la aguja de la ignición en el centro indicado. Comprobar que la muesca está en la posición correcta.

Снять вставку для сжиженного газа и заменить ее на вставку, предназначенную для природного газа. Ввести иглу зажигания в показанный центр. Проверить правильность установки вставки по контрольной выпуклости.



6- Avvitare la vite del nasello e inserire il boccaglio nel bruciatore.

Screw the fixing screw of the nozzle and reassemble the blast tube.

Serrer la visse du nez et insérer le gueulard sur le brûleur.

Atornillar el tornillo del inyector y recolocar la cabeza en el quemador.

Привинтить переднюю вставку и установить стакан обратно в горелку.



7- Togliere la valvola gas dal tubo gas svitando le viti con la chiave esagonale.

Remove the gas valve from gas tube unscrew the fixing screws with the hexagonal spanner.

Retirer le vanne du gaz du tuyau dévisser la vis de fixation avec une clé hexagonal.

Quitar la gas valvula del tubo de gas, desatornillar los tornillos de fijación con la llave hexagonal.

Снять газовый клапан с газовой трубы, отвинтив крепёжные винты шестигранным гаечным ключом.



8- Togliere la prima guarnizione e la pastiglia calibrata. Rimontare la valvola gas sul tubo gas avvitando le viti con la chiave esagonale.

Remove the first gasket and the calibrated diaphragm. Reassemble the gas valve to gas tube screw the fixing screws with the hexagonal spanner.

Retirer le premier joint et le diaphragme calibré. Insérer le vanne du gaz à tuyau serrer la vis de fixation avec une clé hexagonal.

Quitar la primiero junta y el diafragma calibrado. Recolocar la gas valvula a tubo de gas, atornillar los tornillos de fijación con la llave hexagonal.

Снять первую прокладку и откалиброванную накладку. Установить заново газовый клапан на газovou трубу, завинтив винты шестигранным гаечным ключом..

KIT DI TRASFORMAZIONE DA GAS NATURALE (GPL) A GPL (GAS NATURALE) PER VERSIONE MAX GAS 170-250 P/ PAB/ PR – ISTRUZIONI DI MONTAGGIO :

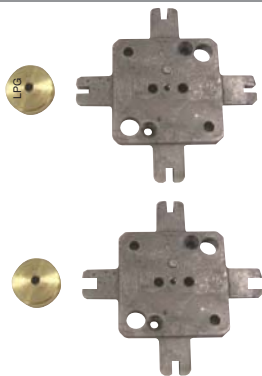

1-Contenuto KITGPL 3122302 (KITGN 3142814) : n° 1 nasello, n° 1 tappo testa.



2-Usare una chiave fissa da 7mm.e da 8 mm, un cacciavite a croce medio.

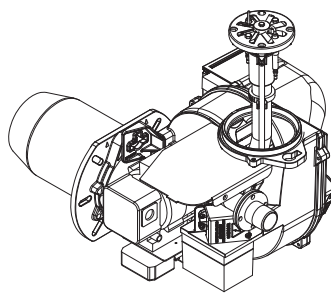

3-Smontare il bruciatore e fissarlo alla flangia.



4-Togliere i cavi di accensione e rivelazione.



5-Svitare la vite di fissaggio dell'elettrodo d'accensione ed estrarlo.



6-Svitare la vite di fissaggio dell'elettrodo di rivelazione e estrarre l'elettrodo di rivelazione

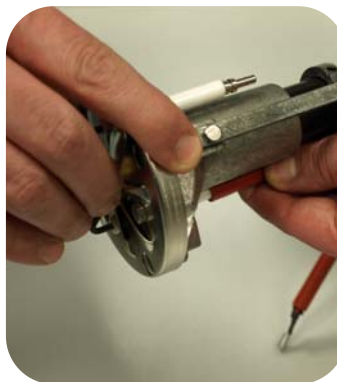

7-Rimontare i cavi di accensione e rivelazione.



8-Svitare le due viti di fissaggio e togliere il diffusore (chiave da 8).

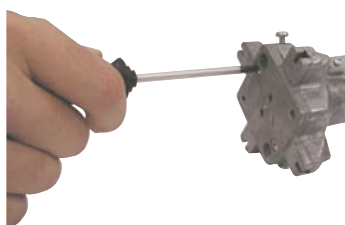

9-Svitare con il cacciavite le viti che fissano la parte anteriore per il Gas metano (GPL) di alluminio della testa e toglierla.



10- Montare la parte anteriore per il GPL cod. BFT12119 (Gas metano cod. BFT12116) di alluminio e il nasello a GPL (Gas metano). Verificare la corretta posizione del nasello sulla bugna di riferimento.

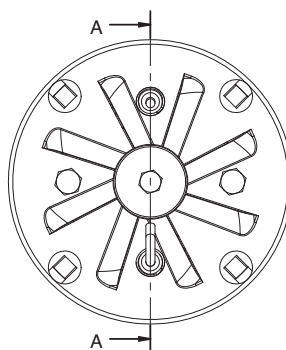

11- Rimontare il diffusore e gli elettrodi di accensione e di rivelazione nella corretta posizione come da figura.

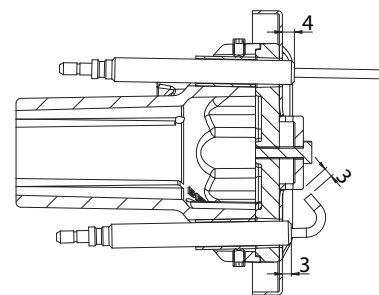

Sez. A-A



12- Rimontare il boccaglio nel bruciatore.

CHANGING FROM NATURAL GAS (LPG) TO LPG (NATURAL GAS) OPERATION MAX GAS 170-250 P/ PAB/ PR – PROCEED AS FOLLOWS :

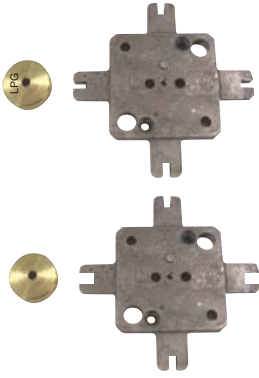

1- Content KITGPL 3122302 (KITGN 3142814) : n° 1 nozzle, n° 1 aluminium front part.



2-Use a spanner 7 mm. and 8 mm. a medium cross screwdriver.

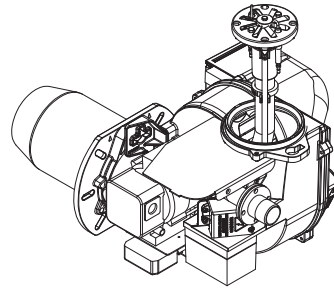

3-Remove the burner and fix to the flange.



4-Remove the cables of ignition and ionization.



5-Unscrew the fixing screw of the ignition electrode and remove it.



6-Unscrew the fixing screw of the ionization electrode and remove it.

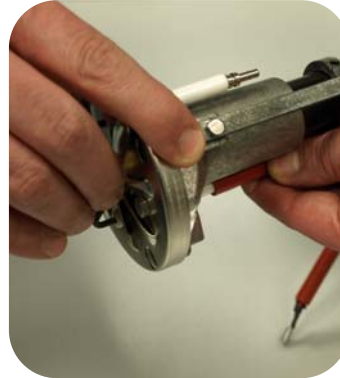

7-Reassemble the cable of ignition and ionization.



8-Unscrew the two fixing screws and remove the diffuser (spanner 8 mm).

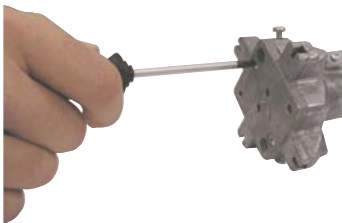

9-Unscrew the screws that hold the Natural gas (LPG) aluminium front part of the firing head using the screwdriver and remove it.



10- Install the LPG aluminium front part of the firing head cod. BFT12119 (Natural Gas cod. BFT12116) and the LPG (Natural gas) nozzle. The notch of the nozzle must be in the correct position.

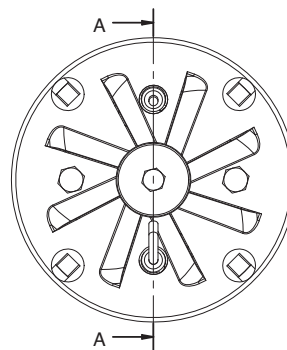

11- Reassemble the diffuser and the ignition electrode and the ionisation electrode in the correct position as shown in the fig.

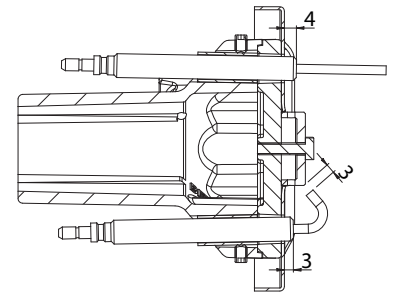

Sez. A-A



12- Reassemble the blast tube in the burner.

KIT DE TRANSFORMATION POUR LE PASSAGE DU GAZ NATUREL (GAZ PROPANE) TO GAZ PROPANE (GAZ NATUREL) POUR LES BRÛLEURS MAX GAS 170-250 P/ PAB/ PR

INSTRUCTIONS DE MONTAGE :

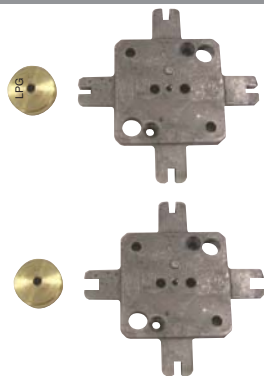

1- Contenu KITGPL 3122302 (KITGN 3142814) : n° 1 nez, n° 1 partie antérieure de la tête.



2-Utiliser des clés plates de 7 et de 8 mm, un tournevis cruciforme moyen.

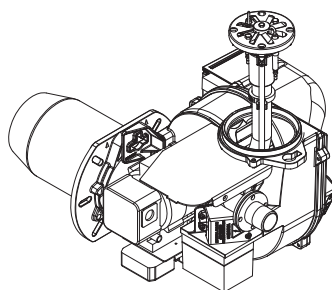

3-Retirer le brûleur et pour le fixer au bride.



4- Retirer de câbles de allumage et de ionisation.



5- Dévisser la vis de fixation de l'électrode d'allumage et l'extraire.



6- Dévisser la vis de fixation de l'électrode de détection et l'extraire.

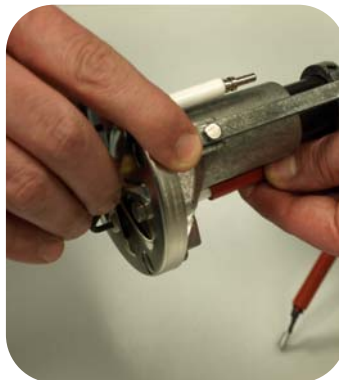

7- Insérer de câble de allumage et de ionisation.



8-Dévisser les deux vis de fixation du diffuseur et le retirer (clé da 8 mm).

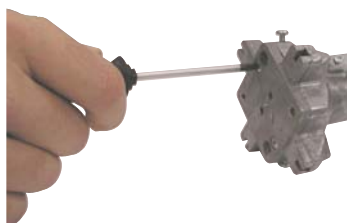

9-Dévisser à l'aide du tournevis les vis de fixation de la partie antérieure de la tête, en aluminium, pour le Gaz Naturel (Gaz Propane) et la retirer.



10- Monter la partie antérieure de la tête, en aluminium Gaz Propane cod. BFT12119 (Gaz Naturel cod. BFT12116), et le nez, pour le Gaz Propane (Gaz Naturel). Vérifier la bonne position du nez dans l'emplacement prévu.

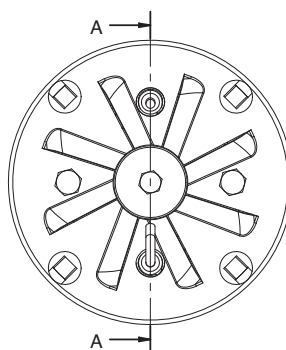

11- Remonter le diffuseur et les électrodes d'allumage et de détection dans la bonne position comme sur la figure.

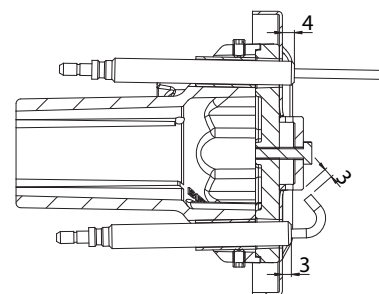

Sez. A-A



12- Remonter le gueulard sur le brûleur.

KIT DE TRANSFORMACIÓN DE GAS NATURAL (GPL) A GPL (GAS NATURAL) VERSIÓN MAX GAS 170-250 P/ PAB/ PR – INSTRUCCIONES DE MONTAJE :

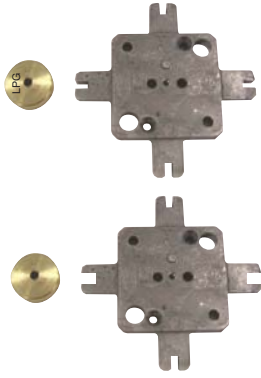

1-Contenido KITGPL 3122302 (KITGN 3142814) : n° 1 nasello, n° 1 tappo testa.



2-Utilizar una llave de 7 mm. Y de 8 mm, así como un desatornillador de estrella.

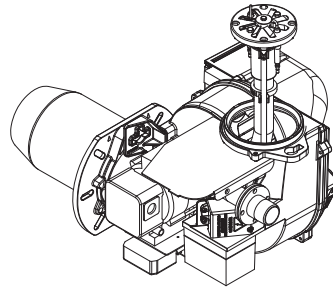

3-Desmontar el quemador y para fijarlo a la brida.



4-Quite los cables de ignición y de ionización.



5-Desatornillar el tornillo de fijación del electrodo de ignición y desmontarlo.



6-Desatornillar el tornillo de fijación del electrodo de ionización y desmontarlo.

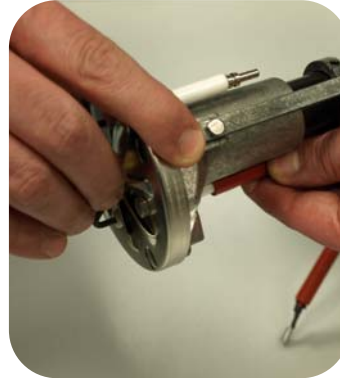

7- Recolocar los cables de ignición y de ionización.



8-Desatornillar los dos tornillos de fijación y desmontar el difusor (llave de 8mm).

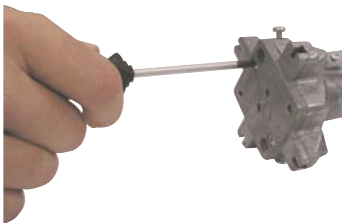

9-Desatornillar los tornillos que fijan la parte anterior de la cabeza de aluminio para el Gas natural (GPL) y desmontarla.



10- Montar la parte anterior de aluminio para el GPL cod. BFT12119 (Gas Natural cod. BFT12116) así como el inyector de GPL (Gas Natural). Comprobar que el inyector está correcta colocado sobre la muesca de referencia.

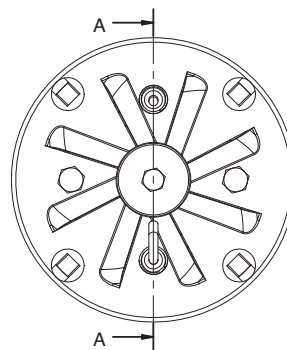

11- Volver a montar correctamente el difusor así como los electrodos de ignición y de detección de la llama.

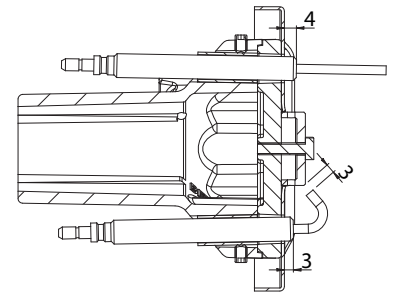

Sez. A-A



12- Volver a montar el tubo llama en el quemador.

НАБОР КОМПЛЕКТУЮЩИХ ДЛЯ ПЕРЕВОДА ГОРЕЛОК С ПРИРОДНОГО (СЖИЖЕННЫЙ) ГАЗ НА СЖИЖЕННЫЙ (ПРИРОДНОГО) ГАЗ ГОРЕЛКИ MAX GAS 170-250 P/ PAV/PR РУКОВОДСТВО ПО МОНТАЖУ:

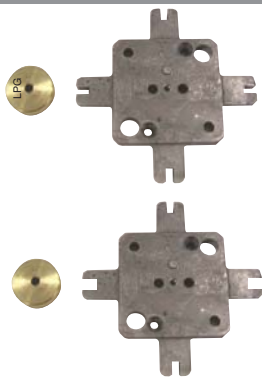

1- Содержимое KITGPL 3122302 (KITGN 3142814): 1 патрубок; 1 алюминиевая передняя часть.



2- Подготовить инструмент: гаечные ключи на 7 и на 8 мм и крестовую отвертку среднего размера.

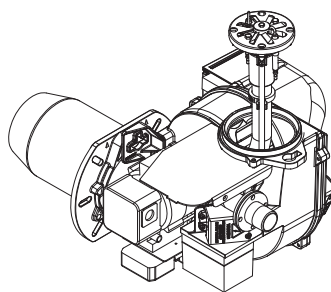

3- Снять горелку и закрепить фланец.



4- Снять провод зажигания и ионизации.



5- Вывинтить крепежный винт электрода розжига.



6- Вывинтить крепежный винт электрода обнаружения пламени и демонтировать сам электрод.

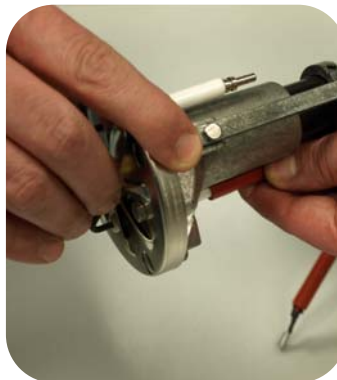

7- Установить заново провод зажигания и ионизации.



8- Вывинтить крепежные винты и снять рассекатель (ключом на 8 мм).



9- Отверткой вывинтить винты, которыми крепится в огневой головке передняя алюминиевая крышка для природного газа (сжиженного газа) и снять ее.



10- Установить переднюю алюминиевую крышку для сжиженного газа код. BFT12119 (природного газа код. BFT12116) и соответствующую вставку сжиженного газа (природного газа). Проверить правильность установки вставки по контрольной выпуклости.

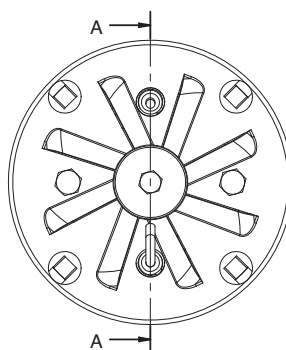

11- Установить обратно рассекатель и электроды (розжига и обнаружения пламени). Правильное положение электродов показано на рисунке.

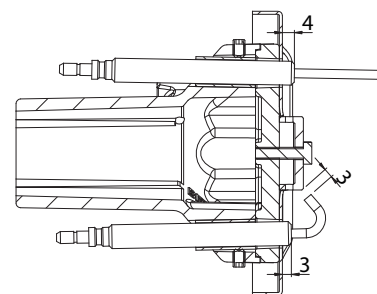

Sez. A-A



12- Установить обратно стакан горелки.

**KIT DI TRASFORMAZIONE DA GAS NATURALE A GPL PER VERSIONE
MAX GAS 350-500 P / PAB / PR - ISTRUZIONI DI MONTAGGIO :**

**CHANGING FROM NATURAL GAS TO LPG OPERATION MAX GAS 350-500 P / PAB / PR
PROCEED AS FOLLOWS:**

**KIT DE TRANSFORMATION POUR LE PASSAGE DU GAZ NATUREL AU GAZ PROPANE POUR LES
BRÛLEURS MAX GAS 350-500 P / PAB / PR – INSTRUCTIONS DE MONTAGE**

**KIT DE TRANSFORMACIÓN DE GAS NATURAL A GPL VERSIÓN MAX GAS 350-500 P / PAB / PR –
INSTRUCCIONES DE MONTAJE:**

**НАБОР КОМПЛЕКТУЮЩИХ ДЛЯ ПЕРЕВОДА ГОРЕЛОК С ПРИРОДНОГО НА СЖИЖЕННЫЙ ГАЗ
ГОРЕЛКИ MAX GAS MAX GAS 350-500 P/ PAB / PR - РУКОВОДСТВО ПО МОНТАЖУ:**

Per trasformare il bruciatore da Metano a G.P.L. eseguire le seguenti operazioni :

- Rimuovere il boccaglio. - Rimuovere il disco agendo sulle viti **A**. - Sostituire i 4 diffusori a Metano **E** (Max Gas 350 Ø14x2, Max Gas 500 Ø14x1) con quelli G.P.L. **F** (Ø14x3) agendo sulle viti **B**. - Rimontare il disco. - Rimuovere il nasello Metano agendo sulla vite **C** (M5x25). - Montare il nasello LPG agendo sulla vite **D** (M5x20). - Rimontare il disco agendo sulle viti **A**. - Rimontare il boccaglio.

In order to change the burner operation from Natural Gas to LPG you have to follow these instructions :

- Remove the blast tube. - Remove the disc acting on **A** screws. - Replace 4 diffusers Natural Gas **E** (Max Gas 350 Ø14x2, Max Gas 500 Ø14x1) with LPG version **F** (Ø14x3) remove **B** screws. - Install the disc. - Remove the Gas Natural tooth acting on **C** screw (M5x25). - Install the LPG tooth acting on **D** screw (M5x20). - Install the disc acting on **A** screws. - Install the blast tube.

Pour transformer le brûleur du Gaz Naturel au LPG, exécuter les opérations suivantes:

- Enlever le gueulard. - Démontez le disque en agissant sur les vis **A**. - Remplacer les 4 diffuseur Gaz Naturel **E** (Max Gas 350 Ø14x2, Max Gas 500 Ø14x1) par les diffuseur GPL **F** (Ø14x3) en agissant sur les vis **B**. - Remonter le disque. - Remplacer le mentonnet Gaz Naturel agissant sur les vis **C** (M5x25) par le mentonnet LPG en agissant sur la vis **D** (M5x20). - Remonter le disque en agissant sur les vis **A**. - Remonter le gueulard.

Para transformar el quemador de Gas Natural a GPL seguir las siguientes instrucciones;

-Desmontar el tubo llama. -Desmontar el disco actuando sobre el tornillos **A**. - Sustituir los 4 difusores Gas Natural **E** (Max Gas 350 Ø14x2, Max Gas 500 Ø14x1) por los de LPG **F** (Ø14x3) actuando sobre el tornillos **B**. - Montar el disco. - Desmontar el inyector Gas Natural actuando sobre el tornillo **C** (M5x25). - Montar el inyector LPG actuando sobre el tornillo **D** (M5x20). - Montar el disco actuando sobre el tornillos **A**. - Montar el tubo llama.

Для перевода горелки с природного на сжиженный газ необходимо выполнить следующие операции : - Снять насадку. – Снять диск, отвинтив винты **A**. - Заменить 4 расщекателя для природного газа **E** (Max Gas 350 Ø14x2, Max Gas 500 Ø14x1) на расщекатели для сжиженного газа **F** (Ø14x3), отвинтив и завинтив винты **B**. – Установить диск обратно. – Снять вставку природного газа, отвинтив винт **C** (M5x25). – Установить вставку, предназначенную для сжиженного газа, завинтив винт **D** (M5x20). – Установить диск, отвинтив винты **A**. – Установить насадку.

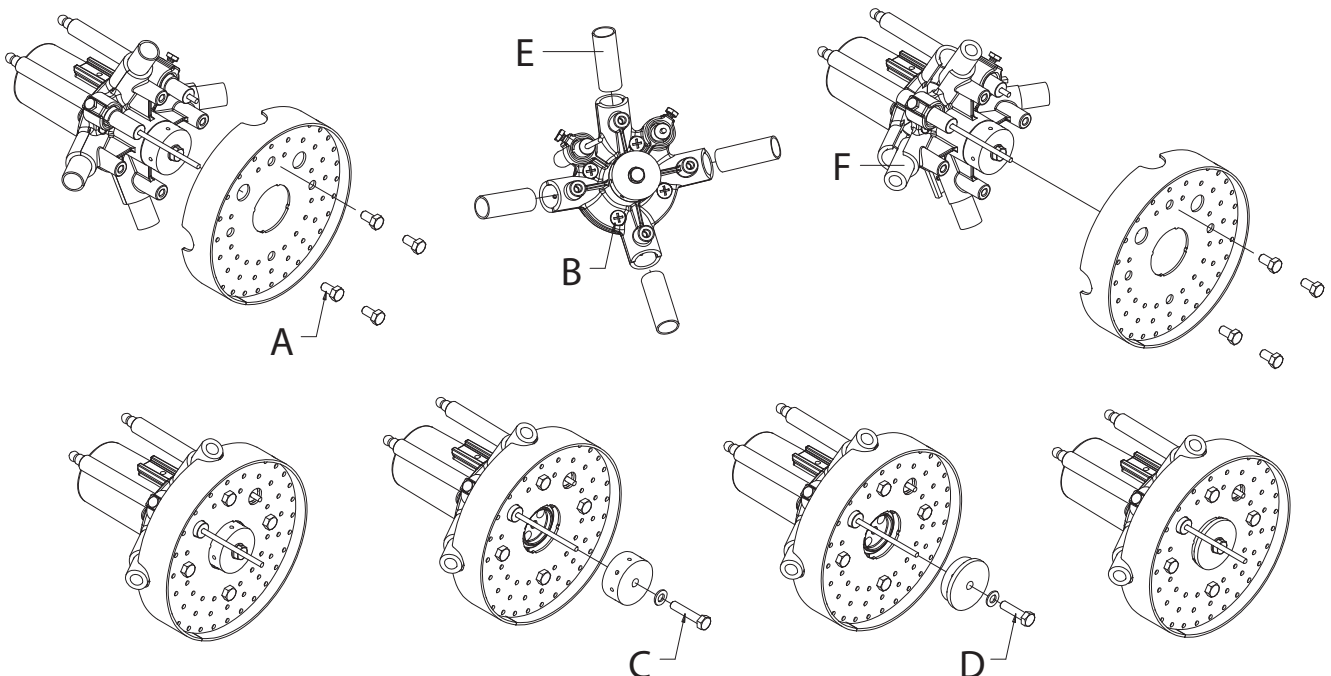

**KIT DI TRASFORMAZIONE DA GPL A GAS NATURALE PER VERSIONE
MAX GAS 350-500 P / PAB / PR - ISTRUZIONI DI MONTAGGIO :**

**CHANGING FROM LPG TO NATURAL GAS OPERATION MAX GAS 350-500 P / PAB / PR
PROCEED AS FOLLOWS:**

**KIT DE TRANSFORMATION POUR LE PASSAGE DU GAZ PROPANE AU GAZ NATUREL POUR LES
BRÛLEURS MAX GAS 350-500 P / PAB / PR – INSTRUCTIONS DE MONTAGE**

**KIT DE TRANSFORMACIÓN DE GPL A GAS NATURAL VERSIÓN MAX GAS 350-500 P / PAB / PR –
INSTRUCCIONES DE MONTAJE:**

**НАБОР КОМПЛЕКТУЮЩИХ ДЛЯ ПЕРЕВОДА ГОРЕЛОК С СЖИЖЕННЫЙ НА ПРИРОДНОГО ГАЗ
ГОРЕЛКИ MAX GAS MAX GAS 350-500 P/ PAB / PR - РУКОВОДСТВО ПО МОНТАЖУ:**

Per trasformare il bruciatore da G.P.L a Metano eseguire le seguenti operazioni :

- Rimuovere il boccaglio. - Rimuovere il disco agendo sulle viti **A**. - Sostituire i 4 diffusori a G.P.L. **F** (Ø14x3) con quelli Metano **E** (Max Gas 350 Ø14x2, Max Gas 500 Ø14x1) agendo sulle viti **B**. - Rimontare il disco. - Rimuovere il nasello G.P.L. agendo sulla vite **D** (M5x20). - Montare il nasello Metano agendo sulla vite **C** (M5x25). - Rimontare il disco agendo sulle viti **A**. - Rimontare il boccaglio.

In order to change the burner operation from LPG to Natural Gas you have to follow these instructions :

- Remove the blast tube. - Remove the disc acting on **A** screws. - Replace 4 diffusers LPG version **F** (Ø14x3) with Natural Gas **E** (Max Gas 350 Ø14x2, Max Gas 500 Ø14x1) remove **B** screws. - Install the disc. - Remove the LPG tooth acting on **D** screw (M5x20). - Install the Gas Natural tooth acting on **C** screw (M5x25). - Install the disc acting on **A** screws. - Install the blast tube.

Pour transformer le brûleur du Gaz Naturel au LPG, exécuter les opérations suivantes:

- Enlever le gueulard. - Démontez le disque en agissant sur les vis **A**. - Remplacer les 4 diffuseur GPL **F** (Ø14x3) par les diffuseur Gaz Naturel **E** (Max Gas 350 Ø14x2, Max Gas 500 Ø14x1) en agissant sur les vis **B**. - Remonter le disque. - Remplacer le mentonnet LPG en agissant sur la vis **D** (M5x20) par le mentonnet Gaz Naturel agissant sur les vis **C** (M5x25). - Remonter le disque en agissant sur les vis **A**. - Remonter le gueulard.

Para transformar el quemador de Gas Natural a GPL seguir las siguientes instrucciones;

-Desmontar el tubo llama. -Desmontar el disco actuando sobre el tornillos **A**. - Sustituir los 4 difusores LPG **F** (Ø14x3) por los de Gas Natural **E** (Max Gas 350 Ø14x2, Max Gas 500 Ø14x1) actuando sobre el tornillos **B**. - Montar el disco. - Desmontar el inyector LPG actuando sobre el tornillo **D** (M5x20). - Montar el inyector Gas Natural actuando sobre el tornillo **C** (M5x25). - Montar el disco actuando sobre el tornillos **A**. - Montar el tubo llama.

Для перевода горелки с природного на сжиженный газ необходимо выполнить следующие операции : - Снять насадку. – Снять диск, отвинтив винты **A**. - Заменить 4 рассекателя для сжиженного газа **F** (Ø14x3) на рассекатели для природного газа **E** (Max Gas 350 Ø14x2, Max Gas 500 Ø14x1), отвинтив и завинтив винты **B**. – Установить диск обратно. – Снять вставку сжиженного газа, завинтив винт **D** (M5x20). – Установить вставку, предназначенную для природного газа, отвинтив винт **C** (M5x25). – Установить диск, отвинтив винты **A**. – Установить насадку.

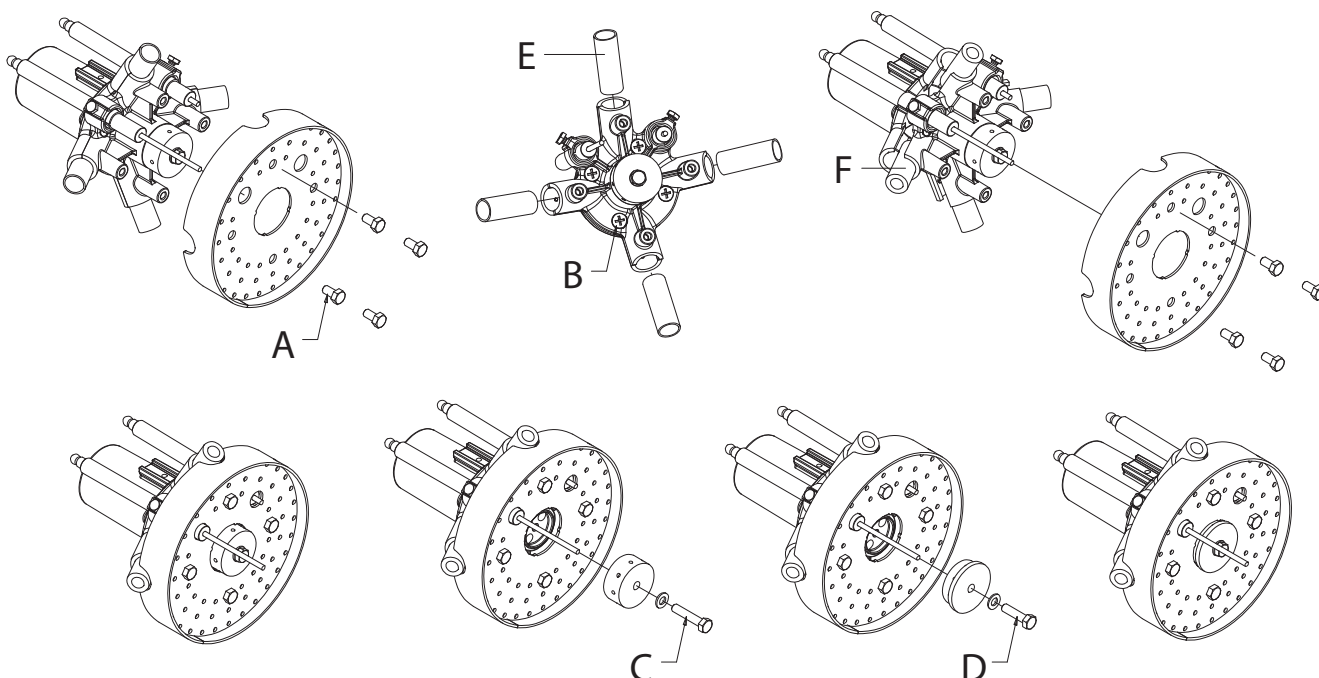

La ECOFLAM BRUCIATORI S.p.A si riserva il diritto di apportare ai prodotti quelle modifiche che riterrà necessarie o utili, senza pregiudicarne le caratteristiche principali.

ECOFLAM BRUCIATORI S.p.A. reserves the right to make any adjustments, without prior notice, which it considers necessary or useful to its products, without affecting their main features.

La Maison ECOFLAM BRUCIATORI S.p.A. se réserve le droit d'apporter les modifications qu'elle jugera nécessaires ou utiles à ses produits sans pour autant nuire à leurs caractéristiques principales.

ECOFLAM BRUCIATORI S.p.A. se reserva el derecho a introducir en sus productos todas las modificaciones que considere necesarias o utiles, sin perjudicar sus características.

"Экофлам С.п.А." оставляет за собой право вносить в конструкцию оборудования любые необходимые изменения без особого предупреждения.

Ecoflam

Ecoflam Bruciatori S.p.A.

via Roma, 64 - 31023 RESANA (TV) - Italy - tel. 0423.719500 - fax 0423.719580
<http://www.ecoflam-burners.com> - e-mail: export@ecoflam-burners.com

"società soggetta alla direzione e al coordinamento della Ariston Thermo S.p.A., via A. Merloni, 45 - 60044 Fabriano (An) CF 01026940427"