

protherm 



CSD 50T-PRT
CSD 80T-PRT
CSD 100T-PRT
CSD 120T-PRT

ЭЛЕКТРИЧЕСКИЙ ТИТАН

Руководство по монтажу и
применению



UA
version



Часть 1

Действия, которые нужно выполнить перед началом эксплуатации электрического титана и предупредительные сообщения, относительно безопасного использования: 4

Часть 2

Технические характеристики электрического титана: 5

Часть 3

Эксплуатация электрического титана: 9

Часть 4

Техническое обслуживание, ремонт и поддержание электрического титана в чистоте: 12

Часть 5

Необходимая информация, предназначенная пользователям электрического титана: 13

Часть 1

Действия, которые нужно выполнить перед началом эксплуатации электрического титана и предупредительные сообщения, относительно безопасного использования:

Этот прибор должен быть подсоединён к заземляющему выводу.

Перед подключением к выводам, источник электроснабжения должен быть отсоединён.

Чтобы проверить, заполнен электрический титан водой или нет, откройте водопроводный кран: если вода вытекает, значит заполнен.

Если значение давления в городской водопроводной сети превышает установленное давление предохранительного клапана, на входе воды используйте регулятор, сообразно

местным условиям. Место размещения регулятора должно быть как можно дальше от прибора.

Предохранительный клапан, монтируемый на входе воды, уже был откалиброван на фабрике. Не изменяйте установленное для предохранительного клапана значение.

Данный прибор не содержит печатной платы.

Необходимо следить, чтобы дети не играли с прибором.

Технические характеристики электрического титана:

Нагреватель электрического титана прошёл испытание давлением 12 атмосфер с учётом давления в городской водопроводной сети.

Электрический титан состоит из двух стенок, между которыми проложен полиуретановый изоляционный моноблок (жесткий), что позволяет продолжительное время сохранять тепло.

На внешнюю сторону корпуса нанесено порошковое покрытие, обеспечивающее полную защиту от коррозии.

В случаях, когда давление в баке электрического титана чрезмерно повышается, полная безопасность достигается понижением давления посредством специального предохранительного клапана, смонтированного на входе холодной воды.

В случаях, когда чрезмерно повышается температура воды, электрический титан может быть отключён посредством прекращения подачи тока с помощью регулируемого термостата, установленного в моделях серии S, а также посредством отключения при перегреве с помощью регулируемого термостата, установленного на моделях серии T, обеспечивая, таким образом, полную безопасность.

Нагреватель изготовлен из особой стали, пригодной для эмалевой изоляции, которая нанесена с равномерной толщиной в целях защиты от коррозии специальной автоматической установкой для покрытия эмалью.

Магниевый анод используется в качестве дополнительной защиты против коррозии нагревателя.

Общие размеры и схемы с указанием основных составных частей электрического титана представлены на Рисунках 1 и 2.

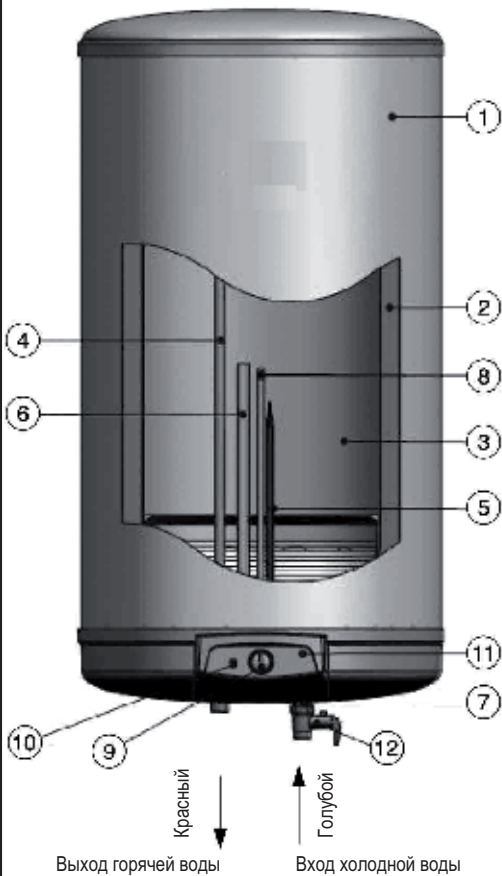

Модель серии T



Выход горячей воды

Вход холодной воды

Рисунок 1

- | | |
|-------------------------|------------------------------|
| 1. Корпус | 7. Труба холодной воды |
| 2. Моноблок полиуретана | 8. Нагревательный элемент |
| 3. Внутренний бак | 9. Ручка термостата |
| 4. Труба горячей воды | 10. Лампа термостата |
| 5. Бульбовая труба | 11. Пластиковая панель |
| 6. Магниевый анод | 12. Предохранительный клапан |



Рисунок 2

Производительность (л)	50	80	100	120
A (мм) S/T	583	842	1015	1188

ТЕХНИЧЕСКИЕ ХАРАКТЕРИСТИКИ

Технические данные		CSD 50 T PRT	CSD 80 T PRT	CSD 100 T PRT	CSD 120 T PRT
Изделие №					
Номинальная производительность	л	50	80	100	120
Размеры (высота / ширина / глубина)					
Высота	мм	583	842	1015	1188
Ширина	мм	443	443	443	443
Глубина	мм	443	443	443	460
Вес незаполненного / заполненного	кг	17/67	24/104	29/129	34/254
Номинальное напряжение / электрическое соединение		1/Н ~ 230 В			
Частота	Гц	50			
Класс		Класс I			
Класс защиты		IP 24			
Вход холодной / горячей воды	мм	P1/2"			
Расстояние от стены / подсоединения	мм	100			
Тепловая мощность	кВт	1.2	1.2	1.2	1.2
Время разогрева ($\Delta T = 45^\circ \text{C}$)		1.78 ч	3.53 ч	4.28 ч	4.33 ч
Тип изоляции		ПУ			
Материал, из которого изготовлен бак (сталь)		Покрытая эмалью			
Защита от коррозии (анод)		Магний			
Рабочее давление	бар	6			
Испытательное давление	бар	12			
Настройка на энергосбережение	С	50&55			
Защита от замерзания	С	√			
Настройка температуры	С	20 - 70 C			
Высота / Ширина / Глубина картонной тары					
Высота	мм	620	890	1060	1225
Ширина	мм	460	460	460	460
Глубина	мм	490	490	490	490

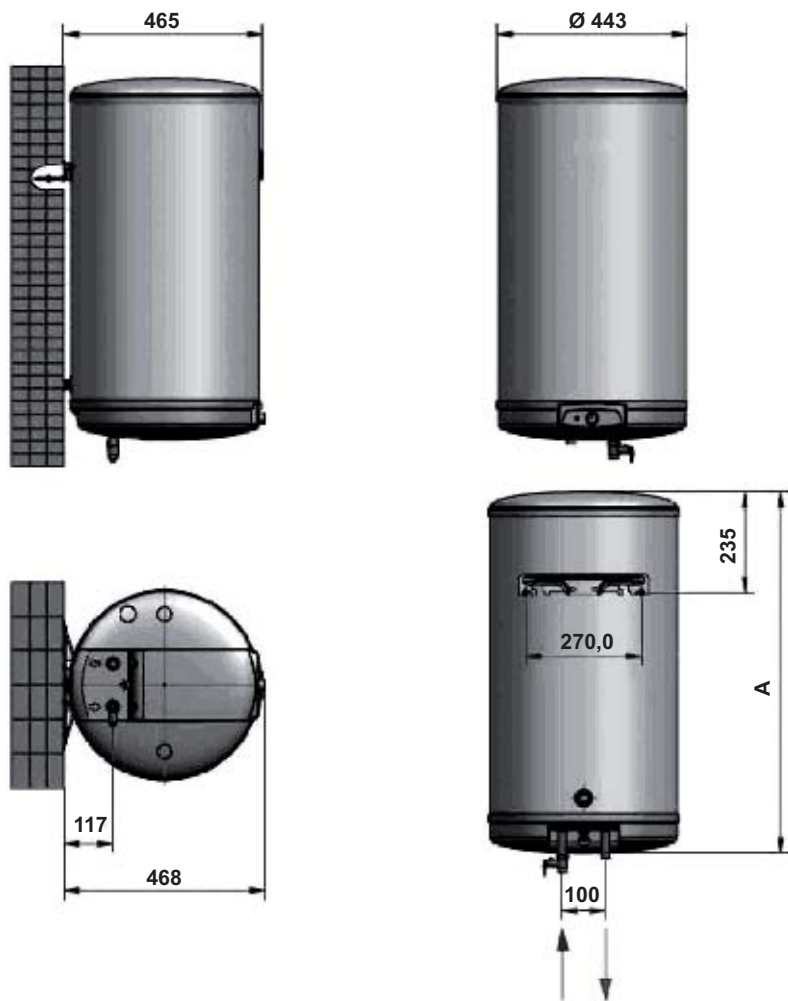
Монтаж электрического титана:

Сделайте отверстия соответствующего диаметра и глубины, в которые всаживаются втулки для монтажа титана на стене.

Разместите втулки в отверстиях.

Установите винты подвески, которые входят в комплект поставки титана, во втулки. Как только вы разместите втулки в стене, установите подвесную панель титана на винты подвески. Установите титан перпендикулярно полу, используя пластиковые накладки.

Внимание!

Если стены изготовлены из пустотелого кирпича или недолговечного материала, рекомендуется разместить на стене стальную панель и навесить на неё надёжно электрический титан.

После монтажа электрического титана на стене и подсоединения к водопроводной сети, обязательно заполните его водой и проверьте, выдерживает ли стена весовую нагрузку титана.

Подсоединение к городской водопроводной сети:

Диаметры труб электрического титана на выходе горячей воды и на входе холодной воды составляют 1/2". Схема подсоединения к городской водопроводной сети представлена на Рисунке 1.

Установите предохранительный клапан, входящий в комплект поставки электрического титана, на входе холодной воды, отмеченном голубым цветом, а затем произведите подсоединение к сети.

Подсоедините выходной трубопровод горячей воды к сети.

Подсоединение к электрической сети:

Электрический титан функционирует при токе, напряжением 230 В. Если напряжение на линии составляет 110 В, подсоедините в центре трансформатор на 110/230 Вольт и 3000 Ватт.

Если амперная нагрузка предохранителя у вас дома ниже 16 ампер, замените предохранитель.

Размыкатель цепи, соответствующий требованиям стандартов CEI-EN (Институт Стандартов Турции), необходимо использовать для силового кабеля. Силовой кабель (мин. тип H05VV-F3GX 1,5 мм²) необходимо вставить в нижнюю часть крышки обслуживания и протягивать его до тех пор, пока он не достигнет защитного участка около термостата. Электрические подсоединения должны соот-

ветствовать схеме электропроводки. Прибор должен быть заземлён, а заземляющий кабель (который должен быть жёлто-зелёным и длиннее фазового) фиксируется на выводе с отметкой заземления. Фиксация должна быть надёжной.

Внимание!

Компания-производитель не несёт ответственности за проблемы, возникающие в результате незаземлённых подсоединений.

Электрический титан нельзя использовать в зданиях без замыкания на землю или тех, которые не соответствуют нормативным требованиям.

Если электрическое подсоединение не производится авторизованной технической службой, то оно должно выполняться авторизованным в законном порядке электриком.

Включение

Модель серии T

1. Полностью заполните электрический титан водой. Если воды вытекает из крана горячей воды, значит электрический титан заполнен водой.
2. Установите ручку термостата в желаемую позицию между 20°C и 70°C, поворачивая её по часовой стрелке. Красный светодиодный предупредительный индикатор термостата, расположенный на передней панели, будет гореть. Этот светодиодный индикатор будет гореть во время нагревания воды в электрическом титане и погаснет лишь при достижении установленной вами температуры воды.

3. Рисунок и позиции ручки термостата представлены в следующей колонке.

- I ~ 8°C (Защита от замерзания)
- II ~ 20°C
- eco ~ 50°C
- max. ~ 70°C

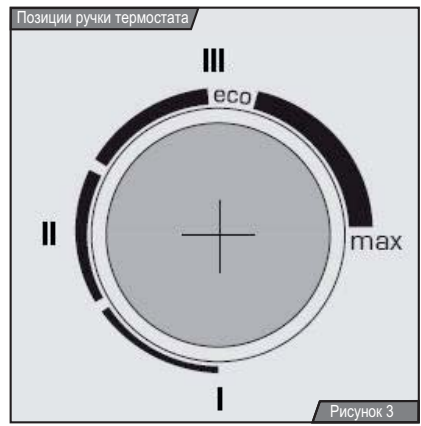

Отключение:

1. Установите ручку термостата в позицию "I", вращая её против часовой стрелки.
2. Разомкните цепь.
3. Если вы не намерены использовать электрический титан на протяжении долгого промежутка времени (летние каникулы и т.д.), спустите из него воду.

Примечание:

1. Идеальная рабочая температура электрического титана устанавливается в позиции «E» и составляет 50-55°C, как указано на термостате. Поскольку процесс отложения извести при данной температуре происходит медленнее, возможно обеспечить более длительный срок эксплуатации прибора и достичь оптимальной производительности, благодаря энергосбережению.
2. Помните, что использование воды с высоким рН значением приведёт к отложению известкового налёта.

Техническое обслуживание, ремонт и поддержание электрического титана в чистоте:

1. Перед производением любых операций с титаном, он должен быть отключён от электрической сети.
2. Прозрачная тренажная труба должна быть подсоединена со стороны предохранительного клапана в защищённом от замерзания месте. При работе прибора, давление будет расти. Небольшое количество воды, вытекающей из дренажной трубы, является стандартным допущением.
3. Вода нагревателя должна отводиться посредством перпендикулярной установки пластикового зажима на предохранительном клапане – для моделей, оборудованных предохранительными клапанами с зажимом. Для произведения контроля предохранительного клапана, пластиковый зажим необходимо размещать перпендикулярно раз в месяц.
4. Если вода отводится через предохранительный клапан, не эксплуатировать систему до тех пор, пока вода не начнёт вытекать из горячего крана.
5. Магнийевый анод, размещённый в нагревателе в целях защиты от коррозии, необходимо менять каждые два года.
6. Для достижения желаемой производительности электрического титана, необходимо обращаться в авторизованный технический центр для произведения очистки от известковых отложений, которые возникают в результате использования твёрдой водопроводной воды и высоких температур.

Часть 5

Необходимая информация, предназначенная пользователям электрического титана:

Электрический титан не работает.

1. N-автоматический размыкатель цепи отключён.
* Включите N-автоматический размыкатель цепи.
2. Отсутствие электроснабжения.
* Обратитесь в электрическую компанию.
3. Главный предохранитель здания вышел из строя.
* Исправьте неполадку с предохранителем.

Электрический титан не нагревает воду.

Обратитесь в службу технического обслуживания.

Электрический титан долго нагревает воду.

1. Давление может быть низким.
* Должен использоваться соответствующий регулятор.
2. На резисторе, возможно, образовался известковый налёт.
* Обратитесь в службу технического обслуживания.

Электрический титан при работе производит шум.

1. На резисторе, возможно, образовался известковый налёт.
* Обратитесь в службу технического обслуживания.
2. Частичка извести или песка попала, возможно, внутрь предохранительного клапана.
* Обратитесь в службу технического обслуживания.
3. Давление в водопроводной системе нерегулярно.
* Установите регулятор давления.

