

110 E – 150 E
200 E – 300 E – 500 E

ROCA
BAXI GROUP

Эмалированные накопительные баки

Руководство по установке, монтажу и эксплуатации для **УСТАНОВЩИКА** и **ПОЛЬЗОВАТЕЛЯ**



Размеры и технические характеристики

Рис. 1

110 E – 150 E

Индикатор
состояния анода

200 E – 300 E – 500 E

Соединение
G1 1/2"

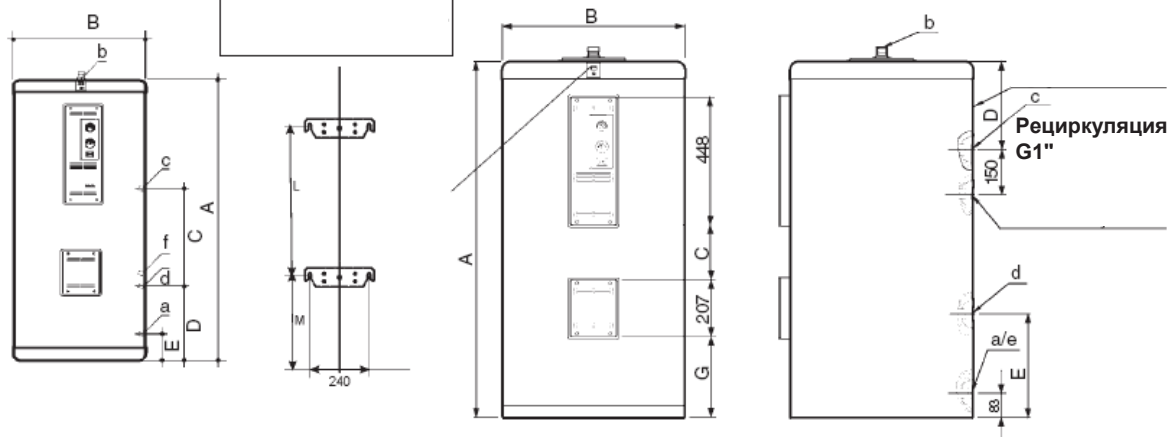

(1) Вертикальный монтаж на стену

(2) Вертикальная установка

(3) Первичная температура на входе (от котла) 80 °С. Температура холодной воды на входе 10 °С.

Максимальная контролируемая температура бака

(4) Первичная температура на входе (от котла) 80 °С.

Основная температура воды (от котла) 10 °С.

Основная температура бытовой горячей воды в кране 40 °С.

Контролируемая температура бака 70 °С.

Модель	Размеры мм								Соединения				Первичная емкость литров	Емкость бытовой горячей воды литров	Поверхность нагрева м ²	Емкость теплообменника ккал/ч (3)	Пиковый расход в течение 10 мин (4) литров	Примерный вес в пустом состоянии кг
	A	B	C	D	E	M	L	G	a/e	b	c	d						
110 E (1)	1,155	480	440	325	115	363	585	-	3/4"	3/4"	1/2"	1/2"	4	106	0,63	17,000	200	47
150 E (1)	1,266	560	480	348	115	386	635	-	3/4"	3/4"	1/2"	1/2"	5	145	0,79	20,200	245	59
200 E (2)	1,205	620	170	300	350	-	-	274	1"	1"	1"	1"	10	190	1,4	33,502	368	85
300 E (2)	1,685	620	650	625	350	-	-	274	1"	1"	1"	1"	13	287	1,8	42,468	512	11
500 E (2)	1,690	770	615	750	390	-	-	304	1"	1"	1"	1"	15	485	2,0	47,440	657	160

Основные компоненты

110 E и 150 E

200 E, 300 E и 500 E

Рис. 2

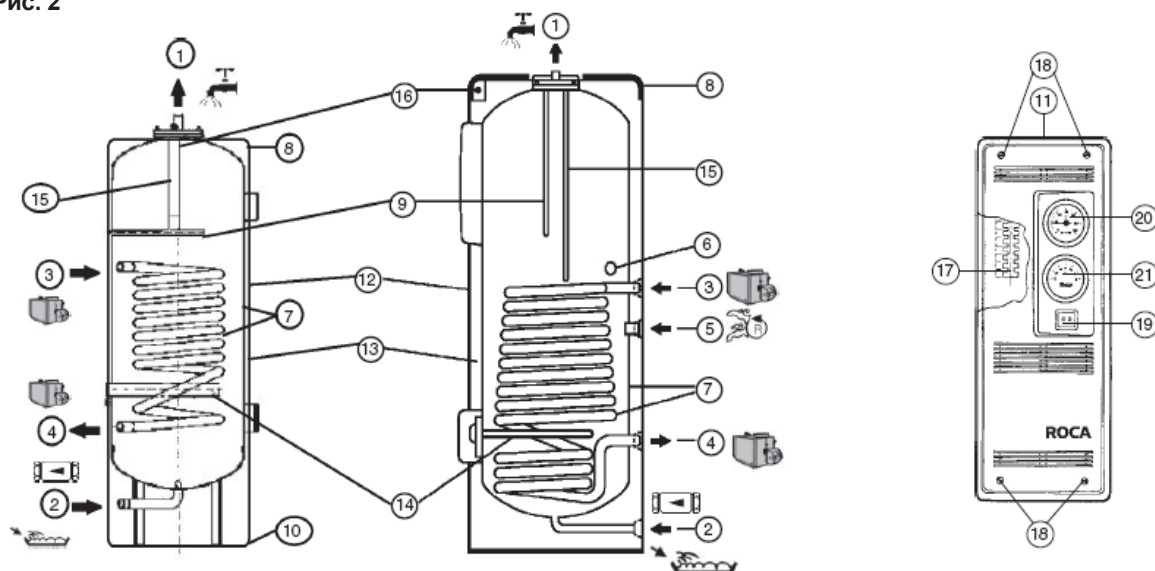

1 – Отвод горячей воды (вторичный).

2 – Подача холодной воды (вторичный).

3 – Первичная прямая.

4 – Первичная обратная.

5 – Цепь рециркуляции бытовой горячей воды.

6 – Боковое соединение (300 и 500 л).
7 – Эмалированный сосуд и змеевик из углеродистой стали.

8 – Верхнее основание.

9 – Комплект погружаемых датчиков термостатов и термометров.

10 – Нижнее основание из ПВХ.

11 – Панель управления.

12 – Внутренний виниловый кожух.

13 – Жесткая изоляция из пенополиуретана.

14 – Комплект резисторов.

15 – Магниевый протекторный анод.

16 – Индикатор состояния анода.

17 – Клеммная колодка.

18 – Крепежные винты панели управления.

19 – Переключатель зима/лето.

20 – Термометр.

21 – Контрольный термостат.

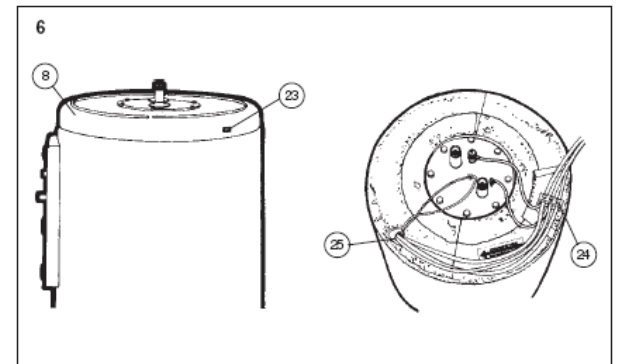
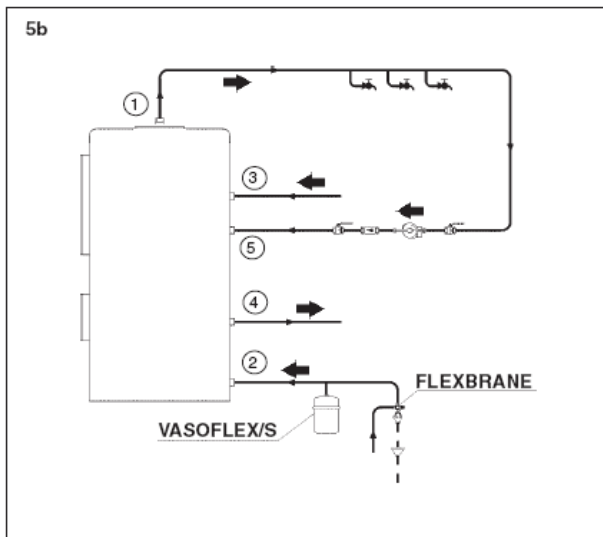
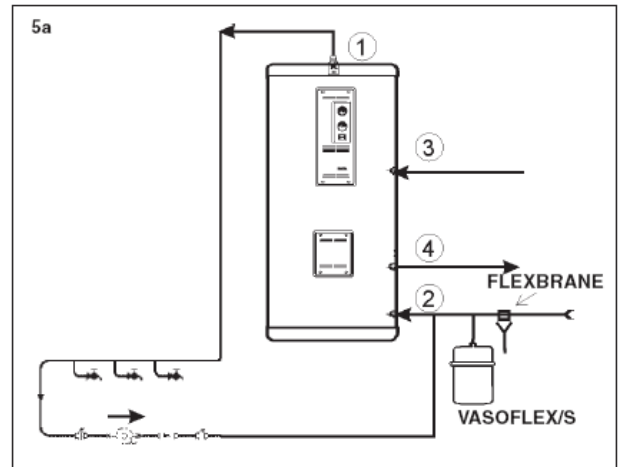
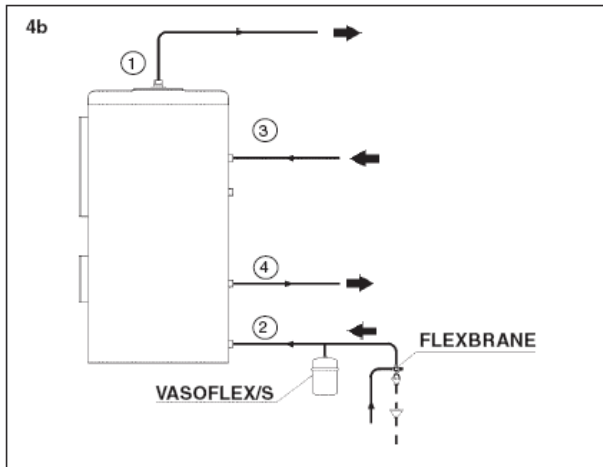
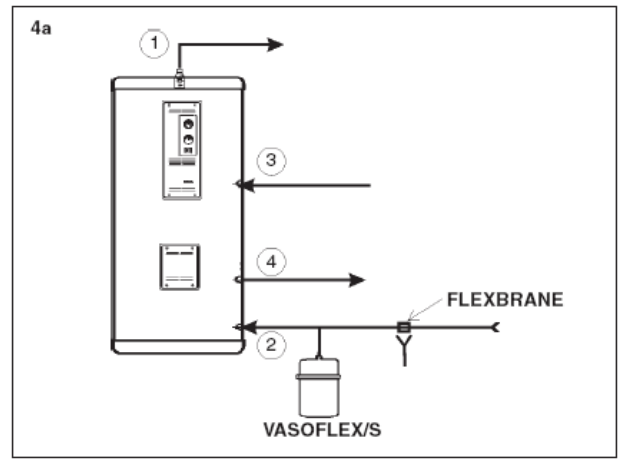
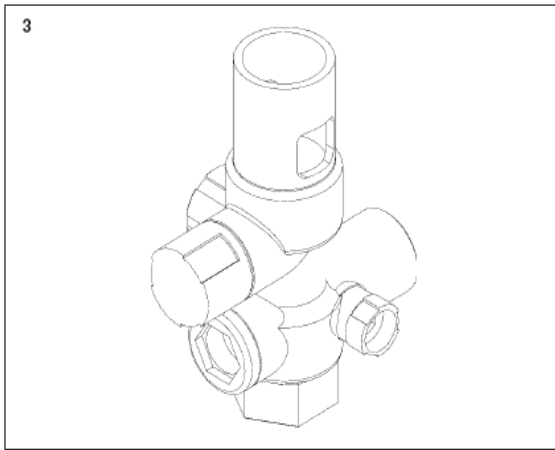

Основные характеристики

Теплообмен в данных баках осуществляется посредством змеевика.

Внутренняя защита от коррозии реализована посредством нанесения стекловидной эмали, в соответствии с DIN 4753. Кроме дополнительной защиты эмалью баки оснащены магниевым анодом (с датчиком состояния анода).

В серии имеются баки емкостью 110, 150, 200, 300 и 500 литров.

Дополнительно, имеется возможность установки терморезистора во вторичную цепь для обеспечения производства теплой воды летом без необходимости включения котла.

Конфигурация бака со змеевиком, размещенным в нижней части, позволяет избежать образования в баке колоний бактерий. Отверстие подачи холодной, размещенное в нижней части бака, может использоваться как для наполнения бака, так и для слива воды из системы.

Технические характеристики

См. Рисунок 1.

Максимальное рабочее давление в цепи отопления: 25 бар.

Максимальная температура цепи отопления: 200 °С
Максимальное рабочее давление в цепи бытовой горячей воды: 8 бар.

Максимальная температура в цепи бытовой горячей воды: 90 °С

Установка и монтаж

– Баки емкостью 110, 150, 200, 300 и 500 литров предназначены для вертикальной установки. Баки емкостью 110 и 150 литров могут монтироваться вертикально на стену, при использовании дополнительного настенного кронштейна.

Подключение гидравлических компонентов

Рекомендуется устанавливать диэлектрические муфты на прямых и обратных трубах бытовой воды и соединениях бака.

В приложении 1 приведены схемы, которыми можно воспользоваться для подключения бака.

Во всех моделях слив воды возможен через нижнее отверстие подачи холодной воды.

После заполнения водой, необходимо откачать воздух из системы.

Предупреждение:

В соответствии с действующими стандартами, на входе подачи холодной воды в бак необходимо установить следующие компоненты:

– Кран

- Запорный вентиль

– Предохранительный клапан вторичной цепи.

Рекомендуется установить предохранительный модуль FLEXBRANE (см. Рисунок 3), сочетающий в себе все данные компоненты.

Инструкция по установке данного модуля находится в упаковке.

Предохранительный модуль может осуществлять частый слив воды из системы через сливного отверстия, в зависимости от давления во вторичной цепи, в соответствии с действующими стандартами.

Тем не менее, при необходимости избежать слива, рекомендуется установка расширительного бака (VASOFLEX/S) для горячей бытовой воды между накопительным баком и группой FLEXBRANE. См. Рисунки 4а, 4b, 5а и 5b.

На баках емкостью 200, 300 и 500 литров установлен боковой вывод для цепи рециркуляции. Если необходимо организовать рециркуляцию бытовой горячей воды с накопительными баками емкостью 110 и 150 литров, рециркуляционный трубопровод подсоединяется ко входу подачи холодной воды между предохранительным устройством и накопительным баком. См. Рисунок 5а и 5b. В данном рециркуляционном трубопроводе необходимо установить невозвратный клапан и необходимый насос.

Подключение электрических компонентов

В Приложении 2 приведены электрические схемы подключения баков и котлов.

При подключении накопительного бака и котла необходимо учитывать следующее:

– Напряжение питания 220-230 В / 50 Гц

– Далее приведены максимальные мощности внешних компонентов, а также схема их подключения. В любом случае, суммарная максимальная мощность не должна превышать 2.800 W

Компонент	Дополнительный комплект сопротивлений	Максимальная мощность	Клеммы	
Терморезистор	110 E 150 E	200 E 300 E 500 E	2,800 Вт	3-5
	1,500 ВТ	2,400Вт		
Насос бытовой горячей воды или 3-позиционный клапан	---	1,000 Вт	3-6 / 3-13	

Кабели прокладываются внутри обшивки накопительного бака. См. Рисунок 6. Для прокладки проводки, выполните следующие операции:

– Отвинтите винты панели управления (11).

– Снимите крышку (8)

– Проложите кабели через отверстие, предусмотренное в крышке, через кабельные каналы (24) и пластиковые трубки (25), выходящие из панели управления.

– Подключите электрические компоненты в соответствии с электросхемой, приведенной в Приложении 2.

– Проверьте установку колб термостата и термометра внутри кожуха.

– Завинтите винты панели управления и крышки.

Предупреждение:

Эмалированные накопительные баки имеют гарантию 5 лет.

Данная гарантия прекращает силу, в случае отсутствия замены предохранительного электрода после его износа.

Необходимо периодически проверять состояние данного анода, нажатием на соответствующую кнопку датчика, имеющуюся на всех моделях накопительных баков. Если при нажатии на кнопку индикатор остается в красной зоне, анод необходимо заменить.

Внимание:

Технические характеристики могут изменяться без предварительного уведомления.

Маркировка CE

Эмалированные накопительные баки **ROCA** соответствуют директиве об электромагнитной совместимости 89/336/CEE и директиве об устройствах низкого напряжения 73/23/CEE.

Приложение 1 Гидравлические схемы

Котел Laura 20 A и 20 AF, установленный на стене

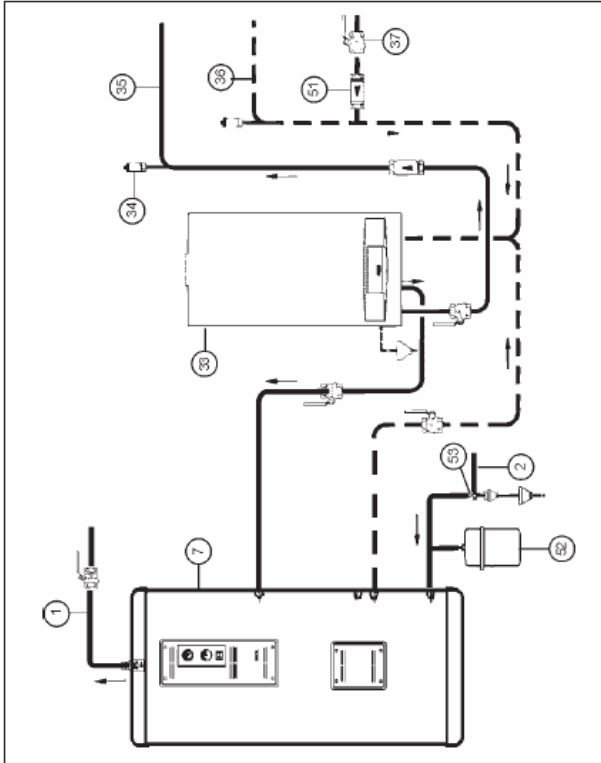

Отдельно стоящий котел с двумя насосами

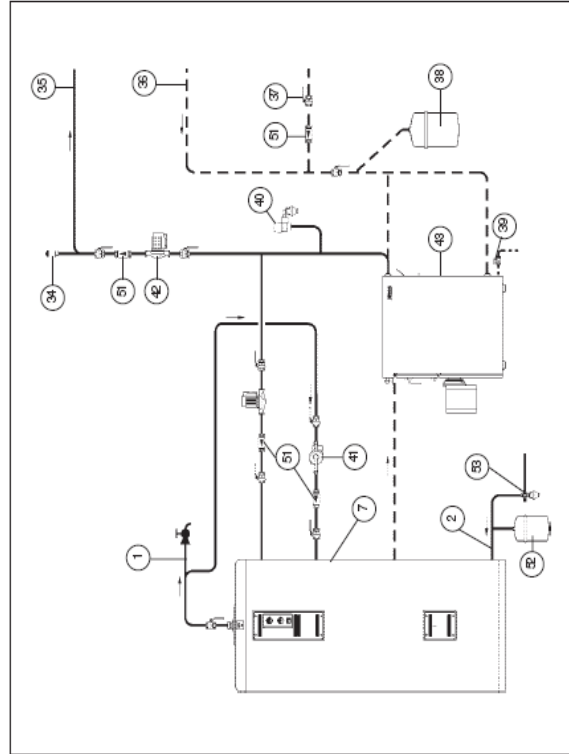

Отдельно стоящий котел с 3-позиционным клапаном

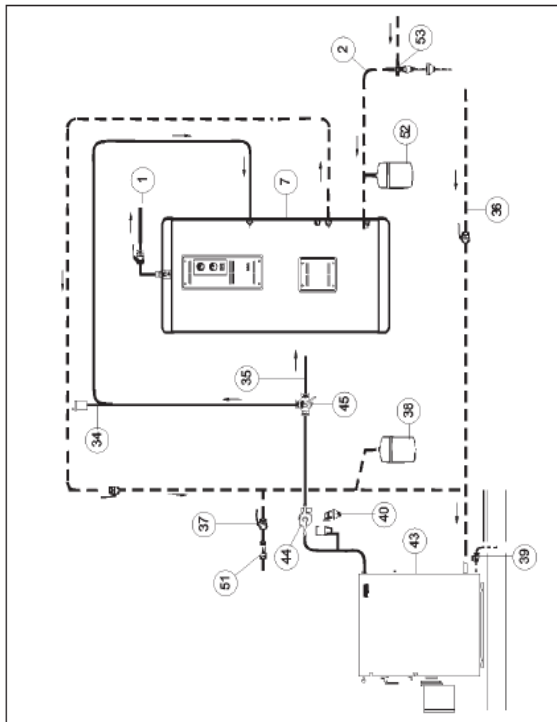

Параллельное соединение накопительных баков

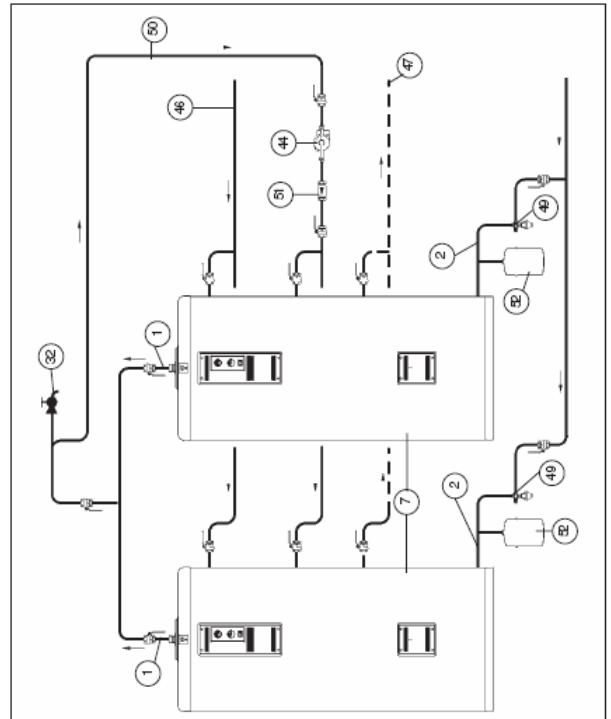

Последовательное соединение накопительных баков

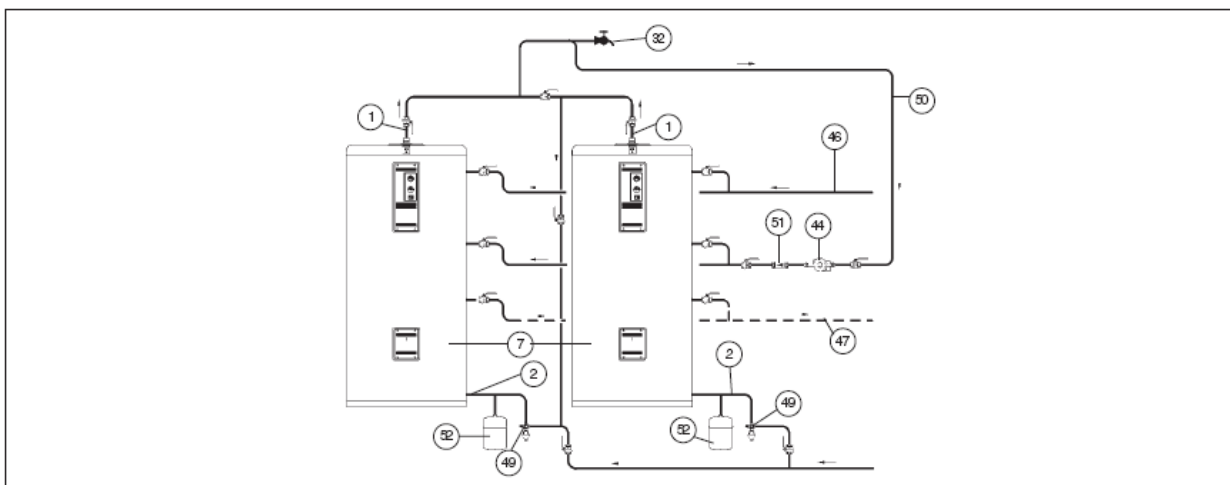

Описание гидравлической схемы

1 – Отвод горячей воды.
2 – Подача холодной воды.
7 – Накопительный бак.
33 – Устанавливаемый на стену газовый котел.
34 – Автоматический воздухоотводчик.
35 – Прямая на радиаторы.
36 – Обратная от радиаторов.
37 – Впускной клапан системы.
38 – Первичный расширительный бак.

39 – Сливной кран.
40 – Клапан сброса давления.
41 – Насос бытовой горячей воды.
42 – Нагревательный насос.
43 – Котел.
44 – Насос.
45 – 3-позиционный соленоидный клапан.
46 – Прямая от котла.
47 – Обратная на котел.

48 – Цепи для автономных баков.
49 – Клапан сброса давления < 8 бар.
50 – Цепь рециркуляции бытовой горячей воды (опция).
51 – Невозвратный клапан.
52 – Вторичный расширительный бак VASOFLEX/S (опция)
53 – Предохранительное устройство FLEXBRANE.

Приложение 2 Электрические схемы

Котел G100 (CC-140)

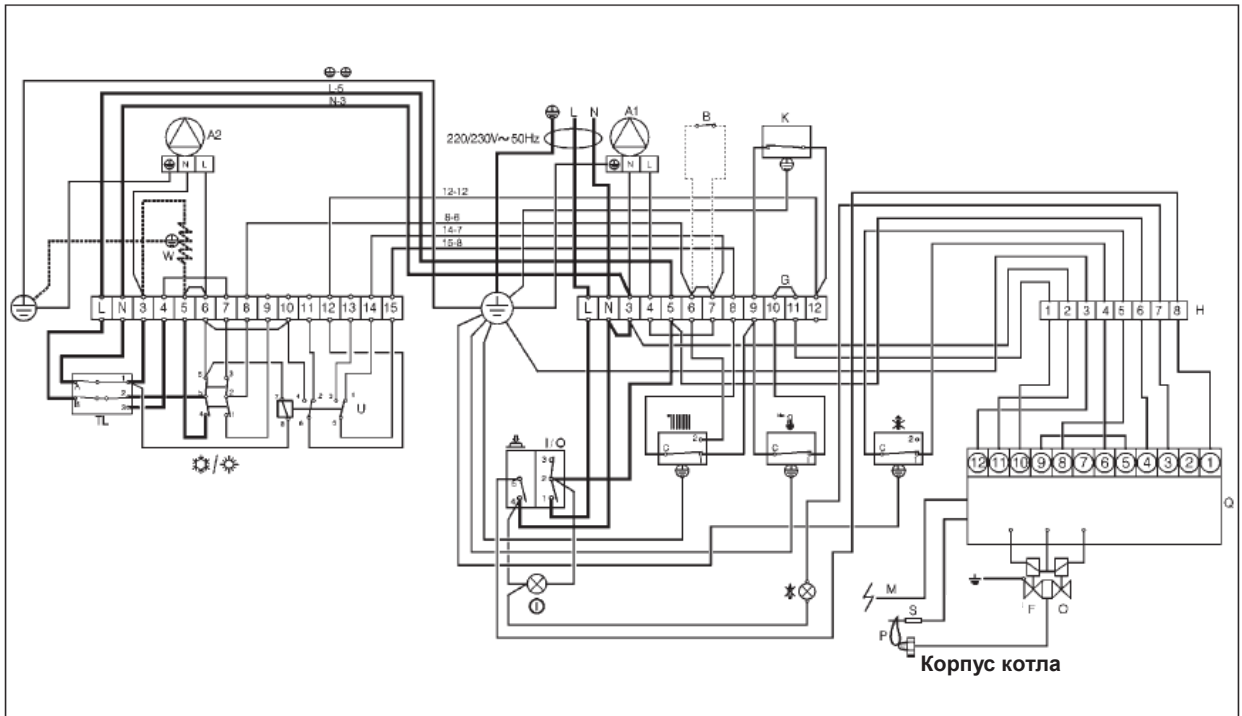

Примечания:

- Удалите перемычки котла 5-6 и 7-8.
- Установите перемычки бака 4-7 и 6-10.
- Подсоедините котел к баку с помощью:
 - ▬ поперечное сечение 2,5 мм², H07V2-K
 - ▬ поперечное сечение 0,75 мм², H05V2-K
- Подключите электрический нагреватель (W) к клеммам 3-5 и заземлите бак на клемму . Удалите перемычку бака 5-6. Необходимо использовать провод H05 W F 3 Gx 2,5 мм².

Котел G 100 (CC-141)

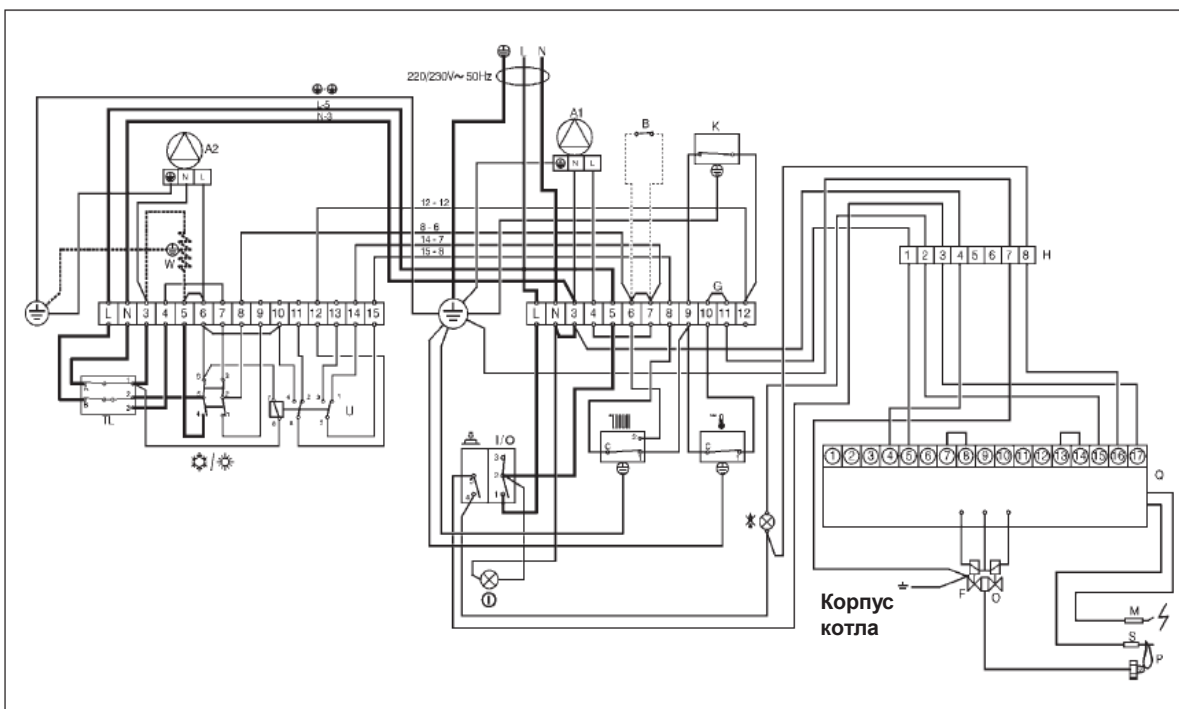

Примечания:

- Удалите перемычки котла 5-6 и 7-8.
- Установите перемычки бака 4-7 и 6-10.
- Соедините котел и бак проводами:
 - ▬ поперечное сечение 2,5 мм², H07V2-K
 - ▬ поперечное сечение 0,75 мм², H05V2-K
- Подключите нагревательный элемент (W) к клеммам 3-5 и клемме заземления ⊕ цилиндра. Удалите перемычку бака 5-6 (бак). Необходимо использовать провода H05 W F 3 Gx 2,5 мм².

Котел G 100 (CC-142)

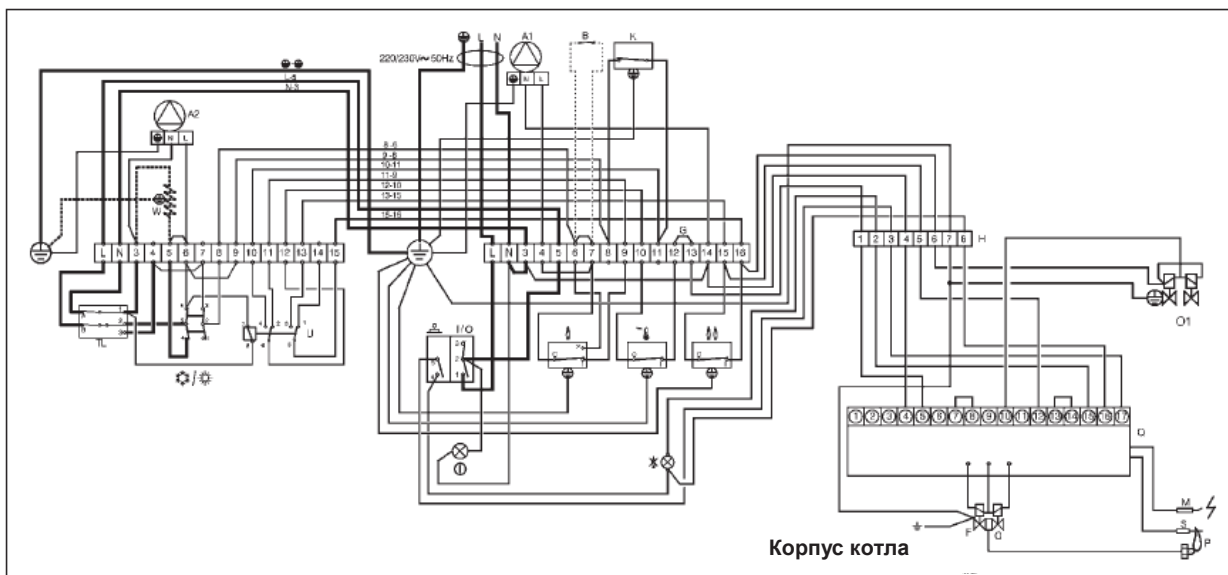

Примечания:

- Удалите перемычки котла 5-6 и 9-10.
- Удалите провод 9-1 (переключатель) бака.
- Установите перемычки бака 4-7 и 6-9.
- Соедините котел и бак проводами:
 - ▬ поперечное сечение 2,5 мм², H07V2-K
 - ▬ поперечное сечение 0,75 мм², H05V2-K
- Подключите нагревательный элемент (W) к клеммам 3-5 и клемме заземления ⊕ цилиндра
- Удалите перемычку бака 5-6 (бак). Необходимо использовать провода H05 W F 3 Gx 2,5 мм².

Котел LAIA GT (CC-119) и NGO 50 GT (CC-131)

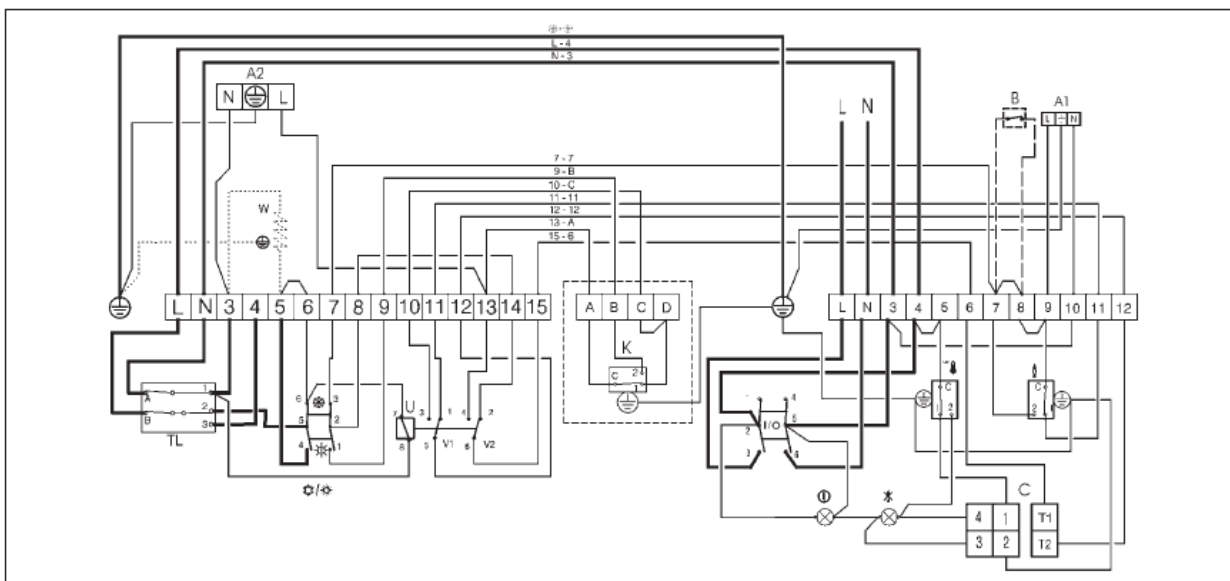

Примечания:

- Удалите перемычки котла 6-7 и 11-12.
 - Установите перемычку бака 8-14.
 - Соедините котел с баком и бак с насосом бытовой горячей воды с помощью:
 - поперечное сечение 2,5 мм², H07V2-K
 - поперечное сечение 0,75 мм², H05V2-K
 - Подключите электрический нагреватель (W) к клеммам 3-5 и заземлите бак на клемму .
- Необходимо использовать провода H05 W F 3 Gx 2,5 мм². Также выполните следующие операции:
- Удалите перемычку котла 4-5.
 - Удалите перемычки бака 5-6 и 8-14.
 - Установите перемычку L-7.
 - Подсоедините котел к баку по клеммам 5-8:
 - Вместо клемм 7-7 соедините котел с баком по клеммам 7-14.

Котел LIDIA GT EM (CC-159)

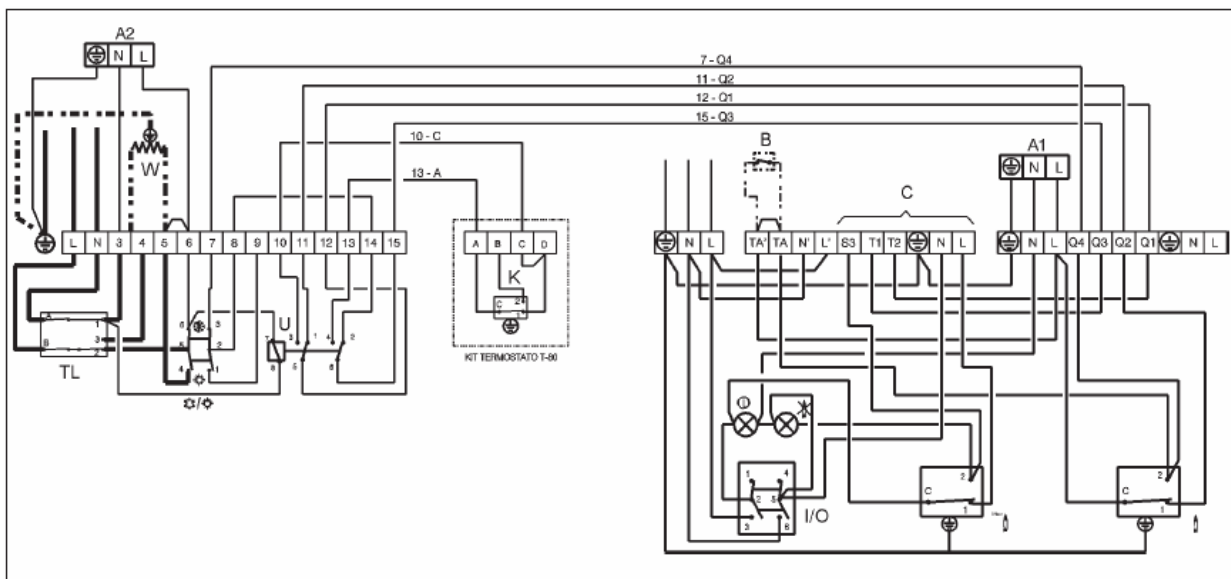

Примечания:

- Удалите перемычки котла Q1-Q2 и Q3-Q4.
 - Установите перемычку бака 8-14.
 - Соедините котел с баком и бак с насосом бытовой горячей воды с помощью:
 - поперечное сечение 2,5 мм², H07V2-K
 - поперечное сечение 0,75 мм², H05V2-K
 - Подключите электрический нагреватель (W) к клеммам 3-5 и заземлите бак на клемму \oplus .
- Необходимо использовать провода H05 W F 3 Gx 2,5 мм². Также выполните следующие операции:
- Удалите перемычку бака 5-6.

Панели управления ССЕ-201 и ССЕ-203

Насос бытовой
горячей воды

Модуль подключения МС-200 (SW1 подключен; SW2 не подключен)

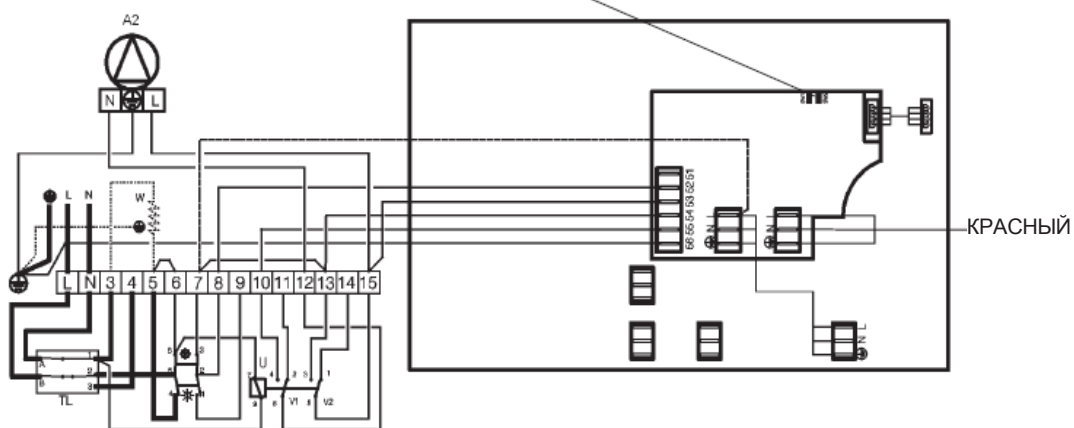

– При установке термостата ТА-200 или RA-200, удалите перемычку 13-7 бака бытовой горячей воды и подключите кабель 7-L, указанный пунктирной линией.

Внимание:

Перед подключением панели управления к котлу или накопительному баку, отключите питание (котла и бака).

Примечания:

1 – Отключите питание котла.

2 – Отключите питание панели управления ССЕ 2XX и подключите его к разъему ↓ NL модуля подключения.

3 – Подключите 3-жильный кабель от модуля подключения к разъему ↓ NL панели управления и к другому разъему ↓ NL модуля подключения.

4 – Подключите бак бытовой горячей воды к 6-контактному разъему модуля MC-200 следующим образом:

Цилиндр	MC-200
8 -	52
15 -	53
13 -	54
10 -	55
↓ -	56

Используйте кабельный жгут H05 W-F поперечным сечением 0,75 мм².

5 – Подключите перемычку 13-7 бака.

6 – Подключите насос бытовой горячей воды к клеммам 15 (L), 12 (N) и ↓ (↓) бака.

7 – Питание бака подключается отдельными проводами к клеммам L,N и заземления.

8 – Заново подключите электропитание.

– Подключите нагревательный элемент (W) к клеммам 3-5 и клемме заземления ⊕ цилиндра. Удалите перемычку бака 5-6 (бак). Необходимо использовать провода H05 W F 3 Gx 2,5 мм².

Сопротивление работает, если переключатель бака установлен в положение "лето" ☀. Для отключения сопротивления, переведите переключатель в положение "зима" ❄.

Описание гидравлической схемы

I/O – Главный выключатель

 - Контрольный термостат (1 режим)

 - Контрольный термостат (2 режим)

 - Предохранительный термостат

 - Предохранительный термостат дымохода

 - Индикатор питания

 - Индикатор блокировки

 - Переключатель зима/лето

 - Сброс блокировки

A1 – Нагревательный насос

A2 – Насос бытовой горячей воды

B – Термостат комнатной температуры

C – Горелка

F – Клапан сброса давления (регулятор)

G – Подключение устройств безопасности

Описание гидравлической схемы

H – Разъем
K – Рабочий термостат котла 80 °C
M – Электрод розжига
O – Газовый клапан (1 режим / 2 режим)
P – Контрольное пламя
Q – Таймер

S – Датчик ионизации
U – Реле
W – Электрический терморезистор (опция)
TL – Термостат контроля температуры бытовой горячей воды и предохранительный термостат

Baxi Calefacción, S.L.U.

Salvador Espriu, 9 | 08908 L'Hospitalet de Llobregat | Barcelona
T. 93 263 0009 | TF. 93 263 4633 | www.baxicalefaccion.com

A BAXI GROUP company