

Чугунный котел с газификацией дров

**PIROWOOD**



Руководство по  
установке, эксплуатации  
и техобслуживанию

Раздел, предназначенный для Пользователя, находится в конечной части руководства

 **BIASI**

Установку прибора должен осуществлять квалифицированный персонал в соответствии с действующими Техническими условиями, а также с национальным и местным законодательством.

Кроме того, необходимо выполнять указания по безопасности, установке, техобслуживанию и эксплуатации, приведенные в настоящем руководстве.



www.imq.it

CERTIFICATO N. **9190.BIAS**  
CERTIFICATE N.

SI CERTIFICA CHE IL SISTEMA QUALITA' DI  
WE HEREBY CERTIFY THAT THE QUALITY SYSTEM OPERATED BY

**BIASI SPA**

VIA L. BIASI 1 - 37135 VERONA (VR)

UNITA' OPERATIVE  
OPERATIVE UNITS

VIA L. BIASI 1 - 37135 VERONA (VR)

E' CONFORME ALLA NORMA  
IS IN COMPLIANCE WITH THE STANDARD

**ISO 9001:2000**

PER LE SEGUENTI ATTIVITA'  
FOR THE FOLLOWING ACTIVITIES

Commercializzazione di: caldaie murali, caldaie in ghisa, caldaie in acciaio ad uso civile, gruppi termici, radiatori e corpi caldaia in ghisa, radiatori in alluminio, scaldabagni e bollitori per la produzione di acqua calda sanitaria, radiatori arredobagno, apparecchi per il condizionamento, elementi, corpi caldaia e getti vari in ghisa per conto terzi  
*Trading of: wall hung gas boilers, cast iron boilers, steel boilers, cast iron boilers with installed burner, cast iron radiators and cast iron body blocks, aluminium radiators, gas water heaters and free standing storage tanks, towel radiators, air conditioners, cast iron boiler sections, cast iron body blocks and castings for oem customers*

Riferirsi al manuale della qualità per l'applicabilità dei requisiti della norma ISO 9001:2000  
*Refer to quality manual for details of applications to ISO 9001:2000 requirements*

IL PRESENTE CERTIFICATO E' SOGGETTO AL RISPETTO DEL REGOLAMENTO  
PER LA CERTIFICAZIONE DEI SISTEMI DI QUALITA' E DI GESTIONE DELLE AZIENDE

*THE USE AND THE VALIDITY OF THE CERTIFICATE SHALL SATISFY THE REQUIREMENTS  
OF THE RULES FOR THE CERTIFICATION OF COMPANY QUALITY AND MANAGEMENT SYSTEM*

PRIMA EMISSIONE	EMISSIONE CORRENTE	DATA SCADENZA
FIRST ISSUE	CURRENT ISSUE	EXPIRY DATE
2006-11-10	2006-11-10	2009-11-09

IMQ S.p.A. - VIA QUINTILIANO, 43 - 20138 MILANO ITALY

CISQ is a member of



www.iqnet-certification.com

*IQNet, the association of the world's first class certification bodies, is the largest provider of management System Certification in the world. IQNet is composed of more than 30 bodies and counts over 150 subsidiaries all over the globe.*

ОБЩИЕ СВЕДЕНИЯ

**SINCERT** EA: 18

REGOLAMENTO DI ACCREDITAMENTO  
SGQ N°005A, SGA N°006D,  
SCR N°005F, SSI N°006G,  
PRD N°006E

Membro degli Accordi di Muto Riconoscimento EA e IAF  
Signatory of EA and IAF Mutual Recognition Agreements

La validità del presente certificato è subordinata a sorveglianza annuale e al riesame completo del Sistema di Qualità con periodicità triennale secondo le procedure dell'IMQ.

*The validity of the certificate is submitted to annual audit and a reassessment of the entire Quality System within three years according to IMQ rules*

CISQ è la Federazione Italiana di Organismi di Certificazione dei sistemi di gestione aziendale

*CISQ is the Italian Federation of management system Certification Bodies*



www.cisq.com

## Уважаемый покупатель,

Благодарим вас за выбор нашей продукции. Вы приобрели простое, качественное изделие с высокими эксплуатационными показателями, способное удовлетворять ваши требования комфорта.

Перед его эксплуатацией просим вас внимательно прочитать это руководство и придерживаться, в частности, ПРЕДУПРЕЖДЕНИЙ и ПРАВИЛ ПО БЕЗОПАСНОСТИ.

Кроме того, рекомендуем доверять его обслуживанию технической службе Biasi, имеющей специальную подготовку для выполнения его техобслуживания и применяющей, в случае необходимости, фирменные запасные части.

Это руководство является составной частью прибора. Его следует бережно хранить для дальнейшей консультации или передать другим владельцам или пользователям оборудования.

С уважением.

**Руководство компании**

### ГАРАНТИЯ

На оборудование PIROWOOD распространяется СПЕЦИАЛЬНАЯ ГАРАНТИЯ, начиная с момента ее подтверждения Службой техпомощи.

Гарантия не распространяется на такие изнашивающиеся элементы, как горелка из огнеупорного материала, короб из нержавеющей стали и лоток для сбора золы.

### СООТВЕТСТВИЕ

Приборы серии **PIROWOOD** соответствуют:

- Директиве по оборудованию, работающему под давлением 97/23/EC
- Директиве по низкому напряжению 73/23/ EEC
- Норме EN 303.5

Заводской номер и год изготовления смотрите на табличке с техническими данными.



**Руководство компании**

## СОДЕРЖАНИЕ

### БЕЗОПАСНОСТЬ

ПРЕДУПРЕЖДЕНИЯ И ПРАВИЛА БЕЗОПАСНОСТИ	Стр. 6
ЗАПРЕТЫ	“ 6

### ОБЩИЕ СВЕДЕНИЯ

УКАЗАНИЯ ПО ПРИМЕНЕНИЮ ДРОВ	Стр. 7
ОПИСАНИЕ	“ 7
ИДЕНТИФИКАЦИЯ	“ 8
КОНСТРУКЦИЯ ОСНОВНЫХ КОМПОНЕНТОВ	“ 9
ТЕХНИЧЕСКИЕ ДАННЫЕ	“ 10
ДАТЧИКИ	“ 11
ПАНЕЛЬ С ОРГАНАМИ УПРАВЛЕНИЯ	“ 11
ЭЛЕКТРИЧЕСКИЕ СХЕМЫ	“ 12

### УСТАНОВКА

ПОЛУЧЕНИЕ ИЗДЕЛИЯ	Стр. 14
ГАБАРИТЫ И ВЕС	“ 14
ПЕРЕМЕЩЕНИЕ	“ 15
ПОМЕЩЕНИЕ УСТАНОВКИ	“ 15
НОВАЯ УСТАНОВКА ИЛИ УСТАНОВКА	
ВЗАМЕН ДРУГОГО ПРИБОРА	“ 16
ГИДРАВЛИЧЕСКИЕ СОЕДИНЕНИЯ	“ 16
ПРИНЦИПИАЛЬНЫЕ СХЕМЫ	“ 17
ВЫБРОС ПРОДУКТОВ СГОРАНИЯ И ВСАСЫВАНИЕ	
ВОЗДУХА ДЛЯ ПОДДЕРЖАНИЯ ГОРЕНИЯ	“ 19
РУЧКА ЗАГРУЗОЧНОЙ ДВЕРЦЫ	“ 19
ИЗМЕНЕНИЕ НАПРАВЛЕНИЯ ОТКРЫТИЯ ДВЕРЕЦ	“ 20
МОНТАЖ МИКРОВЫКЛЮЧАТЕЛЯ	“ 22
ПРЕДВАРИТЕЛЬНАЯ РЕГУЛИРОВКА ВОЗДУХА	“ 22
МОНТАЖ ВЕНТИЛЯТОРА	“ 22
МОНТАЖ ОБШИВКИ И ПАНЕЛИ С ОРГАНАМИ УПРАВЛЕНИЯ	“ 23
ЭЛЕКТРИЧЕСКИЕ ПОДКЛЮЧЕНИЯ	“ 25
ЗАПОЛНЕНИЕ И СЛИВ СИСТЕМЫ	“ 27
ПЕРВЫЙ ВВОД В ЭКСПЛУАТАЦИЮ	“ 28
ВЫХОД НА РЕЖИМ	“ 30
ДОЗАГРУЗКА	“ 30
РЕГУЛИРОВКА ПО ВРЕМЕНИ	“ 31
РЕГУЛИРОВКА ВОЗДУХА ДЛЯ ПОДДЕРЖАНИЯ ГОРЕНИЯ	“ 31
РЕГУЛИРОВОЧНЫЕ УСТРОЙСТВА ПРИБОРА	“ 32
ПРОВЕРКА	“ 32

### ТЕХОБСЛУЖИВАНИЕ

ТЕХОБСЛУЖИВАНИЕ И ЧИСТКА	Стр. 33
НЕИСПРАВНОСТИ В РАБОТЕ	“ 35

### ЭКСПЛУАТАЦИЯ (ДЛЯ ПОЛЬЗОВАТЕЛЯ)

ЗАЖИГАНИЕ КОТЛА И ПЕРВАЯ ЗАГРУЗКА ТОПЛИВОМ	Стр. 36
ПОСЛЕДУЮЩИЕ ЗАГРУЗКИ ТОПЛИВОМ	“ 38
ВЫКЛЮЧЕНИЕ	“ 40
ТЕХОБСЛУЖИВАНИЕ	“ 41
ПЛАНОВАЯ ЧИСТКА	“ 41
НЕИСПРАВНОСТИ В РАБОТЕ	“ 43
ПОЛЕЗНЫЕ ДАННЫЕ	“ 44
ПРИМЕЧАНИЯ	“ 45



## ПРЕДУПРЕЖДЕНИЯ И ПРАВИЛА БЕЗОПАСНОСТИ

- Распаковав прибор, убедитесь в его сохранности и в комплектности поставки. Если вы обнаружили какие-то несоответствия заказу, то обратитесь в торговую организацию, продавшую прибор.
- Установку прибора должен осуществить персонал, обладающий профессиональной подготовкой, и работающий в соответствии с действующим национальным и местным законодательством, а также с указаниями, приведенными в руководстве, входящем в комплект прибора.
- Прибор необходимо использовать по предусмотренному назначению. Компания BIASI не несет ответственности за ущерб, нанесенный людям, животным и имуществу в связи с ошибками в установке, регулировке, техобслуживании прибора, а также в случае его эксплуатации не по назначению.
- При обнаружении утечек воды отключите прибор от сети электропитания, перекройте подачу воды и немедленно обратитесь в Службу техпомощи или к профессионально подготовленному персоналу.
- В случае продолжительного бездействия прибора необходимо выполнить, по крайней мере, следующие операции:
  - Переведите главный выключатель прибора и общий выключатель системы в выключенное положение
  - Закройте краны подачи воды гидравлической системы
  - Если имеется опасность замерзания, опорожните отопительную и санитарную систему.
- Руководство является неотъемлемой частью прибора, поэтому оно должно ВСЕГДА сопровождать его, даже в случае передачи другому владельцу или пользователю, или же его установки на другую систему. Руководство необходимо хранить бережно. В случае его порчи или утери можно заказать другой экземпляр в Службе техпомощи.
- **Рекомендуется выполнять техобслуживание прибора не реже одного раза в год.**



## ЗАПРЕТЫ

- **ЗАПРЕЩАЕТСЯ** выполнять регулировку прибора детям или недееспособным людям без посторонней помощи.
- **ЗАПРЕЩАЕТСЯ** прикасаться к прибору, стоя босиком, или если у вас мокрые ноги или другие части тела.
- **ЗАПРЕЩАЕТСЯ** выполнять технические работы или чистку, предварительно не отключив прибор от сети электропитания переводом общего выключателя системы и главного выключателя прибора в выключенное положение
- **ЗАПРЕЩАЕТСЯ** выполнять очистку котла, если он еще горячий или в нем содержатся горячие угли.
- **ЗАПРЕЩАЕТСЯ** использовать воспламеняющиеся емкости для удаления остатков горения.
- **ЗАПРЕЩАЕТСЯ** вносить изменения в предохранительные или регулировочные устройства прибора при отсутствии разрешения и указаний изготовителя прибора.
- **ЗАПРЕЩАЕТСЯ** тянуть, отсоединять, перекручивать электрокабели, выходящие из прибора, даже если они не подключены к сети электропитания.
- **ЗАПРЕЩАЕТСЯ** закупоривать или уменьшать размеры вентиляционных отверстий, имеющихся в помещении установки и на приборе (при их наличии). Вентиляционные отверстия необходимы для правильного сгорания топлива.
- **ЗАПРЕЩАЕТСЯ** оставлять емкости с воспламеняющимися веществами в помещении, где установлен прибор.
- **ЗАПРЕЩАЕТСЯ** выбрасывать упаковочный материал, так как он может быть источником потенциальной опасности. Поэтому, его необходимо перерабатывать в соответствии с указаниями действующего законодательства.

## УКАЗАНИЯ ПО ПРИМЕНЕНИЮ ДРОВ

Дрова являются твердым видом топлива и ценным источником энергии. Они сильно впитывают в себя влагу и от их горения остаются заметные следы.

Хранение дров в защищенных, сухих местах с небольшим проветриванием снижает влагосодержание дров, степень загрязнения котла и улучшает теплоотдачу.

Наилучшие способы горения (газификация и пиролиз) необходимо поддерживать частой чисткой котла и правильным складированием дров.

Чистота внутренних компонентов котла поддерживает КПД на максимальном уровне и сокращает выброс в атмосферу загрязняющих веществ.

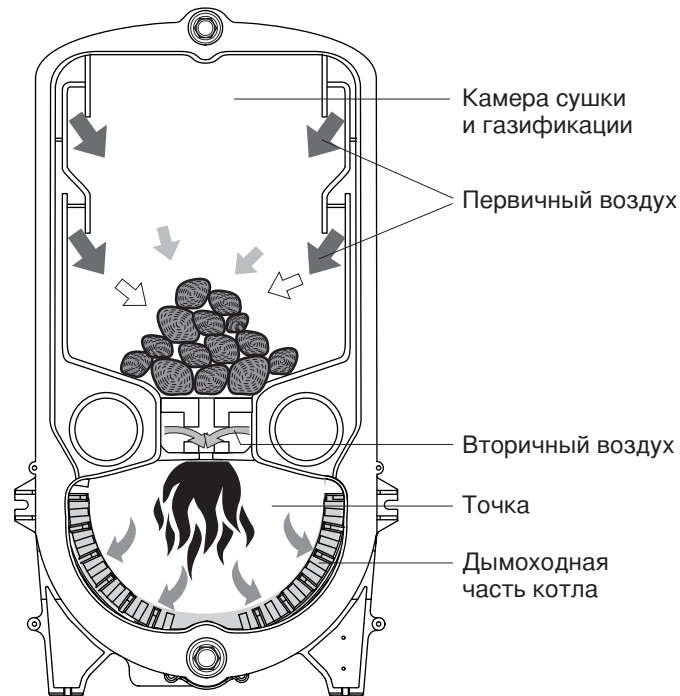

## ОПИСАНИЕ

Котлы **PIROWOOD** - это тепловые генераторы на горячей воде, работающие с газификацией дров. Они оборудованы топкой с разрежением и сгоранием реверсивным пламенем, которое поддерживается вентилятором. Они применяют корпус из чугуна EN GJL200 высокого качества и повышенной толщины.

Большая теплообменная поверхность, ребра дымоходной части котла и горелка из огнеупорного материала обеспечивают отличную стойкость к корродирующим агентам, а также высокие и постоянные с течением времени КПД (эффект самоочистки).

Они могут самостоятельно управлять как отопительными системами, так и системами для отопления и нагрева санитарной воды, если они подключены к водонагревателю.

В одиночку или вместе с другим генератором тепла, они могут питать накопительный бак горячей воды.

Панель с органами управления включает в себя все предохранительные и регулировочные устройства, отвечающие действующим стандартам и законодательству, и была специально разработана для того, чтобы помочь пользователю в управлении котлом.

Направление открытия дверец может меняться. На заводе дверцы устанавливаются с правосторонним направлением открытия, однако, в случае необходимости направление можно изменять.

## ИДЕНТИФИКАЦИЯ

Прибор можно идентифицировать при помощи:

- Таблички с техническими данными, которую установщик ОБЯЗАН прикрепить к обшивке после ее сборки, чтобы ее можно было читать на установленном приборе (например, на одну из боковых панелей, как указано на стр. 26)
- Таблички корпуса, прикрепленной к передней части корпуса

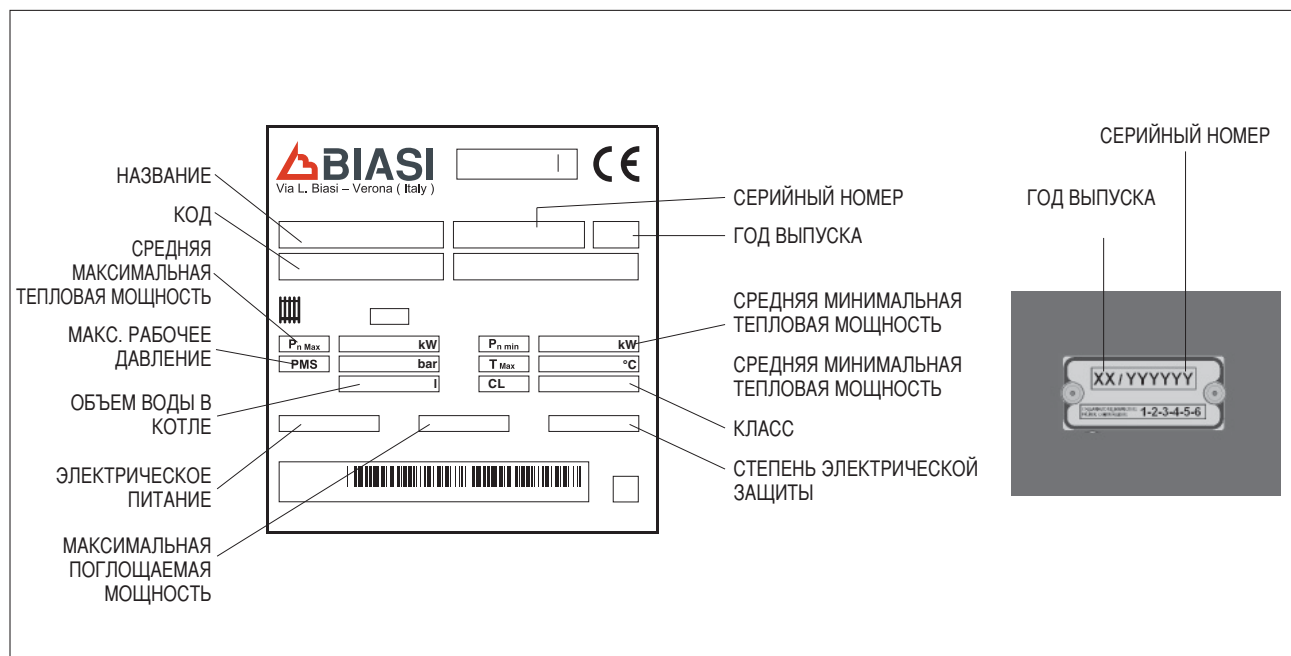

## ПРЕДУПРЕЖДЕНИЕ

- Вывод из строя, удаление, отсутствие таблички с техническими данными, а также все то, что не позволяет точно идентифицировать изделие, затрудняет любые операции по установке и техобслуживанию.



## КОНСТРУКЦИЯ ОСНОВНЫХ КОМПОНЕНТОВ

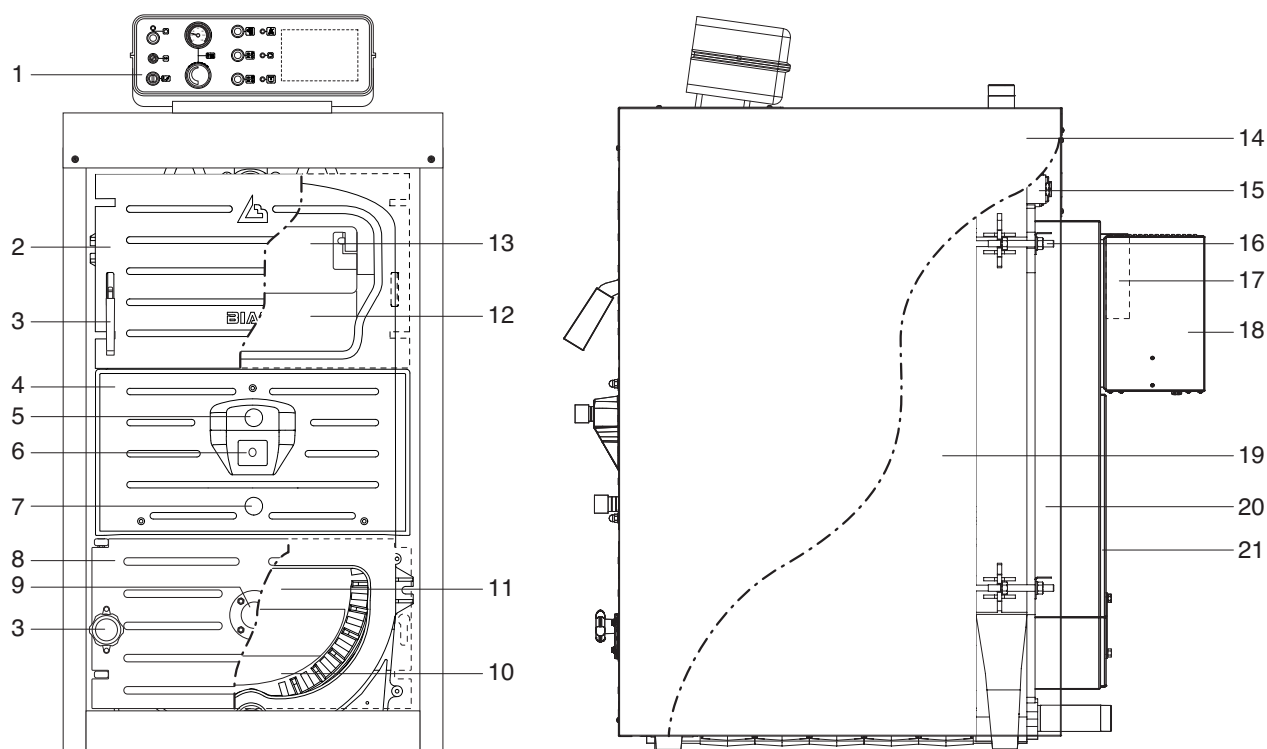

- 1 Панель с органами управления
- 2 Загрузочная дверца
- 3 Ручка/рукоятка открытия дверцы
- 4 Распределитель воздуха сгорания
- 5 Регулятор первичного воздуха
- 6 Вход воздуха сгорания
- 7 Регулятор вторичного воздуха
- 8 Дверца топки
- 9 Смотровое отверстие пламени
- 10 Лоток для сбора золы
- 11 Топка

- 12 Камера сушки и газификации дров
- 13 Подвижная противодымная перегородка
- 14 Обшивка
- 15 Колодец для датчиков
- 16 Обвод
- 17 Патрубок выброса продуктов сгорания
- 18 Вентилятор
- 19 Изолирующий мат
- 20 Задняя стенка котла
- 21 Дверца для чистки

## ТЕХНИЧЕСКИЕ ДАННЫЕ

Приведенные в таблице данные были замерены компетентной организацией в соответствии с положениями Европейской нормы EN 303.5, специально посвященной данному типу приборов.

Данные об эксплуатационных характеристиках относятся к среднему значению за 2 часа работы при полной загрузке дров.

ОПИСАНИЕ	PIROWOOD 25	PIROWOOD 35	
Вид топлива	Только деревянные полена (12 - 20% отн. влажности)		
Страна/страны назначения	ЕЭС		
Средняя номинальная тепловая мощность, макс. (Pn Max)	24,1	32,9	kW
Средняя номинальная тепловая мощность, мин. (Pn Min)	17	25	kW
Полезный КПД при Pn Max (80/60°C)	78,4	77,1	%
Средняя температура продуктов сгорания (ΔT)	> 220 (макс . 260)		°C
Разрежение у дымохода (Мин./Макс.)	0,25 / 0,35		mbar
Максимальная допустимая температура	110		°C
Рабочая температура (диапазон)	70 ÷ 85		°C
Минимальная допустимая температура возврата	50		°C
Макс. рабочее давление "PMS"	4		bar
Электрическое питание	230 ~ 50		V ~ Hz
Макс. поглощаемая электр. мощность	120		W
Степень электрической защиты	X0D		IP
Класс прибора	3 (**)		n°
CO	< 1400 (*)	< 2400 (*)	mg/m <sup>3</sup>
Массовая пропускная способность продуктов сгорания	23,4	31,3	г/сек
Продолжительность горения одной загрузки	> 2		h
Диаметр муфты дымохода	150		mm
Потеря нагрузки со стороны воды (ΔT=15°C)	30	50	mbar
Потеря нагрузки со стороны воды (ΔT=20°C)	18	30	mbar
Объем воды в котле элементов	70	88	l
	5	7	Кол.

(\*) С10% O<sub>2</sub> относительно сухих продуктов сгорания при 0°C, 1013 мбар.

(\*\*) Соответствует по КПД и выбросам.

**Камера сушки /  
газификации дров**

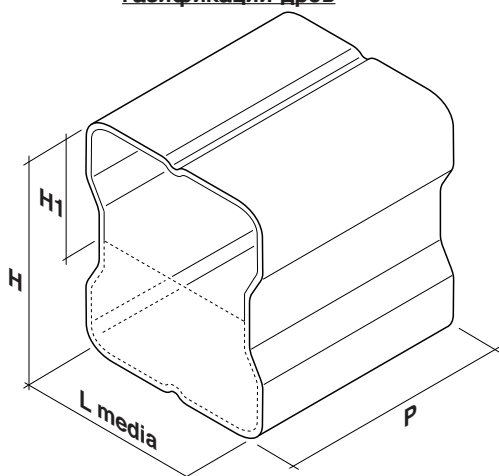

**Размеры топлива**

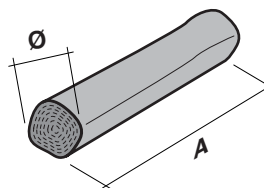

Модель	25	35	
Средняя дл.	43		cm
H	45		cm
H1	25		cm
P	40	60	cm
Объем	78	116	l

Модель	25	35	
A (макс.)	33	50	cm
Ø	~ 15		cm
Макс. загружаемая масса (ориентир.)	20	30	Kg

## ДАТЧИКИ

- 1 Гильза для датчиков
  - Датчик термостата котла и отвода излишнего тепла (TC)
  - Датчик термостата минимальной температуры (TM)
  - Датчик предохранительного теплового термостата (TST)
  - Датчик термометра котла (TMC)
- 2 Датчик термостата продуктов сгорания (TF)

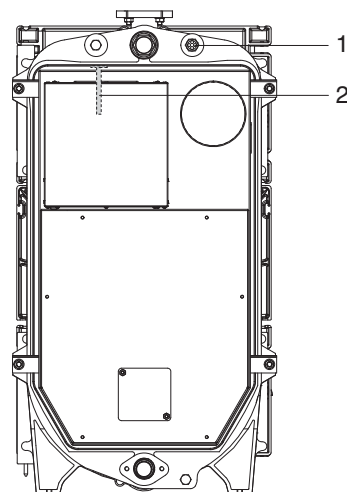

## ПАНЕЛЬ С ОРГАНАМИ УПРАВЛЕНИЯ

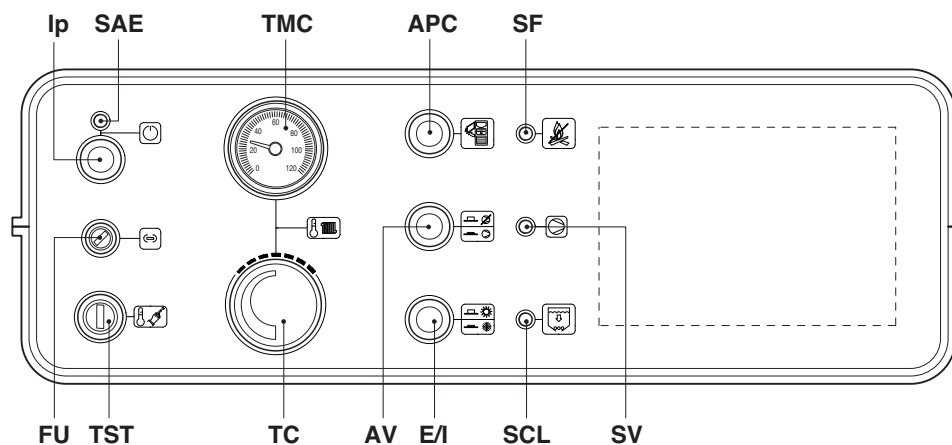

- |   |  |
|---|--|
| <b>Ip</b> Главный выключатель   | <b>TST</b> Предохранительный тепловой термостат с ручным восстановлением работоспособности |
| <b>SAE</b> Сигнал электрического питания                              | <b>TC</b> Термостат котла с отводом излишнего тепла  |
| <b>TMC</b> Термометр котла  | <b>AV</b> Принудительная остановка вентилятора   |
| <b>APC</b> Включение процедуры загрузки                               | <b>E/I</b> Селектор лето/зима  |
| <b>SF</b> Сигнальная лампа минимальной температуры продуктов сгорания | <b>SCL</b> Сигнальная лампа загрузки дров  |
| <b>FU</b> Предохранитель  | <b>SV</b> Сигнальная лампа вентилятора   |

### Функциональные примечания

- Работа постоянно при температуре: прибор постоянно поддерживает задаваемую температуру для эффективного питания подключенной к нему системы и возможного водонагревателя. Он не использует логику полного выключения.
- Включение процедуры загрузки (APC): давление APC запускает вентилятор и предотвращает возможный выброс газа и дыма в помещение при открывании загрузочной дверцы.
- Сигнальная лампа загрузки дров (местная и дистанционная): сигнал SCL предупреждает о том, что дрова израсходованы и необходимо снова загрузить их. Лампа расположена на панели с органами управления и может также быть дистанционной.

## ЭЛЕКТРИЧЕСКИЕ СХЕМЫ

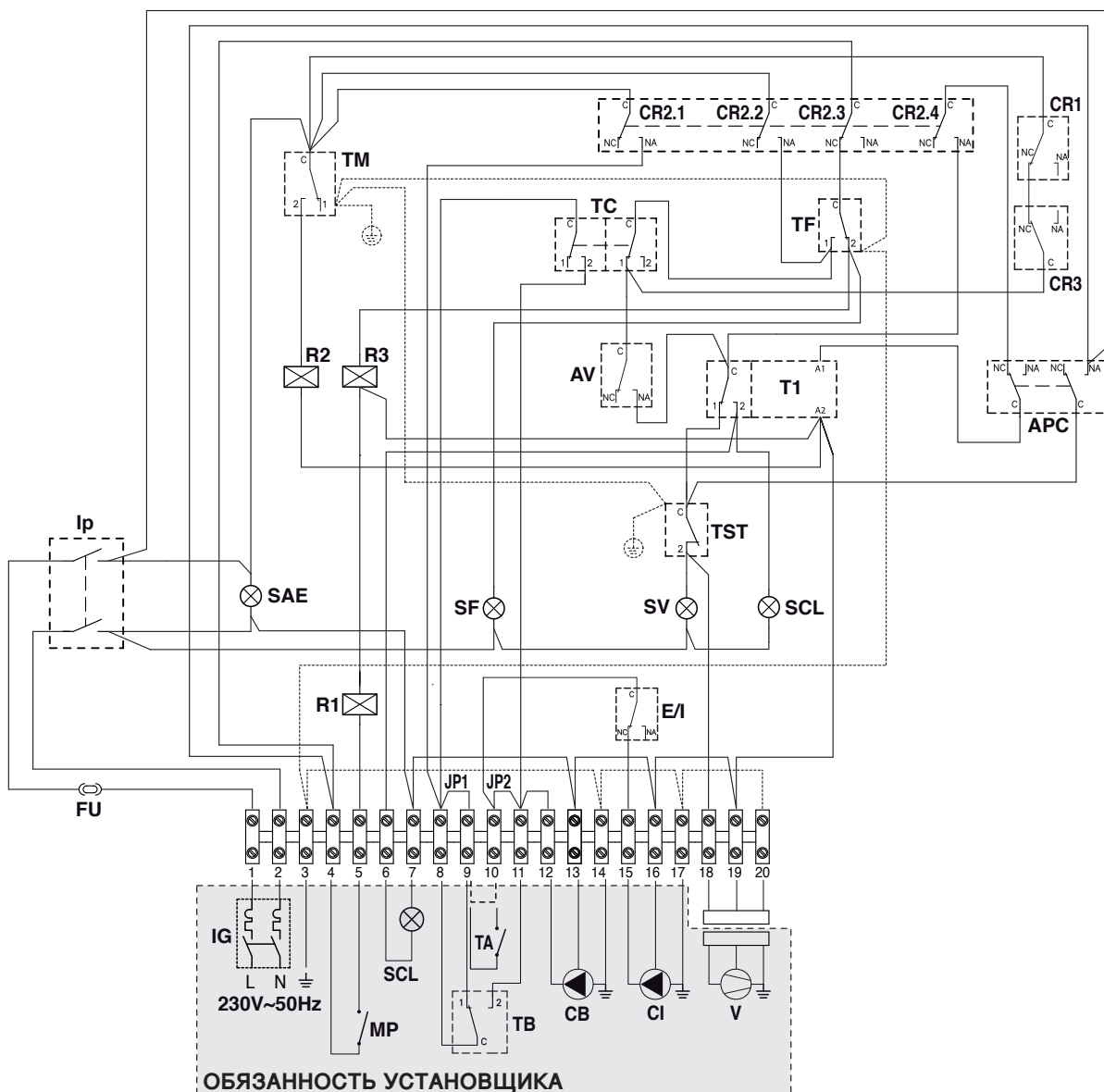

- |  |  |
|--|--|
| <b>IG</b> Общий выключатель                                      | <b>E/I</b> Селектор лето/зима                            |
| <b>Ip</b> Главный выключатель                                    | <b>CI</b> Рециркуляционный насос системы                 |
| <b>FU</b> Предохранитель (6,3 А - 250В Т)                        | <b>TC</b> Термостат котла (70-85°C)                      |
| <b>SAE</b> Сигнальная лампа наличия электропитания               | <b>AV</b> Принудительная остановка вентилятора           |
| <b>MP</b> Микровыключатель загрузочной дверцы                    | <b>T1</b> Таймер (40 минут)                              |
| <b>R1</b> Реле загрузочной дверцы                                | <b>TST</b> Предохранительный тепловой термостат (110°C)  |
| <b>CR1</b> Контакт реле 1  | <b>V</b> Вентилятор                                      |
| <b>R2</b> Реле минимальной температуры                           | <b>SV</b> Сигнальная лампа вентилятора                   |
| <b>CR2.1-CR2.4</b> Контакты реле 2                               | <b>SCL</b> Сигнальная лампа загрузки дров                |
| <b>TM</b> Термостат минимальной температуры (50°C)               | <b>TF</b> Термостат продуктов сгорания (85°C)            |
| <b>TB</b> Термостат водонагревателя (дополнительно)              | <b>SF</b> Сигнальная лампа термостата продуктов сгорания |
| <b>CB</b> Рециркуляционный насос водонагревателя (дополнительно) | <b>APC</b> Включение процедуры загрузки                  |
| <b>TA</b> Термостат помещения                                    | <b>R3</b> Реле термостата продуктов сгорания             |
|  | <b>CR3</b> Контакт реле 3                                |

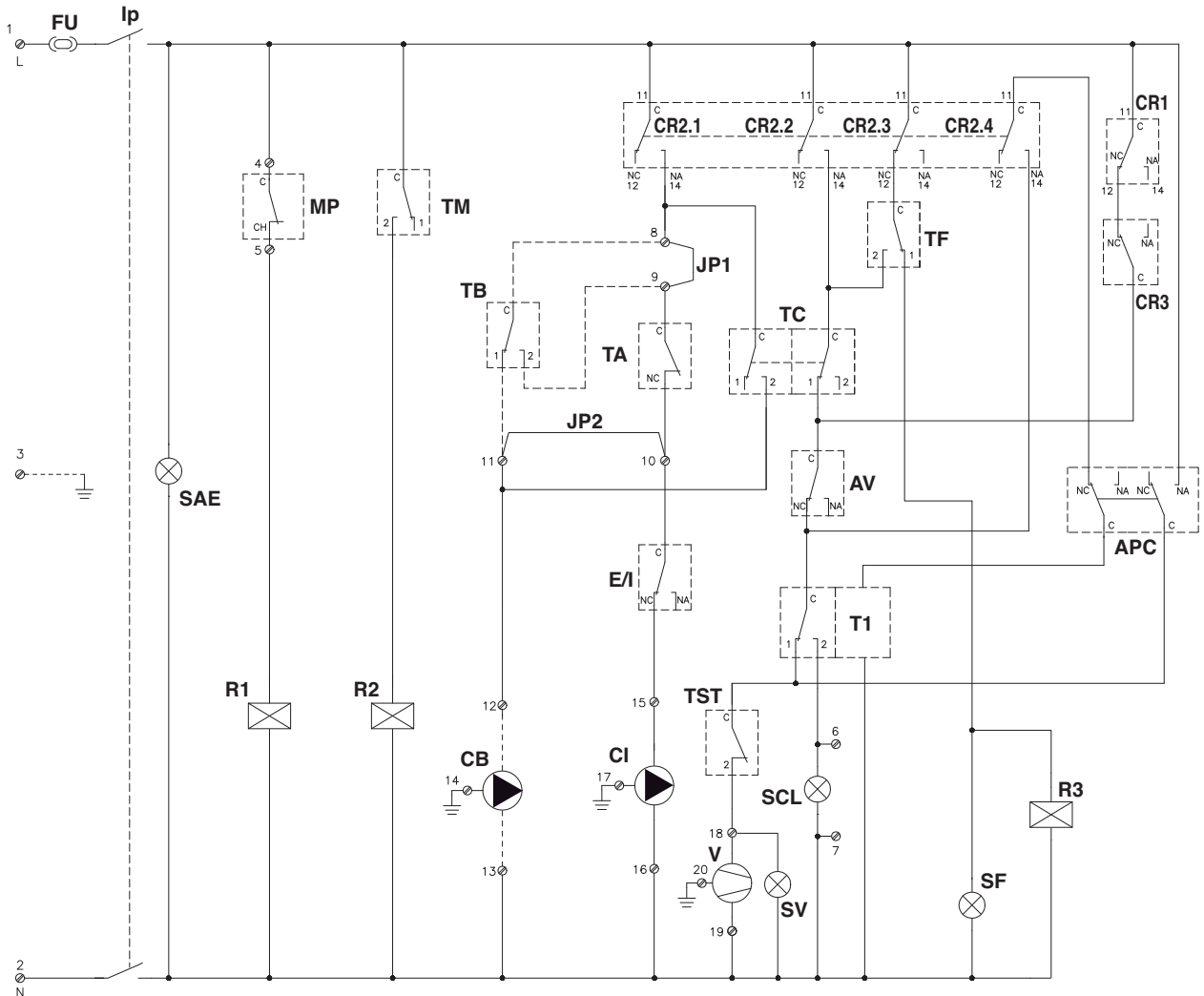

- |                    |  |            |  |
|--------------------|--|------------|--|
| <b>Ip</b>          | Главный выключатель                                    | <b>CI</b>  | Рециркуляционный насос системы                 |
| <b>FU</b>          | Предохранитель (6,3 А - 250В Т)                        | <b>TC</b>  | Термостат котла (70-85°C)                      |
| <b>SAE</b>         | Сигнальная лампа наличия электропитания                | <b>AV</b>  | Принудительная остановка вентилятора           |
| <b>MP</b>          | Микровыключатель загрузочной дверцы                    | <b>T1</b>  | Таймер (40 минут)                              |
| <b>R1</b>          | Реле загрузочной дверцы                                | <b>TST</b> | Предохранительный тепловой термостат (110°C)   |
| <b>CR1</b>         | Контакт реле 1   | <b>V</b>   | Вентилятор                                     |
| <b>R2</b>          | Реле минимальной температуры                           | <b>SV</b>  | Сигнальная лампа вентилятора                   |
| <b>CR2.1-CR2.4</b> | Контакты реле 2  | <b>SCL</b> | Сигнальная лампа загрузки дров                 |
| <b>TM</b>          | Термостат минимальной температуры (50°C)               | <b>TF</b>  | Термостат продуктов сгорания (85°C)            |
| <b>TB</b>          | Термостат водонагревателя (дополнительно)              | <b>SF</b>  | Сигнальная лампа термостата продуктов сгорания |
| <b>CB</b>          | Рециркуляционный насос водонагревателя (дополнительно) | <b>APC</b> | Включение процедуры загрузки                   |
| <b>TA</b>          | Термостат помещения                                    | <b>R3</b>  | Реле термостата продуктов сгорания             |
| <b>E/I</b>         | Селектор лето/зима                                     | <b>CR3</b> | Контакт реле 3                                 |

## ПОЛУЧЕНИЕ ИЗДЕЛИЯ

Приборы **PIROWOOD** поставляются в четырех упаковках на едином поддоне, защищенных полиэтиленовым мешком и картонной коробкой.

1 - Корпус котла с прямым контр-фланцем. Внутри камеры сушки/газификации расположены прямые и обратные патрубки, и короб из нержавеющей стали.

К корпусу котла прикреплен пакет с документацией (A), в котором содержатся:

- Табличка с техническими данными
  - Руководство по установке, эксплуатации и техобслуживанию
  - Гарантийный сертификат и самоклеящиеся этикетки со штрих-кодом
  - Сертификат гидравлического испытания
  - Каталог запасных частей.
- 2 - Обшивка, изоляционный мат корпуса котла и пакет с крепежными винтами.
- 3 - Панель с органами управления, микровыключатель дверцы в комплекте с кабелем и пакет с крепежными винтами.
- 4 - Вентилятор.

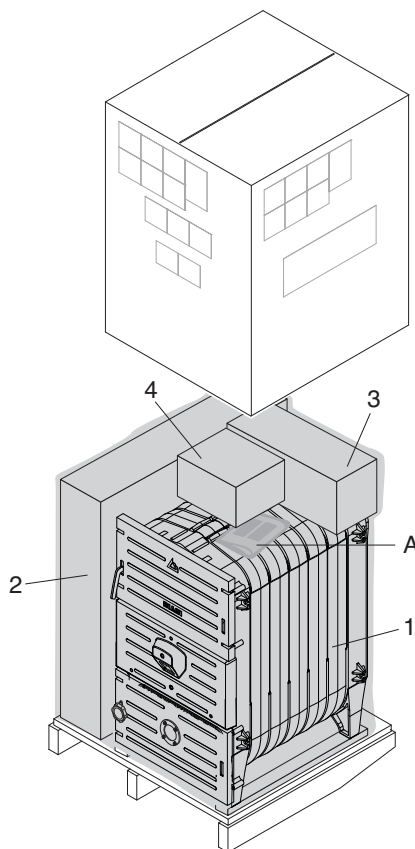

## ПРЕДУПРЕЖДЕНИЯ

- Использовать надлежащее оборудование и средства защиты от несчастных случаев как при распаковке, так и при перемещении прибора.
- Руководство является составной частью прибора, поэтому его рекомендуется прочитать перед установкой и вводом прибора в эксплуатацию. Его следует бережно хранить для дальнейшей консультации, или передать другому владельцу или пользователю.

## ГАБАРИТЫ И ВЕС

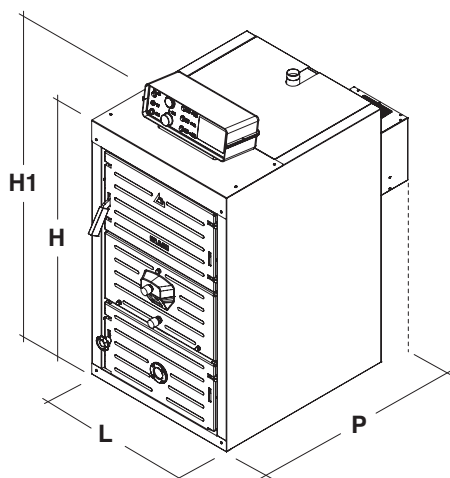

Габариты и вес	PIROWOOD 25	PIROWOOD 35	
L	700		mm
P	900	1100	mm
H	1200		mm
H1	1350		mm
Вес нетто (один корпус)	370	470	Kg
Общий вес	410	520	Kg

## ПЕРЕМЕЩЕНИЕ

После распаковки:

- Снимите места таким образом, чтобы не повредить их.
- Установите поддон рядом с местом установки, используя гидравлическую тележку или погрузчик.
- Удалите четыре винта (1), крепящих котел к поддону.
- Используйте подходящий рычаг и сместите котел в заднюю сторону поддона, обеспечивая скольжение двух салазок (2). Передняя сторона поддона поднимается, что облегчит разгрузку корпуса.
- Когда корпус находится на полу, можно либо оставить салазки под прибором, либо удалить их, наклоняя корпус сначала в одно направление, а потом в другое.

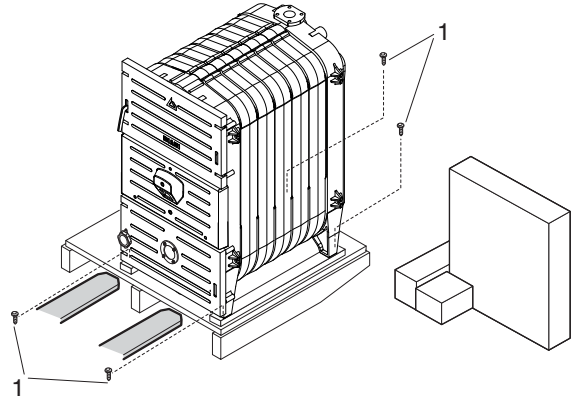

## ПРЕДУПРЕЖДЕНИЯ

- Используйте средства безопасности и не превышайте максимальный вес, поднимаемый человеком.
- **ЗАПРЕЩАЕТСЯ** использовать тяги для подъема котла.
- **ЗАПРЕЩАЕТСЯ** выбрасывать упаковочный материал в окружающую среду, так как он может быть источником потенциальной опасности. Поэтому, его необходимо перерабатывать в соответствии с указаниями действующего законодательства.

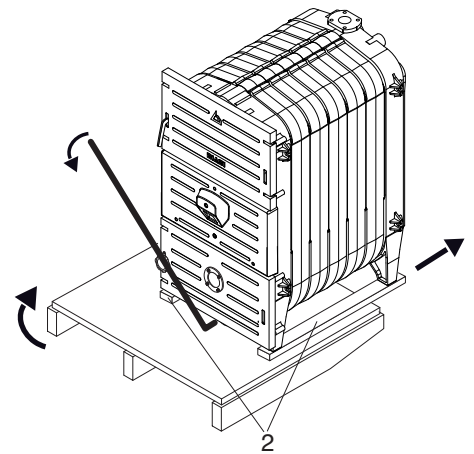

## ПОМЕЩЕНИЕ УСТАНОВКИ

Помещение установки должно использоваться исключительно в этих целях. Оно должно всегда соответствовать требованиям технических условий и действующего законодательства, кроме того, оно должно быть оборудовано вентиляционными отверстиями необходимых размеров

## ПРЕДУПРЕЖДЕНИЯ

- Убедитесь, что степень электрической защиты прибора соответствует характеристикам помещения установки.
- Учитывайте пространство, необходимое для получения доступа к предохранительным и регулировочным устройствам, и для выполнения операций по техобслуживанию и загрузке.
- **ЗАПРЕЩАЕТСЯ** устанавливать приборы **PIROWOOD**:
  - в жилых помещениях, например на кухне или в гостиной, потому что они требуют особого обращения, а также потому что при определенных условиях они могут выделять дым и запахи
  - на улице, так как они не были разработаны для данного типа установки.

### ПРИБЛИЗИТЕЛЬНЫЕ РАЗМЕРЫ СВОБОДНЫХ ЗОН

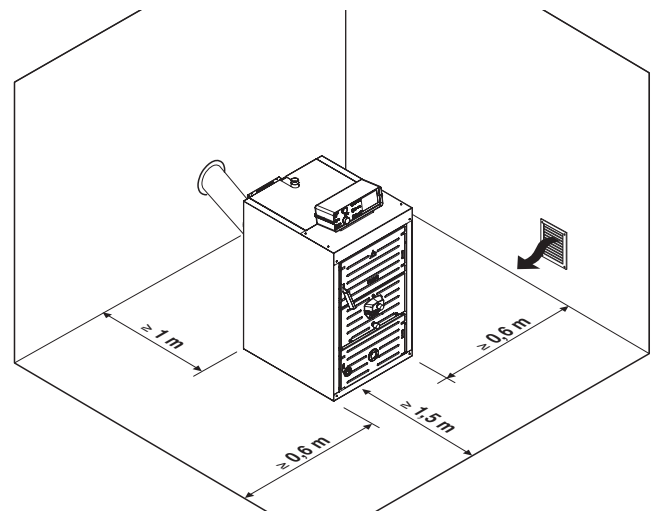

## НОВАЯ УСТАНОВКА ИЛИ УСТАНОВКА ВЗАМЕН ДРУГОГО ПРИБОРА

Во время установки прибора необходимо проверить следующее:

- Старый дымоход, в случае его использования,
  - должен обеспечивать разрежение, необходимое для нового прибора (смотри таблицу с техническими данными на стр. 10);
  - должен быть пригодным для температуры продуктов сгорания; его размеры должны быть определены, и он должен быть изготовлен, в соответствии с нормами
  - Он должен быть как можно более прямолинейным, герметичным, изолированным, не иметь закупориваний или сужений;
  - должен быть оборудован сливом конденсата.
- При остановленном приборе, с горячим дымоходом и остановленным вентилятором, дверца первичного воздуха должна оставаться закрытой.
- Электрическая система должна быть выполнена квалифицированным персоналом с соблюдением специальных норм.
- Система должна быть промытой, очищенной от шлама и отложений. Из нее следует выпустить воздух и проверить гидравлические уплотнения.
- Необходимо предусмотреть систему обработки, если вода для питания или восстановления уровня обладает нестандартными характеристиками. Ниже приводятся два эталонных параметра для нормальной воды:
  - pH=6÷8
  - Общая жесткость ≤ 35°F.

Компания BIASI не отвечает за ущерб, вытекающий из неправильного выполнения системы выброса продуктов сгорания.

## ГИДРАВЛИЧЕСКИЕ СОЕДИНЕНИЯ

На рисунке приводятся характеристики гидравлических соединений:

- MI** Подача системы  
(контр-фланец и резьбовой патрубок Д. 1"1/2 нар)
- RI** Возврат системы  
(резьбовой патрубок Д. 1"1/2 нар.)

### ПРИМЕЧАНИЕ

Прямой и обратный резьбовой патрубок находятся в упаковке, расположенной в камере сушилки/газификации. Возьмите их и установите их на прибор.

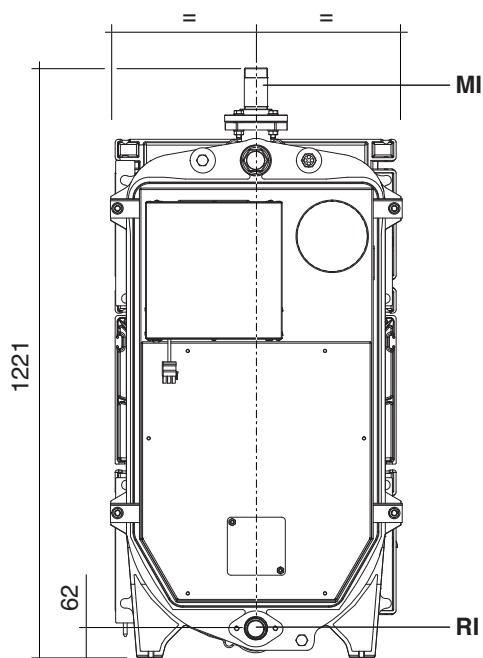



## ПРИНЦИПИАЛЬНЫЕ СХЕМЫ

Схема 1: котел PIROWOOD, непосредственно соединенный с системами

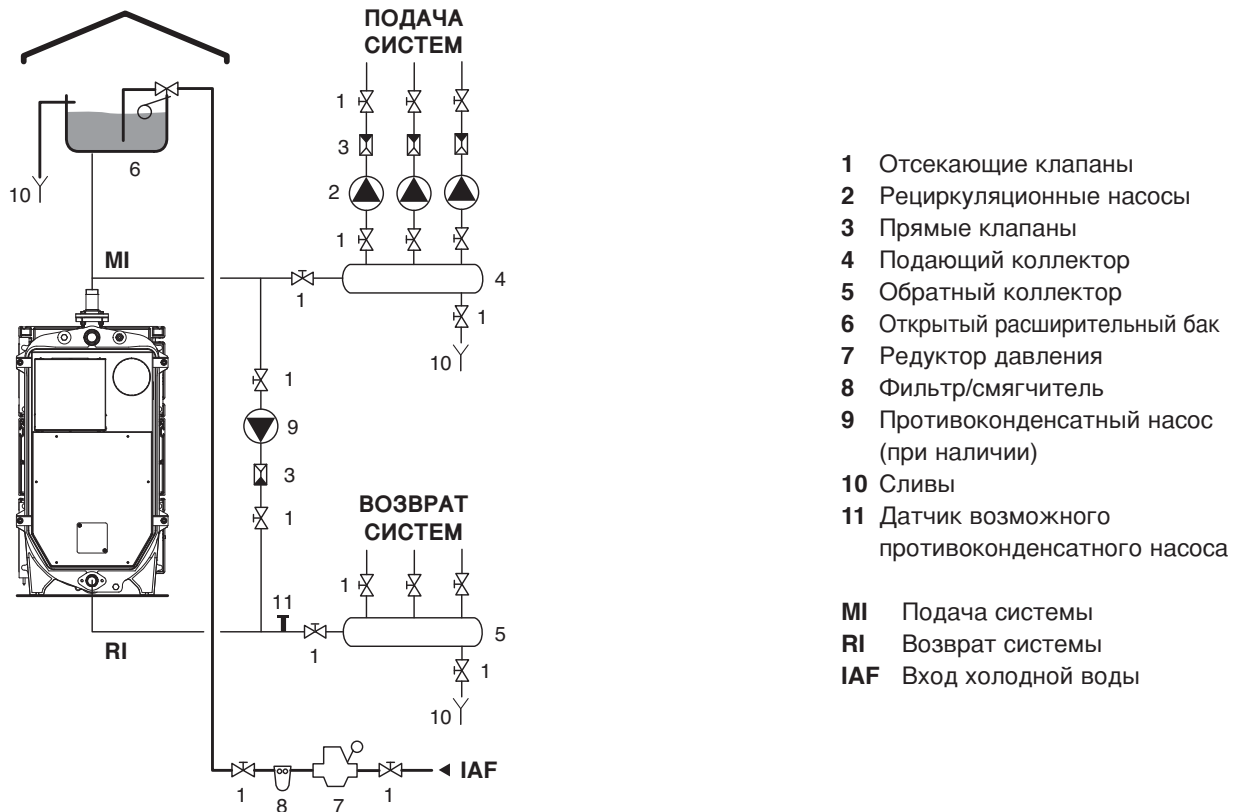

- 1 Отсекающие клапаны
- 2 Рециркуляционные насосы
- 3 Прямые клапаны
- 4 Подающий коллектор
- 5 Обратный коллектор
- 6 Открытый расширительный бак
- 7 Редуктор давления
- 8 Фильтр/смягчитель
- 9 Противоконденсатный насос (при наличии)
- 10 Сливы
- 11 Датчик возможного противоконденсатного насоса

- MI** Подача системы
- RI** Возврат системы
- IAF** Вход холодной воды

Схема 2: котел PIROWOOD с накопительным баком горячей воды для питания систем

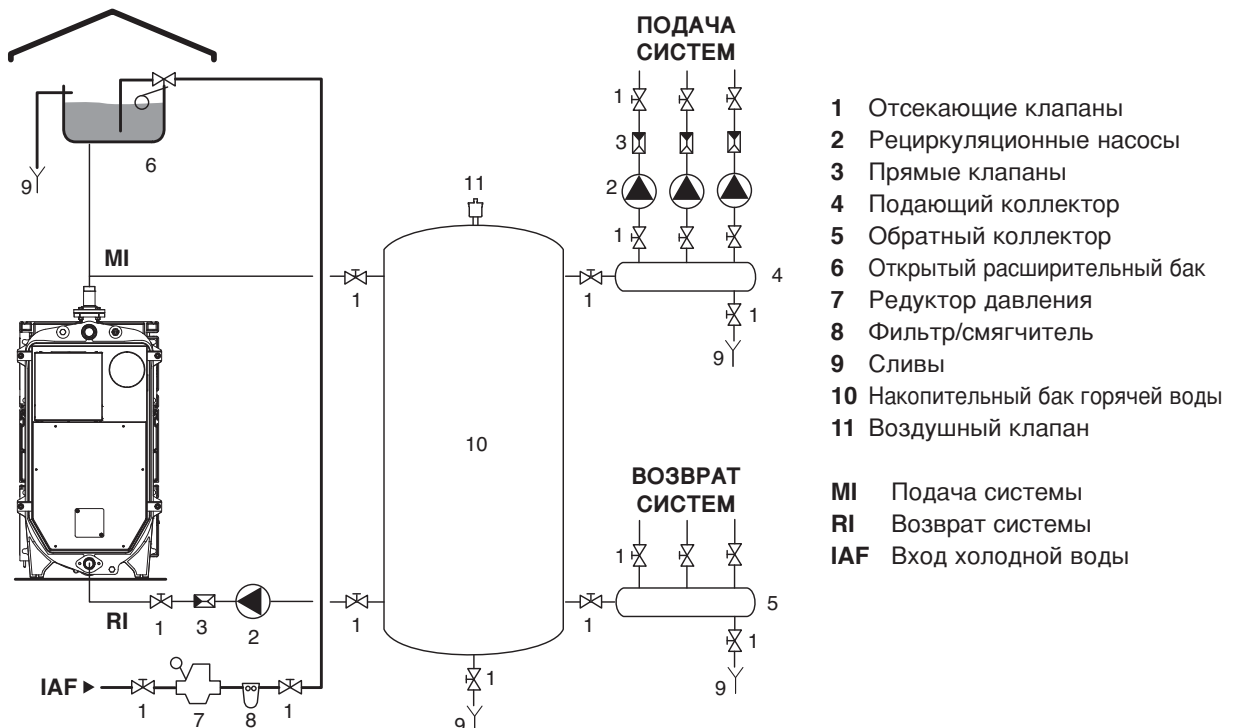

- 1 Отсекающие клапаны
- 2 Рециркуляционные насосы
- 3 Прямые клапаны
- 4 Подающий коллектор
- 5 Обратный коллектор
- 6 Открытый расширительный бак
- 7 Редуктор давления
- 8 Фильтр/смягчитель
- 9 Сливы
- 10 Накопительный бак горячей воды
- 11 Воздушный клапан

- MI** Подача системы
- RI** Возврат системы
- IAF** Вход холодной воды

**Схема 3: котел PIROWOOD вместе с другим котлом, с накопительным баком горячей воды для питания систем**

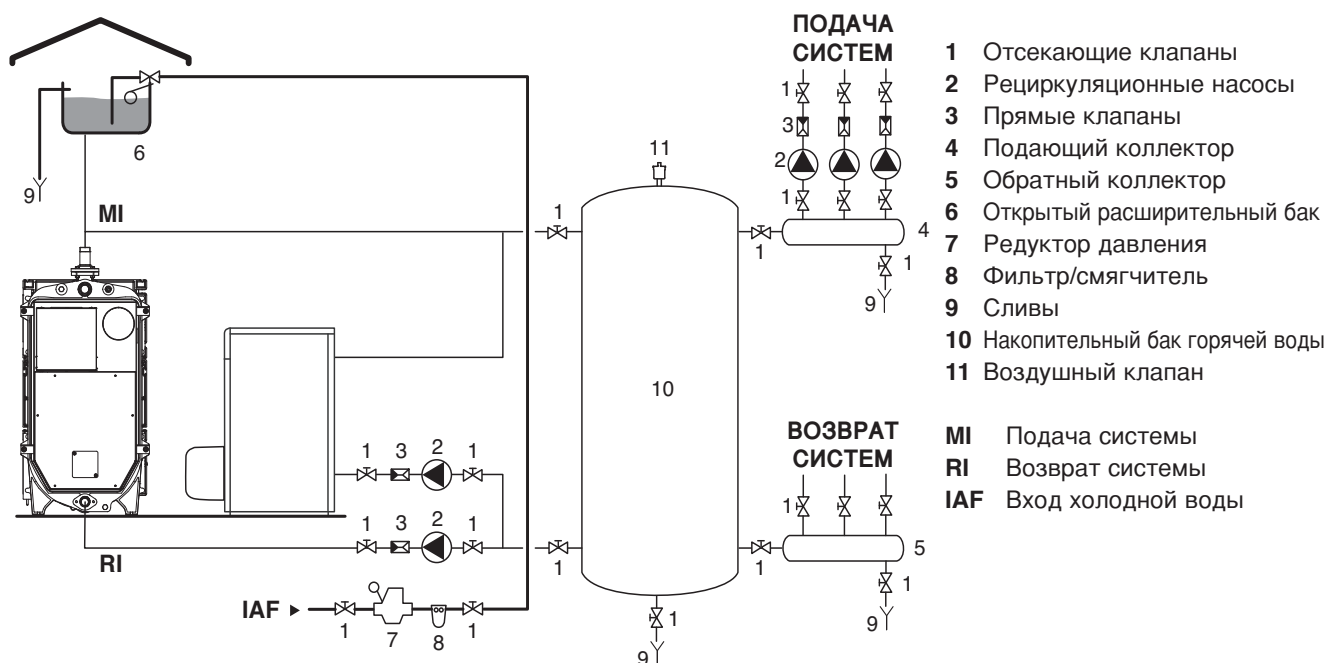

**Схема 4: котел PIROWOOD, вместе с водонагревателем ACS, с накопительным баком горячей воды для питания систем**

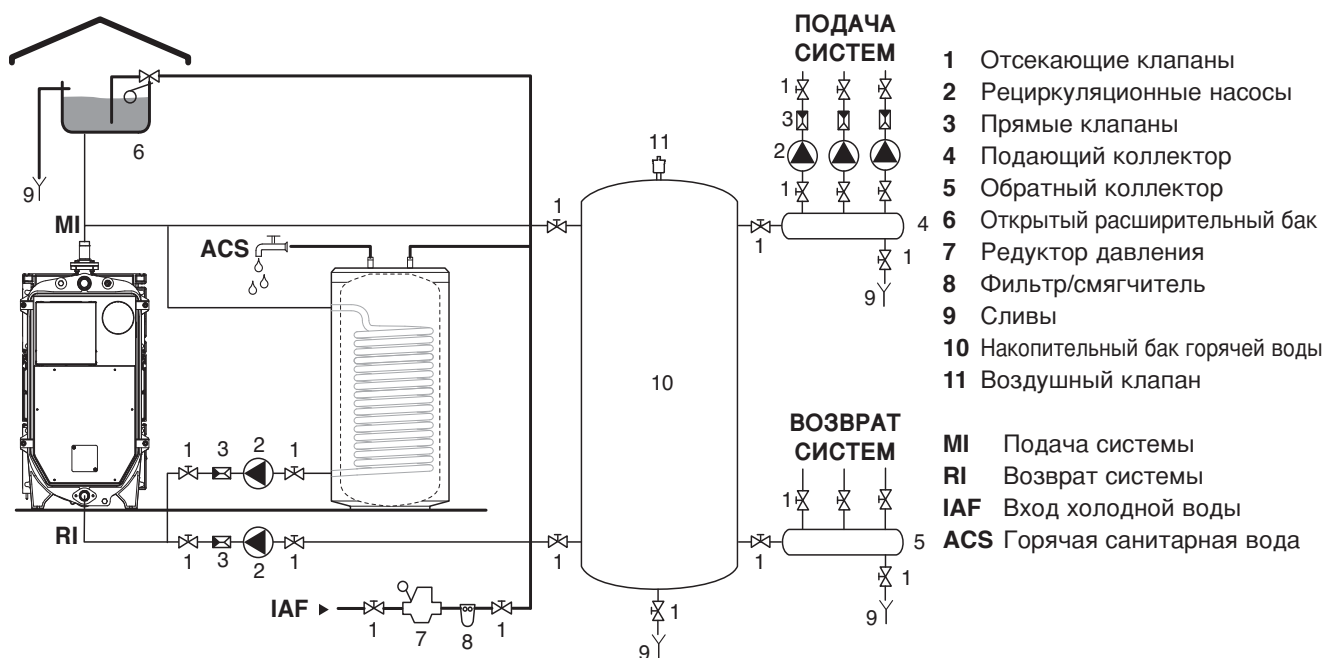

## ПРЕДУПРЕЖДЕНИЯ

- Выбор и установка компонентов системы являются обязанностью установщика, который должен соблюдать действующее законодательство и правила хорошей технической практики.
- Система должна быть с открытым баком и обеспечивать минимальный напор 10 метров.
- Котел можно использовать для нагрева санитарной воды, в случае его сочетания с водонагревателем ACS.
- **ЗАПРЕЩАЕТСЯ** устанавливать отсекающие устройства на предохранительную трубу.

## ВЫБРОС ПРОДУКТОВ СГОРАНИЯ И ВСАСЫВАНИЕ ВОЗДУХА ДЛЯ ПОДДЕРЖАНИЯ ГОРЕНИЯ

Дымоотводящую трубу необходимо выполнить в соответствии с действующими нормами и законодательством. Она должна состоять из жестких труб, выдерживающих высокие температуры, воздействие конденсата и механическое воздействие. Она должна быть герметичной

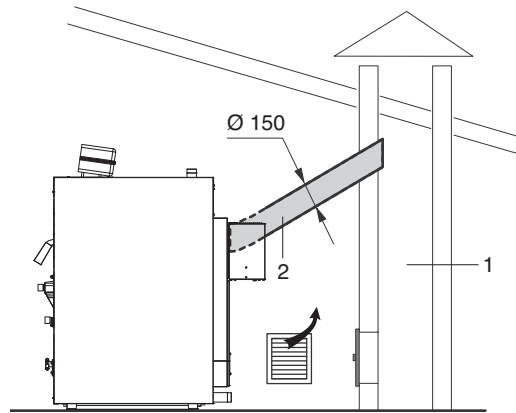
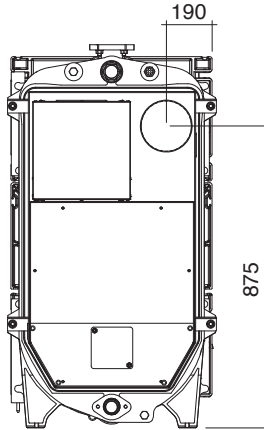

### ПРЕДУПРЕЖДЕНИЯ

- Прибор забирает воздух сгорания из помещения, где он установлен. Помещение **ДОЛЖНО БЫТЬ** **ОБОРУДОВАНО** вентиляционными отверстиями, выполненные в соответствии с техническими условиями.
- Во время работы задняя стенка котла может нагреваться до высокой температуры.
- Неизолированные дымоотводящие трубы являются источниками потенциальной опасности.
- Дымоход (1) должен обеспечивать необходимое разрежение, предусмотренное действующими Техническими условиями (смотри таблицу с техническими данными на стр. 10).
- При остановленном приборе, с горячим дымоходом и остановленным вентилятором, дверца первичного воздуха должна оставаться закрытой.
- **Несоответствующие дымоходы (1) и дымоотводящие трубы (2), или неправильного размера, могут привести к образованию конденсата, отрицательно сказаться на параметрах сгорания, и создавать шум.**
- Уплотнения в точках соединения необходимо выполнить из материалов, выдерживающих температуру не менее 300°C (например, замазка, мастика, составы на основе силикона).

## РУЧКА ЗАГРУЗОЧНОЙ ДВЕРЦЫ

Во избежание непроизвольного полного открытия загрузочной дверцы, ее ручка была специально разработана для действия в два этапа:

- сначала она открывает дверцу только частично
- затем, она открывает ее полностью.

Для частичного открытия дверцы полностью поднимите ручку (положение 2), которая зацепится за стопор (F).

Для полного открытия опустите ручку частично (положение 3) для освобождения стопора (F), после чего полностью опустите ее.

Для закрытия дверцы держите ручку в опущенном положении (положение 1) и нажмите дверцей на стопор (F). Поднимите ручку для зацепления стопора (F), после чего полностью опустите ее.

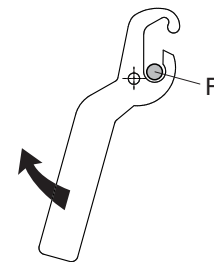

**ЗАКРЫТАЯ**  
дверца  
Положение 1



Положение 2

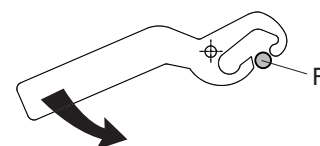

Положение 3

## ИЗМЕНЕНИЕ НАПРАВЛЕНИЯ ОТКРЫТИЯ ДВЕРЕЦ

Можно менять направление открытия дверец камеры сушки/газификации и топки. На заводе дверцы устанавливаются с правосторонним направлением открытия, однако, в случае необходимости направление можно изменять, выполняя следующие операции:

### Распределитель воздуха сгорания

- Отвинтите три гайки (1) и снимите распределитель (2), обращаясь с ним осторожно, чтобы не повредить установленные компоненты.

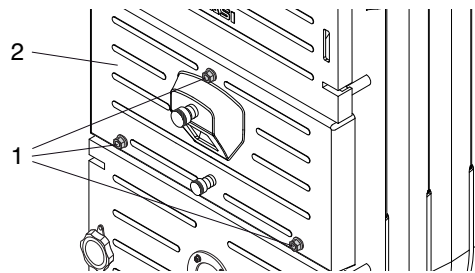

### Дверца камеры сушки/газификации дров

- Откройте дверцу (1) и снимите оси (2), крепящие ее к петле (3).

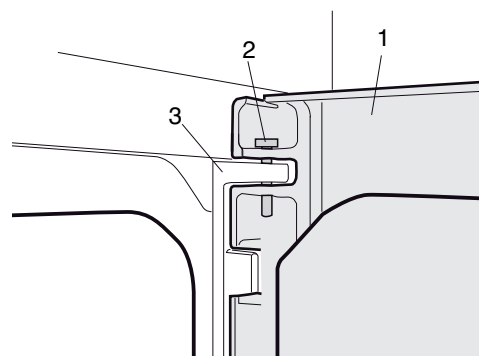

- Удалите петлю (3) и крепление ручки (4), после чего снова установите их на противоположную сторону.

### ВАЖНО:

- У петли (3) стопор (A) должен всегда быть обращен вверх
- Крепление ручки (4) необходимо перевернуть так, чтобы фасонная кромка (B) была всегда направлена наружу.

- Туго затяните блокировочные винты (5).

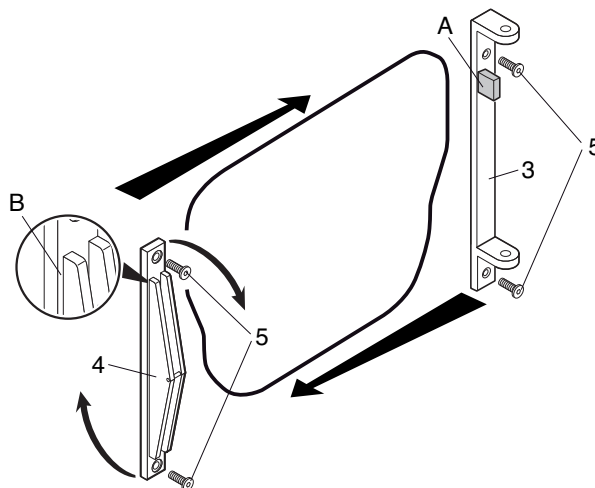

- Удалите стопорное кольцо (6) при помощи отвертки необходимых размеров, и снимите ось.

- Переместите ручку в противоположную сторону, вставьте ось в соответствующее гнездо и заблокируйте ее ранее снятым стопором.

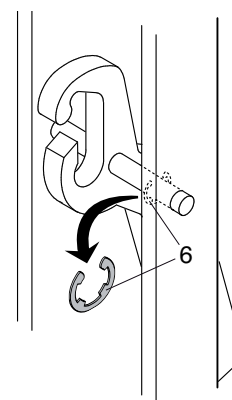

- Введите стопоры (2) в гнезда для соединения дверцы (1) с петлей (3).

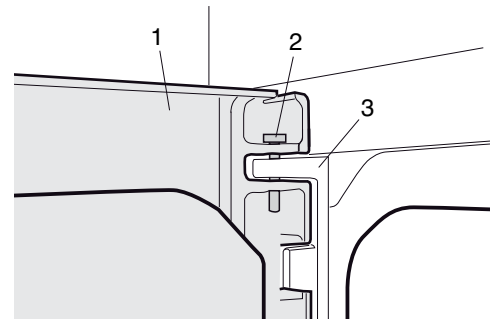

### **Дверца топки**

- Отвинтите закрывающую рукоятку (7) и откройте дверь (8).

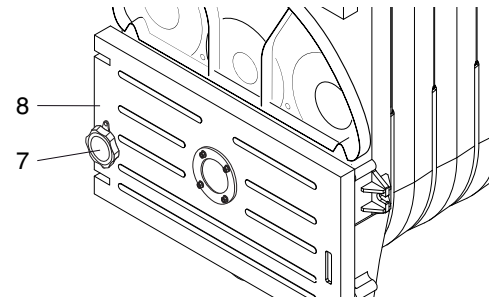

- Снимите оси (9), соединяющие дверцу с петлей (10).

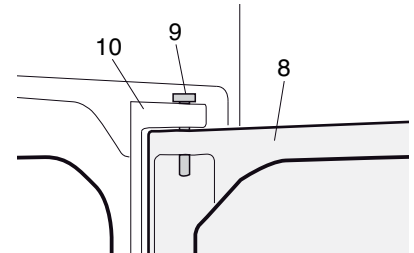

- Удалите петлю (10) и крепление рукоятки (11), и установите их с противоположной стороны.

### **ВАЖНО:**

- У петли (10) стопор (A) должен всегда быть обращен вверх
- Крепление ручки (11) необходимо перевернуть так, чтобы фасонная кромка (B) была всегда направлена наружу.

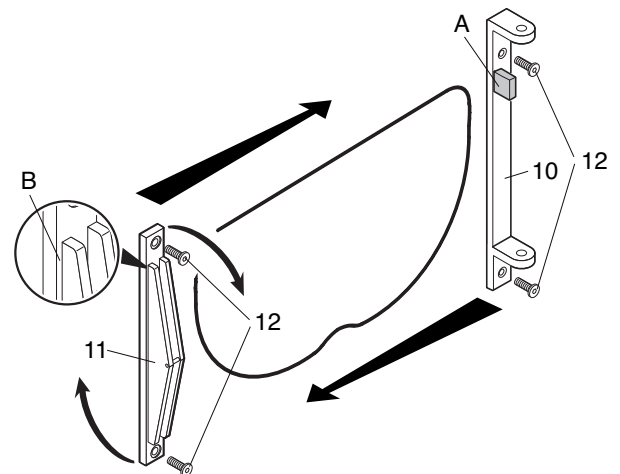

- Туго затяните блокировочные винты (12).
- Введите оси (9) в гнезда для соединения дверцы с петлей (10).
- Установите на место распределитель воздуха сгорания (2) и закрепите его тремя гайками (1).

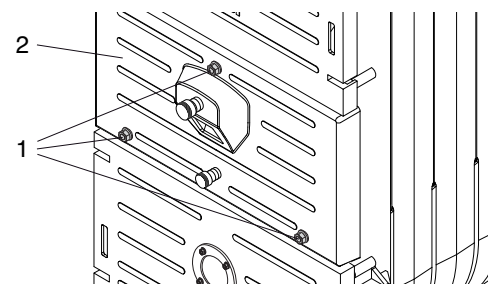

## МОНТАЖ МИКРОВЫКЛЮЧАТЕЛЯ

- Выньте микровыключатель (1) вместе с кабелем из упаковки панели с органами управления и прикрепите его к распределителю воздуха сгорания, со стороны ручки открытия дверцы камеры сушки/газификации.
- Закройте дверцу и убедитесь, что микровыключатель переключает контакт. В противном случае отрегулируйте отверткой штангу (2) вплоть до получения переключения.

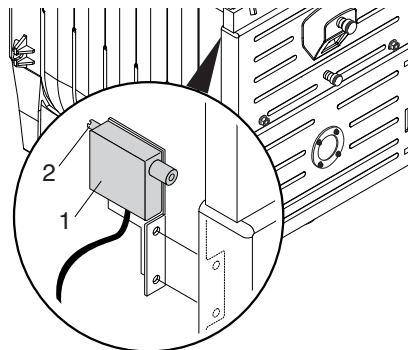

## ПРЕДВАРИТЕЛЬНАЯ РЕГУЛИРОВКА ВОЗДУХА

- Установите регуляторы первичного воздуха (1) и вторичного воздуха (2) на промежуточную (вторую) отметку для подготовки прибора к первому зажиганию.

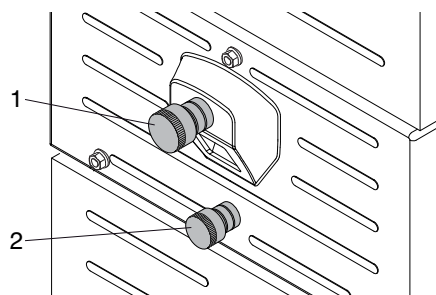

## МОНТАЖ ВЕНТИЛЯТОРА

Распаковав вентилятор, выполните его установку следующим образом:

- Отвинтите крепежные винты (1), снимите кабельную муфту (2) и отделите защитную обшивку (3) от вентиляторного узла (4).
- Отвинтите винты (5) от задней стенки котла и используйте их для крепления вентиляторного узла (4) вместе с прокладкой к задней стенке котла.
- Установите защитную обшивку (3) на вентиляторный узел (4), закрепите ее винтами (1) и прикрепите кабельную муфту (2) к обшивке (3).

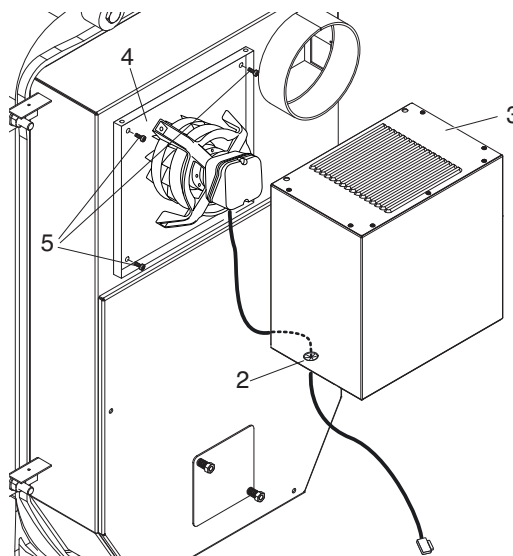
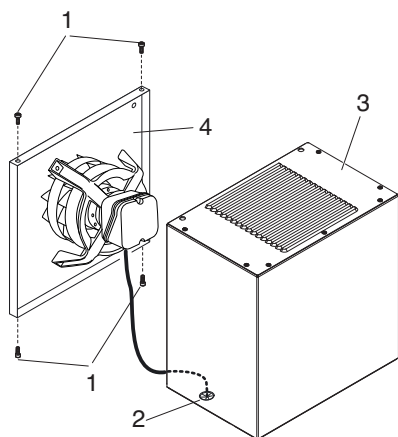

## МОНТАЖ ОБШИВКИ И ПАНЕЛИ С ОРГАНАМИ УПРАВЛЕНИЯ

- Распакуйте панели обшивки, крепежные скобы и изоляцию корпуса котла

- Установите изоляцию (1) вокруг корпуса котла

- Подготовьте кабель микровыключателя для последующего подключения к панели с органами управления

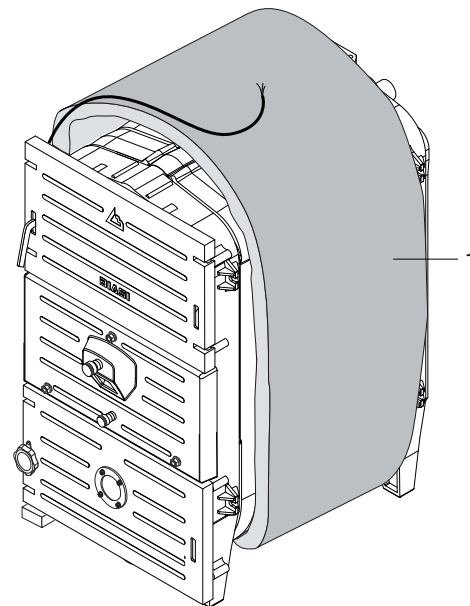

- Прикрепите опорные скобы (2) к боковым панелям (3)

- Пропустите через передние отверстия боковых панелей (3) тяги корпуса котла.

- Соедините друг с другом скобы (2) боковых панелей и скобы (4) задней стенки котла, используя винты (5).

- Установите переднюю поперечину (6), закрепляя ее на боковые панели (3).

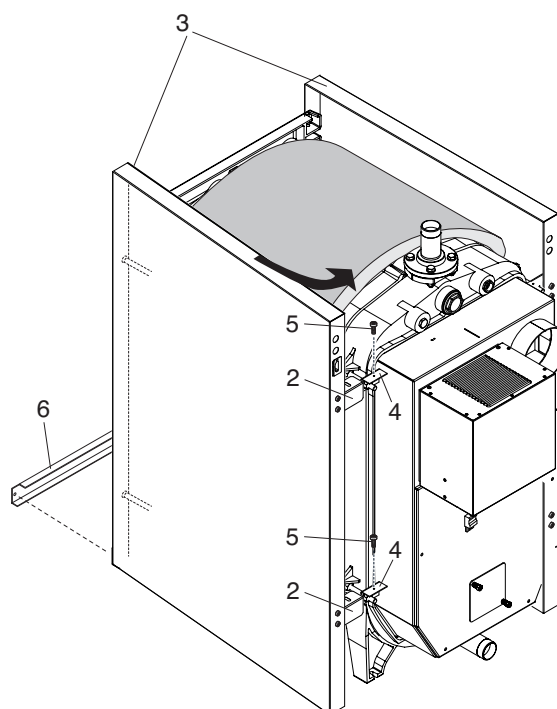
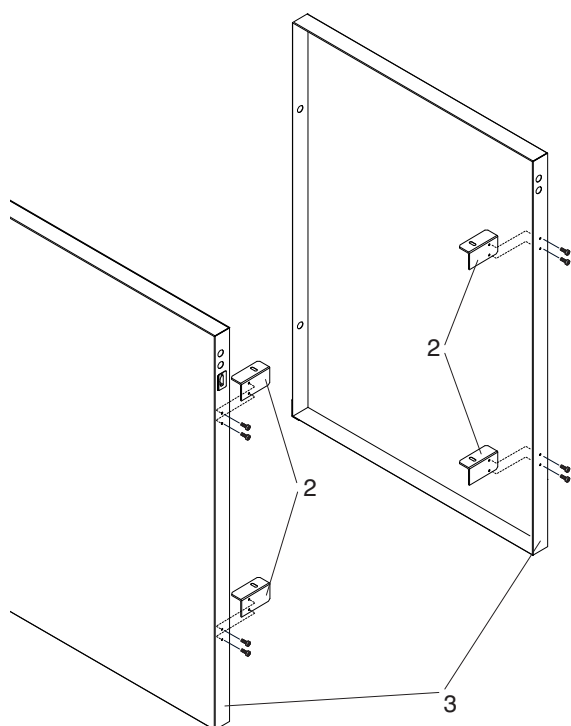

- Прикрепите переднюю лицевую деталь (5) к боковым панелям (2) 6 винтами, поставляемыми вместе с обшивкой
- Откройте панель с органами управления, отвинтив 3 крепежных винта (6).
- Прикрепите нижнюю часть (7) панели с органами управления к передней лицевой детали (5), используя 4 винта, входящих в комплект поставки
- Введите в колодец для датчиков (8) элементы предохранительного теплового термостата (TST), термостата минимальной температуры (TM), термостата котла (TC) и термометра котла (TMC), пропуская их через направляющие кольца, имеющиеся на боковых панелях.
- Введите элемент термостата продуктов сгорания в гнездо (9), имеющееся на задней стенке котла.
- Вставьте разъем для подключения вентилятора в петлю (10) боковой панели и закрепите его.
- Прикрепите к боковым панелям (2) заднюю панель (11), используя только три из поставляемых винтов, так как винт (V) необходим для подключения кабеля заземления.

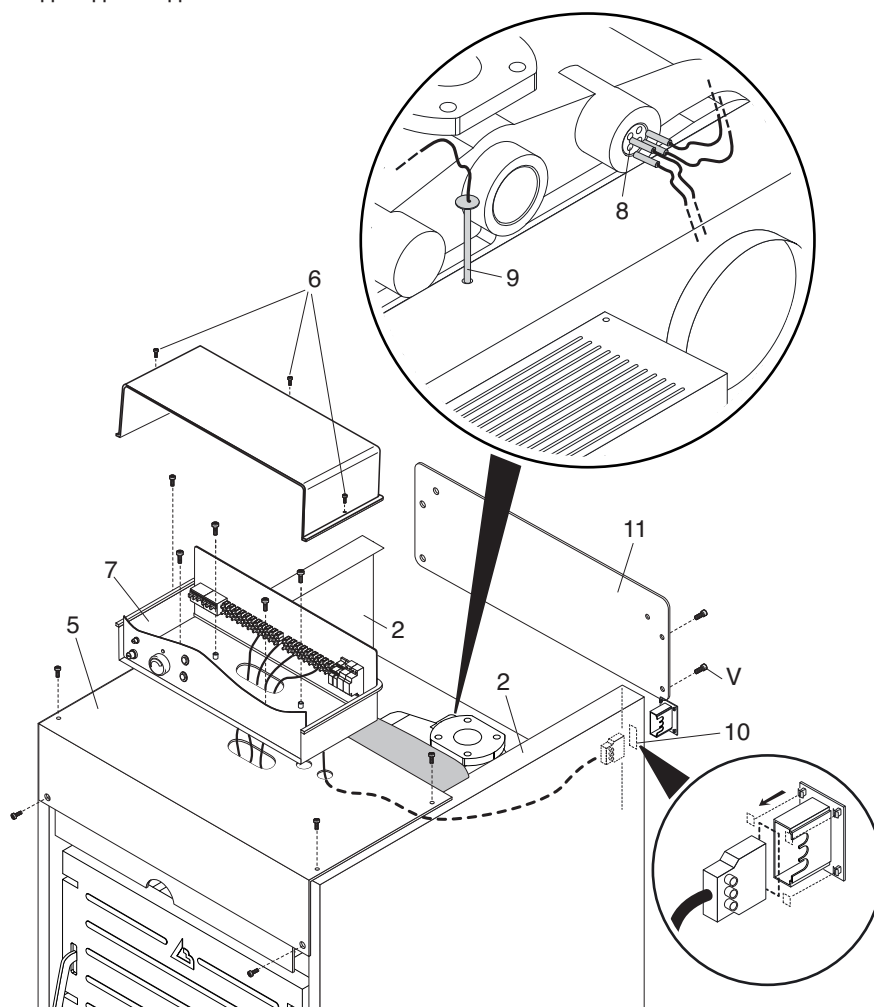



## ЭЛЕКТРИЧЕСКИЕ ПОДКЛЮЧЕНИЯ

Приборы **PIROWOOD** необходимо подключать к клеммной колодке (M), как показано на приведенных ниже рисунках. Такие подключения должен выполнять установщик или профессионально подготовленный персонал.

Для облегчения доступа к клеммной колодке снимите из соответствующего гнезда лицевую панель (1).

Наружные соединительные кабели необходимо пропустить через кабельные зажимы и кабельные муфты, имеющиеся на боковых панелях.

### ПРИМЕЧАНИЕ

- Подключите кабель микровыключателя дверцы (MP).
- Вставьте вилку (2) кабеля вентилятора (3) в розетку, прикрепленную к боковой панели
- Соедините кабель заземления щита, используя винт (V), крепящий также заднюю панель (4).

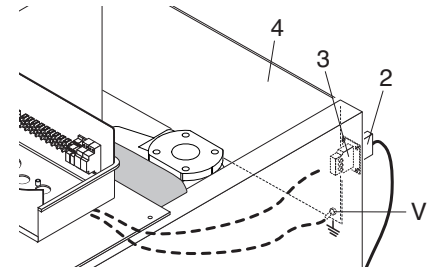
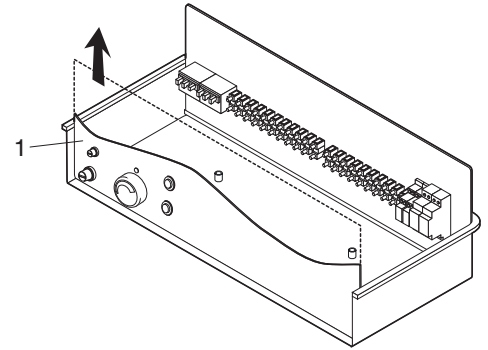

### Схема 1: только отопление

- IG** Общий выключатель
- MP** Микровыключатель дверцы сушки/газификации
- TA** Термостат помещения
- CI** Рециркуляционный насос системы
- SCL** Сигнальная лампа загрузки дров (дистанционная)

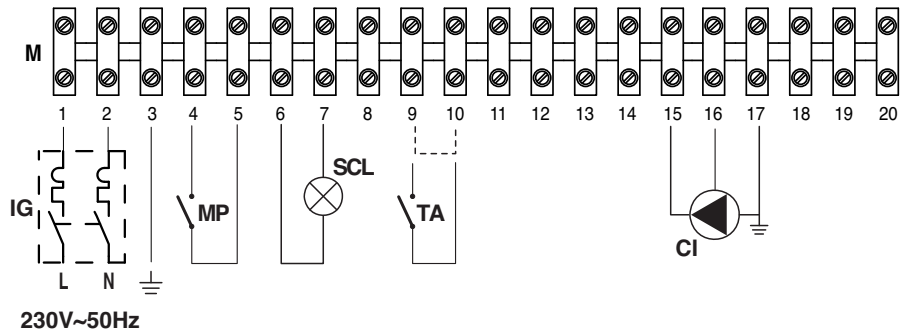

### Схема 2: для отопления и ACS

- IG** Общий выключатель
- MP** Микровыключатель дверцы сушки/газификации
- TA** Термостат помещения
- CI** Рециркуляционный насос системы
- SCL** Сигнальная лампа загрузки дров (дистанционная)
- TB** Термостат водонагревателя
- CB** Рециркуляционный насос водонагревателя
- JP1-JP2** Перемычки

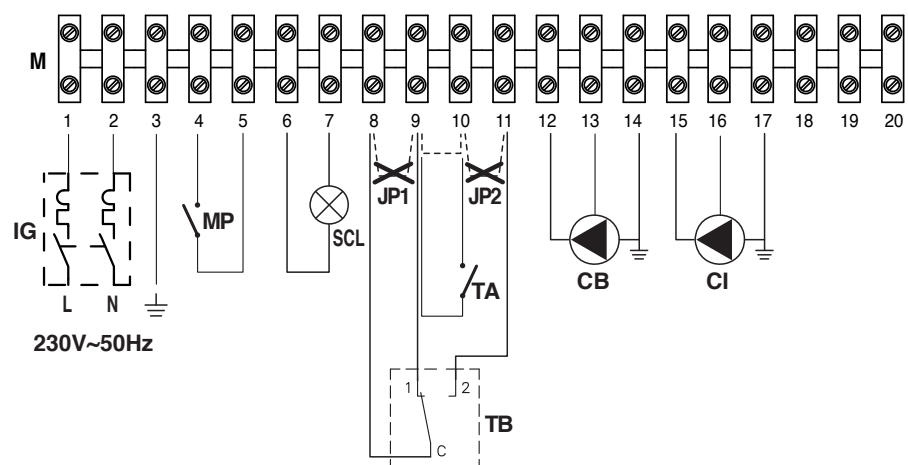

ПРИМЕЧАНИЕ:

Удалить перемычки **JP1** и **JP2**.

## ПРЕДУПРЕЖДЕНИЯ

Следует обязательно:

- Установить терромагнитный, всеполюсный выключатель (разъединитель линии), соответствующий нормам EN.
- Кабель питания должен быть в резиновой оболочке типа H05RR-F или эквивалентного типа, с минимальным сечением 1,5 мм<sup>2</sup>. Соблюдать подключение L (фаза) - N (нейтраль).
- Длина заземляющего проводника должна превышать длину проводников L (фаза) - N (нейтраль) не менее, чем на 2 см.
- Для выполнения любых работ электрического плана необходимо ссылаться на электрические схемы, приведенные в этом руководстве.
- Выполнить подключения к исправной системе заземления (\*).
- **Е' VIETATO использовать водопроводные трубы для заземления прибора.**

(\* ) Компания BIASI не отвечает за возможный ущерб, вызванный незаземлением прибора и несоблюдением указаний, приведенных на электрических схемах.

Завершив электрические подключения:

- Установите лицевую панель и крышку панели с органами управления, и заблокируйте их ранее снятыми винтами.
- Установите верхнюю панель (9).

### ВАЖНО:

Завершив монтаж, установщик должен обязательно установить на обшивку ТАБЛИЧКУ С ТЕХНИЧЕСКИМИ ДАННЫМИ, входящую в комплект поставки, так, чтобы ее можно было читать на установленном приборе. Например, ее можно установить на одну из боковых панелей, как показано на рисунке.

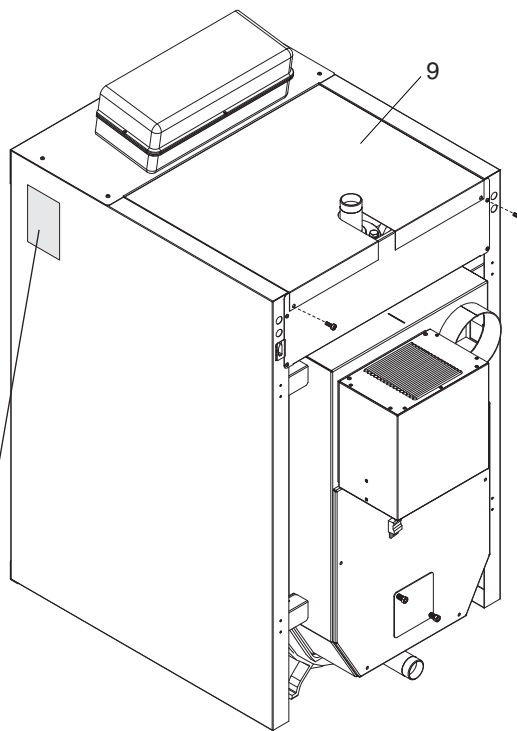

## ЗАПОЛНЕНИЕ И СЛИВ СИСТЕМЫ

Перед началом операций по заполнению и сливу систем установите общий выключатель (IG) системы и главный выключатель (Ip) панели с органами управления в положение "выключено".

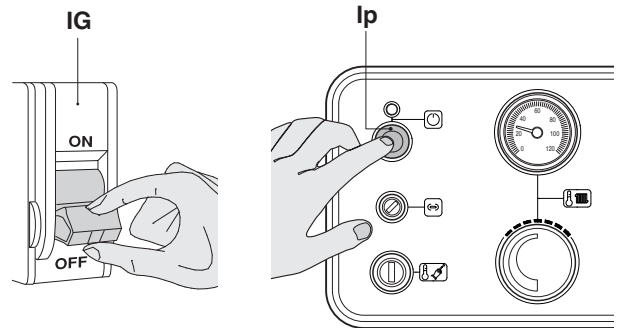

### ЗАПОЛНЕНИЕ

- Убедитесь, что сливные краны системы (1), при их наличии, закрыты.
- Откройте отсекающие устройства (2) гидравлической системы и медленно наполните, вплоть до срабатывания поплавкового клапана (3), установленного на открытом расширительном баке.

### ПРЕДУПРЕЖДЕНИЯ

- Для облегчения удаления воздуха из системы откройте воздушные клапаны, при их наличии, соблюдая необходимые меры предосторожности.
- Отсекающие устройства (2) гидравлической системы должны быть открыты для возможного восстановления уровня.
- Для предотвращения опасности замерзания во время простоя системы рекомендуем добавить в воду специальные антифризные жидкости.

### СЛИВ

- Убедитесь, что отсекающие устройства (2) гидравлической системы закрыты.
- Подключите сливной кран (1) и откройте его.

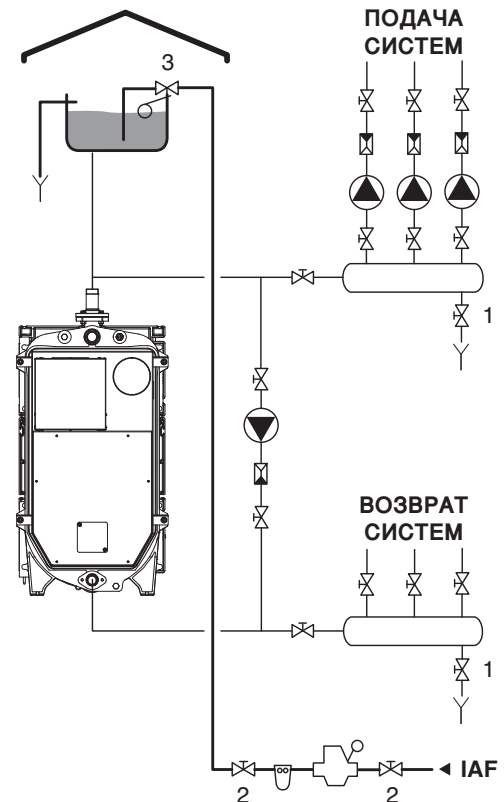

## ПЕРВЫЙ ВВОД В ЭКСПЛУАТАЦИЮ

### ПРЕДВАРИТЕЛЬНАЯ ПРОВЕРКА

Перед вводом прибора в эксплуатацию необходимо проверить следующее:

- Отсекающие краны гидравлической системы открыты.
- Из гидравлического контура выпущен воздух.
- Электрические подключения были правильно выполнены.
- Отводящие дымопроводы и отверстия для всасывания воздуха горения были выполнены надлежащим образом.
- Регуляторы первичного и вторичного воздуха установлены на отметку 2.
- Датчики термостатов правильно установлены в предусмотренные гнезда.

Для выполнения зажигания и первой загрузки:

- Установите общий выключатель (IG) системы и главный выключатель (Ip) панели с органами управления в положение ON (включено).

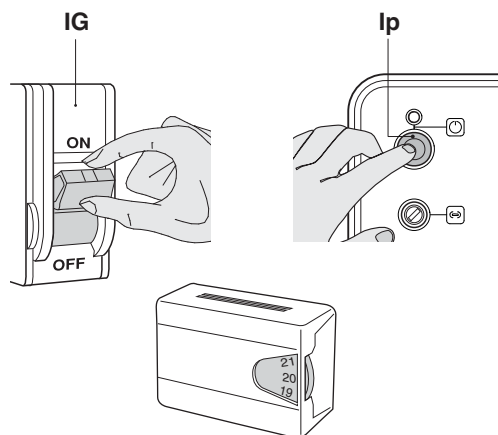

- Отрегулируйте термостат помещения ТА в положение запроса тепла (прибл. 20°C)

- Откройте загрузочную дверцу (1) и установите короб из нержавеющей стали (2) в предусмотренное на горелке гнездо.

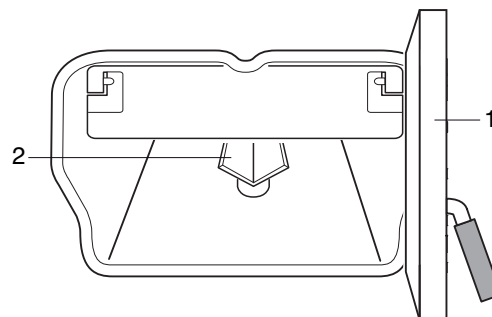

- Положите на дно камеры (3) куски бумаги и небольшие сучки (4), после чего зажгите их.

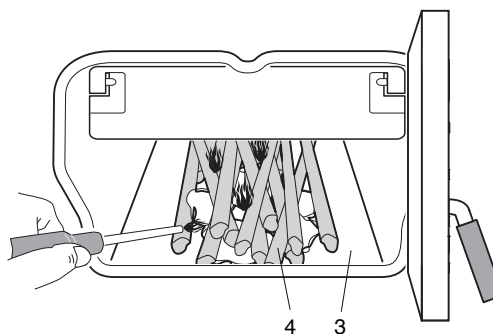

- Подождите, чтобы они разгорелись, и закройте загрузочную дверцу (1).

- Нажмите кнопку (APC), проверьте включение зеленой сигнальной лампы (SV) и не отпускайте кнопку до выключения красной сигнальной лампы (SF).

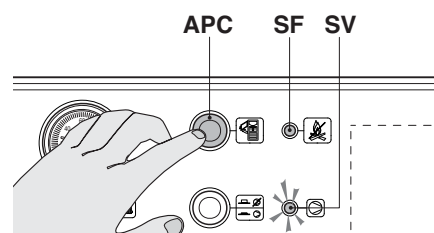

- Подождите несколько минут, откройте загрузочную дверцу и завершите загрузку.
- Закройте загрузочную дверцу (1).
- Убедитесь в наличии пламени при помощи смотрового отверстия (5).
- Настройте термостат котла (TC) в пределах 70 - 85°C.
- Прибор останется включенным до достижения заданной температуры.

### ВОЗМОЖНОЕ НЕВОСПЛАМЕНЕНИЕ

Если красная сигнальная лампа (SF) горит по истечении двух минут после нажатия кнопки (APC), то это значит, что воспламенение НЕ ПРОИЗОШЛО, поэтому необходимо открыть загрузочную дверцу и повторить описанные выше операции.

Рекомендуется:

- чтобы загруженные дрова не превышали подвижную перегородку (6), и были расположены по ширине топки, в упорядоченном виде, без прикладывания усилий при загрузке.
- выполнять полные загрузки для повышения автономности работы и сокращения образования грязи. Полные загрузки дров позволяют реже открывать загрузочную дверцу и помогают поддерживать комфорт.

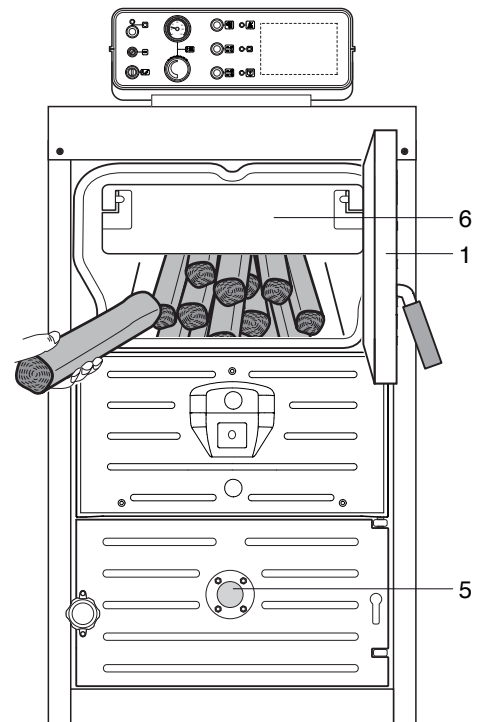

### ПРЕДУПРЕЖДЕНИЯ

- Надевайте защитную одежду во избежание ожогов или неприятностей, связанных с использованием дров.
- ЗАПРЕЩАЕТСЯ открывать загрузочную дверцу до нажатия кнопки (APC), чтобы не допустить выброс продуктов сгорания из камеры сушки/газификации.

### ВАЖНО

О срабатывании предохранительного теплового термостата (TST) оповещают не сигнальные лампы, а термометр котла (TMC) ( $T > 110^{\circ}\text{C}$ ).

Для восстановления рабочих условий:

- Подождите, пока температура в котле не опустится ниже  $100^{\circ}\text{C}$ .
- Снимите колпак (1) предохранительного теплового термостата (TST).
- Нажмите шток ручного восстановления работоспособности (2).

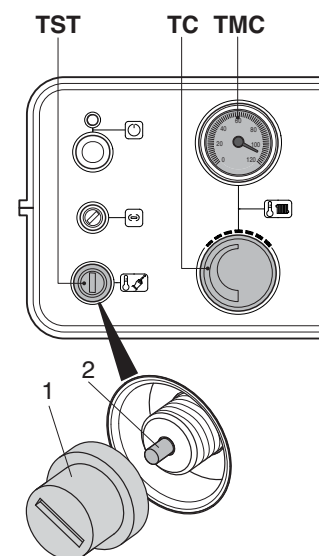

## ВЫХОД НА РЕЖИМ

При зажигании котла выполняется этап "выхода на режим", в течение которого температура воды должна достигать, в течение 40 минут, значения, заданного при помощи термостата котла TC.

В противном случае загорится сигнальная лампа (SCL), и возможными причинами являются:

- недостаточная загрузка топлива
- недостаточная регулировка по времени
- требуемая мощность превышает имеющуюся.

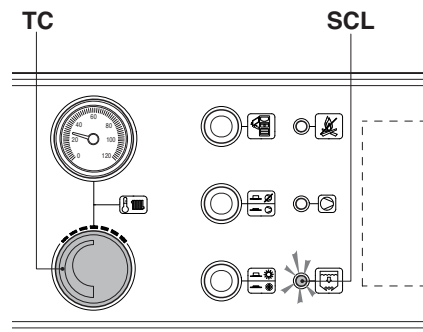

Для восстановления рабочих условий и настройки по времени в 40 минут нажмите кнопку (APC) и убедитесь в загорании сигнальной лампы (SV).

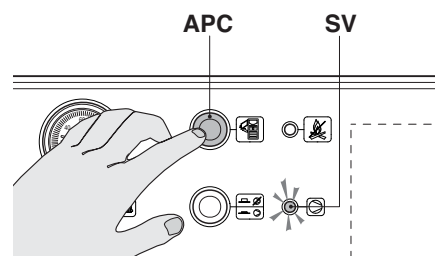

## ДОЗАГРУЗКА

Для дозагрузки:

- Нажмите кнопку (APC) и проверьте включение сигнальной лампы (SV) работающего вентилятора
- Медленно откройте загрузочную дверцу (1) (смотри стр. 19) и аккуратно положите дрова на уже имеющиеся
- Закройте загрузочную дверцу (1).

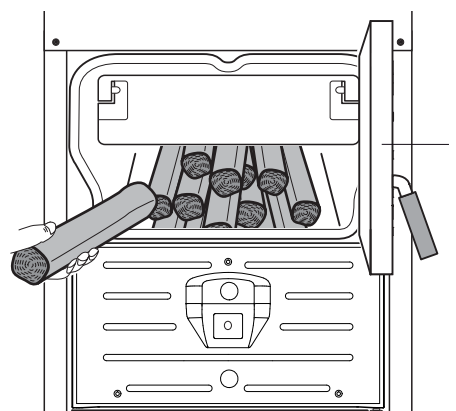
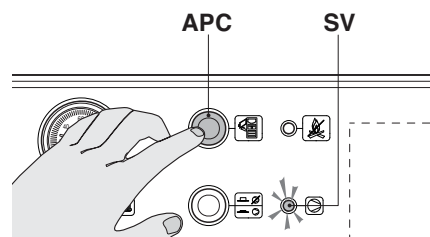

## РЕГУЛИРОВКА ПО ВРЕМЕНИ

Регулировка по времени осуществляется при помощи таймера (Т1):

- Переведите общий выключатель (IG) системы и главный выключатель (Ip) панели с органами управления в положение "выключено".

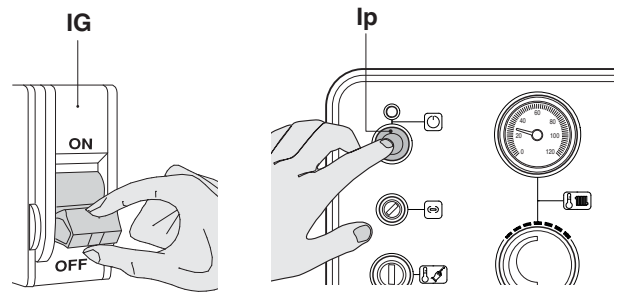

- Откройте панель с органами управления, отвинтив 3 крепежных винта.

- Задайте необходимую регулировку по времени при помощи регулятора (3).

Положение винта можно определить, умножив на 6 значение, приведенное на таймере.

Например: регулятор на 10 = 60 минут (10x6).

Выполнив регулировку, установите на место и закрепите крышку панели с органами управления.

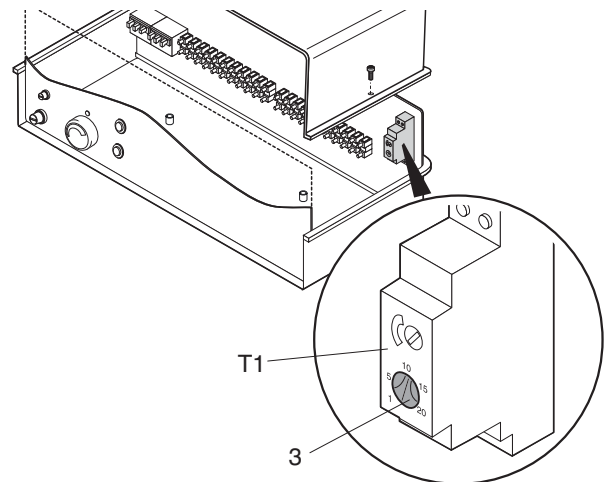

## РЕГУЛИРОВКА ВОЗДУХА ДЛЯ ПОДДЕРЖАНИЯ ГОРЕНИЯ

Воздух, необходимый для поддержания горения, забирается вентилятором через дверцу (1) и подразделяется на первичный и вторичный воздух.

### РЕГУЛИРОВКА ПЕРВИЧНОГО ВОЗДУХА

Первичный воздух предназначен для облегчения газификации и для образования топливной смеси. Регулировка первичного воздуха влияет на мощность котла и на продолжительность горения загруженных дров, и выполняется при помощи регулятора (2).

### РЕГУЛИРОВКА ВТОРИЧНОГО ВОЗДУХА

Вторичный воздух предназначен для оптимизации качества пламени. Его регулировка влияет на КПД горения, и выполняется при помощи регулятора (3).

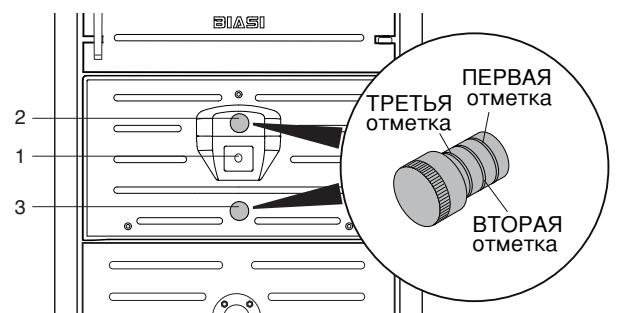

Как правило, оба регулятора (2) и (3) регулируются на одну и ту же отметку.

Тем не менее, в зависимости от используемых дров и от их влажности, регуляторы можно настроить на разные значения.

Установка на ПЕРВУЮ отметку: Минимальная мощность прибора, максимальная продолжительность горения одной загрузки.

Установка на ТРЕТЬЮ отметку: Максимальная мощность прибора, меньшая продолжительность горения одной загрузки..

## ПРЕДУПРЕЖДЕНИЯ

- Подождите 5-10 минут для оценки пригодности выполненной регулировки.
- Наилучшие результаты получаются спустя два или три дня работы.

## РЕГУЛИРОВОЧНЫЕ УСТРОЙСТВА ПРИБОРА

Прибор оборудован следующими регулировочными и контрольными устройствами:

- Предохранительный тепловой термостат с ручным восстановлением работоспособности (110°C; 0/-6°C).
- Термостат котла с отводом излишнего тепла. Выполняет две функции:
  - Регулировать и проверять температуру воды в котле (в рамках 70°C - 85°C).
  - Запускать насос системы или, при необходимости, насос водонагревателя (при его наличии), если температура в котле превышает заданную на 10°C.
- Timer regolato a 40 minuti (regolabile da 6 a 120 minuti).
- Термостат минимальной температуры (0-90°C), настроенный на 50°C.
- Термостат продуктов сгорания (0-300°C), настроенный на 85°C.

### ПРИМЕЧАНИЕ:

Доступ к термостатам минимальной температуры и продуктов сгорания обеспечивается, удалив крышку (1) панели с органами управления.

Не рекомендуется изменять заводские настройки.

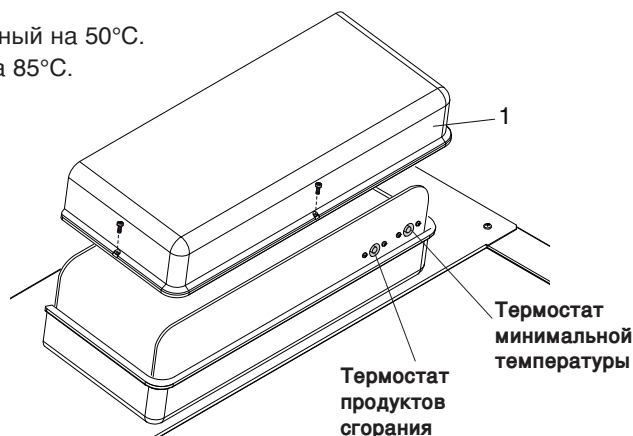

### ⚠ ПРЕДУПРЕЖДЕНИЕ

- ЗАПРЕЩАЕТСЯ выводить из строя предохранительный термостат.

## ПРОВЕРКА

После запуска прибора убедитесь, что вентилятор останавливается и затем снова запускается, с горящей сигнальной лампой (SV), если:

- меняется регулировка термостата котла (TC).

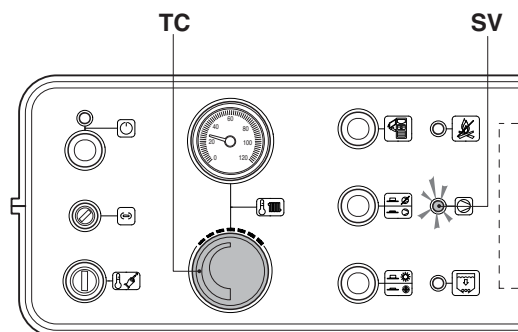

- общий выключатель (IG) системы и главный выключатель (Ip) панели с органами управления переводятся в положение "включено" и/или "выключено".

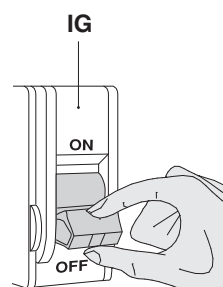



## ТЕХОБСЛУЖИВАНИЕ И ЧИСТКА

Периодическое техобслуживание - это обязательство, предусмотренное по закону, которое необходимо выполнить для обеспечения безопасности, производительности и долговечности прибора.

Оно позволяет проверять состояние изнашиваемых компонентов и удалять отложения из зон, к которым пользователь не имеет доступ.

Его должен выполнять квалифицированный персонал не реже одного раза в год для чистки всего пути прохождения продуктов сгорания: камера сушки/газификации, топка, задняя стенка котла, дымоотводящая труба и дымоход.

- Перед началом операций по техобслуживанию и/или чистке переведите общий выключатель (IG) системы и главный выключатель (Ip) панели с органами управления в положение "выключено", и подождите, пока котел не остынет.

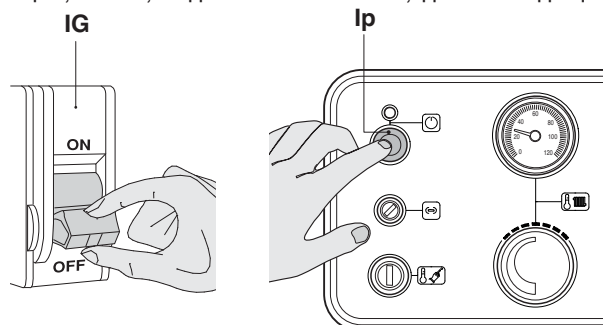

Для получения удобного доступа к внутренним частям:

- Отвинтите три гайки (1) и снимите распределитель (2), обращаясь с ним осторожно, чтобы не повредить установленные компоненты
- Откройте загрузочную дверцу (3) и удалите противодымную дверцу (4) для улучшения доступа
- Убедитесь в отсутствии горящих углей под золой
- Поднимите и снимите с соответствующего гнезда короб (5), проверяя его износ. При необходимости замените его
- Очистите стенки камеры сушки/газификации подходящими средствами и удалите/соберите пылесосом удаленные остатки

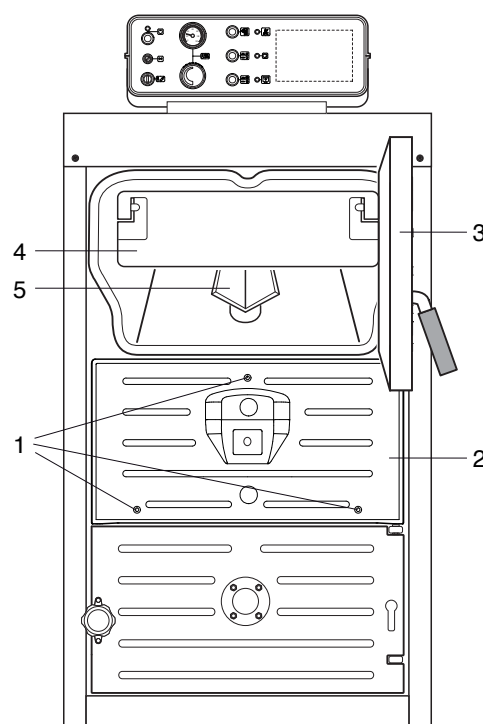

- Откройте дверцу топки (6).
- Убедитесь в отсутствии горящих углей под золой
- Выньте и опорожните лоток для сбора золы (7).
- Очистите внутренние части подходящими средствами
- Удалите или соберите пылесосом удаленные остатки.

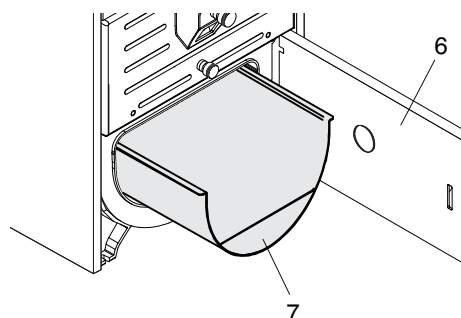

- Отсоедините соединительный кабель (8) вентилятора и снимите вентилятор (9), выполняя операции, описанные на стр. 22 в противоположной последовательности.
- Снимите заднюю панель (10).
- Удалите дверцу для чистки (11)
- Очистите вентилятор, стенки котла, и заднюю стенку котла.
- Выбросьте удаленные остатки.

Завершив чистку, установите все компоненты на место в обратной последовательности.

Рекомендуется заменить прокладки, которые были сняты во время демонтажа.

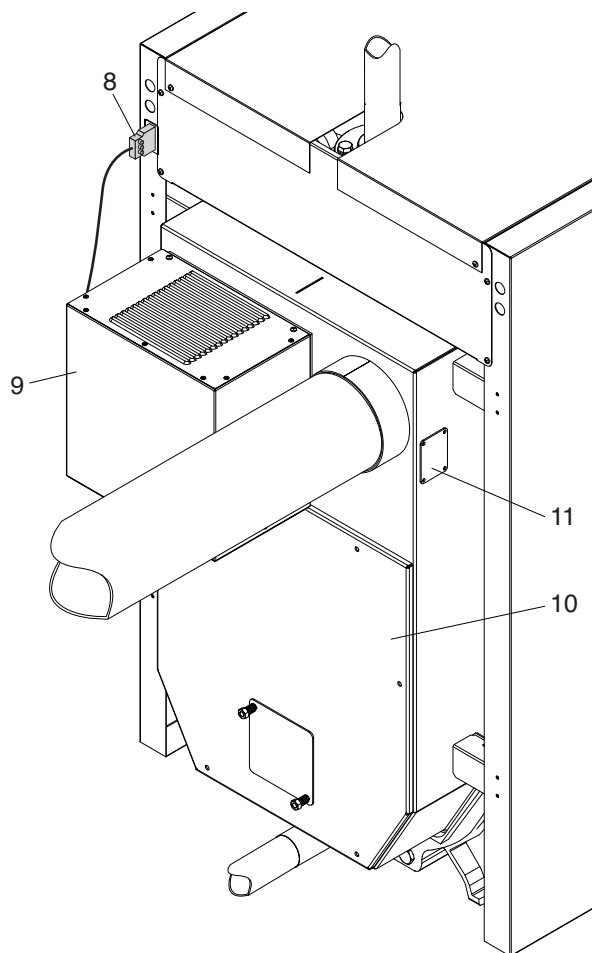

### ПРЕДУПРЕЖДЕНИЯ

- ЗАПРЕЩАЕТСЯ использовать оборудование, способное повредить горелку из огнеупорного материала.
- Дымоотводящую трубу и дымоход необходимо проверять и чистить во избежание возможных неисправностей и опасности, связанной с отложениями креозота по всему маршруту.
- ЗАПРЕЩАЕТСЯ использовать воспламеняющиеся емкости для удаления остатков горения.

## НЕИСПРАВНОСТИ В РАБОТЕ

Неисправность	Причина	Способ устранения
Запах несгоревшего топлива	- Попадание продуктов сгорания в помещение	- Проверьте чистоту и герметичность дымоходной части котла - Проверьте правильное закрытие загрузочной дверцы и топки
	- Вентилятор	- Проверьте электрическое подключение - Проверьте правильно ли положение выключателя AV - Замените вентилятор
	- Зажигание и/или загрузку котла	Выполните процедуры, описанные в настоящем руководстве
Котел не достигает требуемой температуры	- Дрова неправильно расположены в камере сушки или слишком маленькая загрузка	- Поменяйте расположение дров в камере сушки - Добавьте дров
	- Мощность, требуемая системой, превышает мощность прибора	- Установите регуляторы первичного и вторичного воздуха на более высокую отметку (например: переведите их с отметки 2 на отметку 3)
	- Слишком короткая регулировка по времени таймера T1	- Увеличьте регулировку по времени
	- Термостат котла	- Проверьте положение элемента - Проверьте электрическое подключение - Замените термостат
Блокировка котла, вызванная срабатыванием предохранительного теплового устройства	- Проверьте положение элемента	- Проверьте положение элемента - Проверьте электрическое подключение - Замените термостат
	- Нехватка воды	- Откройте все отсекающие устройства гидравлической системы - Проверьте исправность работы автоматического клапана открытого расширительного бака
Котел находится при температуре, но отопительная система холодная	- Наличие воздуха в контуре	- Выпустить воздух из системы
	- Рециркуляционный насос	- Разблокировать рециркуляционный насос - Заменить рециркуляционный насос
	- Термостат помещения не включает подачу тепла	- Проверить термостат помещения и подключения
Выделение темных продуктов сгорания	- Дымоходная часть котла	- Очистите дымоходную часть котла
	- Регулировка воздуха	- Проверьте и измените положение регуляторов
	- Использование негодных (сырых) дров	- Использовать сухие дрова (12-20% относ. влажности)

## ЗАЖИГАНИЕ КОТЛА И ПЕРВАЯ ЗАГРУЗКА ТОПЛИВОМ

Пользователь дровяного котла знает, что зажигание и первая загрузка котла являются обычными операциями, и что их большая или меньшая частота зависит от выбранного режима эксплуатации.

- Установите общий выключатель (IG) системы и главный выключатель (Ip) панели с органами управления в положение ON (включено)

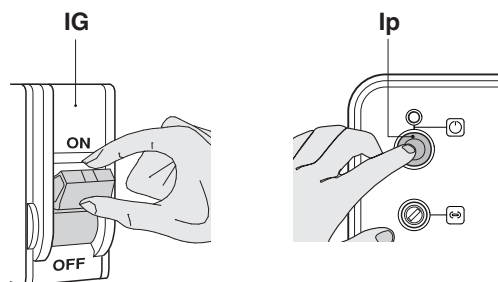

- Отрегулируйте термостат помещения TA в положение запроса тепла (прибл. 20°C)

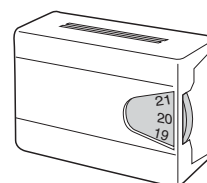

- Откройте загрузочную дверцу (1) и положите на дно камеры (2) куски бумаги и небольшие сучки (3), после чего зажгите их
- Подождите, чтобы они разгорелись, и закройте загрузочную дверцу (1)

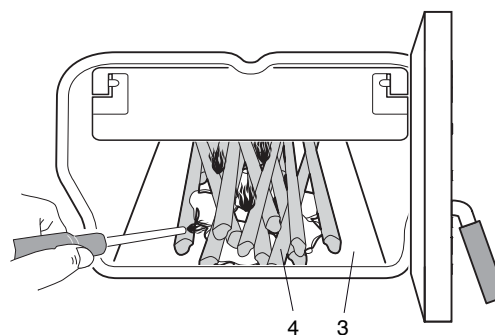

- Нажмите кнопку (APC), проверьте включение зеленой сигнальной лампы (SV) и не отпускайте кнопку до выключения красной сигнальной лампы (SF).

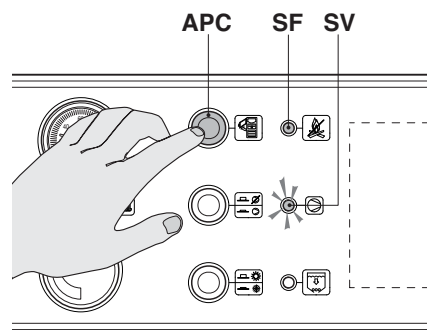

- Подождите несколько минут, откройте загрузочную дверцу и завершите загрузку.
- Закройте загрузочную дверцу (1).
- Убедитесь в наличии пламени при помощи смотрового отверстия (6).
- Настройте термостат котла (ТС) в пределах 70 - 85°C.

Прибор останется включенным до достижения заданной температуры.

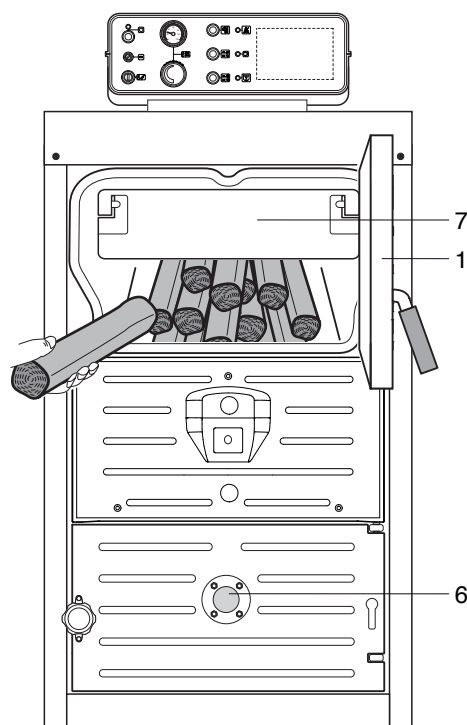

#### ВОЗМОЖНОЕ НЕВОСПЛАМЕНЕНИЕ

Если красная сигнальная лампа (SF) горит по истечении двух минут после нажатия кнопки (APC), то это значит, что воспламенение НЕ ПРОИЗОШЛО, поэтому необходимо открыть загрузочную дверцу и повторить описанные выше операции.

Рекомендуется:

- чтобы загруженные дрова не превышали подвижную перегородку (7), и были расположены по ширине топки, в упорядоченном виде, без прикладывания усилий при загрузке.
- выполнять полные загрузки для повышения автономности работы и сокращения образования грязи. Полные загрузки дров позволяют реже открывать загрузочную дверцу и помогают поддерживать комфорт.

#### ПРЕДУПРЕЖДЕНИЯ

- Надевайте защитную одежду во избежание ожогов или неприятностей, связанных с использованием дров.
- ЗАПРЕЩАЕТСЯ открывать загрузочную дверцу перед нажатием кнопки (APC), чтобы не допустить выброс продуктов сгорания из камеры сушки/газификации.

#### ВАЖНО

О возможном срабатывании предохранительного теплового термостата (TST) оповещают не сигнальные лампы, а термометр котла (TMC) ( $T > 110^{\circ}\text{C}$ ).

Для восстановления рабочих условий:

- Подождите, пока температура в котле не опустится ниже  $100^{\circ}\text{C}$ .
- Снимите колпак (1) предохранительного теплового термостата (TST).
- Нажмите шток ручного восстановления работоспособности (2).

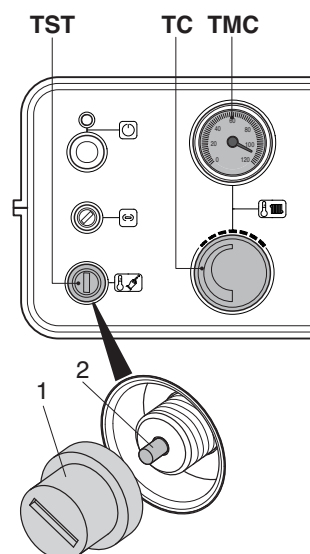

## ПОСЛЕДУЮЩИЕ ЗАГРУЗКИ ТОПЛИВОМ

Загрузку дров можно выполнять перед их полным расходом, или когда включается сигнальная лампа (SCL) "сигнал загрузки дров".

### ПРЕДУПРЕЖДЕНИЯ

- Перед выполнением операций по загрузке дров надевайте защитную одежду во избежание ожогов или неприятностей, связанных с использованием дров.
- **ЗАПРЕЩАЕТСЯ** открывать загрузочную дверцу перед нажатием кнопки (APC), чтобы не допустить возможный выброс продуктов сгорания из камеры сушки/газификации.

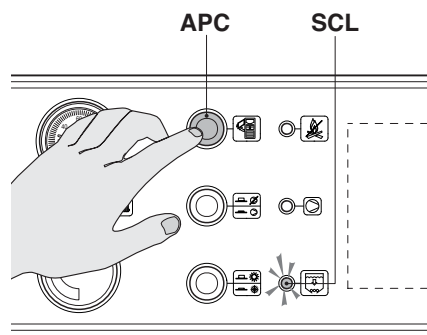

### ОБЩАЯ ЗАГРУЗКА И ЗАГРУЗКА СРАЗУ ПОСЛЕ ВКЛЮЧЕНИЯ СИГНАЛЬНОЙ ЛАМПЫ "SCL"

Для выполнения дозагрузки:

- Нажмите кнопку (APC) и убедитесь во включении сигнальной лампы (SV)
- Медленно откройте загрузочную дверцу (1) (смотри стр. 19) и аккуратно положите дрова на уже имеющиеся
- Закройте загрузочную дверцу (1)

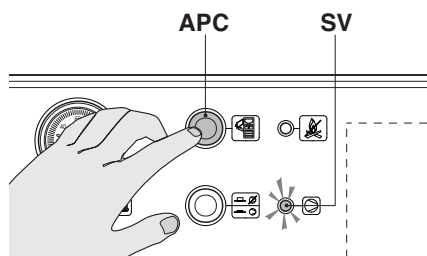

### ЗАГРУЗКА ПОСЛЕ ПРОДОЛЖИТЕЛЬНОЙ РАБОТЫ СИГНАЛЬНОЙ ЛАМПЫ "SCL"

Если сигнальная лампа (SCL) "сигнала загрузки дров" давно включилась:

- Нажмите кнопку (APC) и проверьте включение сигнальной лампы (SV) работающего вентилятора.
- Медленно откройте загрузочную камеру (1) (смотри стр. 19) и проверьте, имеются ли на дне камеры горящие угли.

Если горящие угли есть:

- Распределите их на дне камеры сушки/газификации
- Аккуратно положите новые дрова
- Закройте загрузочную дверцу (1)

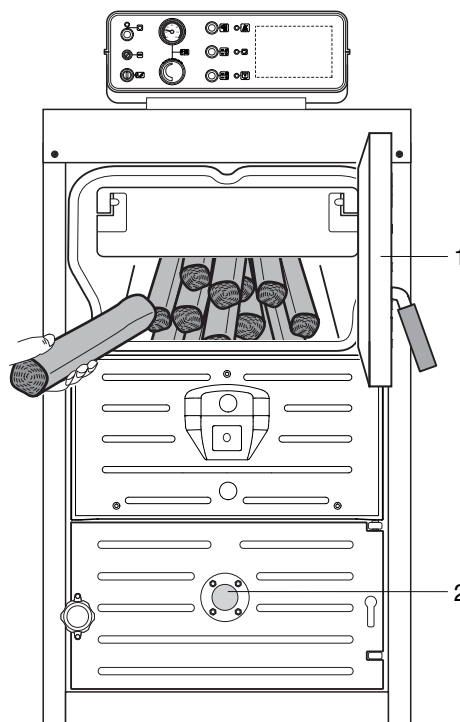

Если угли не горят:

- Нажмите выключатель (AV) принудительной остановки вентилятора и проверьте, что зеленая сигнальная лампа (SV) выключится

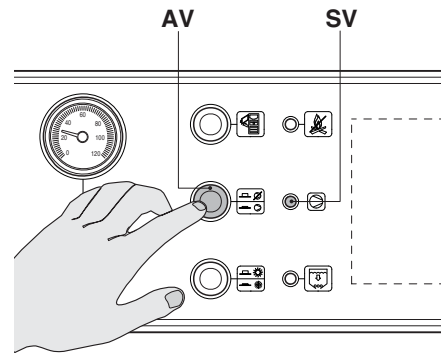

- Положите на дно камеры (2) куски бумаги и небольшие сучки (3), после чего зажгите их
- Подождите, чтобы они разгорелись, и закройте загрузочную дверцу (1)

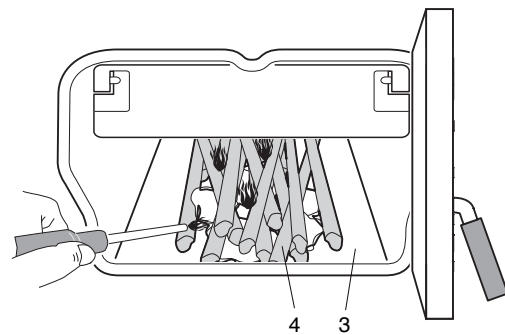

- Нажмите выключатель (AV) принудительной остановки вентилятора и проверьте, что зеленая сигнальная лампа (SV) включится

- Нажмите кнопку (APC), проверьте включение зеленой сигнальной лампы (SV) и не отпускайте ее до выключения красной сигнальной лампы (SF), если она горела

- Подождите несколько минут, откройте загрузочную дверцу и завершите загрузку.

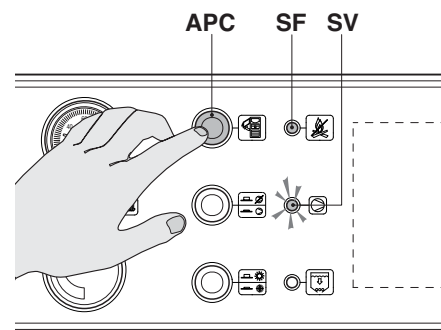

## ВЫКЛЮЧЕНИЕ

### ВРЕМЕННОЕ ВЫКЛЮЧЕНИЕ

В случае кратковременного отсутствия, например на выходные, непродолжительные поездки и т.д., если температура на улице выше НУЛЯ:

- Переведите общий выключатель (IG) системы и главный выключатель (Ip) панели с органами управления в положение "выключено"
- Удалите золу из топки.

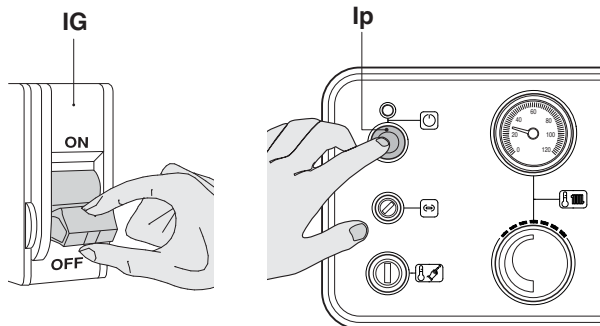

### ВЫКЛЮЧЕНИЕ НА ПРОДОЛЖИТЕЛЬНЫЙ ПЕРИОД

В случае продолжительного бездействия прибора необходимо выполнить следующие операции:

- Переведите общий выключатель (IG) системы и главный выключатель (Ip) панели управления в положение "выключено"
- Закройте отсекающие краны гидравлической системы.
- Удалите золу и тщательно очистите камеры сушки/газификации и топку.
- Определите, уместно ли обратиться в службу техпомощи для выполнения более тщательной чистки.

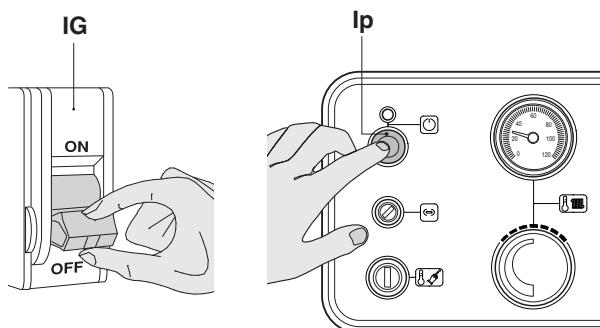

## ПРЕДУПРЕЖДЕНИЯ

- Если имеется опасность замерзания, опорожните систему или добавьте соответствующие антифризные жидкости.
- Для поглощения влажности рекомендуется поместить в котел емкость с известковым порошком.



## ТЕХОБСЛУЖИВАНИЕ

Периодическое техобслуживание - это обязательство, предусмотренное по закону, которое необходимо выполнять для обеспечения безопасности, производительности и долговечности прибора.

Оно позволяет проверять состояние изнашиваемых компонентов и удалять отложения из зон, к которым пользователь не имеет доступ.

Его должен выполнять квалифицированный персонал не реже одного раза в год для чистки всего пути прохождения продуктов сгорания: камера сушки/газификации, топка, задняя стенка котла, дымоотводящая труба и дымоход.

## ПЛАНОВАЯ ЧИСТКА

- Перед началом операций по чистке установите общий выключатель (IG) системы и главный выключатель (Ip) панели с органами управления в положение "выключено", и подождите, пока котел не остынет.

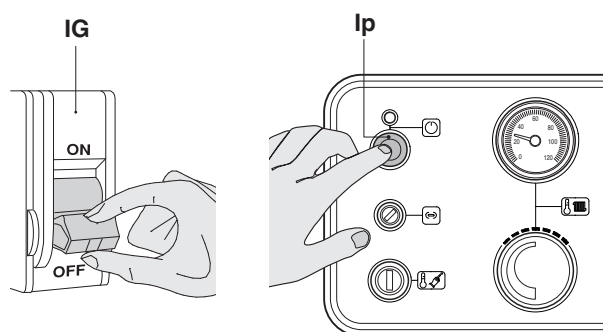

### НАРУЖНАЯ ЧИСТКА

Обшивку можно чистить тряпками, смоченными мыльной водой. При наличии стойких пятен смочите тряпку 50% водным раствором денатурированного спирта или специальными моющими средствами. Завершив чистку, тщательно высушите прибор.

### ПРЕДУПРЕЖДЕНИЯ

- Не пользуйтесь абразивными средствами, бензином или растворителем.
- Всегда убеждайтесь в ОТСУТСТВИИ горящих углей под золой.
- Использовать надлежащие средства защиты от несчастных случаев.
- Котел поставляется без принадлежностей, так как для его чистки используются обычные бытовые средства, которые можно приобрести в магазинах, торгующих товарами для каминов и печей.

### **ВНУТРЕННЯЯ ЧИСТКА**

- Откройте загрузочную дверцу (1)
- Убедитесь в отсутствии горящих углей под золой
- Очистите стенки камеры сушки/газификации подходящими средствами и удалите/соберите пылесосом удаленные остатки.
- Откройте дверцу топки (2).
- Убедитесь в отсутствии горящих углей под золой
- Выньте и опорожните лоток для сбора золы (3).
- Очистите внутренние части и удалите/соберите пылесосом удаленные остатки
- Закройте дверцы (1) и (2).

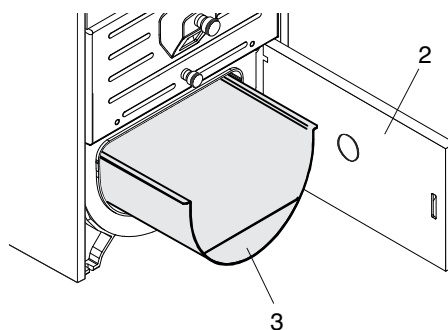
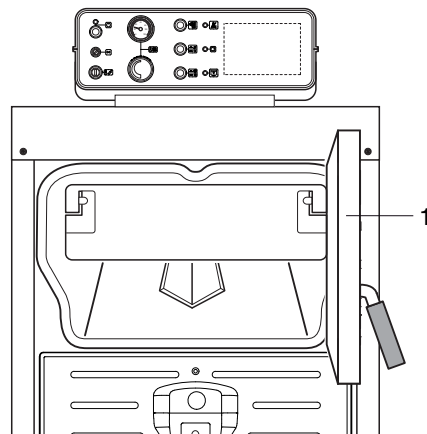

### **⚠ ПРЕДУПРЕЖДЕНИЯ**

- ЗАПРЕЩАЕТСЯ использовать оборудование, способное повредить горелку из огнеупорного материала.
- ЗАПРЕЩАЕТСЯ использовать воспламеняющиеся емкости для удаления остатков горения.

## НЕИСПРАВНОСТИ В РАБОТЕ

Неисправность	Причина	Способ устранения
Запах несгоревшего топлива.	- Попадание продуктов сгорания в помещение	- Проверьте правильное закрытие загрузочной дверцы и топки
	- Вентилятор никогда не включается	- Проверьте правильно ли положение выключателя AV
	- Зажигание и/или загрузку котла	- Выполните процедуры, описанные в настоящем руководстве
Котел не достигает требуемой температуры	- Дрова неправильно расположены в камере сушки или слишком маленькая загрузка	- Поменяйте расположение дров в камере сушки - Добавьте дров
Блокировка котла, вызванная срабатыванием предохранительного теплового устройства	- Сработал предохранительный тепловой термостат	- Восстановите его работоспособность, но не более двух раз
	- Нехватка воды	- Обратитесь в Службу техпомощи или к квалифицированному персоналу
Котел находится при температуре, но отопительная система холодная	- Термостат помещения не включает подачу тепла	- Установите термостат помещения в положение запроса тепла
Выделение темных продуктов сгорания	- Дымоходная часть котла	- Очистите дымоходную часть котла
	- Регулировка воздуха	- Смотрите раздел "РЕГУЛИРОВКА ВОЗДУХА ДЛЯ ПОДДЕРЖАНИЯ ГОРЕНИЯ"
	- Использование негодных (сырых) дров	- Использовать сухие дрова (12-20% относ. влажности)

Если не восстанавливается нормальная работа котла, обратитесь в Службу техпомощи или к квалифицированному персоналу.











\*60103548\*

Код руководства. 60103548 - Пересм. 1 - (02/08) (всего 48 страницы)

**BIASI S.p.A.**

37135 VERONA (Italy) – via. Leopoldo Biasi, 1

Тел. 045-80 90 111 – Факс 045-80 90 222

Интернет <http://www.biasi.it>

Компания BIASI постоянно заботится о совершенствовании своей продукции, поэтому внешние и размерные характеристики, технические данные, оснастка и принадлежности приборов могут потерпеть изменения.