



КОНСОЛЬНЫЕ И ВЕРТИКАЛЬНЫЕ НАСОСЫ

НМ-НМС-НМЗ Серия

Горизонтальные многоступенчатые насосы из нержавеющей стали AISI 304 или AISI 316 **11**

СЕА-СА Серия

Горизонтальные одно- и двухступенчатые насосы из нерж. стали AISI 304 или AISI 316 **16**

СО Серия

Горизонтальные насосы с открытым рабочим колесом из нержавеющей стали AISI 316 **23**

SP Серия

Самовсасывающие насосы с боковым каналом **27**

BG Серия

Самовсасывающие насосы **30**

AG-JEC Серия

Насосы для бассейнов **33**

P-PAB-PSA Серия

Насосы с периферийным рабочим колесом **37**

FN Серия

Моноблочные стандартные насосы из чугуна **43**

SH Серия

Моноблочные стандартные насосы из нержавеющей стали AISI 316 **59**

SV 2, 4, 8, 16 Серия

Вертикальные многоступенчатые насосы из нержавеющей стали AISI 304 **72**

SV 33, 46, 66, 92 Серия

Вертикальные многоступенчатые насосы из нержавеющей стали AISI 304 **82**

SVI Серия

Погружные вертикальные насосы **84**

TDB-TDV Серия

Вертикальные многоступенчатые насосы **86**

For complete index see page 1

Engineered for life



НМ-НМС-НМЗ Серия

Бесшумные, высокоэффективные, горизонтальные многоступенчатые центробежные насосы.

Возможны исполнения НМ-НМЗ для бытовых применений и НМС исполнение (полностью из нержавеющей стали AISI 316) для промышленных применений. Версия НМЗ – специально разработана для тяжелых условий всасывания.

ОБЩИЕ ХАРАКТЕРИСТИКИ

Подача: до 7.2 м³/ч

Напор: до 60 м

Напряжение питания: трехфазное и однофазное; 50 и 60 Гц

Мощность: от 0.3 кВт до 0.9 кВт
Максимальное рабочее давление: 8 бар

Температура перекачиваемой жидкости:

-10°C до +60°C (НМ-НМЗ)

-10°C до +110°C (НМС)

Класс изоляции: F

Класс защиты: IP55

МАТЕРИАЛЫ

Корпус насоса: Нержавеющая сталь

Рабочее колесо:

Нержавеющая сталь (НМС)

Технополимер (НМ-НМЗ)

Диффузор: Нержавеющая сталь

Сальниковая камера: Нержавеющая сталь

Торцевое уплотнение:

Керамика/Графит/EPDM

Гайки (заливная и дренажная):

Латунь с никелированным покрытием (НМ-НМЗ)

Нержавеющая сталь (НМС)

Уплотнения: EPDM

ПРИМЕНЕНИЯ

- Подача воды
- Сбор дождевых вод
- Промышленное моечное оборудование
- Повышение давления
- Промышленные применения
- Ирригация
- Водоподготовка
- Системы охлаждения и кондиционирования



Для получения подробной технической информации, обращайтесь www.lowara.com

Engineered for life



Общий каталог

1

РАБОЧИЕ ХАРАКТЕРИСТИКИ

ТИП НАСОСА	НОМИНАЛЬНАЯ МОЩНОСТЬ		Q = ПОДАЧА										
			л/мин	0	20	30	40	50	60	70	80	100	120
			м ³ /ч	0	1,2	1,8	2,4	3	3,6	4,2	4,8	6	7,2
	кВт	НР	H = ОБЩИЙ НАПОР В МЕТРАХ ВОДЯНОГО СТОЛБА										
2HM3(T)	0,3	0,4	23,8	21,4	19,7	17,6	15,2	12,5	9,4				
2HM4(T)	0,45	0,6	35,4	32	29,5	26,5	23	19	14,5				
2HM5(T)	0,55	0,75	46,8	42,1	38,8	34,9	30,4	25,3	19,6				
2HM7(T)	0,75	1	58,5	53,2	49,5	44,9	39,5	33,2	25,8				
4HM4(T)	0,45	0,6	24,6			20,3	19,1	17,8	16,5	15	11,9	8,3	
4HM5(T)	0,55	0,75	35,4			28,9	27,2	25,4	23,6	21,6	17,2	12,1	
4HM7(T)	0,75	1	48,1			40,2	38,2	36	33,7	31,2	25,2	17,7	
4HM9(T)	0,9	1,2	60,7			51,2	48,6	45,9	42,9	39,7	32,4	23,6	

ДАННЫЕ ЭЛЕКТРОДВИГАТЕЛЯ

hms-2p50_a_th

ТИП НАСОСА ОДНОФАЗНЫЙ	ПОТРЕБЛЯЕМАЯ МОЩНОСТЬ*	ПОТРЕБЛЯЕМЫЙ ТОК*	КОНДЕНСАТОР	
				220-240 V
				А
	кВт	А	µF / 450 V	
2HM3	0,51	2,34	10	
2HM4	0,66	2,92	14	
2HM5	0,85	3,72	16	
2HM7	1,13	5,09	20	
4HM4	0,62	2,77	14	
4HM5	0,86	3,76	16	
4HM7	1,29	5,74	25	
4HM9	1,45	6,49	25	

ТИП НАСОСА ТРЕХФАЗНЫЙ	ПОТРЕБЛЯЕМАЯ МОЩНОСТЬ*	ПОТРЕБЛЯЕМЫЙ ТОК*	КОНДЕНСАТОР	
				220-240 V
				А
	кВт	А	380-415 V А	
2HM3T	0,47	1,80	1,04	
2HM4T	0,67	2,56	1,48	
2HM5T	0,87	2,94	1,70	
2HM7T	1,12	3,74	2,16	
4HM4T	0,62	2,51	1,45	
4HM5T	0,88	2,96	1,71	
4HM7T	1,21	4,33	2,50	
4HM9T	1,38	4,61	2,66	

*Максимальное значение в рабочем диапазоне

hms-2p50_a_te

HMS СЕРИЯ

ТАБЛИЦА ГИДРАВЛИЧЕСКИХ ХАРАКТЕРИСТИК ~2850 МИН⁻¹ 50 ГЦ

ТИП НАСОСА	НОМИНАЛЬНАЯ МОЩНОСТЬ		Q = ПОДАЧА										
			л/мин	0	20	30	40	50	60	70	80	100	120
			м ³ /ч	0	1,2	1,8	2,4	3	3,6	4,2	4,8	6	7,2
	кВт	НР	H = ОБЩИЙ НАПОР В МЕТРАХ ВОДЯНОГО СТОЛБА										
2HMS3(T)	0,3	0,4	20,5	17,8	16,2	14,4	12,3	9,8	6,9				
2HMS4R(T)	0,45	0,6	30,2	26,7	24,3	21,4	18,1	14,4	10,3				
2HMS4(T)	0,45	0,6	41,1	35,6	32,4	28,7	24,6	19,8	14,4				
2HMS7(T)	0,75	1	51,2	45,6	41,7	37,1	31,7	25,4	18,2				
4HMS3(T)	0,3	0,4	19,1			15,3	14,4	13,5	12,6	11,6	9,3	6,6	
4HMS4(T)	0,45	0,6	27,8			22,8	21,5	20,1	18,6	17,0	13,5	9,5	
4HMS5(T)	0,55	0,75	37,2			30,6	28,9	27,0	25,1	23,0	18,2	12,7	
4HMS7(T)	0,75	1	46,7			38,9	36,8	34,6	32,2	29,6	23,7	16,7	

ДАННЫЕ ЭЛЕКТРОДВИГАТЕЛЯ

hms-2p50_a_th

ТИП НАСОСА ОДНОФАЗНЫЙ	ПОТРЕБЛЯЕМАЯ МОЩНОСТЬ*	ПОТРЕБЛЯЕМЫЙ ТОК*	КОНДЕНСАТОР	
				220-240 V
				А
	кВт	А	µF / 450 V	
2HMS3	0,47	2,25	10	
2HMS4R	0,61	2,75	14	
2HMS4	0,73	3,28	16	
2HMS7	1,00	4,61	20	
4HMS3	0,51	2,35	10	
4HMS4	0,68	2,99	14	
4HMS5	0,81	3,54	16	
4HMS7	1,13	5,08	20	

ТИП НАСОСА ТРЕХФАЗНЫЙ	ПОТРЕБЛЯЕМАЯ МОЩНОСТЬ*	ПОТРЕБЛЯЕМЫЙ ТОК*	КОНДЕНСАТОР	
				220-240 V
				А
	кВт	А	380-415 V А	
2HMS3T	0,42	1,77	1,02	
2HMS4RT	0,61	2,51	1,45	
2HMS4T	0,73	2,79	1,61	
2HMS7T	0,98	3,53	2,04	
4HMS3T	0,48	1,8	1,04	
4HMS4T	0,69	2,58	1,49	
4HMS5T	0,82	2,89	1,67	
4HMS7T	1,10	3,65	2,11	

*Максимальное значение в рабочем диапазоне

hms-2p50_a_te

Engineered for life



Общий каталог

HMZ СЕРИЯ

ТАБЛИЦА ГИДРАВЛИЧЕСКИХ ХАРАКТЕРИСТИК ~2850 МИН⁻¹, 50 ГЦ

1

ТИП НАСОСА	НОМИНАЛЬНАЯ МОЩНОСТЬ		Q = ПОДАЧА													
			л/мин	0	20	30	40	50	60	70	80	100	120			
			м ³ /ч	0	1,2	1,8	2,4	3	3,6	4,2	4,8	6	7,2			
			H = ОБЩИЙ НАПОР В МЕТРАХ ВОДЯНОГО СТОЛБА													
	кВт	НР														
2HM3Z	0,3	0,4	22,2	20	18,2	16,1	13,7	10,9	7,9							
2HM4Z	0,45	0,6	34	30	27,3	24,2	20,7	16,7	12,2							
2HM5Z	0,55	0,75	45,5	40	36,3	32,1	27,3	22,1	16,5							
2HM7Z	0,75	1	57	50,8	46,2	40,8	34,6	27,8	20,5							
4HM4Z	0,45	0,6	23,6			19,3	18,1	16,9	15,6	14,2	11,1	7,6				
4HM5Z	0,55	0,75	35			28,6	26,9	25	23,1	21	16,6	11,5				
4HM7Z	0,75	1	47,5			39,9	37,8	35,6	33,2	30,5	24,4	16,9				
4HM9Z	0,9	1,2	58,4			48,3	45,6	42,8	39,8	36,5	29,1	20,3				

hmz-2p50_a_th

ДАННЫЕ ЭЛЕКТРОДВИГАТЕЛЯ

ТИП НАСОСА ОДНОФАЗНЫЙ	ПОТРЕБЛЯЕМАЯ МОЩНОСТЬ*	ПОТРЕБЛЯЕМЫЙ ТОК* 220-240 V A	КОНДЕНСАТОР μF / 450 V
2HM3Z	0,51	2,34	10
2HM4Z	0,66	2,92	14
2HM5Z	0,85	3,72	16
2HM7Z	1,13	5,09	20
4HM4Z	0,62	2,77	14
4HM5Z	0,86	3,76	16
4HM7Z	1,29	5,74	25
4HM9Z	1,45	6,49	25

*Максимальное значение в рабочем диапазоне

ТИП НАСОСА ТРЕХФАЗНЫЙ	ПОТРЕБЛЯЕМАЯ МОЩНОСТЬ*	ПОТРЕБЛЯЕМЫЙ ТОК* 220-240 V A	КОНДЕНСАТОР 380-415 V A
-	-	-	-
-	-	-	-
-	-	-	-
-	-	-	-
-	-	-	-
-	-	-	-
-	-	-	-
-	-	-	-
-	-	-	-

hmz-2p50_a_te



ITT

Lowara

Общий каталог

1

НМ-НМС-НМЗ СЕРИЯ

РАБОЧИЕ ХАРАКТЕРИСТИКИ ПРИ 50 ГЦ

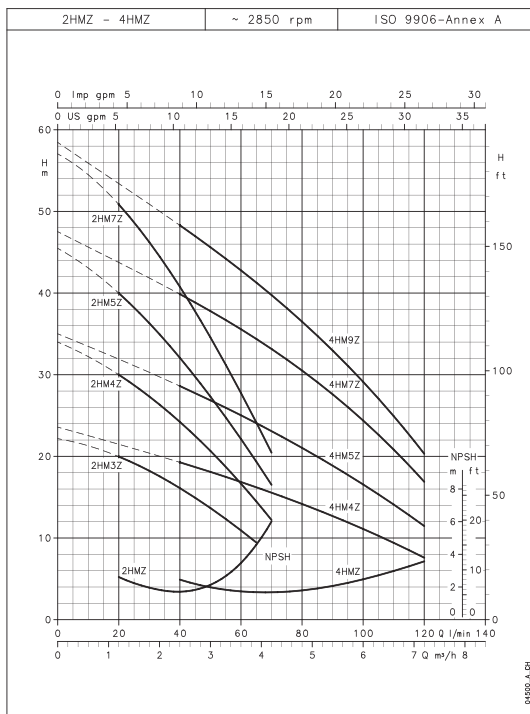
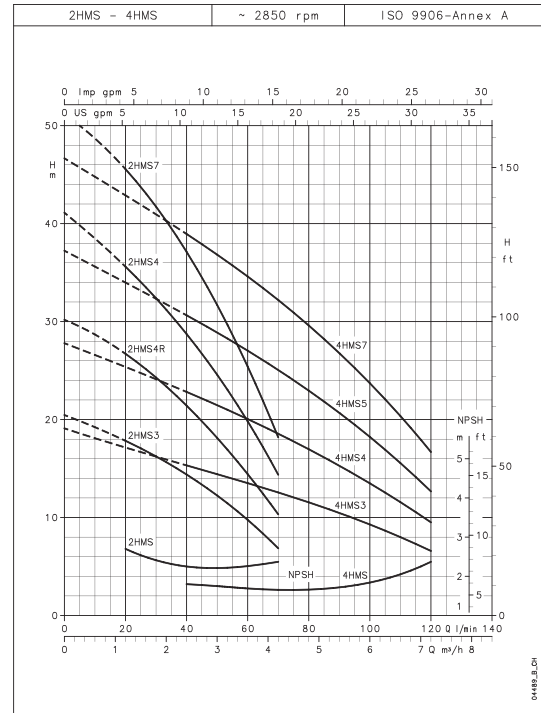
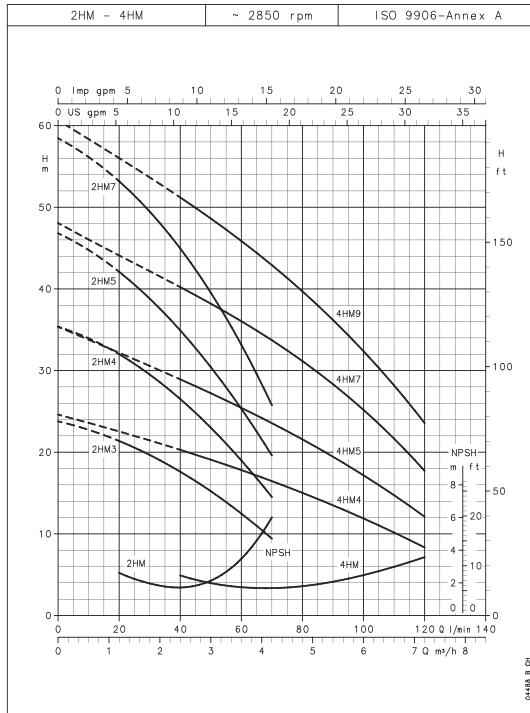

Данные характеристики действительны для жидкостей с плотностью $\rho = 1.0 \text{ кг/дм}^3$ и кинематической вязкостью $\nu = 1 \text{ мм}^2/\text{с}$.

Engineered for life



Общий каталог

НМ-НМС-НМЗ СЕРИЯ РАЗМЕРЫ И ВЕС

1

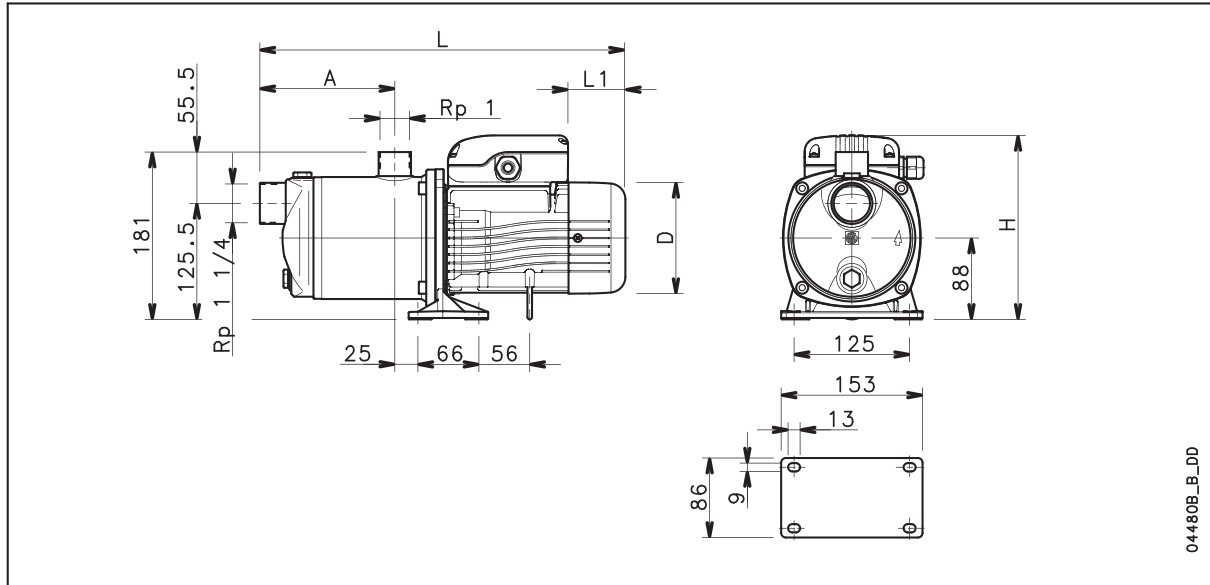

044808_B_DD

ТИП НАСОСА	КОЛИЧЕСТВО СТУПЕНЕЙ	РАЗМЕРЫ (мм)					ВЕС kg
		A	D	L	L1	H	
2HM3 - 2HM3Z	2	96	120	345	62	199	6,8
2HM4 - 2HM4Z	3	121	120	370	62	199	7,7
2HM5 - 2HM5Z	4	146	120	395	62	199	8,5
2HM7 - 2HM7Z	5	171	140	434	76	209	12
4HM4 - 4HM4Z	2	96	120	345	62	199	7,3
4HM5 - 4HM5Z	3	121	120	370	62	199	8,1
4HM7 - 4HM7Z	4	146	140	409	31	218	11,6
4HM9 - 4HM9Z	5	171	140	434	31	218	11,4
2HM3T	2	96	120	345	62	199	6,6
2HM4T	3	121	120	370	62	199	7,6
2HM5T	4	146	120	395	62	199	8,3
2HM7T	5	171	140	434	76	209	11,7
4HM4T	2	96	120	345	62	199	7,2
4HM5T	3	121	120	370	62	199	8
4HM7T	4	146	140	409	76	209	11,3
4HM9T	5	171	140	434	76	209	12
2HMS3	2	96	120	345	62	199	7
2HMS4R	3	121	120	370	62	199	7,6
2HMS4	4	146	120	395	62	199	8
2HMS7	5	171	140	434	76	209	12
4HMS3	2	96	120	345	62	199	7
4HMS4	3	121	120	370	62	199	7,8
4HMS5	4	146	120	395	62	199	8,7
4HMS7	5	171	140	434	76	209	10
2HMS3T	2	96	120	345	62	199	7
2HMS4RT	3	121	120	370	62	199	7,6
2HMS4T	4	146	120	395	62	199	8,2
2HMS7T	5	171	140	434	76	209	9,6
4HMS3T	2	96	120	345	62	199	6,8
4HMS4T	3	121	120	370	62	199	7,7
4HMS5T	4	146	120	395	62	199	8,5
4HMS7T	5	171	140	434	76	209	10

hm-hms-hmz-2p50_c_td

Engineered for life



CEA-CA Серия

Центробежные насосы из нержавеющей стали с резьбовыми присоединениями.

Широкий ряд насосов для бытовых и промышленных применений.

Одноступенчатые (CEA) и двухступенчатые (CA) модели.
"V" исполнение с уплотнениями FPM для температур до 110°C
и "N" версия, изготовленная полностью из нержавеющей стали AISI 316.

ОБЩИЕ ХАРАКТЕРИСТИКИ

Подача: до 31 м³/ч

Напор: до 62 м

Напряжение питания: трехфазное и однофазное, 50 и 60 Гц

Мощность: от 0.37 кВт до 3 кВт

Максимальное рабочее давление:
8 бар

Температура перекачиваемой жидкости:

-10°C до + 85°C (CEA-CA)

-10°C до + 110°C (CEA-V, CA-V)

с уплотнениями FPM)

Класс изоляции: F

Класс защиты: IP55

МАТЕРИАЛЫ

Корпус насоса: Нержавеющая сталь

Рабочее колесо: Нержавеющая сталь

Диффузор: Нержавеющая сталь

Сальниковая камера: Нержавеющая сталь

Кронштейн: Алюминий

Торцевое уплотнение:

Керамика/Графит/NBR

Гайки (заливная и дренажная):

Нержавеющая сталь

Уплотнения: NBR

ПРИМЕНЕНИЯ

- Подача воды
- Сбор дождевых вод
- Промышленные мойки
- Повышение давления
- Промышленность
- Ирригация
- Водоподготовка
- Охлаждение и кондиционирование
- Бассейны ("N" исполнение)
- Утилизация тепла
- Вентиляция и кондиционирование



Для получения подробной технической информации, обращайтесь www.lowara.com

Engineered for life



Общий каталог

СЕА-СЕА (N) СЕРИЯ

ТАБЛИЦА ГИДРАВЛИЧЕСКИХ ХАРАКТЕРИСТИК ~2850 МИН⁻¹, 50 ГЦ

1

ТИП НАСОСА	НОМИНАЛЬНАЯ МОЩНОСТЬ		Q = ПОДАЧА																	
			л/мин	30	40	60	80	100	120	140	160	180	200	250	300	350	400	430	480	520
			м ³ /ч	0	1,8	2,4	3,6	4,8	6	7,2	8,4	9,6	10,8	12	15	18	21	24	26	29
			H = ОБЩИЙ НАПОР В МЕТРАХ ВОДЯНОГО СТОЛБА																	
СЕА(M) 70/3	0,37	0,5	22	20,1	19,1	16,6	12,8													
СЕА(M) 70/5	0,55	0,75	31,1	28,8	27,7	24,7	20,2													
СЕА(M) 80/5	0,75	1	32	30	29,3	27,4	24,7	21												
СЕА(M) 120/3	0,55	0,75	22,4			18,9	17,5	15,9	14	11,8	9,2									
СЕА(M) 120/5	0,9	1,2	31,8			28,2	26,5	24,6	22,4	20	17,3									
СЕА(M) 210/2	0,75	1	17,7						16,5	16,1	15,6	15	14,4	12,6	10,4					
СЕА(M) 210/3	1,1	1,5	20,8						19,7	19,3	19	18,5	18	16,5	14,4					
СЕА(M) 210/4	1,5	2	25,5						24,8	24,5	24	23,6	23	21,3	19					
СЕА(M) 210/5	1,85	2,5	29						28,2	27,9	27,5	27,1	26,6	25,1	23,1					
СЕА(M) 370/1	1,1	1,5	16,3									15,5	15,2	14,3	13	11,4	9,4	8,1		
СЕА(M) 370/2	1,5	2	20,4										19,1	18,3	17,2	15,8	14,1	13	10,8	
СЕА(M) 370/3	1,85	2,5	24,4										22,9	22,1	21,1	19,8	18,2	17,1	15	
СЕА370/5	3	4	30,4										28,3	27,5	26,5	25,3	23,8	22,8	21	

cea-2p50_c_th

ДАННЫЕ ЭЛЕКТРОДВИГАТЕЛЯ

ТИП НАСОСА ОДНОФАЗНЫЙ	ПОТРЕБЛЯЕМАЯ МОЩНОСТЬ*	ПОТРЕБЛЯЕМЫЙ ТОК*	КОНДЕНСАТОР
	кВт	220-240 V А	
СЕАМ 70/3	0,6	2,72	14
СЕАМ 70/5	0,97	4,55	16
СЕАМ 80/5	1,07	4,87	20
СЕАМ 120/3	0,91	4,33	16
СЕАМ 120/5	1,39	6,24	25
СЕАМ 210/2	1,13	5,1	20
СЕАМ 210/3	1,48	6,68	30
СЕАМ 210/4	1,91	8,6	40
СЕАМ 210/5	2,31	10,6	50
СЕАМ 370/1	1,49	6,75	30
СЕАМ 370/2	2,05	9,26	40
СЕАМ 370/3	2,47	11,2	50

*Максимальное значение в рабочем диапазоне

ТИП НАСОСА ТРЕХФАЗНЫЙ	ПОТРЕБЛЯЕМАЯ МОЩНОСТЬ*	ПОТРЕБЛЯЕМЫЙ ТОК*	КОНДЕНСАТОР
	кВт	220-240 V А	
СЕА 70/3	0,61	2,51	1,45
СЕА 70/5	0,88	2,86	1,65
СЕА 80/5	1,06	3,65	2,11
СЕА 120/3	0,82	2,74	1,58
СЕА 120/5	1,32	4,52	2,61
СЕА 210/2	1,12	3,76	2,17
СЕА 210/3	1,43	4,68	2,7
СЕА 210/4	1,84	6,04	3,49
СЕА 210/5	2,28	8,35	4,82
СЕА 370/1	1,44	4,71	2,72
СЕА 370/2	1,99	6,32	3,65
СЕА 370/3	2,47	8,63	4,98
СЕА 370/5	3,34	9,93	5,74

cea-2p50_b_te



Общий каталог

1

СА-СА (N) СЕРИЯ

ТАБЛИЦА ГИДРАВЛИЧЕСКИХ ХАРАКТЕРИСТИК
~2850 МИН⁻¹, 50 ГЦ

ТИП НАСОСА	НОМИНАЛЬНАЯ МОЩНОСТЬ		Q = ПОДАЧА												
			л/мин	0	30	40	50	60	70	80	100	120	150	180	210
			м ³ /ч	0	1,8	2,4	3	3,6	4,2	4,8	6	7,2	9	10,8	12,6
	kW	HP	H = ОБЩИЙ НАПОР В МЕТРАХ ВОДЯНОГО СТОЛБА												
СА(M) 70/33	0,75	1	42,9	38,8	36,9	34,6	31,7	28,2	23,9						
СА(M) 70/34	0,9	1,2	48,8	45,1	43,2	40,7	37,7	34,0	29,5						
СА(M) 70/45	1,1	1,5	56,2	52,0	49,8	47,1	43,9	39,9	35,3						
СА(M) 120/33	1,1	1,5	44,3			39,1	37,8	36,4	34,8	31,4	27,6	21,0			
СА(M) 120/35	1,5	2	54,0			49,4	48,1	46,6	44,9	41,2	36,8	29,3			
СА(M) 120/55	2,2	3	63,8			59,6	58,2	56,6	54,8	50,6	45,7	37,1			
СА(M) 200/33	1,85	2,5	43,2			41,8	41,2	40,6	39,9	38,3	36,4	33,2	29,5	25,5	
СА 200/35	2,2	3	53,5			52,4	51,9	51,4	50,7	49,2	47,5	44,3	40,6	36,5	
СА 200/55	3	4	62,6			61,0	60,6	60,1	59,5	58,2	56,6	53,8	50,4	46,2	

ca-2p50_b_th

ДАННЫЕ ЭЛЕКТРОДВИГАТЕЛЯ

ТИП НАСОСА ОДНОФАЗНЫЙ	ПОТРЕБЛЯЕМАЯ МОЩНОСТЬ*	ПОТРЕБЛЯЕМЫЙ ТОК*	КОНДЕНСАТОР
	kW	220-240 V A	
САМ 70/33	1,15	5,16	20
САМ 70/34	1,39	6,22	25
САМ 70/45	1,76	7,92	30
САМ 120/33	1,67	7,53	30
САМ 120/35	2,18	9,87	40
САМ 120/55	2,61	11,7	50
САМ 200/33	2,36	10,8	50
-	-	-	-
-	-	-	-

ТИП НАСОСА ТРЕХФАЗНЫЙ	ПОТРЕБЛЯЕМАЯ МОЩНОСТЬ*	ПОТРЕБЛЯЕМЫЙ ТОК*	КОНДЕНСАТОР
	kW	220-240 V A	
СА 70/33	1,14	3,78	2,18
СА 70/34	1,32	4,52	2,61
СА 70/45	1,71	5,23	3,02
СА 120/33	1,62	5,06	2,92
СА 120/35	2,13	6,58	3,8
СА 120/55	2,62	8,89	5,13
СА 200/33	2,34	8,44	4,87
СА 200/35	3,14	9,18	5,3
СА 200/55	3,68	10,9	6,3

ca-2p50_a_te

*Максимальное значение в рабочем диапазоне



Общий каталог

CEA СЕРИЯ

РАБОЧИЕ ХАРАКТЕРИСТИКИ ПРИ 50 ГЦ

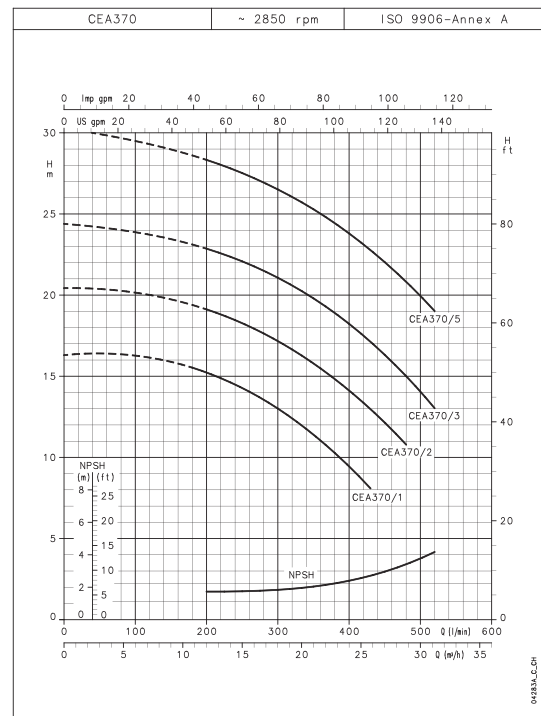
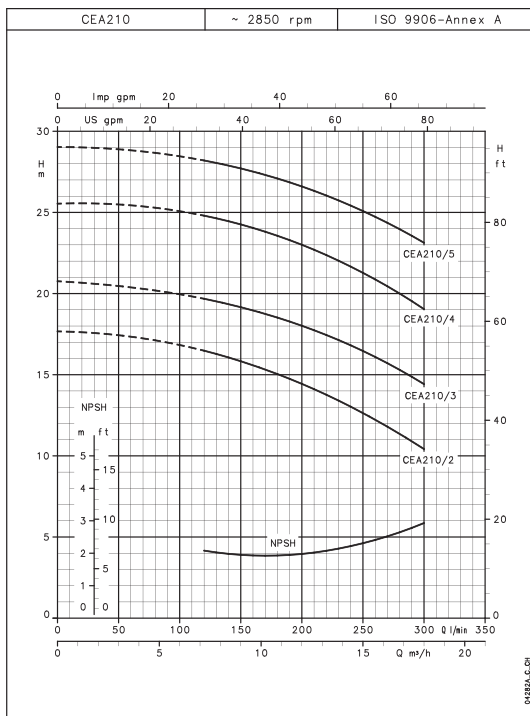
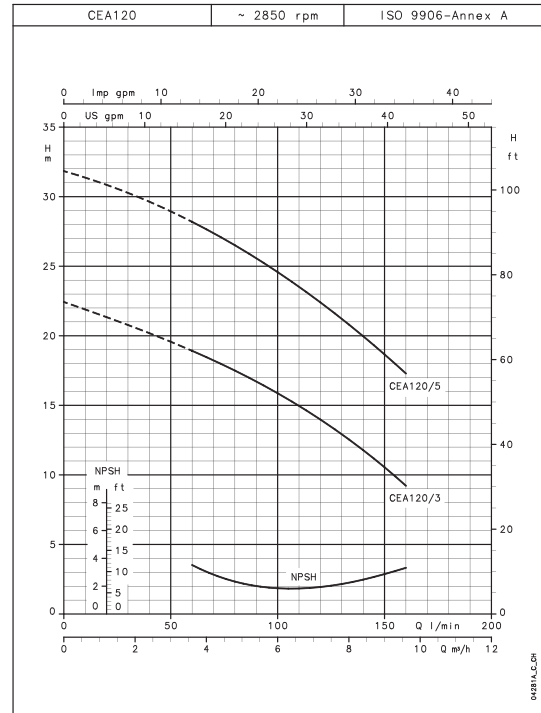
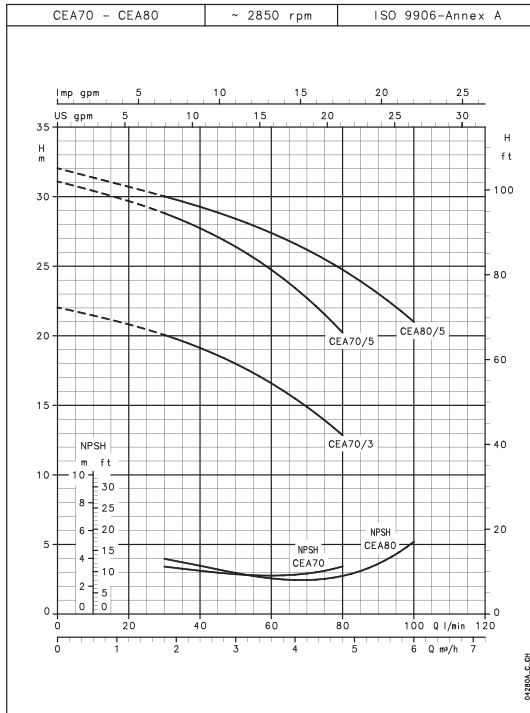

Данные характеристики действительны для жидкостей с плотностью $\rho = 1.0 \text{ кг/дм}^3$ и кинематической вязкостью $\nu = 1 \text{ мм}^2/\text{с}$.

Engineered for life



ITT

Lowara

Общий каталог

1

СА СЕРИЯ

РАБОЧИЕ ХАРАКТЕРИСТИКИ ПРИ 50 ГЦ

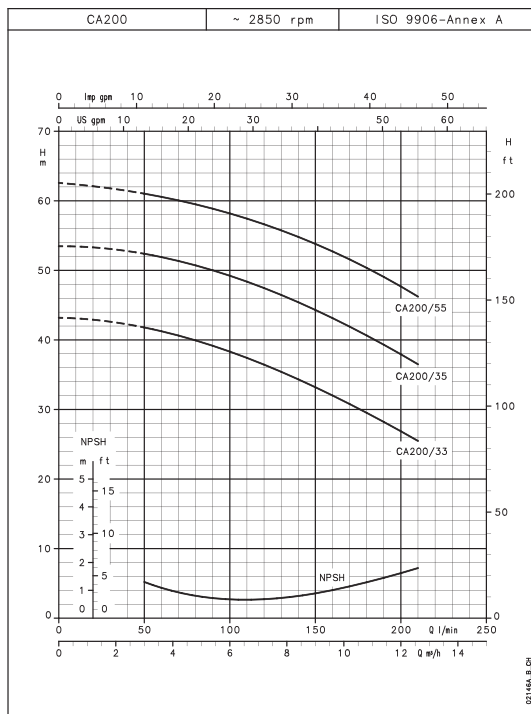
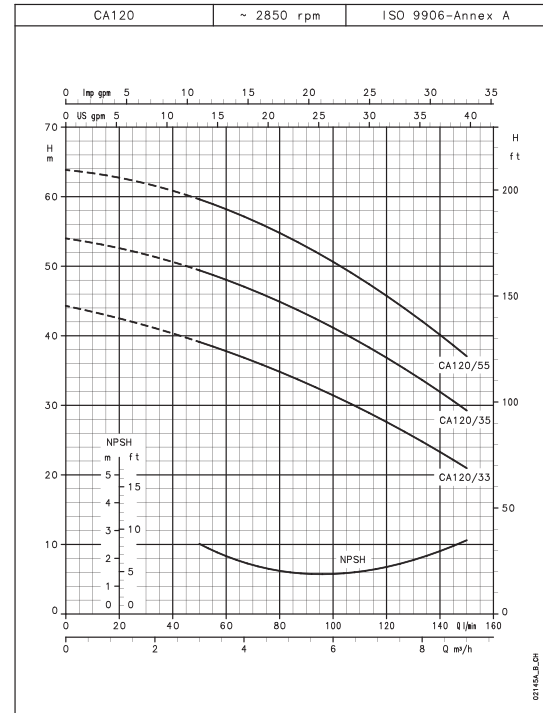
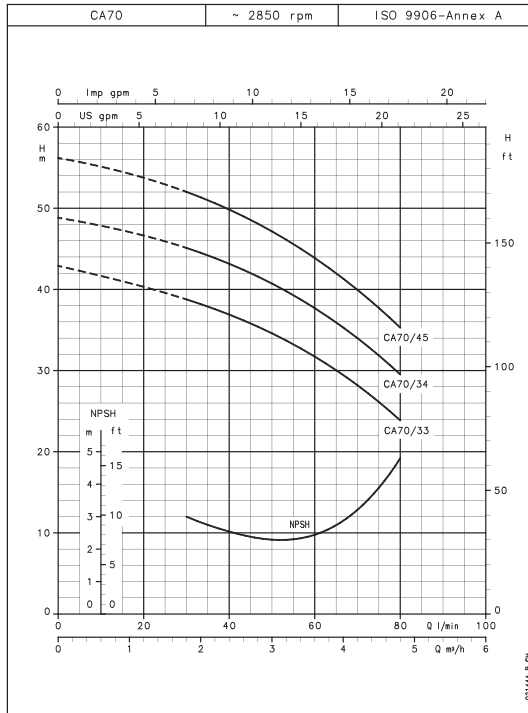

Данные характеристики действительны для жидкостей с плотностью $\rho = 1.0 \text{ кг/дм}^3$ и кинематической вязкостью $\nu = 1 \text{ мм}^2/\text{с}$.

Engineered for life



Общий каталог

CEA-CEA (N) СЕРИЯ РАЗМЕРЫ И ВЕС

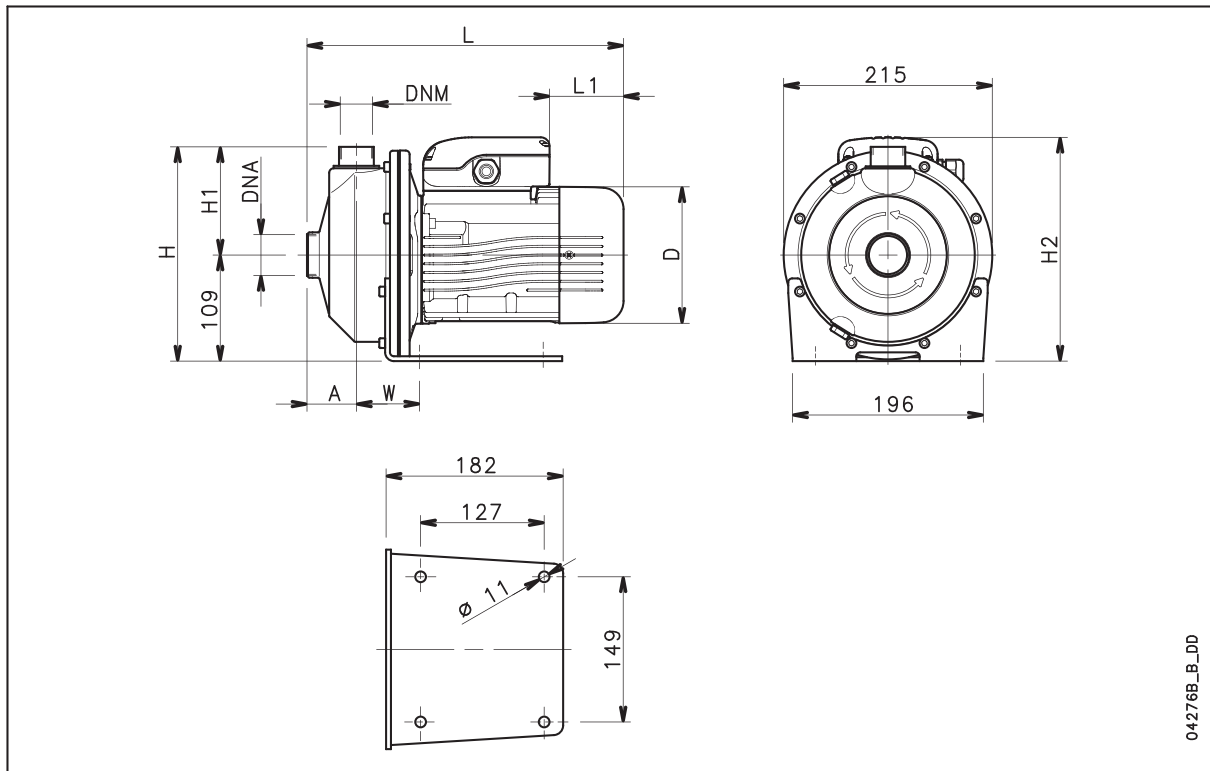

04276B_IB_DD

ТИП НАСОСА	РАЗМЕРЫ (мм)								DNA	DNM	ВЕС kg
	A	D	H	H1	H2	L	L1	W			
CEAM 70/3	51	120	220	111	220	311	62	65	Rp 1 1/4	Rp 1	9,7
CEAM 70/5	51	140	220	111	230	325	76	65	Rp 1 1/4	Rp 1	11,6
CEAM 80/5	51	140	220	111	230	325	76	65	Rp 1 1/4	Rp 1	12,5
CEAM 120/3	51	140	220	111	230	325	76	65	Rp 1 1/4	Rp 1	11,5
CEAM 120/5	51	140	220	111	239	325	31	65	Rp 1 1/4	Rp 1	13
CEAM 210/2	54	140	222	113	230	339	76	76	Rp 1 1/2	Rp 1 1/4	13
CEAM 210/3	54	156	222	113	246	385	69	76	Rp 1 1/2	Rp 1 1/4	14,5
CEAM 210/4	54	156	222	113	246	385	69	76	Rp 1 1/2	Rp 1 1/4	16,1
CEAM 210/5	54	176	222	113	230	416	114	76	Rp 1 1/2	Rp 1 1/4	14,4
CEAM 370/1	54	156	222	113	246	385	69	76	Rp 2	Rp 1 1/4	14
CEAM 370/2	54	156	222	113	246	385	69	76	Rp 2	Rp 1 1/4	16,1
CEAM 370/3	54	176	222	113	230	416	114	76	Rp 2	Rp 1 1/4	17,7
CEA 70/3	51	120	220	111	220	311	62	65	Rp 1 1/4	Rp 1	9,7
CEA 70/5	51	140	220	111	230	325	76	65	Rp 1 1/4	Rp 1	11,6
CEA 80/5	51	140	220	111	230	325	76	65	Rp 1 1/4	Rp 1	12,5
CEA 120/3	51	140	220	111	230	325	76	65	Rp 1 1/4	Rp 1	11,5
CEA 120/5	51	140	220	111	230	325	76	65	Rp 1 1/4	Rp 1	13
CEA 210/2	54	140	222	113	230	339	76	76	Rp 1 1/2	Rp 1 1/4	13
CEA 210/3	54	156	222	113	238	385	114	76	Rp 1 1/2	Rp 1 1/4	14,5
CEA 210/4	54	156	222	113	238	385	114	76	Rp 1 1/2	Rp 1 1/4	16,1
CEA 210/5	54	156	222	113	238	385	114	76	Rp 1 1/2	Rp 1 1/4	14,4
CEA 370/1	54	156	222	113	238	285	114	76	Rp 2	Rp 1 1/4	14
CEA 370/2	54	156	222	113	238	385	114	76	Rp 2	Rp 1 1/4	16,1
CEA 370/3	54	156	222	113	238	385	114	76	Rp 2	Rp 1 1/4	17,7
CEA 370/5	54	176	222	113	230	416	149	76	Rp 2	Rp 1 1/4	18

cea-2p50_c_td

Engineered for life



1

СА-СА (N) СЕРИЯ РАЗМЕРЫ И ВЕС

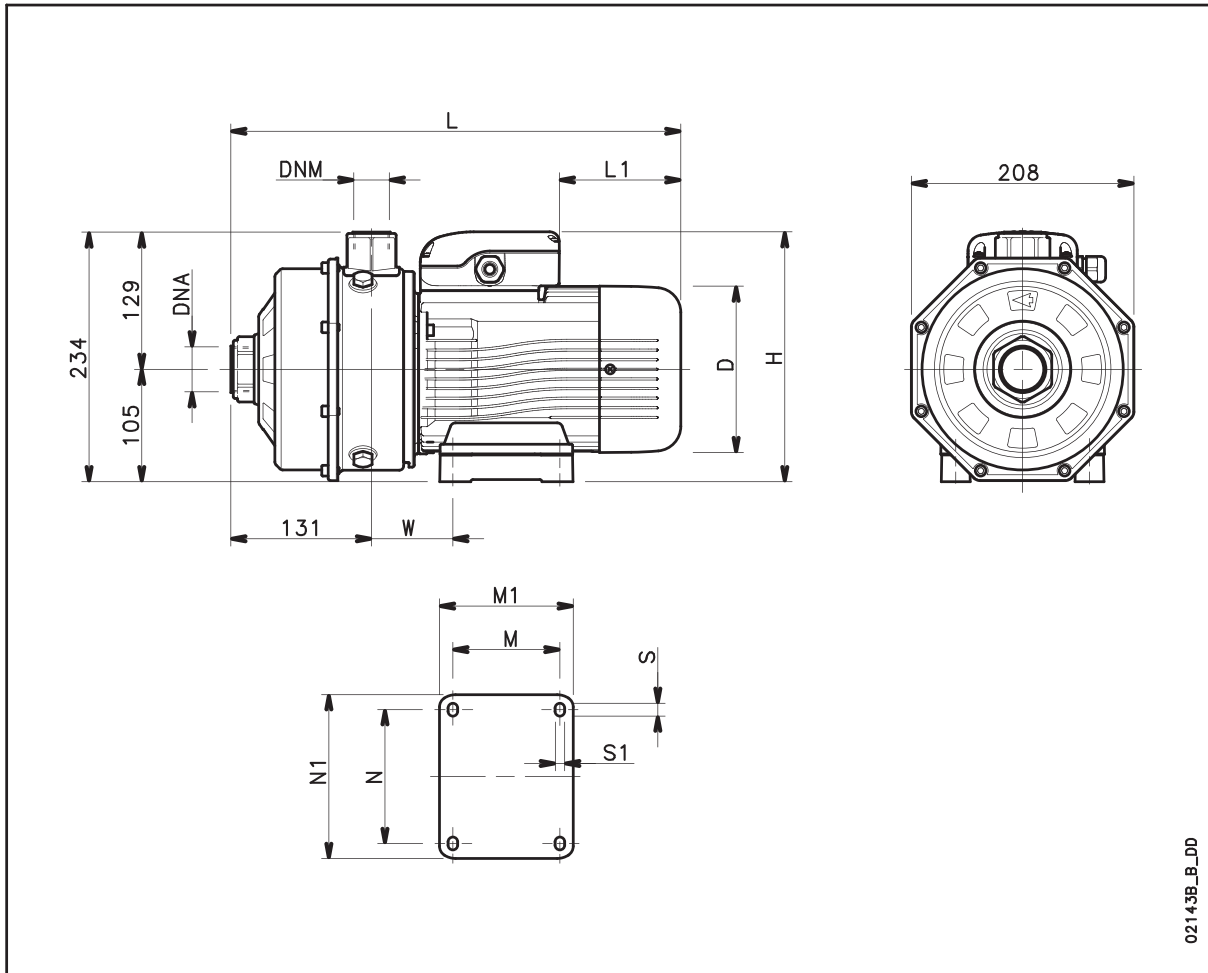

02143B_B_DD

ТИП НАСОСА	РАЗМЕРЫ (мм)											DNA	DNM	ВЕС
	D	H	L	L1	M	M1	N	N1	S	S1	W			
CAM 70/33	140	226	383	76	90	113	112	135	12	7	66	Rp 1 1/4	Rp 1	15
CAM 70/34	140	235	383	31	90	113	112	135	12	7	66	Rp 1 1/4	Rp 1	15,8
CAM 70/45	156	242	420	69	100	125	125	153	12	9	76	Rp 1 1/4	Rp 1	18,5
CAM 120/33	156	242	420	69	100	125	125	153	12	9	76	Rp 1 1/4	Rp 1	18,4
CAM 120/35	156	242	420	69	100	125	125	153	12	9	76	Rp 1 1/4	Rp 1	20,2
CAM 120/55	176	226	450	114	125	156	140	170	13	9	98	Rp 1 1/4	Rp 1	24,5
CAM 200/33	176	226	450	114	125	156	140	170	13	9	98	Rp 1 1/2	Rp 1	24,2
CA 70/33	140	226	383	76	90	113	112	135	12	7	66	Rp 1 1/4	Rp 1	14,9
CA 70/34	140	226	383	76	90	113	112	135	12	7	66	Rp 1 1/4	Rp 1	15,7
CA 70/45	156	234	420	114	100	125	125	153	12	9	76	Rp 1 1/4	Rp 1	17
CA 120/33	156	234	420	114	100	125	125	153	12	9	76	Rp 1 1/4	Rp 1	16,8
CA 120/35	156	234	420	114	100	125	125	153	12	9	76	Rp 1 1/4	Rp 1	18,7
CA 120/55	156	234	420	114	100	125	125	153	12	9	76	Rp 1 1/4	Rp 1	20,3
CA 200/33	156	234	420	114	100	125	125	153	12	9	76	Rp 1 1/2	Rp 1	20
CA 200/35	176	226	450	149	125	156	140	170	13	9	98	Rp 1 1/2	Rp 1	22,3
CA 200/55	176	226	450	149	125	156	140	170	13	9	98	Rp 1 1/2	Rp 1	24,3

ca-2p50_b_td

Engineered for life



CO Серия

Центробежные насосы с открытым рабочим колесом. Эти насосы совмещают в себе преимущества использования открытого рабочего колеса и исполнение из нержавеющей стали AISI 316, что позволяет их использовать для перекачивания умеренно агрессивных жидкостей, содержащих взвеси.

1

ОБЩИЕ ХАРАКТЕРИСТИКИ

Подача: до 54 м³/ч.

Напор: до 24 м

Напряжение питания: трехфазное и однофазное, 50 и 60 Гц

Мощность: от 0.37 кВт до 3 кВт

Максимальное рабочее давление: 8 бар

Температура перекачиваемой жидкости: от -10°C до +120°C

Класс изоляции: F

Класс защиты: IP55

Насосы с открытым рабочим колесом (пропуск частиц до):

CO350 - 11 мм

CO500 - 20 мм

ПРИМЕНЕНИЯ

- Перекачивание охлаждающей жидкости для станков
- Повышение давления
- Посудомоечные машины
- Промышленные мойки
- Промышленность
- Водоподготовка

МАТЕРИАЛЫ

Корпус насоса:

Нержавеющая сталь

Рабочее колесо:

Нержавеющая сталь

Сальниковая камера:

Нержавеющая сталь

Торцевое уплотнение:

Керамика/Графит/FPM

Гайки (заливная и дренажная):

Нержавеющая сталь

Уплотнения: FPM



Для получения подробной технической информации, обращайтесь www.lowara.com

Engineered for life



СО СЕРИЯ РАБОЧИЕ ХАРАКТЕРИСТИКИ ПРИ 50 ГЦ

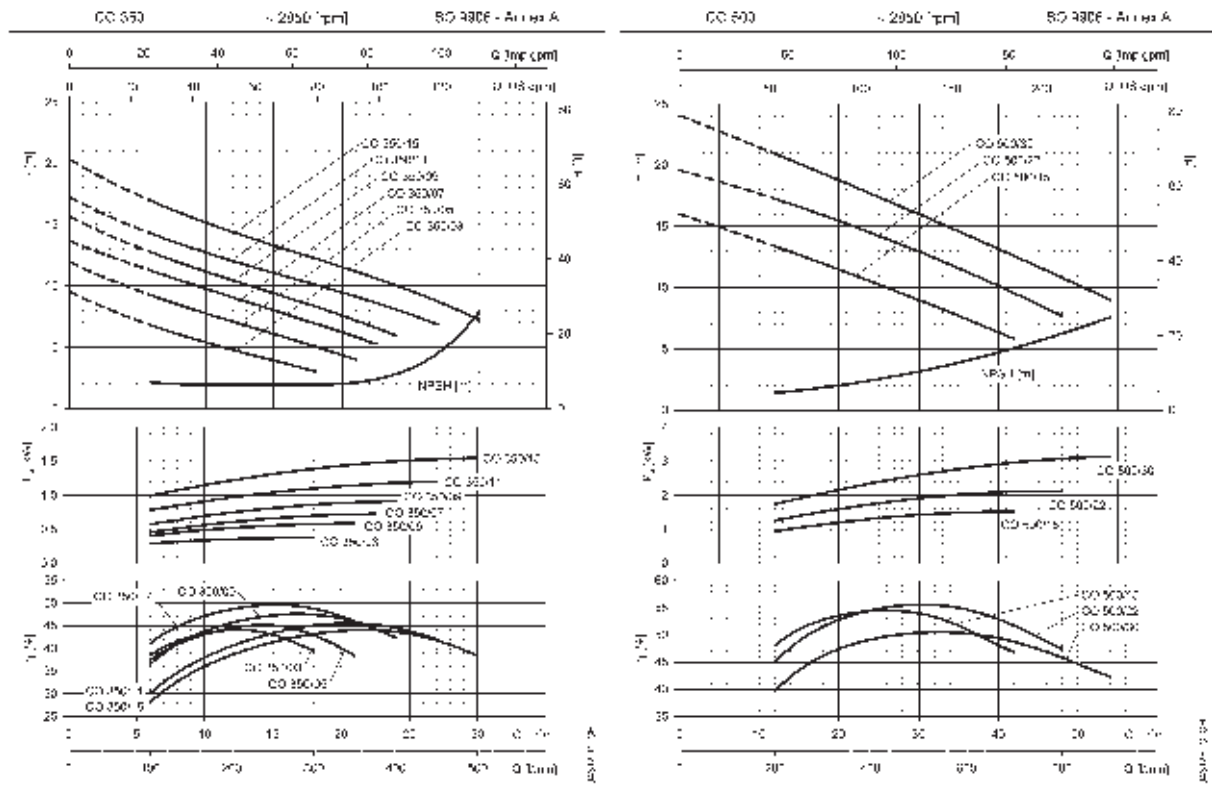



Общий каталог

СО СЕРИЯ

ТАБЛИЦА ГИДРАВЛИЧЕСКИХ ХАРАКТЕРИСТИК

1

ТИП НАСОСА	НОМИНАЛЬНАЯ МОЩНОСТЬ kW HP		Q = ПОДАЧА																	
			л/мин	100	120	160	200	240	280	300	350	375	400	450	500	600	650	700	800	900
			м ³ /ч	0	6	7,2	9,6	12	14,4	16,8	18	21	22,5	24	27	30	36	39	42	48
H = ОБЩИЙ НАПОР В МЕТРАХ ВОДЯНОГО СТОЛБА																				
СО(М) 350/03	0,37	0,5	9,5	6,8	6,3	5,5	4,8	4,1	3,4	3,0										
СО(М) 350/05	0,55	0,75	12,0	9,2	8,8	7,9	7,1	6,3	5,5	5,1	4,0									
СО(М) 350/07	0,75	1	13,7	11,2	10,8	9,9	9,1	8,2	7,4	6,9	5,8	5,3								
СО(М) 350/09	0,9	1,2	15,7	12,7	12,2	11,3	10,5	9,6	8,8	8,3	7,2	6,6	5,9							
СО(М) 350/11	1,1	1,5	17,3	14,3	13,8	12,9	12,0	11,2	10,5	10,1	9,1	8,6	8,0	6,8						
СО(М) 350/15	1,5	2	20,3	16,9	16,4	15,3	14,4	13,5	12,7	12,2	11,2	10,6	10,0	8,7	7,2					
СО(М) 500/15	1,5	2	16,0				13,4	12,8	12,3	12,0	11,3	10,9	10,5	9,8	9,0	7,4	6,6	5,8		
СО(М) 500/22	2,2	3	19,6				17,3	16,7	16,2	15,9	15,2	14,9	14,5	13,7	13,0	11,3	10,4	9,6	7,7	
СО 500/30	3	4	24,1				20,9	20,3	19,7	19,3	18,5	18,1	17,7	16,9	16,0	14,3	13,5	12,6	10,8	9,0

co-2p50_d_th

ДАННЫЕ ЭЛЕКТРОДВИГАТЕЛЯ

ТИП НАСОСА ОДНОФАЗНЫЙ	ПОТРЕБЛЯЕМАЯ МОЩНОСТЬ* kW	ПОТРЕБЛЯЕМЫЙ ТОК* 220-240 V A	КОНДЕНСАТОР μF / 450 V				
				COM350/03	0,63	2,82	14
				COM350/05	0,88	4,25	16
COM350/07	1,02	4,67	20				
COM350/09	1,21	5,46	25				
COM350/11	1,75	7,85	30				
COM350/15	2,04	9,21	40				
COM500/15	2,02	9,12	40				
COM500/22	2,71	12,1	50				
-	-	-	-				

*Максимальное значение в рабочем диапазоне

ТИП НАСОСА ТРЕХФАЗНЫЙ	ПОТРЕБЛЯЕМАЯ МОЩНОСТЬ* kW	ПОТРЕБЛЯЕМЫЙ ТОК* 220-240 V A	КОНДЕНСАТОР 380-415 V A				
				CO 350/03	0,64	2,53	1,46
				CO 350/05	0,79	2,7	1,56
CO 350/07	1	3,57	2,06				
CO 350/09	1,13	4,21	2,43				
CO 350/11	1,69	5,2	3				
CO 350/15	1,98	6,3	3,64				
CO 500/15	1,96	6,27	3,62				
CO 500/22	2,73	9,06	5,23				
CO 500/30	3,97	11,7	6,78				

co-2p50_c_te



1

СО СЕРИЯ РАЗМЕРЫ И ВЕС

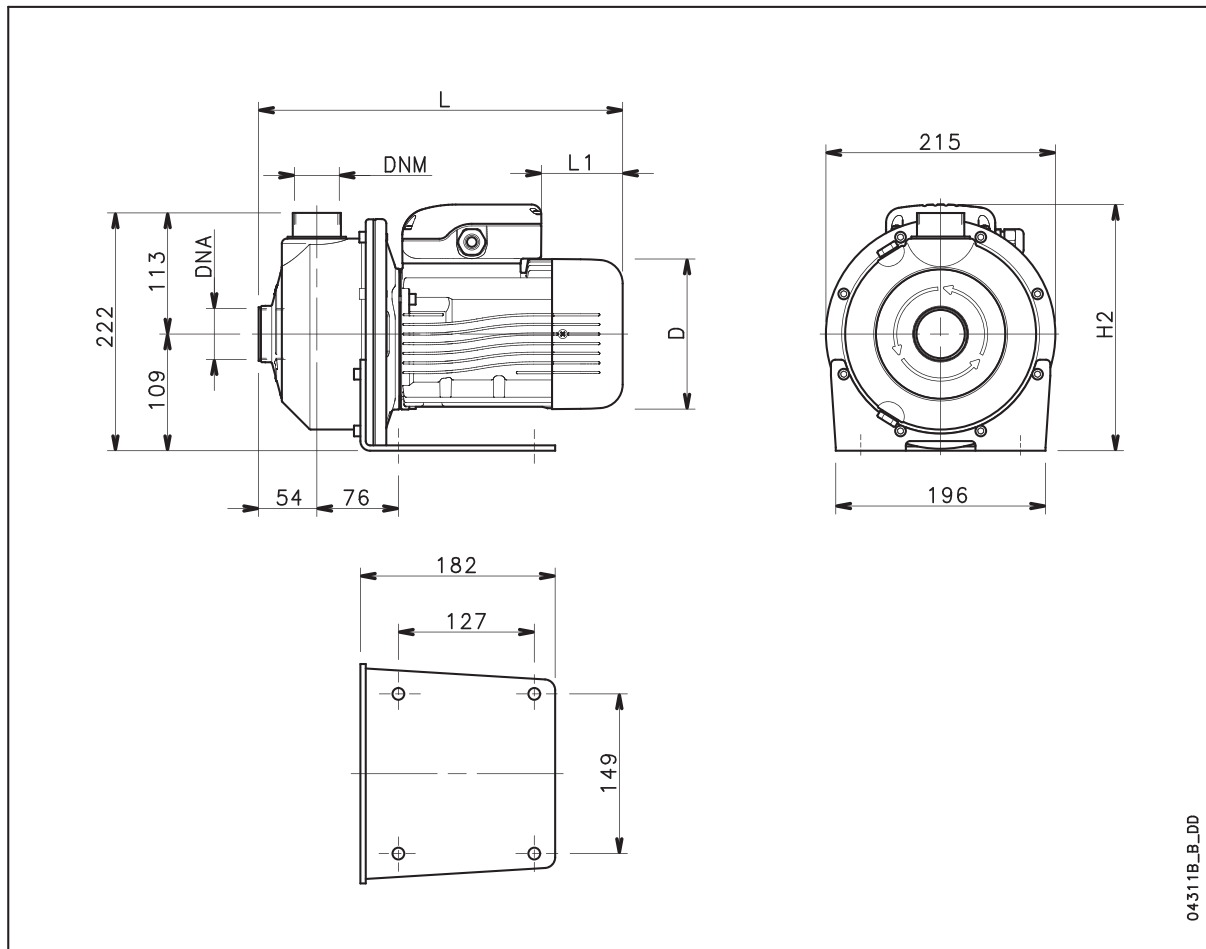

04311B_B_DD

ТИП НАСОСА	РАЗМЕРЫ (мм)				DNA	DNM	ВЕС kg
	D	H2	L	L1			
COM 350/03	120	220	325	62	Rp 1 1/2	Rp 1 1/4	10
COM 350/05	140	230	339	76	Rp 1 1/2	Rp 1 1/4	11,9
COM 350/07	140	230	339	76	Rp 1 1/2	Rp 1 1/4	12,6
COM 350/09	140	239	339	31	Rp 1 1/2	Rp 1 1/4	13,2
COM 350/11	156	246	385	69	Rp 1 1/2	Rp 1 1/4	14,5
COM 350/15	156	246	385	69	Rp 1 1/2	Rp 1 1/4	16,2
COM 500/15	156	246	385	69	Rp 2	Rp 1 1/2	16,2
COM 500/22	176	230	416	114	Rp 2	Rp 1 1/2	17,8
CO 350/03	120	220	325	62	Rp 1 1/2	Rp 1 1/4	10
CO 350/05	140	230	339	76	Rp 1 1/2	Rp 1 1/4	11,9
CO 350/07	140	230	339	76	Rp 1 1/2	Rp 1 1/4	12,6
CO 350/09	140	230	339	76	Rp 1 1/2	Rp 1 1/4	12,2
CO 350/11	156	238	385	114	Rp 1 1/2	Rp 1 1/4	14,5
CO 350/15	156	238	385	114	Rp 1 1/2	Rp 1 1/4	16,2
CO 500/15	156	238	385	114	Rp 2	Rp 1 1/2	16,2
CO 500/22	156	238	385	114	Rp 2	Rp 1 1/2	17,8
CO 500/30	176	230	416	149	Rp 2	Rp 1 1/2	22

co-2p50_a_td

Engineered for life



SP Серия

Моноблочные самовсасывающие насосы с периферийным рабочим колесом с боковым каналом и рабочим колесом в форме звезды.

Разработаны для устойчивой работы даже при условии наличия большого количества растворенных газов во входной линии или при незаполненном входном трубопроводе.

Никелированное латунное рабочее колесо предотвращает заедание из-за окисления.

ОБЩИЕ ХАРАКТЕРИСТИКИ

Подача: до 2.75 м³/ч

Напор: до 50 м

Напряжение питания: трехфазное и однофазное, 50 и 60 Гц

Мощность: от 0.55 кВт до 0.75 кВт

Максимальное рабочее давление: 8 бар

Температура перекачиваемой жидкости: от -10°C до +40°C

Максимальная температура окружающей среды: 40°C

Класс изоляции: F

Класс защиты: IP55

МАТЕРИАЛЫ

Корпус насоса: Чугун

Двигатель/Опора насоса: Чугун

Рабочее колесо: Никелированная латунь

Передний фланец: Латунь

Задняя крышка диффузора: Латунь

Торцевое уплотнение: Керамика/Графит/NBR

Заливная гайка: Латунь

Уплотнения: NBR

ПРИМЕНЕНИЯ

- Подача воды
- Мойки
- Повышение давления
- Ирригация



Для получения подробной технической информации, обращайтесь www.lowara.com

Engineered for life



SP СЕРИЯ

РАБОЧИЕ ХАРАКТЕРИСТИКИ ПРИ 50 ГЦ



ТАБЛИЦА ГИДРАВЛИЧЕСКИХ ХАРАКТЕРИСТИК

ТИП НАСОСА	НОМИНАЛЬНАЯ МОЩНОСТЬ		Q = ПОДАЧА							
			л/мин	0	10	20	25	30	35	40
			0	0,6	1,2	1,5	1,8	2,1	2,4	2,7
			м³/ч	0						
			H = ОБЩИЙ НАПОР В МЕТРАХ ВОДЯНОГО СТОЛБА							
SP5(T)	0,55	0,75	45,2	39,8	31,1	26,0	20,7	15,4	10,3	5,7
SP7(T)	0,75	1	54,1	49,3	41,5	36,7	31,4	25,7	19,7	13,5

*Данные характеристики действительны для жидкостей плотностью $\rho = 1.0 \text{ кг/дм}^3$ и кинематической вязкостью $\nu = 1 \text{ мм}^2/\text{с}$

sp-2p50_a_tf

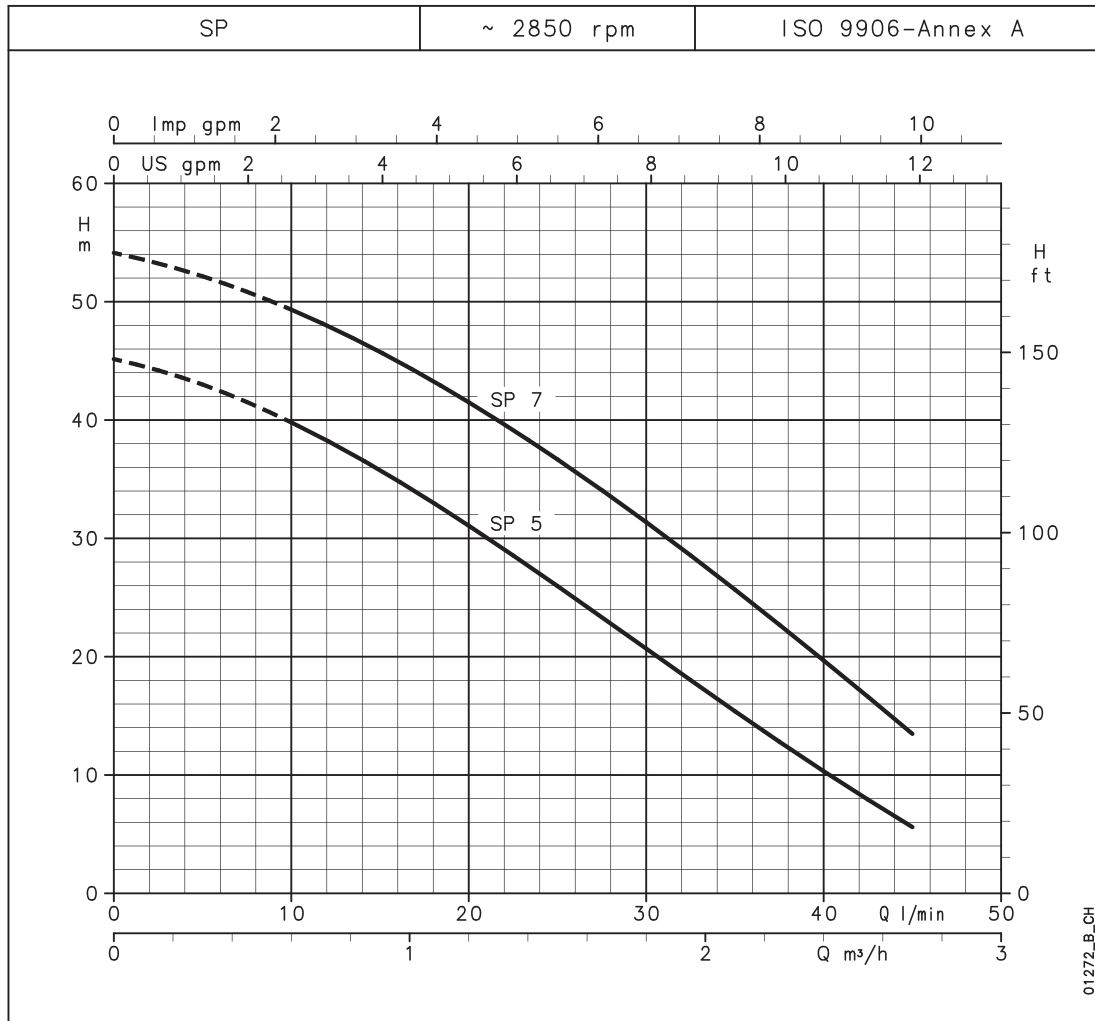
ДАННЫЕ ЭЛЕКТРОДВИГАТЕЛЯ

ТИП НАСОСА	ПОТРЕБЛЯЕМАЯ МОЩНОСТЬ*	ПОТРЕБЛЯЕМЫЙ ТОК*	КОНДЕНСАТОР
ОДНОФАЗНЫЙ		220-240 V	
	kW	A	$\mu\text{F} / 450 \text{ V}$
SP5	0,87	4,21	16
SP7	1,00	4,60	20

ТИП НАСОСА	ПОТРЕБЛЯЕМАЯ МОЩНОСТЬ*	ПОТРЕБЛЯЕМЫЙ ТОК*	КОНДЕНСАТОР
ТРЕХФАЗНЫЙ		220-240 V	380-415 V
	kW	A	A
SP5T	0,78	2,67	1,54
SP7T	0,98	3,53	2,04

*Максимальное значение в рабочем диапазоне

sp-2p50_a_te

Engineered for life



SP СЕРИЯ РАЗМЕРЫ И ВЕС

1

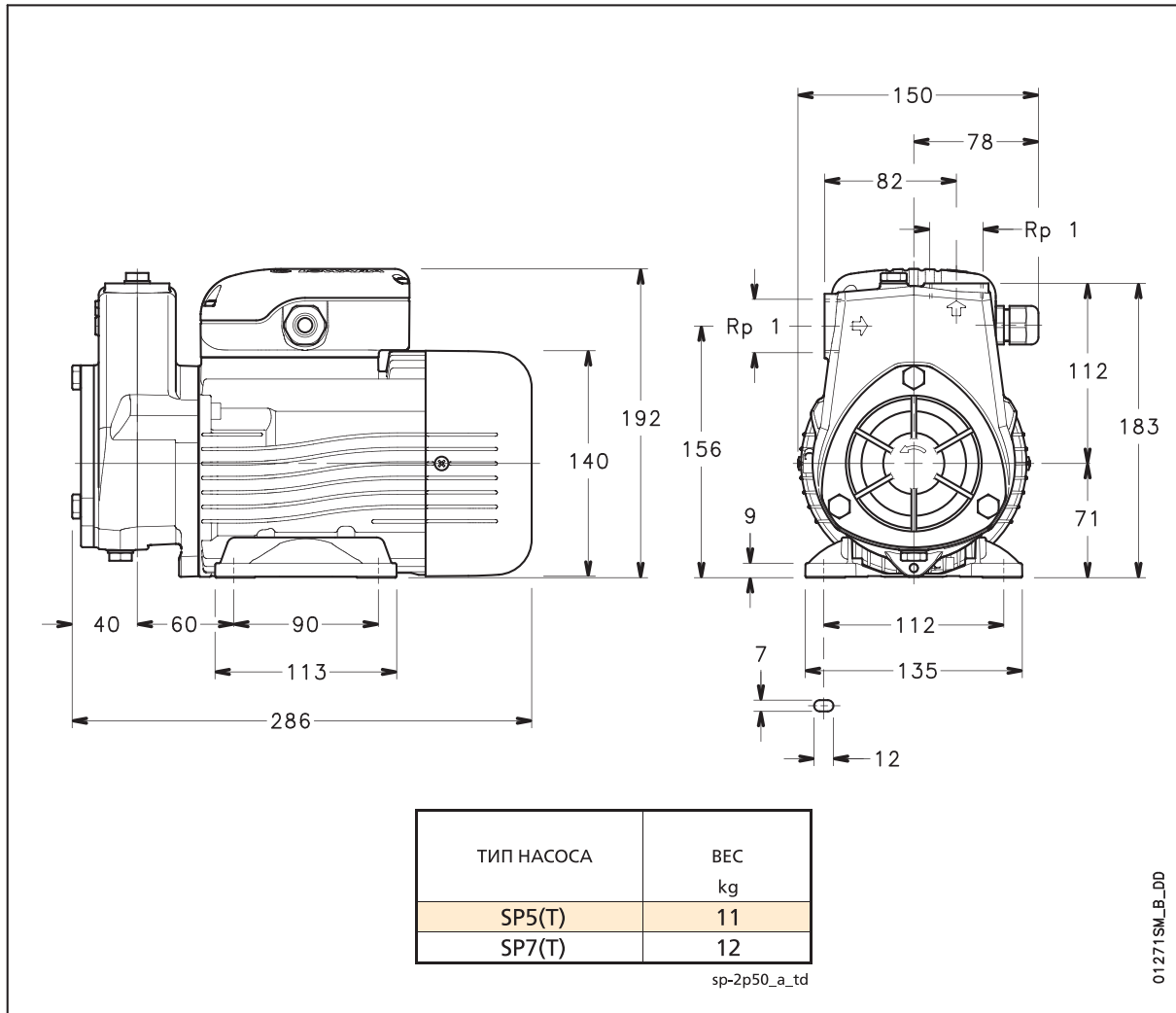



VG Серия

Моноблочные самовсасывающие центробежные насосы со встроенным эжектором, разработанные для устойчивой работы даже в случае присутствия в воде большого количества растворенных газов. Применение нержавеющей стали гарантирует высокие характеристики и надежность насоса. Могут использоваться для перекачивания питьевой воды.

Поставляется в садовом исполнении с рукояткой и клеммной коробкой с вмонтированным выключателем.

ОБЩИЕ ХАРАКТЕРИСТИКИ

Подача: до 4.2 м³/ч.

Напор: до 53 м

Напряжение питания: трехфазное и однофазное, 50 и 60 Гц

Мощность: от 0.37 кВт до 1.1 кВт

Максимальное рабочее давление: 8 бар

Максимальный подъём воды: 8 м

Максимальная температура

окружающей среды: 40°C

Температура перекачиваемой

жидкости: от -10°C до +40°C

Класс изоляции: F

Класс защиты: IP55

ПРИМЕНЕНИЯ

- Подача воды
- Повышение давления
- Ирригация
- Мойки
- Сбор дождевых вод
- Бассейны
- Фонтаны

МАТЕРИАЛЫ

Корпус насоса: Нержавеющая сталь

Рабочее колесо: Нержавеющая сталь

Диффузор: Технополимер

Эжектор: Технополимер

Сальниковая камера: Нержавеющая сталь

Торцевое уплотнение: Керамика /Графит/EPDM

Гайки (заливная и дренажная): никелированная латунь

Уплотнения: EPDM



Для получения подробной технической информации, обращайтесь www.lowara.com

Engineered for life



Общий каталог

ВГ СЕРИЯ

РАБОЧИЕ ХАРАКТЕРИСТИКИ ПРИ 50 ГЦ



ТАБЛИЦА ГИДРАВЛИЧЕСКИХ ХАРАКТЕРИСТИК

ТИП НАСОСА	НОМИНАЛЬНАЯ МОЩНОСТЬ		Q = ПОДАЧА										
			л/мин	0	10	20	30	40	50	60	65	70	
		кВт	НР	м³/ч	0	0,6	1,2	1,8	2,4	3	3,6	3,9	4,2
H = ОБЩИЙ НАПОР В МЕТРАХ ВОДЯНОГО СТОЛБА													
BG(M)3	0,37	0,5		36,9	30,6	25,6	21,5	17,7	13,8				
BG(M)5	0,55	0,75		40,2	35,7	32,0	28,8	25,7	22,4	18,8			
BG(M)7	0,75	1		45,4		38,1	34,8	31,7	28,6	25,6			
BG(M)9	0,9	1,2		49,6		41,1	37,7	34,8	32,2	29,8	28,6		
BG(M)11	1,1	1,5		53,2		45,8	42,5	39,5	36,5	33,5	31,9	30,3	

Максимальная подача приведен при условии всасывания с глубины 8 м через чистый трубопровод и донный клапан 1".
 Данные характеристики действительны для жидкостей с плотностью $\rho = 1,0 \text{ кг/дм}^3$ и кинематической вязкостью $\nu = 1 \text{ мм}^2/\text{с}$

bg-2p50_a_th

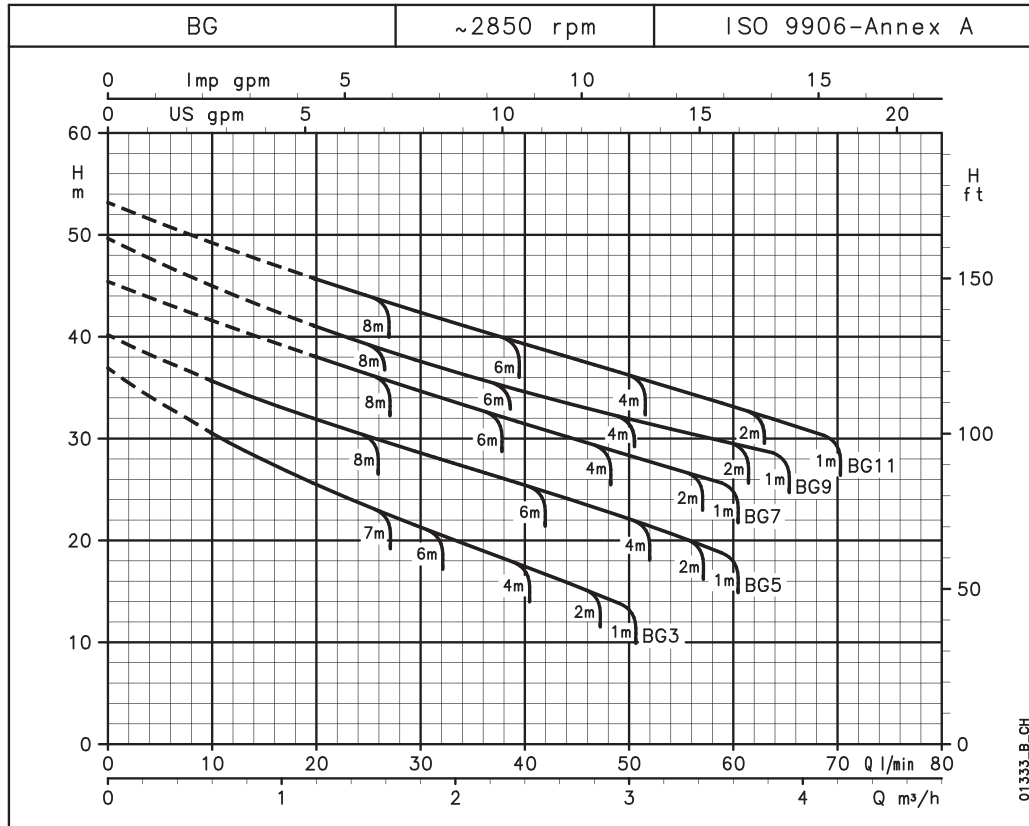
ДАННЫЕ ЭЛЕКТРОДВИГАТЕЛЯ

ТИП НАСОСА	ПОТРЕБЛЯЕМАЯ МОЩНОСТЬ*	ПОТРЕБЛЯЕМЫЙ ТОК*	КОНДЕНСАТОР
ОДНОФАЗНЫЙ	кВт	220-240 V А	μF / 450 V
BGM3	0,67	2,96	14
BGM5	0,91	4,33	16
BGM7	1,11	5	20
BGM9	1,24	5,54	25
BGM11	1,43	6,47	30

ТИП НАСОСА	ПОТРЕБЛЯЕМАЯ МОЩНОСТЬ*	ПОТРЕБЛЯЕМЫЙ ТОК*	КОНДЕНСАТОР
ТРЕХФАЗНЫЙ	кВт	220-240 V А	380-415 V А
BG3	0,68	2,56	1,48
BG5	0,81	2,74	1,58
BG7	1,1	3,71	2,14
BG9	1,16	4,24	2,45
BG11	1,38	4,59	2,65

*Максимальное значение в рабочем диапазоне

bg-2p50_a_te

Engineered for life



1

ВГ СЕРИЯ РАЗМЕРЫ И ВЕС

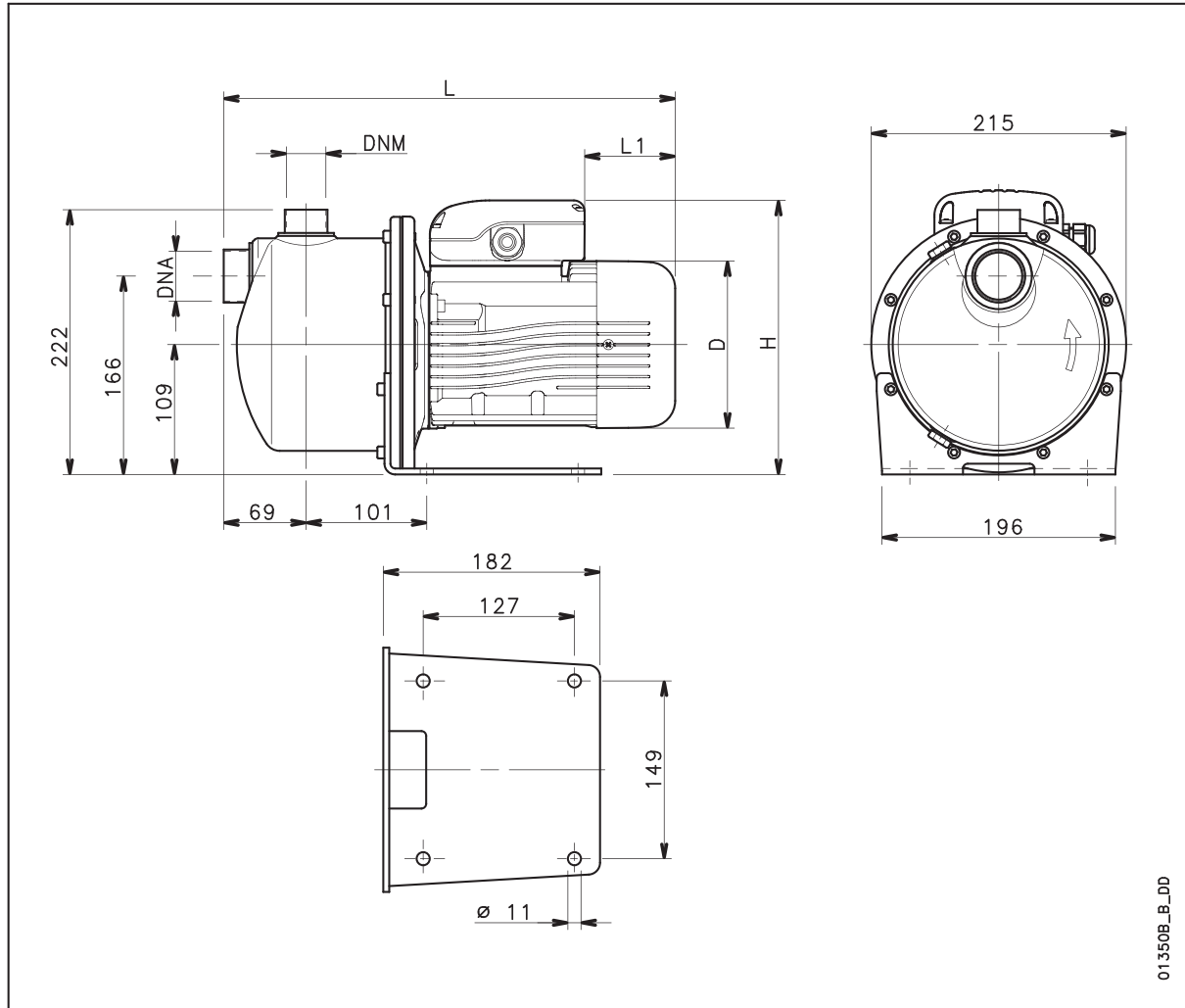

ТИП НАСОСА	РАЗМЕРЫ (мм)				DNA	DNM	ВЕС
	D	L	L1	H			
BGM3	120	366	62	220	Rp 1 ¹ / ₄	Rp 1	10
BGM5	140	380	76	230	Rp 1 ¹ / ₄	Rp 1	12
BGM7	140	380	76	230	Rp 1 ¹ / ₄	Rp 1	13
BGM9	140	380	31	239	Rp 1 ¹ / ₄	Rp 1	13
BGM11	156	425	69	246	Rp 1 ¹ / ₄	Rp 1	16
BG3	120	366	62	220	Rp 1 ¹ / ₄	Rp 1	10
BG5	140	380	76	230	Rp 1 ¹ / ₄	Rp 1	12
BG7	140	380	76	230	Rp 1 ¹ / ₄	Rp 1	13
BG9	140	380	76	230	Rp 1 ¹ / ₄	Rp 1	13
BG11	156	425	114	238	Rp 1 ¹ / ₄	Rp 1	16

bg-2p50_a_td

Engineered for life



AG-JES Серия

Самовсасывающие насосы для бассейнов с фильтром.

1

ОБЩИЕ ХАРАКТЕРИСТИКИ

Подача: до 30 м³/ч.

Напор: до 17 м

Напряжение питания: трехфазное и однофазное, 50 Гц

Мощность: от 0.3 кВт до 1.5 кВт

Максимальное рабочее давление: 2 бар

Температура перекачиваемой жидкости: -10°C до +40°C

Класс изоляции: F

Класс защиты: IP55

МАТЕРИАЛЫ

Корпус насоса: Технополимер

Кронштейн между колесом и двигателем: Технополимер

Рабочее колесо: Технополимер

Диффузор: Технополимер

Торцевое уплотнение:

Керамика / Графит

Дренажная пробка: Технополимер

Корпус фильтра: Технополимер

Уплотнения: NBR

ПРИМЕНЕНИЯ

- Подача воды
- Бассейны
- Фонтаны и водные горки



Для получения подробной технической информации, обращайтесь www.lowara.com

Engineered for life



ITT

Lowara

Общий каталог

1

AG-JEC СЕРИЯ ОДНОФАЗНЫЙ РАБОЧИЕ ХАРАКТЕРИСТИКИ ПРИ 50 ГЦ



ТАБЛИЦА ГИДРАВЛИЧЕСКИХ ХАРАКТЕРИСТИК

ТИП НАСОСА	НОМИНАЛЬНАЯ МОЩНОСТЬ		НОМИНАЛЬНЫЙ ТОК	КОНДЕНСАТОР		Q = ПОДАЧА									
	kW	HP		µF	V	л/мин	0	50	100	150	200	267	333	400	483
230V 50Hz			A			м³/ч	0	3	6	9	12	16	20	24	29
H = ОБЩИЙ НАПОР В МЕТРАХ ВОДЯНОГО СТОЛБА															
AG8	0,3	0,4	1,45	10	420	9,2	7,5	4,8	1,7						
AG10	0,37	0,5	1,7	10	420	11	9,4	6,6	3,2						
AG14	0,55	0,75	2,8	10	420	12,7	11,9	10,2	7,8	4,5					
AG16	0,67	0,92	3,0	10	420	13,1	12,6	11,4	9,5	7	2,8				
J100EC	0,55	0,75	3,2	12,5	420	14	13,0	12	10	7,3	3,1				
J150EC	0,75	1	3,5	20	420	15	14,2	13,3	12,1	10,4	7,1	3,2			
J200EC	1,1	1,5	5,7	25	420	17	15,7	14,8	14	13,1	10,6	7,2	3,3		
J250EC	1,5	2	7,5	25	420	17	15,7	15,3	14,7	13,9	12,5	10,6	8,4	5,4	

ag-jec-1ph-2p50_b_th

Engineered for life

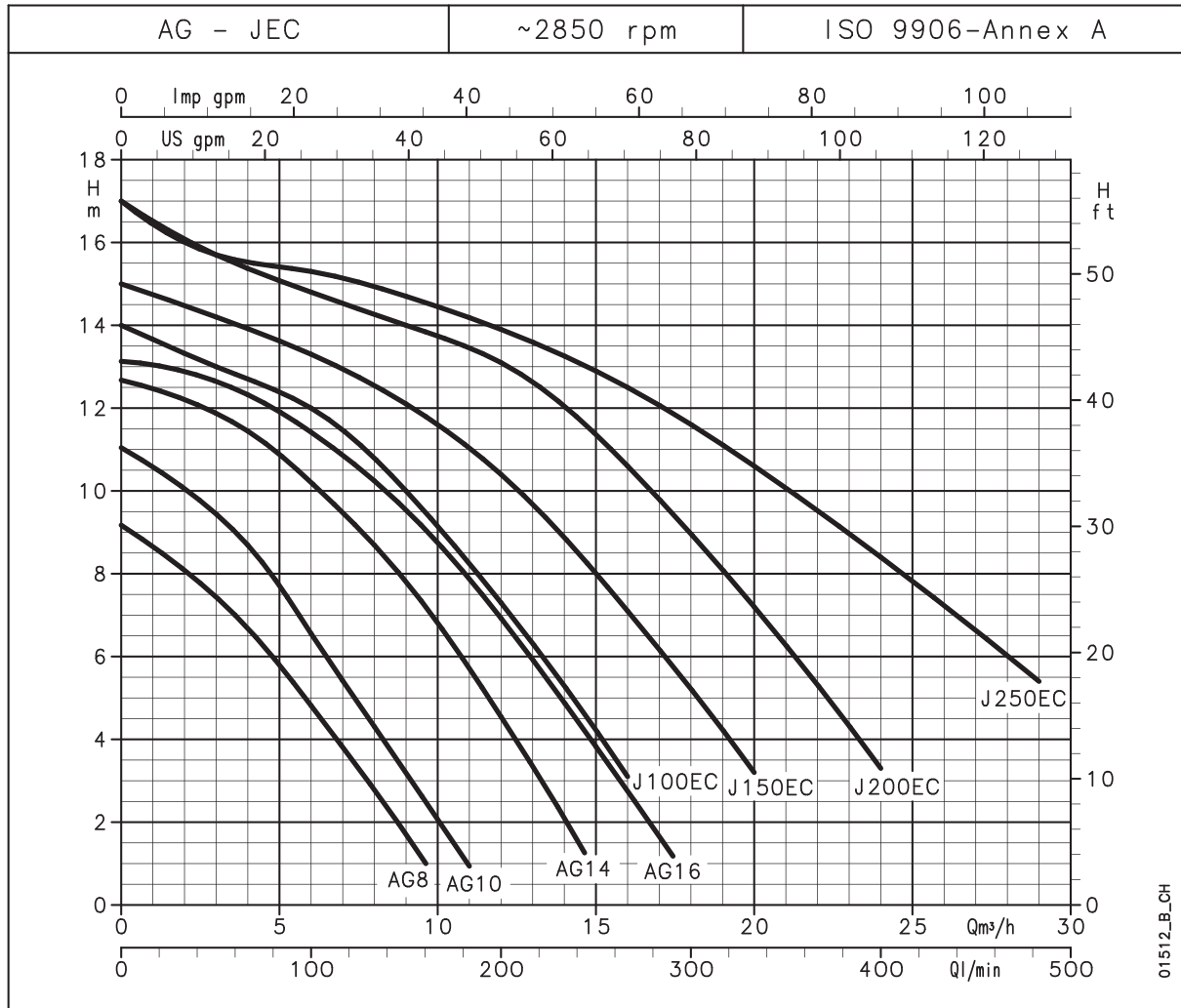

JEC СЕРИЯ ТРЕХФАЗНЫЙ РАБОЧИЕ ХАРАКТЕРИСТИКИ ПРИ 50 ГЦ



ТАБЛИЦА ГИДРАВЛИЧЕСКИХ ХАРАКТЕРИСТИК

ТИП НАСОСА	НОМИНАЛЬНАЯ МОЩНОСТЬ		НОМИНАЛЬНЫЙ ТОК	Q = ПОДАЧА									
				л/мин	0	50	100	150	200	267	333	400	483
400V 50Hz	kW	HP	A	м³/ч	0	3	6	9	12	16,02	19,98	24	28,98
H = ОБЩИЙ НАПОР В МЕТРАХ ВОДЯНОГО СТОЛБА													
J100ECT	0,55	0,75	1,1	14	12,3	11,1	9	6,2	2				
J150ECT	0,75	1	1,8	14	13,5	13,1	12,1	10,5	6,9	3,3			
J200ECT	1,1	1,5	2,4	17	15,8	15	14,3	13,3	10,7	7,2	3,4		
J250ECT	1,5	2	3,4	17	16,5	15,9	15,4	14,7	13,6	11,8	9,7	6,3	

ag-jec-3ph-2p50_a_th

Engineered for life

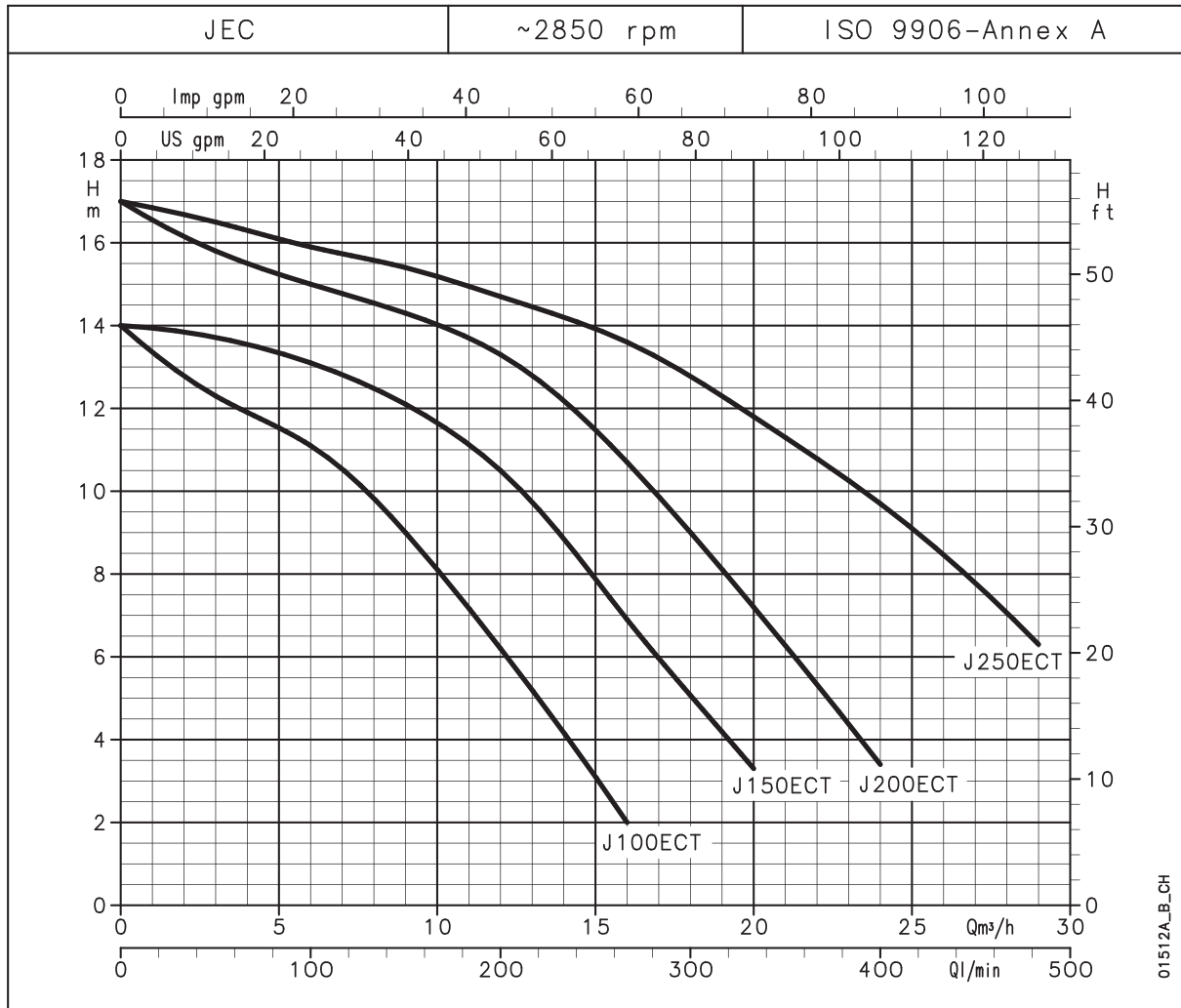

Общий каталог

1

AG СЕРИЯ - РАЗМЕРЫ И ВЕС

ТИП НАСОСА	ВЕС kg
AG8	9,1
AG10	9,0
AG14	9,0
AG16	9,0

ag_a_td

JEC СЕРИЯ - РАЗМЕРЫ И ВЕС

ТИП НАСОСА	ДЛИНА A (mm)	ВЕС kg
J100EC	548	11,8
J150EC	578	10,2
J200EC	578	12,0
J250EC	578	12,5
J100ECT	545	12,0
J150ECT	574	10,2
J200ECT	575	12,5
J250ECT	582	13,0

jec_a_td

Engineered for life



Р-РАВ-PSA Серия

Насосы с периферийным рабочим колесом способны выдавать высокий напор с относительно небольшой мощностью двигателя.

Некоторые модели доступны в версии РВ (бронзовый корпус для морской воды), версии РК (предназначены для горячей воды до 80°C) и РВК версии (корпус насоса из бронзы и предназначены для горячей воды до 80°C).

ОБЩИЕ ХАРАКТЕРИСТИКИ

Подача: до 3.72 м³/ч.

Напор: до 82 м

Напряжение питания: трехфазное и однофазное, 50 и 60 Гц

Мощность: от 0.3 кВт до 1.1 кВт

Максимальное рабочее давление: 8 бар (10 бар для серии PSA)

Температура перекачиваемой жидкости:

-10°C до +40°C (Р серия)

-10°C до +80°C (PSA-РАВ-РАВЛВ серии)

Максимальная температура окружающей среды: 40°C

Класс изоляции: F

Класс защиты: IP44 (модели Р16, Р21, РАВ, РАВЛВ)

IP55 (модели Р30, Р40, Р60, Р70, PSA)

МАТЕРИАЛЫ

Корпус насоса: Чугун (Р-PSA серия)

Бронза (РВ-РАВ-РАВЛВ серия)

Кронштейн: Чугун (Р-PSA серия)

Бронза (РВ-РАВ-РАВЛВ серия)

Рабочее колесо: Бронза

Торцевое уплотнение:

Керамика/Графит/NBR

Заливная гайка: Латунь

Уплотнения: NBR

ПРИМЕНЕНИЯ

- Подача воды
- Мойки
- Питание котлов
- Системы ГВС
- Повышение давления
- Ирригация
- Охлаждение и кондиционирование



Для получения подробной технической информации, обращайтесь www.lowara.com

Engineered for life



Общий каталог

1

Р СЕРИЯ

РАБОЧИЕ ХАРАКТЕРИСТИКИ ПРИ 50 ГЦ



ТАБЛИЦА ГИДРАВЛИЧЕСКИХ ХАРАКТЕРИСТИК

ТИП НАСОСА	НОМИНАЛЬНАЯ МОЩНОСТЬ		Q = ПОДАЧА										
			л/мин	0	8	10	15	20	35	37	40	45	62
			м³/ч	0	0,48	0,60	0,90	1,20	2,10	2,22	2,40	2,70	3,72
	kW HP		H = ОБЩИЙ НАПОР В МЕТРАХ ВОДЯНОГО СТОЛБА										
P(M)16	0,3	0,4	43,4		33,0	27,8	22,6	7,1	5,0				
P(M)21	0,37	0,5	47,4		37,0	31,8	26,7	11,2	9,1	6,0			
P(M)30	0,5	0,7	56,2		44,0	38,5	33,3	18,7	16,8	13,9	9,0		
P(M)40	0,6	0,8	64,3			47,4	42,2	27,3	25,4	22,6	18,0		
P(M)60	1,1	1,5	76,9				60,0	43,8	41,6	38,2	32,8	16,0	
P(M)70	0,75	1	102,6	82,0	76,8	64,0	51,5	18,0					

*Данные характеристики действительны для жидкостей плотностью $\rho = 1.0 \text{ кг/дм}^3$ и кинематической вязкостью $\nu = 1 \text{ мм}^2/\text{с}$

p-2p50_b_th

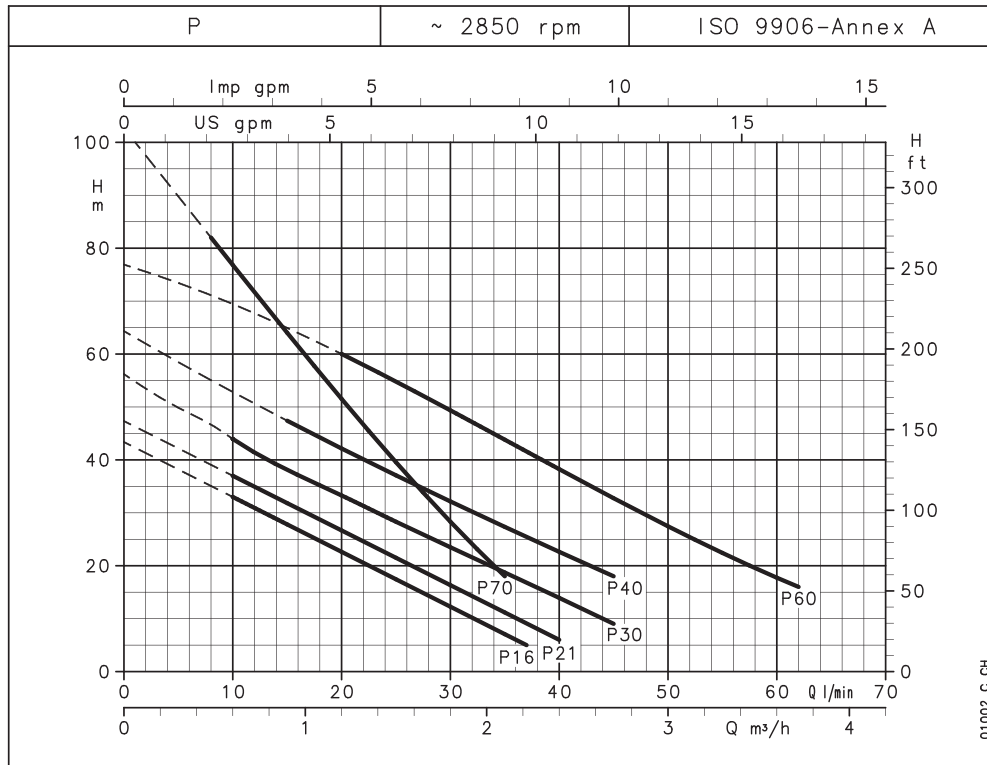
ДАННЫЕ ЭЛЕКТРОДВИГАТЕЛЯ

ТИП НАСОСА	ПОТРЕБЛЯЕМАЯ МОЩНОСТЬ*	ПОТРЕБЛЯЕМЫЙ ТОК*	КОНДЕНСАТОР
ОДНОФАЗНЫЙ	220-240 V		μF / 450 V
	kW	A	
PM16	0,50	2,2	10
PM21	0,58	2,8	12,5
PM30	0,8	4	16
PM40	1,15	5,3	20
PM60	1,77	7,95	30
PM70	1,36	6,12	25

ТИП НАСОСА	ПОТРЕБЛЯЕМАЯ МОЩНОСТЬ*	ПОТРЕБЛЯЕМЫЙ ТОК*	КОНДЕНСАТОР
ТРЕХФАЗНЫЙ	220-240 V		380-415 V
	kW	A	
P16	0,48	1,55	0,9
P21	0,55	1,9	1,1
P30	0,78	2,8	1,6
P40	1,1	3,6	2,1
P60	1,72	5,23	3,02
P70	1,3	4,36	2,52

*Максимальное значение в рабочем диапазоне

p-2p50_b_te

Engineered for life



Общий каталог

РАВ СЕРИЯ

РАБОЧИЕ ХАРАКТЕРИСТИКИ ПРИ 50 ГЦ



ТАБЛИЦА ГИДРАВЛИЧЕСКИХ ХАРАКТЕРИСТИК

ТИП НАСОСА	НОМИНАЛЬНАЯ МОЩНОСТЬ		Q = ПОДАЧА								
			л/мин	0	8	10	15	20	25	30	33
			м³/ч	0	0,48	0,60	0,90	1,20	1,50	1,80	1,98
	kW	HP	H = ОБЩИЙ НАПОР В МЕТРАХ ВОДЯНОГО СТОЛБА								
PABM15	0,37	0,5	43,0	33,0	30,6	24,7	18,9	13,4	8,1	5,0	
PABLBM15	0,37	0,5	43,0	33,0	30,6	24,7	18,9	13,4	8,1	5,0	

*Данные характеристики действительны для жидкостей плотностью $\rho = 1.0 \text{ кг/дм}^3$ и кинематической вязкостью $\nu = 1 \text{ мм}^2/\text{с}$

rab-2p50_a_tf

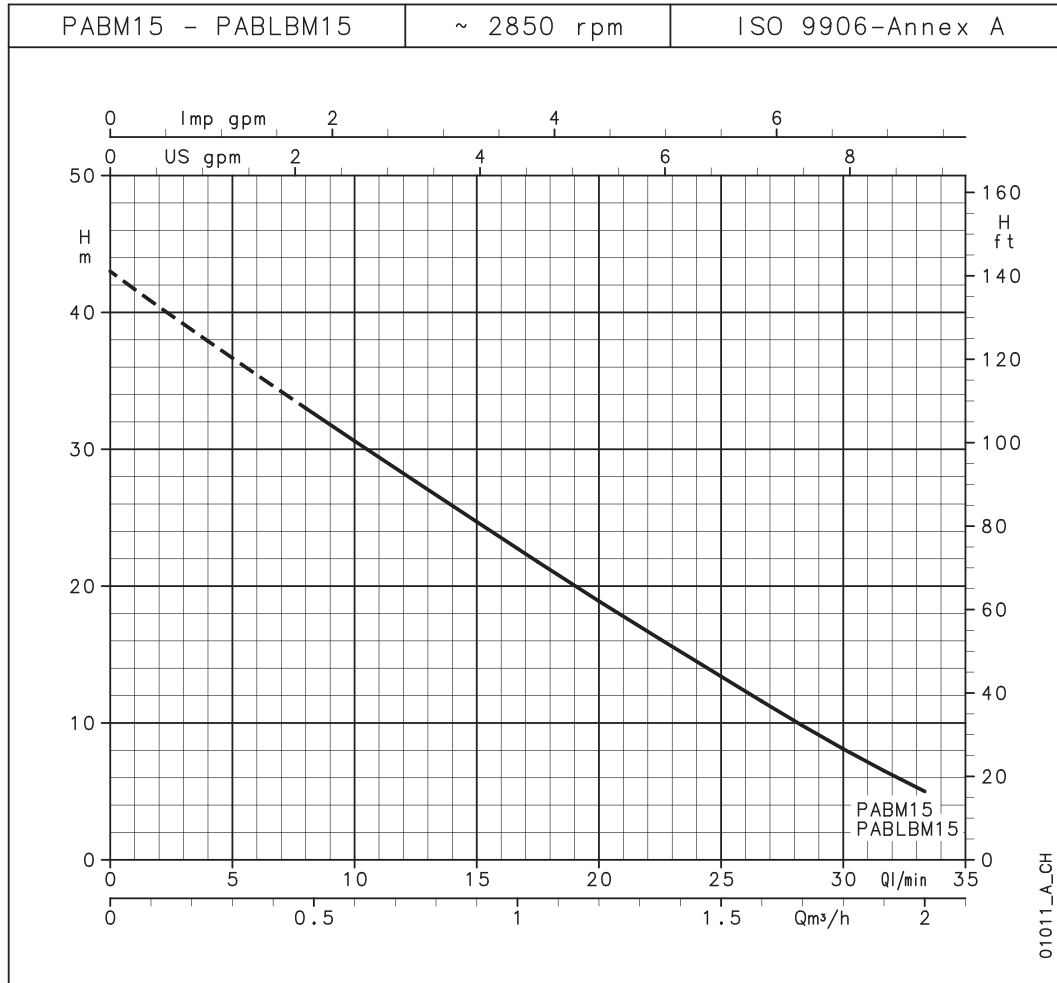
ДАННЫЕ ЭЛЕКТРОДВИГАТЕЛЯ

ТИП НАСОСА	ПОТРЕБЛЯЕМАЯ МОЩНОСТЬ*	ПОТРЕБЛЯЕМЫЙ ТОК*	КОНДЕНСАТОР
ОДНОФАЗНЫЙ		220-240 V	
	kW	A	$\mu\text{F} / 450 \text{ V}$
PABM15	0,47	2,1	10
PABLBM15	0,47	2,1	10

ТИП НАСОСА	ПОТРЕБЛЯЕМАЯ МОЩНОСТЬ*	ПОТРЕБЛЯЕМЫЙ ТОК*	КОНДЕНСАТОР
ТРЕХФАЗНЫЙ		220-240 V	380-415 V
	kW	A	A
-	-	-	-
-	-	-	-

*Максимальное значение в рабочем диапазоне

rab-2p50_a_te

Engineered for life



ITT

Lowara

Общий каталог

1

PSA70 СЕРИЯ

РАБОЧИЕ ХАРАКТЕРИСТИКИ ПРИ 50 ГЦ



ТАБЛИЦА ГИДРАВЛИЧЕСКИХ ХАРАКТЕРИСТИК

ТИП НАСОСА	НОМИНАЛЬНАЯ МОЩНОСТЬ		Q = ПОДАЧА								
			л/мин	0	2	4	8	10	12	14	16
			м³/ч	0	0,12	0,24	0,48	0,6	0,72	0,84	0,96
H = ОБЩИЙ НАПОР В МЕТРАХ ВОДЯНОГО СТОЛБА											
PSA(M)70	0,37	0,5		92,8	82,0	71,1	49,7	39,7	30,4	22,1	15,0

*Данные характеристики действительны для жидкостей плотностью $\rho = 1.0 \text{ кг/дм}^3$ и кинематической вязкостью $\nu = 1 \text{ мм}^2/\text{с}$

psa-2p50_a_tf

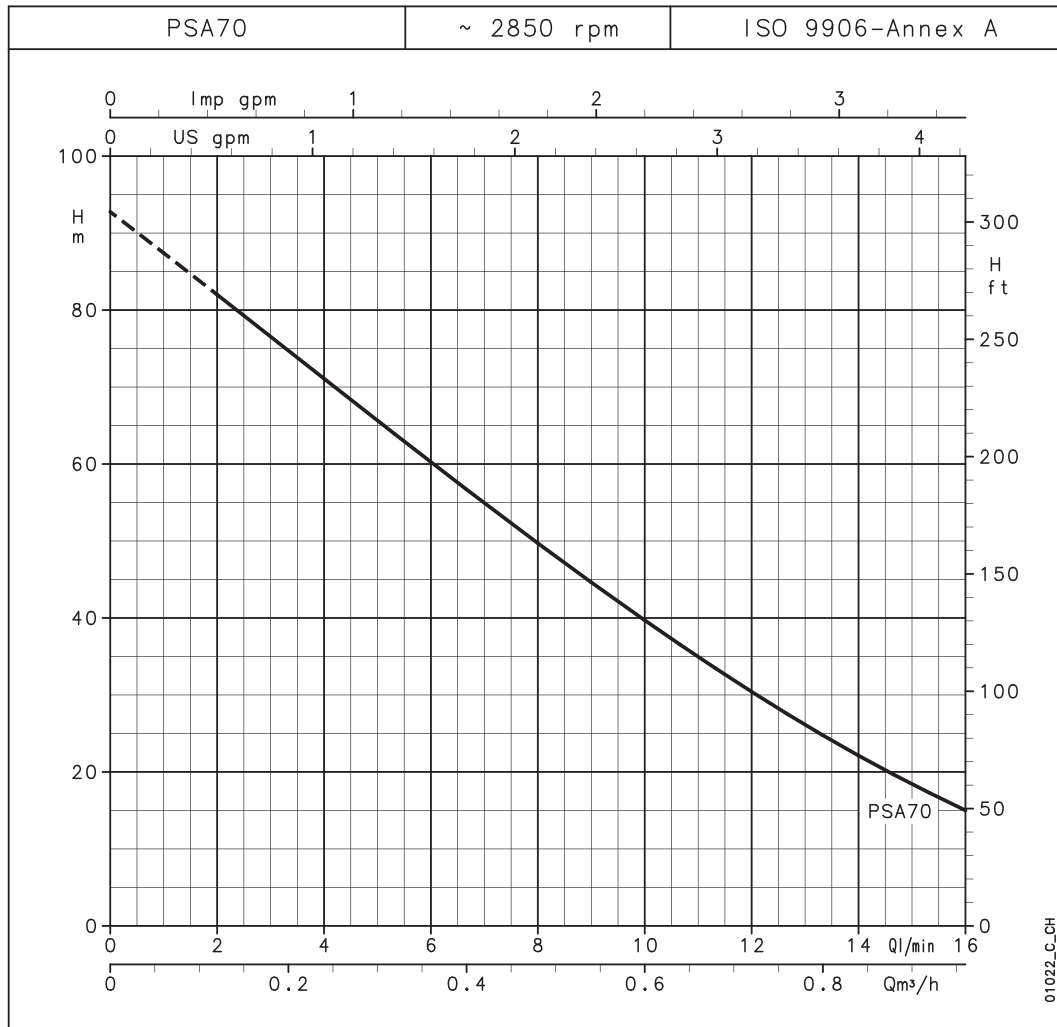
ДАННЫЕ ЭЛЕКТРОДВИГАТЕЛЯ

ТИП НАСОСА	ПОТРЕБЛЯЕМАЯ МОЩНОСТЬ*	ПОТРЕБЛЯЕМЫЙ ТОК*	КОНДЕНСАТОР
ОДНОФАЗНЫЙ		220-240 V	
	kW	A	$\mu\text{F} / 450 \text{ V}$
PSAM70	0,75	3,41	16

*Максимальное значение в рабочем диапазоне

ТИП НАСОСА	ПОТРЕБЛЯЕМАЯ МОЩНОСТЬ*	ПОТРЕБЛЯЕМЫЙ ТОК*	КОНДЕНСАТОР
ТРЕХФАЗНЫЙ		220-240 V	380-415 V
	kW	A	A
PSA70	0,76	2,75	1,59

psa-2p50_a_te

Engineered for life



Общий каталог

Р СЕРИЯ РАЗМЕРЫ И ВЕС

1

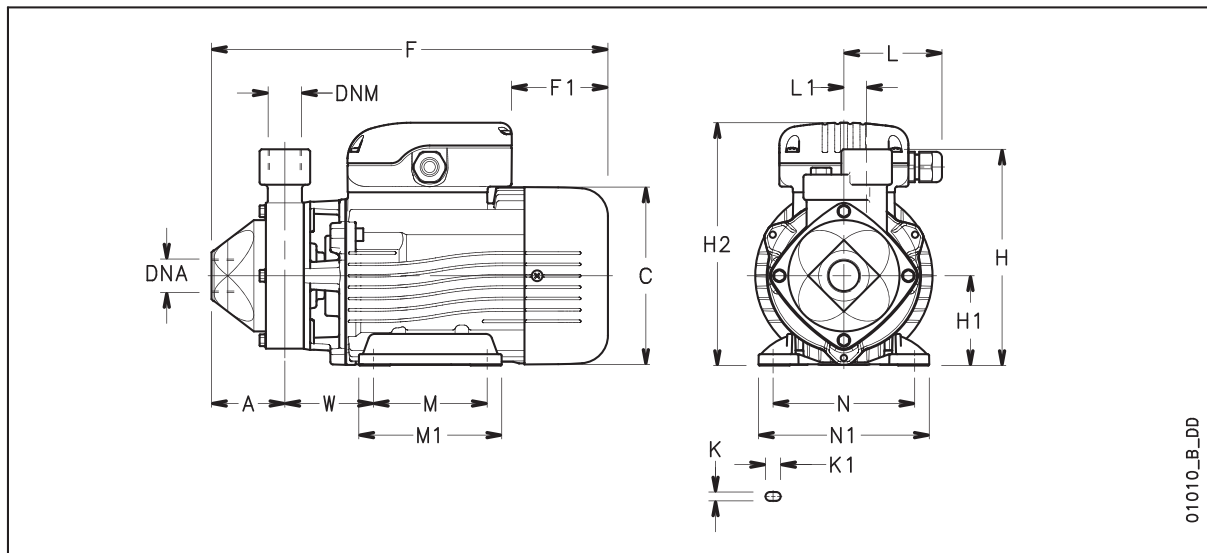
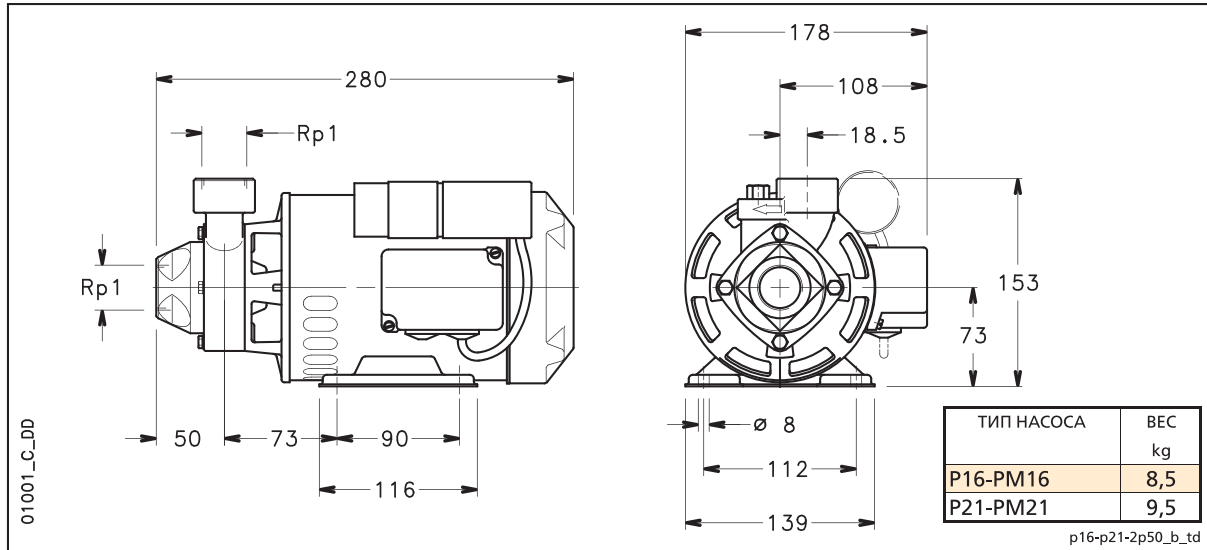

ТИП НАСОСА	РАЗМЕРЫ (мм)																DNA DNM	ВЕС kg
	A	C	F	F1	H	H1	H2	L	L1	M	M1	N	N1	K	K1	W		
P30-PM30	55	140	311	76	161	71	192	78	20	90	113	112	135	7	12	70,5	Rp 1	9,7
P40-PM40	55	140	311	76	161	71	192	78	20	90	113	112	135	7	12	71	Rp 1	10,2
P60	58	155	354	113	180	80	209	78	20	100	124	125	153	9	12	83	Rp 1	14,2
PM60	58	155	354	68	180	80	217	81	20	100	124	125	153	9	12	83	Rp 1	15,5
P70-PM70	58	140	314	76	171	71	192	78	18	90	113	112	135	7	12	70	Rp 3/4	11,5

p30-70-2p50_b_td

Engineered for life



ITT

Lowara

Общий каталог

РАВ-PSA70 СЕРИЯ - РАЗМЕРЫ И ВЕС

1

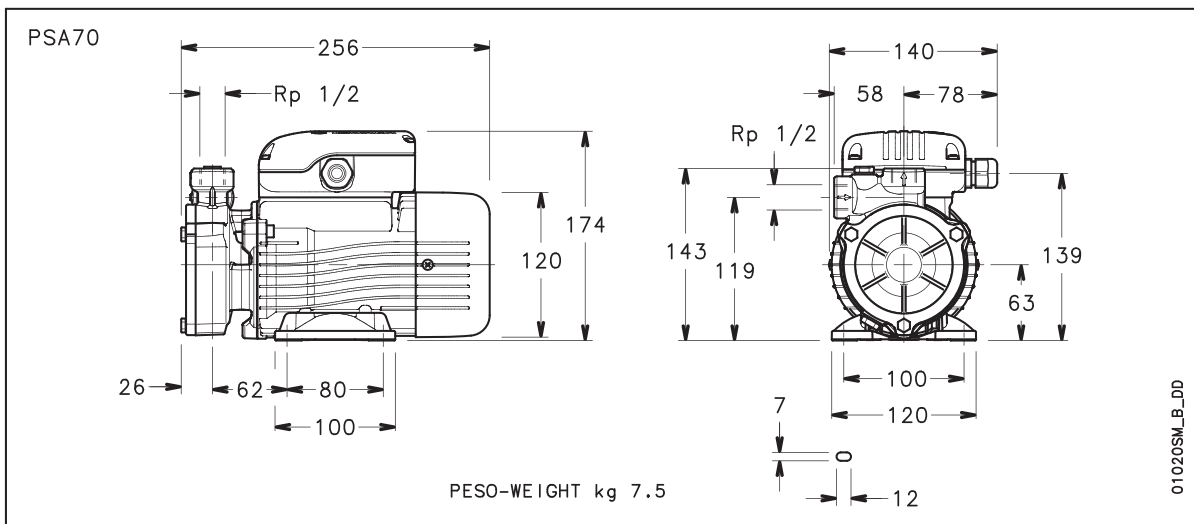
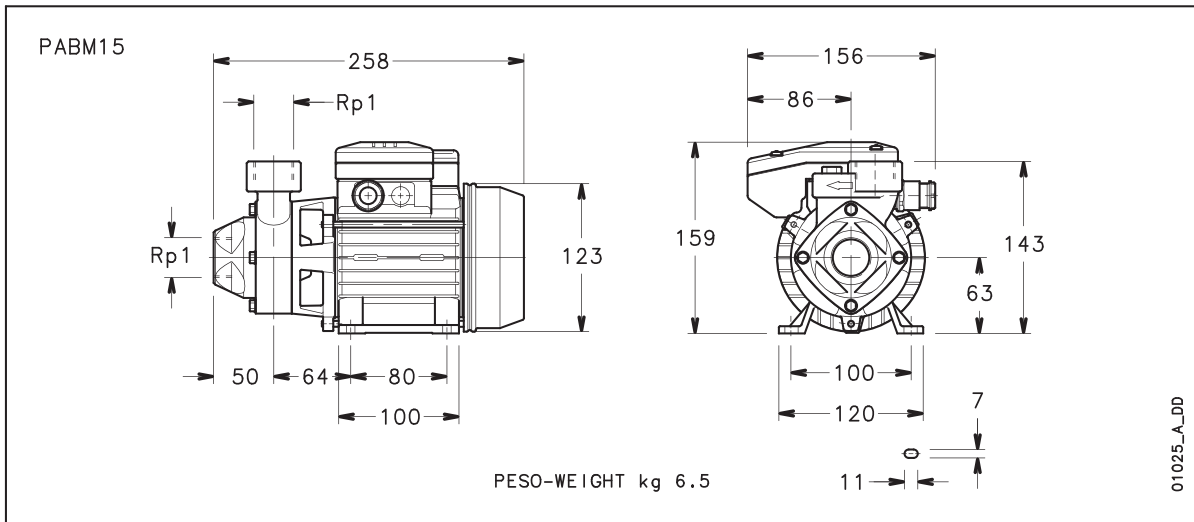
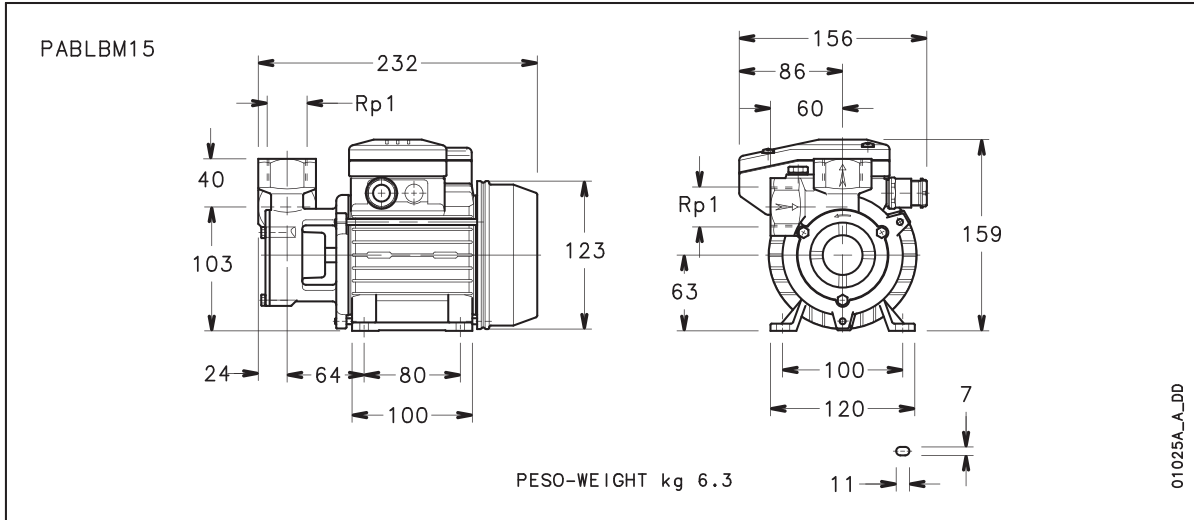

Engineered for life



FN Серия

Центробежные насосы, изготовленные в соответствии со стандартом EN 733. Корпус насоса выполнен из чугуна, рабочее колесо из нержавеющей стали AISI 316. Разработаны для перекачивания горячих, холодных и умеренно агрессивных жидкостей.

Доступные версии:

FNE Моноблочный насос со специальным электродвигателем с удлиненным валом.

FNS Со стандартным электродвигателем.

FNF С промежуточной опорой, гибкой муфтой и стандартным электродвигателем в соответствии EN 733 (ex DIN 24255).

ОБЩИЕ ХАРАКТЕРИСТИКИ

Подача: до 700 м³/ч.

Напор: до 100 м

Напряжение питания: трехфазное и однофазное, 50 и 60 Гц

Мощность: от 0.25 кВт до 132 кВт

Максимальное рабочее давление: 12 бар PN12 до FN80;

фланцы PN16 для FN100, 125, 150

Температура перекачиваемой жидкости:

От -20°C до +85°C (FN32 - 80)

От -30°C до +120°C (FN100 - 150)

Класс изоляции: F

Класс защиты: IP55

МАТЕРИАЛЫ

Корпус насоса: Чугун

Рабочее колесо: Нержавеющая сталь для моделей: 32, 40, 50 и 65-125

Чугун для остальных моделей

Кронштейн: Алюминий или Чугун

Торцевое уплотнение:

Керамика/Графит/NBR

Уплотнения: NBR

ПРИМЕНЕНИЯ

- Подача воды
- Охлаждение, вентиляция и кондиционирование
- Повышение давления, ирригация
- Промышленные мойки, бассейны
- Охлаждение и кондиционирование
- Промышленность, водоподготовка
- Утилизация тепла, фильтрация воды
- Вспомогательное оборудование, противопожарные системы

Возможные опции:

- исполнение с преобразователем частоты Hydrovar
- исполнение с электродвигателем 1-го класса эффективности для FNS и FNF
- исполнение с 4-х полюсным электродвигателем
- исполнение с бронзовым рабочим колесом



Для получения подробной технической информации, обращайтесь www.lowara.com

Engineered for life



Общий каталог

1

ТАБЛИЦА МОДЕЛЕЙ FH СЕРИЯ 50 ГЦ , 2900 МИН⁻¹

РАЗМЕР	kW	ИСПОЛНЕНИЕ			
		FHEM	FHE	FHS	FHF
32-125/07	0.75	●	●	●	●
32-125/11	1.1	●	●	●	●
32-160/15	1.5	●	●	●	●
32-160/22	2.2	●	●	●	●
32-200/30	3	-	●	●	●
32-200/40	4	-	●	●	●
32-250/55	5.5	-	●	-	-
32-250/75	7.5	-	●	-	-
40-125/11	1.1	●	●	●	●
40-125/15	1.5	●	●	●	●
40-125/22	2.2	●	●	●	●
40-160/30	3	-	●	●	●
40-160/40	4	-	●	●	●
40-200/55	5.5	-	●	●	●
40-200/75	7.5	-	●	●	●
40-250/92	9.2	-	●	-	-
40-250/110A	11	-	-	●	●
40-250/110	11	-	●	●	●
40-250/150	15	-	●	●	●
50-125/22	2.2	●	●	●	●
50-125/30	3	-	●	●	●
50-125/40	4	-	●	●	●
50-160/55	5.5	-	●	●	●
50-160/75	7.5	-	●	●	●
50-200/92	9.2	-	●	-	-
50-200/110A	11	-	-	●	●
50-200/110	11	-	●	●	●
50-250/150	15	-	●	●	●
50-250/185	18.5	-	●	●	●
50-250/220	22	-	●	●	●
65-125/40	4	-	●	●	●
65-125/55	5.5	-	●	●	●
65-125/75	7.5	-	●	●	●
65-160/92	9.2	-	●	-	-
65-160/110A	11	-	-	●	●
65-160/110	11	-	●	●	●
65-160/150	15	-	●	●	●
65-200/150	15	-	●	●	●
65-200/185	18.5	-	●	●	●
65-200/220	22	-	●	●	●
65-250/220	22	-	●	●	●
65-250/300	30	-	-	●	●
65-250/370	37	-	-	●	●
80-160/110	11	-	●	●	●
80-160/150	15	-	●	●	●
80-160/185	18.5	-	●	●	●
80-200/220	22	-	●	●	●
80-200/300	30	-	-	●	●
80-250/370	37	-	-	●	●
80-250/450	45	-	-	●	●
80-250/550	55	-	-	●	●

● = доступно

fh_fhe-fhs-fhf_2p50_c_ter

РАЗМЕР	kW	ИСПОЛНЕНИЕ	
		FHS	FHF
100-160/185	18,5	-	●
100-160/220	22	●	●
100-160/300	30	●	●
100-200/185	18,5	-	●
100-200/300	30	●	●
100-200/370	37	●	●
100-200/450	45	-	●
100-250/300	30	-	●
100-250/450	45	-	●
100-250/550	55	-	●
100-250/750	75	-	●
100-250/900	90	-	●
125-200/300	30	-	●
125-200/450	45	-	●
125-200/550	55	-	●
125-270/750	75	-	●
125-270/900	90	-	●
125-270/1100	110	-	●
125-270/1320	132	-	●

● = доступно

Im_fhs_fhf_2p50_c_ter

Engineered for life



ITT

Lowara

Общий каталог

FN СЕРИЯ

ТАБЛИЦА ГИДРАВЛИЧЕСКИХ ХАРАКТЕРИСТИК ПРИ 50 ГЦ, 2900 МИН⁻¹

1

ТИП НАСОСА	НОМИНАЛЬНАЯ МОЩН.		Q = ПОДАЧА																		
			л/мин	100	150	250	300	400	450	600	700	800	900	1200	1400	1500	1800	2000	2300	3000	3500
			м ³ /ч	0	6	9	15	18	24	27	36	42	48	54	72	84	90	108	120	138	180
kW		HP	H = ОБЩИЙ НАПОР В МЕТРАХ ВОДЯНОГО СТОЛБА																		
32-125/07*	0,75	1	16,9		14,6	11	8,7														
32-125/11*	1,1	1,5	21,9		19,6	16,3	14,2	9													
32-160/15*	1,5	2	27,3		24,5	20,5	17,8	11													
32-160/22*	2,2	3	34,7		32	28	25,3	18,8	15												
32-200/30	3	4	44,2		39,8	35,2	32,2	24,6	19,8												
32-200/40	4	5,5	54,4		50	45	41,9	34,6	30,3												
32-250/55	5,5	7,5	79	74,7	71	62	56	37													
32-250/75	7,5	10	99	95,3	92	83	76	58													
40-125/11*	1,1	1,5	14,5				13	11,3	10,1	5,8											
40-125/15*	1,5	2	18,1				16,7	15	13,9	9,6	6										
40-125/22*	2,2	3	24,5				23	21	20,1	15,8	12,3	8,2									
40-160/30	3	4	31,5				29,4	27,5	26,1	21,5	17,4										
40-160/40	4	5,5	38				36,2	34	33	28,5	24,5	20,1									
40-200/55	5,5	7,5	46,5				44	41,5	40,2	34,5	29,5										
40-200/75	7,5	10	57				54	52	50	45,5	41	36,1									
40-250/**	**	**	64				59	56	55	49	45	39,5									
40-250/110	11	15	72				67,5	65	63	57	52	47									
40-250/150	15	20	85				80	77	75	70	65	60									
50-125/22*	2,2	3	17							15,1	14	12,8	11,4	6,2							
50-125/30	3	4	20							18,8	18	16,9	15,6	10,5							
50-125/40	4	5,5	24							23,1	22,5	21,5	20,3	15,8	11,8						
50-160/55	5,5	7,5	32							30,6	29,5	28	26,6	20,5	14,8						
50-160/75	7,5	10	40							38	37	36	34,4	29	24	21					
50-200/**	**	**	50,5							46,8	45	43	40,9	32,5	25,7						
50-200/110	11	15	58							54	53	50	48,3	40	33	29					
50-250/150	15	20	68							64	63	61	59	50	41						
50-250/185	18,5	25	77							73	72	70	68	60	52	47					
50-250/220	22	30	86							82,5	81	80	78	70	61	57					
65-125/40	4	5,5	19									17,3	16,8	14,5	13	11,8					
65-125/55	5,5	7,5	23									21,3	20,9	19	17,5	16,7	13,7				
65-125/75	7,5	10	27									26	25,6	24,5	23	22,5	20	18			
65-160/**	**	**	33										31,5	30	28	27,1	24	21,5			
65-160/110	11	15	36										34,5	33	31,5	30,8	28	25,5			
65-160/150	15	20	42										41	40	38,5	37,8	35	33	29,5		
65-200/150	15	20	45										45,5	43	41	40,2	36,5	34			
65-200/185	18,5	25	52										52	51	49	48	44,5	42			
65-200/220	22	30	59										59,5	58	56	55	52	49,5	44,5		
65-250/220	22	30	62										61	58	56	54	48,5	44			
65-250/300	30	40	76										74,5	73	71	69	64	61	54		
65-250/370	37	50	90										88	86	84	83	78	75	68		
80-160/110	11	15	27													27,3	26	24,5	22,5	16	
80-160/150	15	20	33													32,5	31	30	28	22	16,5
80-160/185	18,5	25	39													38	36,5	35,5	34	28,5	23,3
80-200/220	22	30	48													47	45	43,5	41	32,5	24,5
80-200/300	30	40	60													59,5	58	57	54,5	47	40,5
80-250/370	37	50	71													70	67	65	61	49	38
80-250/450	45	61	80													80,5	78	76	73	62	51
80-250/550	55	75	92													93	91	90	87	77	68

* Однофазное исполнение (FNEM) также доступно. **/92 = 9.2кВт - 12.5HP FHE **/110 = 11кВт - 15HP FHS. Характеристики соответствуют стандарту ISO 9906 - приложение A.

Engineered for life



1

FN СЕРИЯ

ТАБЛИЦА ГИДРАВЛИЧЕСКИХ ХАРАКТЕРИСТИК ПРИ 50 ГЦ, 2900 МИН⁻¹

ТИП НАСОСА	НОМИНАЛЬ- НАЯ МОЩН.		Q = ПОДАЧА															
			л/мин	0	1333	1500	1667	2000	2500	3333	4167	5000	5833	6667	8333	9167	10000	10833
			м ³ /ч	0	79,98	90	100	120	150	200	250	300	350	400	500	550	600	650
kW		HP	H = ОБЩИЙ НАПОР В МЕТРАХ ВОДЯНОГО СТОЛБА															
100-160/185	18,5	25	26,7	26,8	26,6	26	25,8	24,5	21,4	17,4	12,6							
100-160/220	22	30	33	33	32,7	32,4	31,6	30	26,6	22,2	16,8							
100-160/300	30	40	42,3	42	42	42	41	39	36	31,5	26	19,6						
100-200/185	18,5	25	36,4		34,5	34	32,4	29,5	23,2	15,2								
100-200/300	30	40	49		48,5	48	47	45	40	33,2	24,6							
100-200/370	37	50	56		55,6	55	54	52	48	41	33,2							
100-200/450	45	60	61		61	61	60	59	55	49	41	31,6						
100-250/300	30	40	54,6			53,3	52	48	41	29,5	14,9							
100-250/450	45	60	68,8			68,1	67	65	58	49	36,3							
100-250/550	55	75	78,5			78,1	77	75	70	62	49	34						
100-250/750	75	100	91,8			91,7	91	89	85	78	68	54						
100-250/900	90	120	103			102,8	102	101	97	90	80	66	49					
125-200/300	30	40	32,4				30,5	29,1	26,5	23,9	21,4	19	16,2					
125-200/450	45	60	47				45,5	44	42	39,2	36,2	32,9	29,4	21,0				
125-200/550	55	75	57,3				55,7	55	53	50	47	44	39,5	29,5	23,5			
125-270/750	75	100	64,9					64,6	63	60	57	54	50	40	34,1			
125-270/900	90	120	75,1					74,5	73	71	68	65	61	51	46	36,7		
125-270/1100	110	150	87,6					86,7	85	83	80	77	74	64	56	47		
125-270/1320	132	180	96,8					96,1	94	92	90	87	83	75	69	61	50,7	

Характеристики соответствуют стандарту ISO 9906 - приложение А.

Im-fhs-ftf-2p50_c_th



ITT

Lowara

Общий каталог

FH СЕРИЯ – РАБОЧИЕ ХАРАКТЕРИСТИКИ ПРИ 50 ГЦ, 2900 МИН⁻¹

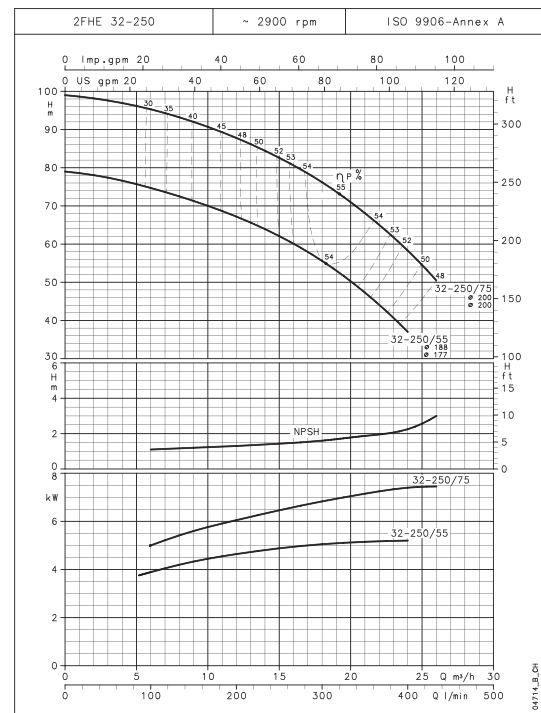
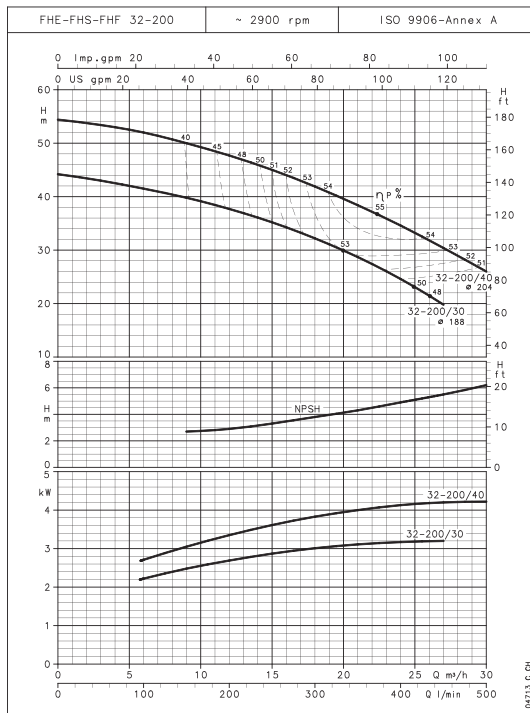
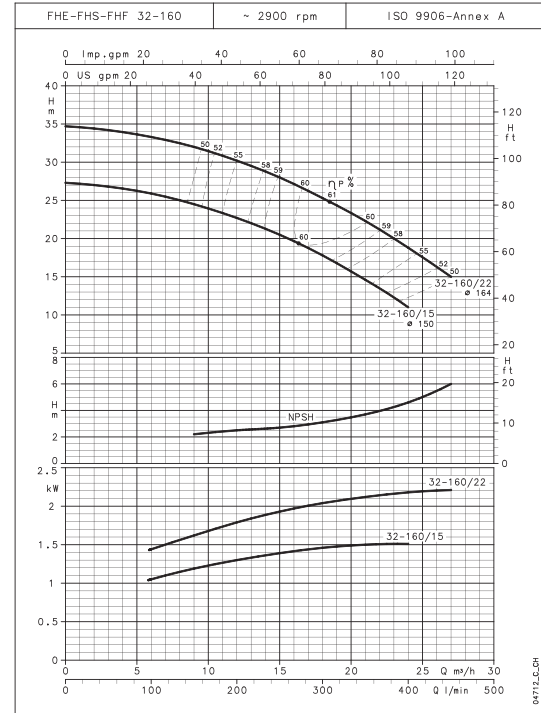
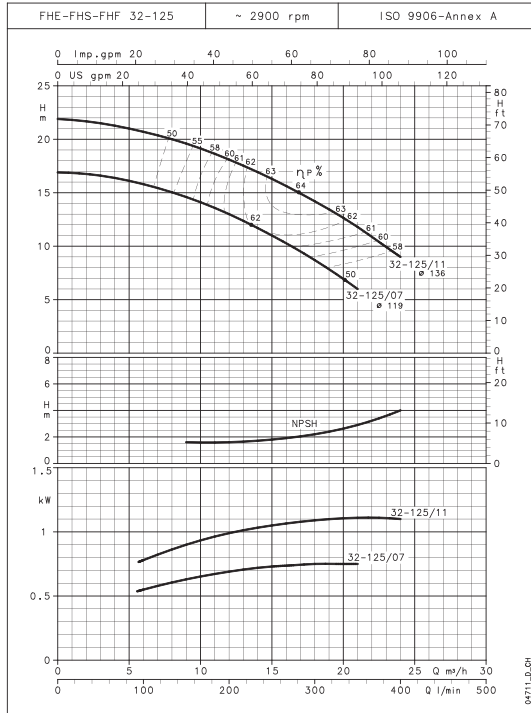

Приведённые значения NPSH справедливы для идеальных условий; на практике рекомендуется увеличить величину NPSH на 0,5 мвс для безопасности.

Данные характеристики действительны для жидкостей с плотностью $\rho = 1.0 \text{ кг/дм}^3$ и кинематической вязкостью $\nu = 1 \text{ мм}^2/\text{с}$.

Engineered for life



ITT

Lowara

Общий каталог

1

FH СЕРИЯ – РАБОЧИЕ ХАРАКТЕРИСТИКИ ПРИ 50 ГЦ, 2900 МИН⁻¹

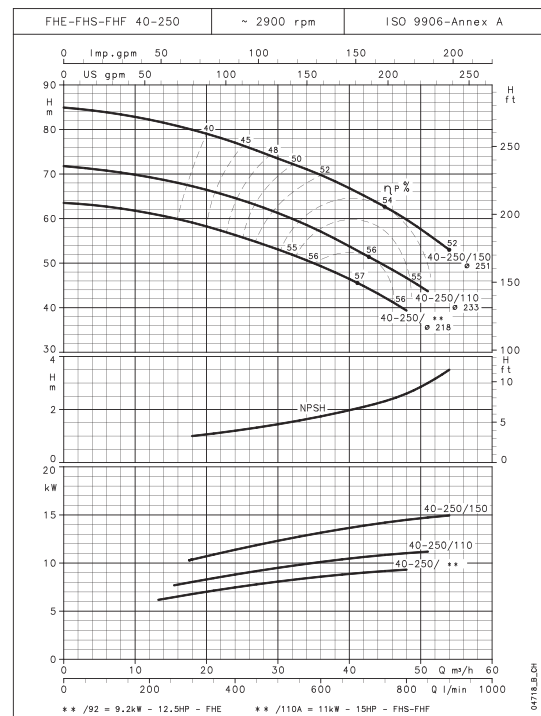
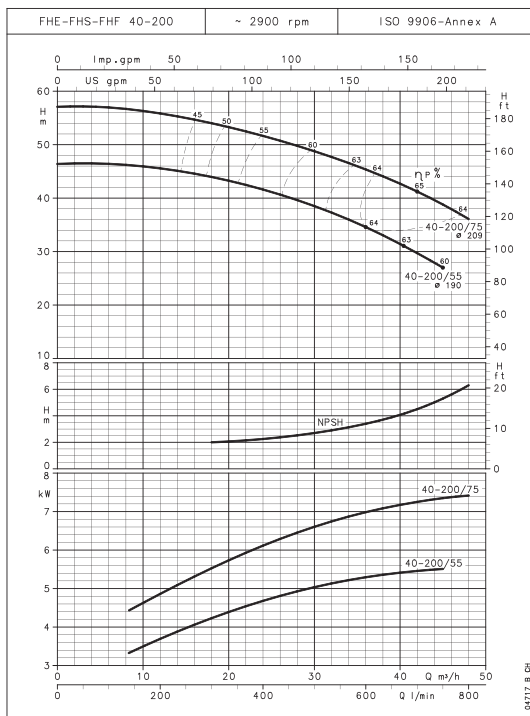
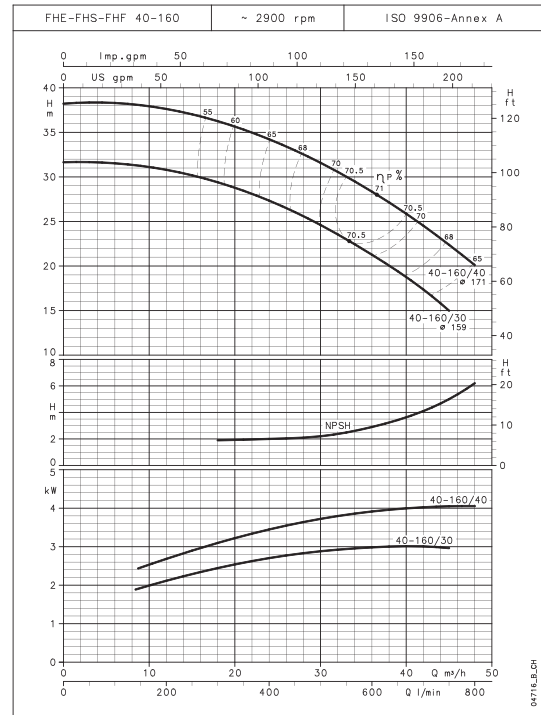
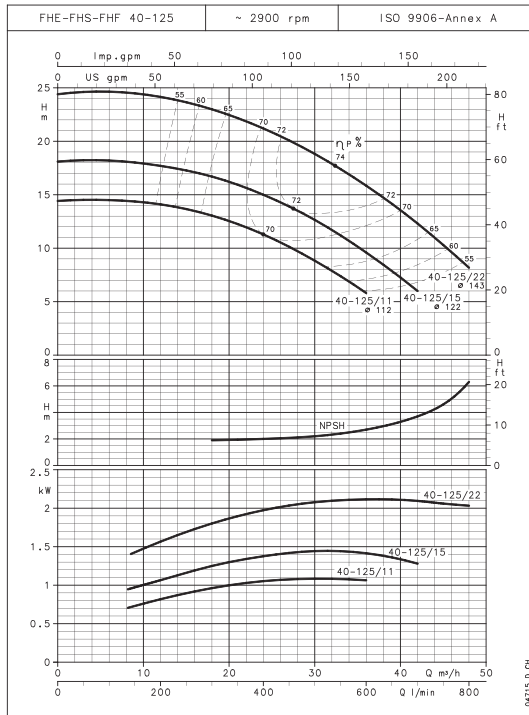

Приведённые значения NPSH справедливы для идеальных условий; на практике рекомендуется увеличить величину NPSH на 0,5 мвс для безопасности.

Данные характеристики действительны для жидкостей с плотностью $\rho = 1.0 \text{ кг/дм}^3$ и кинематической вязкостью $\nu = 1 \text{ мм}^2/\text{с}$.

Engineered for life