



**BALLU**  
INDUSTRIAL GROUP

См. сайт: [www.ballu.ru](http://www.ballu.ru)

**BALLU INDUSTRIAL GROUP**

Руководство по эксплуатации  
**Тепловентилятор**  
**КХ-2**



**BALLU**  
INDUSTRIAL GROUP



Правильная эксплуатация теплового вентилятора гарантирует оптимальную работу в течение длительного периода эксплуатации и сохранит его в рабочем состоянии.

1704.2007 1338-40

1.7 Наружные поверхности тепловентилятора в местах входа и выхода воздушного потока необходимо периодически очищать от пыли и грязи.

## **2. ТЕХНИЧЕСКИЕ ХАРАКТЕРИСТИКИ**

2.1. Технические характеристики тепловентилятора указаны в таблице 1.

Таблица 1

<b>Параметры сети</b>	<b>220В ~ 50Гц</b>
Номинальная мощность потребления, кВт	
Режим «0» (без нагрева)	0,02
Режим «1»	0,75
Режим «2»	1,5
Максимальный ток, А	7
Расход воздуха, м. куб. /ч	130
Увеличение температуры воздуха на выходе в режиме «2», °С, не менее	70
Степень защиты оболочки по ГОСТ 14 254-96	IP 21
Габаритные размеры (ширина x высота x длина), мм, не более	190x200x175
Масса, кг, не более	3

### 3. УСТРОЙСТВО И ПРИНЦИП РАБОТЫ

3.1. Корпус 1 тепловентилятора (см. рис.1) изготовлен из листовой стали, покрытой высококачественным полимерным покрытием. Корпус установлен на четырех упругих опорах. Внутри корпуса расположены осевой вентилятор и высокоэффективный металлокерамический электронагреватель. Вентилятор втягивает воздух через отверстия в задней стенке корпуса, воздушный поток, проходя через электронагреватель, нагревается и подается в помещение через отверстия в передней стенке корпуса. Органы управления (клавишный переключатель 3 и терморегулятор 4) расположены на задней стенке корпуса. Пластмассовая ручка 2 служит для переноски тепловентилятора. Подключение к электросети осуществляется с помощью шнура питания с сетевой вилкой 5.

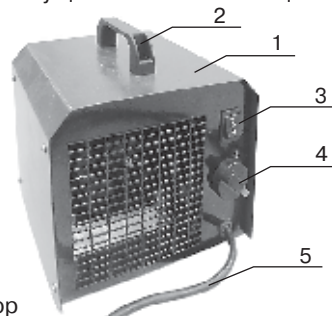

- 1 – корпус
- 2 – ручка
- 3 – клавишный переключатель
- 4 – терморегулятор
- 5 – шнур питания

Рис. 1. Тепловентилятор

3.2. Электрическая схема тепловентилятора приведена на рис. 1 Приложения.

3.3. Обеспечение безопасной работы.

3.3.1. Тепловентилятор имеет встроенную защиту от перегрева. При перегреве корпуса электронагревателя автоматический термopредохранитель отключает тепловентилятор, исключая вероятность возникновения пожара и выхода из строя самого изделия. Перегрев корпуса может наступить от следующих причин:

- отверстия в корпусе на входе и выходе воздушного потока закрыты посторонними предметами или сильно загрязнены;
- неисправен вентилятор;
- тепловая мощность тепловентилятора сильно превышает тепловые потери помещения, в котором он работает.

Тепловентилятор, после срабатывания термopредохранителя и отключения, автоматически включится через несколько минут.

**Внимание!** Частое срабатывание термopредохранителя не является нормальным режимом работы.

В случае повторного срабатывания термopредохранителя необходимо отключить тепловентилятор от сети (см. п. 4.3), выяснить и устранить причины, вызвавшие его отключение.

3.3.2. Тепловентилятор имеет встроенный предохранитель для защиты от короткого замыкания и перегрузки.

3.4 Изготовителем могут быть внесены конструктивные изменения, не ухудшающие качество и надежность изделия.

#### 4. ПОРЯДОК РАБОТЫ

4.1. Тепловентилятор может работать в одном из трех режимов:

- режим «0» (вентиляция без нагрева);
- режим «1» (вентиляция с нагревом на 1/2 мощности);
- режим «2» (вентиляция с нагревом на полную мощность).

4.2. Перед включением тепловентилятора клавиша переключателя 3 (см. рис.1) должна находиться в положении 0, а ручка терморегулятора 4 повернута в крайнее против часовой стрелки положение.

4.3. Для включения тепловентилятора необходимо подключить шнур питания 5 к сетевой розетке, клавишу переключателя установить в положение I (режим «1») или в положение II (режим «2»), ручку терморегулятора повернуть по часовой стрелке до включения электронагревателя. Ручкой терморегулятора устанавливается требуемая температура воздуха в помещении. Терморегулятор поддерживает заданную температуру путем автоматического отключения и включения электронагревателя.

При повороте ручки терморегулятора в крайнее против часовой стрелки положение электронагреватель отключится, и тепловентилятор будет работать в режиме вентиляции, без нагрева (режим «0»).

4.4. Для выключения тепловентилятора поверните ручку терморегулятора в крайнее против часовой стрелки положение, клавишу переключателя установите в положение 0 и выньте вилку шнура питания из розетки.

### 5. ТРЕБОВАНИЯ БЕЗОПАСНОСТИ

5.1. При эксплуатации тепловентилятора соблюдайте общие правила безопасности при пользовании электроприборами.

5.2. Тепловентилятор относится по типу защиты от поражения электрическим током к классу I по ГОСТ Р МЭК 335-1-94.

5.3. Перед эксплуатацией тепловентилятора убедитесь, что электрическая сеть соответствует необходимым параметрам по силе тока и имеет канал заземления.

5.4. Запрещается эксплуатация тепловентилятора в помещениях:

- с относительной влажностью более 93°;
- с взрывоопасной средой;
- с химически активной средой, разрешающей металлы и изоляцию.

5.4. Запрещается эксплуатация тепловентилятора в непосредственной близости от ванны, душа или плавательного бассейна.

5.5. Запрещается длительная эксплуатация тепловентилятора без надзора.

5.6. Отключайте тепловентилятор от сети (вынимайте вилку из сетевой розетки):

- при чистке тепловентилятора;
- при отключении напряжения в электрической сети;
- при окончании работы тепловентилятора.

5.7 **Внимание!** В целях обеспечения пожарной безопасности соблюдайте следующие правила:

- перед подключением тепловентилятора к электрической сети проверьте отсутствие повреждений изоляции шнура питания;

- шнур питания не должен быть пережат тяжелыми предметами;
- не устанавливайте тепловентилятор на расстоянии менее 0,5 м от легковоспламеняющихся предметов (синтетические материалы, мебель, шторы и т.п.) и в непосредственной близости от розетки сетевого электроснабжения;
- не накрывайте тепловентилятор и не ограничивайте движение воздушного потока на входе и выходе воздуха;
- не эксплуатируйте тепловентилятор при появлении искрения, наличии видимых повреждений кабеля, неоднократном срабатывании термopредохранителя;
- во избежание ожогов, во время работы тепловентилятора в режиме нагрева, не прикасайтесь к наружной поверхности в месте выхода воздушного потока.

#### **6. ПРАВИЛА ТРАНСПОРТИРОВКИ И ХРАНЕНИЯ**

6.1. Тепловентилятор в упаковке изготовителя может транспортироваться всеми видами крытого транспорта при температуре от - 50°C до + 50°C и среднемесячной относительной влажности 80% (при + 20°C) в соответствии с манипуляционными знаками на упаковке с исключением ударов и перемещений внутри транспортного средства.

6.2. Тепловентилятор должен храниться в упаковке изготовителя в отапливаемом, вентилируемом помещении при температуре от +5°C до + 40°C и среднемесячной относительной влажности 65% (при +25°C).

**7. ВОЗМОЖНЫЕ НЕИСПРАВНОСТИ И МЕТОДЫ ИХ УСТРАНЕНИЯ**

7.1. Перечень возможных неисправностей приведен в таблице 4.

Таблица 2

Характер неисправности и ее внешние проявления	Вероятная причина	Метод устранения
Тепловентилятор не включается	Отсутствует напряжение в электросети	Проверить наличие напряжение в электросети
	Обрыв шнура питания	Проверить целостность шнура питания, неисправный заменить
	Неисправен клавишный переключатель	Проверить срабатывание клавишного переключателя, неисправный заменить
Воздушный поток не нагревается	Обрыв цепи питания электронагревателя	Устранить обрыв
	Неисправен клавишный переключатель	Проверить срабатывание клавишного переключателя, неисправный заменить
	Неисправен терморегулятор	Проверить функционирование терморегулятора, неисправный заменить
	Неисправен электронагреватель	Заменить электронагреватель

Примечание: Для устранения неисправностей, связанных с заменой комплектующих изделий и обрывом цепи, обращайтесь в специализированные ремонтные мастерские или на предприятие-изготовитель.



**8. ГАРАНТИИ ИЗГОТОВИТЕЛЯ**

8.1. Изготовитель гарантирует надежную и бесперебойную работу тепловентилятора при соблюдении условий эксплуатации, хранения и транспортировки.

Гарантийный срок эксплуатации – 24 месяца со дня продажи тепловентилятора через розничную торговую сеть. Дата продажи с печатью магазина отмечается на отрывном талоне на гарантийный ремонт настоящего Руководства.

8.2. Изготовитель обязуется в течение гарантийного срока эксплуатации безвозмездно исправлять дефекты продукции или заменять ее, если дефекты не возникли вследствие нарушения покупателем правил эксплуатации или хранения тепловентилятора.

Гарантийный ремонт тепловентилятора производится изготовителем только при предъявлении гарантийного талона.

8.3. При самостоятельном внесении изменений в электрическую схему тепловентилятор снимается с бесплатного гарантийного обслуживания.

8.4. Изготовитель не принимает претензии на некомплектность и механические повреждения тепловентилятора после его продажи в розничной торговой сети.

В случае отсутствия на отрывном гарантийном талоне печати магазина с отметкой о дате продажи, гарантийный срок начисляется со дня изготовления тепловентилятора.

Изготовитель не несет ответственность (гарантия не распространяется) за неисправности тепловентилятора в случаях:

- несоблюдения правил хранения, эксплуатации и транспортировки;
- попадания внутрь тепловентилятора посторонних предметов, веществ, жидкостей и т.п.;

– разборки изделия потребителем или лицом, не имеющим права на его ремонт и техническое обслуживание;

– стихийных бедствий, пожаров.

Адрес изготовителя: 426009, г. Ижевск, ул. Ленина, 101, офис 524, ООО «Мост-Климат»

#### **9. СВИДЕТЕЛЬСТВО О ПРИЕМКЕ И УПАКОВЫВАНИИ**

9.1. Тепловентилятор КХ-2 заводской № \_\_\_\_\_, изготовлен и принят в соответствии с обязательными требованиями ГОСТ Р МЭК 60 335-2-30-99 и технических условий

ТУ 3468-001-14739128-2005 и признан годным для эксплуатации.

Товар сертифицирован на территории России органом по сертификации РОСС RU.0001.11AE25 ОС ПРОДУКЦИИ АНО «НТЦС «Стандарт».

Юридический адрес: 117321, РФ, Москва, ул. Профсоюзная, д.142;

Почтовый адрес: 115088, РФ, Москва, ул. Шарикоподшипниковская, д.15, 3 эт.;

Тел. (495) 675-9167/68/69, 675-9465, факс (495) 674-7470.

Товар соответствует требованиям нормативных документов:

ГОСТ Р МЭК 335-1-94

ГОСТ Р МЭК 60335-2-30-99

ГОСТ Р 51318.14.1-99

ГОСТ Р 51318.14.2-99

ГОСТ Р 51317.3.2-99

ГОСТ Р 51317.3.3-99

Номер сертификата: \_\_\_\_\_ Срок действия с \_\_\_\_\_ по \_\_\_\_\_  
(сертификат обновляется ежегодно).

Упаковывание произвел \_\_\_\_\_  
(личная подпись) (расшифровка подписи)  
« \_\_\_\_ » \_\_\_\_\_ 200\_ г.

#### 10. ДАННЫЕ ПО УТИЛИЗАЦИИ

10.1 По истечении срока службы прибор тепловентилятор должен быть утилизирован в соответствии с нормами, правилами и способами, действующими в месте утилизации.

Приложение



Рис. 1. Схема электрическая принципиальная

Корешок талона на гарантийный ремонт  
теповентилятора

**Талон на гарантийный ремонт  
теповентилятора \_\_\_\_\_**

Тепловентилятор № \_\_\_\_\_  
продан \_\_\_\_\_

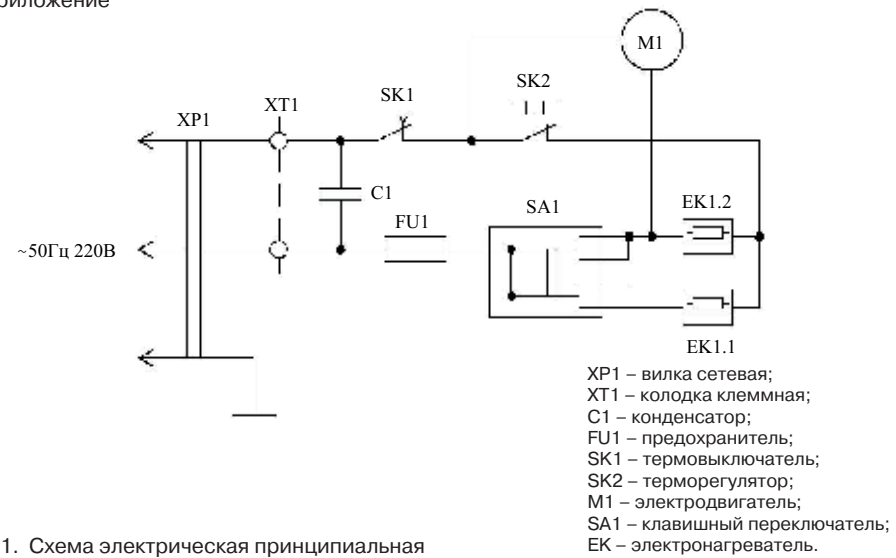
« \_\_\_\_\_ » \_\_\_\_\_ 200\_\_ г.

Штамп

Подпись продавца \_\_\_\_\_

Владелец и его адрес \_\_\_\_\_

Подпись \_\_\_\_\_

Выполнены работы по устранению неисправностей: \_\_\_\_\_

Исполнитель \_\_\_\_\_ Владелец \_\_\_\_\_

Ремонтное предприятие \_\_\_\_\_

**КХ-2**

**СОДЕРЖАНИЕ**

1. Общие указания.....

2. Технические характеристики.....

3. Устройство и принцип работы.....

4. Порядок работы.....

5. Требования безопасности.....

6. Правила транспортировки и хранения.....

7. Возможны неисправности и методы их устранения.....

8. Гарантии изготовителя.....

9. Свидетельство о приемке и упаковывании.....

    Приложение.....

## ТЕПЛОВЕНТИЛЯТОР

### 1. ОБЩИЕ УКАЗАНИЯ

1.1. Перед вводом изделия в эксплуатацию настоятельно рекомендуем ознакомиться с настоящим Руководством.

1.2. Тепловентилятор КХ-2 (далее по тексту – тепловентилятор) предназначен для вентиляции и обогрева бытовых, общественных и других помещений. Рабочее положение тепловентилятора – установка на полу.

1.3. Тепловентилятор предназначен для эксплуатации в районах с умеренным и холодным климатом, в помещениях с температурой окружающего воздуха от  $-10^{\circ}\text{C}$  до  $+40^{\circ}\text{C}$  в условиях, исключающих попадание на него капель и брызг, а также атмосферных осадков.

1.4. Приобретая тепловентилятор:

- убедитесь в наличии штампа магазина и даты продажи в отрывном талоне на гарантийный ремонт;
- убедитесь в соответствии заводского номера на этикетке тепловентилятора, свидетельства о приемке и отрывном талоне на гарантийный ремонт;
- проверьте комплектность тепловентилятора и отсутствие механических повреждений.

1.5. В комплект поставки входят: тепловентилятор, руководство по эксплуатации и упаковка.

1.6. После транспортирования при отрицательных температурах необходимо выдерживать тепловентилятор в помещении, где предполагается его эксплуатация, без включения в сеть не менее 2-х часов.