

N6.2400 GL-RZ3
N6.2900 GL-RZ3
N7.3600 GL-RZ3
N7.4500 GL-RZ3

elco

Технические характеристики

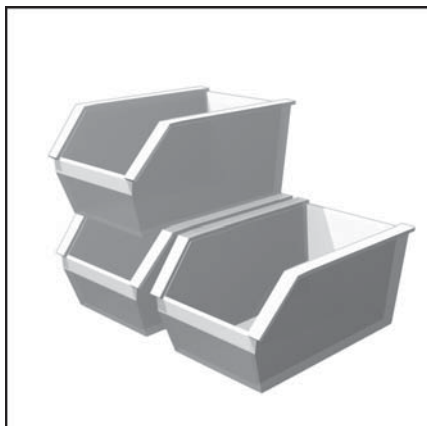
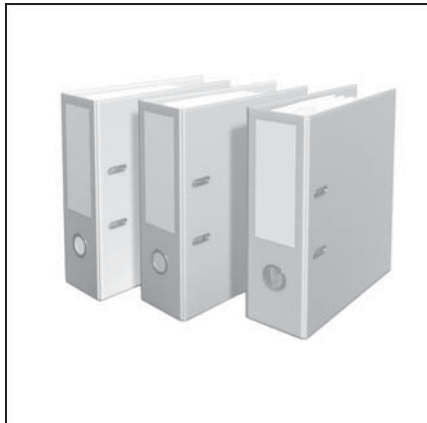

					N6.2400 GL-RZ3	N6.2900 GL-RZ3	N7.3600 GL-RZ3	N7.4500 GL-RZ3
Мощность горелки мин./макс., кВт Работа на газе Работа на дизеле	Puissance du brûleur min./max. kW Fonctionnement gaz Fonctionnement fuel	Potenza del bruciatore min./max. kW Funzionamento a gas funzionamento a gasolio	Brandvermogen min./max. kW Gaswerking Oliewerking	Burner power min./max. kW Gas operation Fuel-oil operation	290-2740 730-2470	290-2950 730-2750	300-3910 1090-3740	410-4350 1230-4350
Кэф-т регулирования Работа на газе Работа на дизеле	Rapport de régulation Fonctionnement gaz Fonctionnement fuel	Rapporto di regolazione Funzionamento a gas funzionamento a gasolio	Regelverhouding Gaswerking Oliewerking	Regulating ratio Gas operation Fuel-oil operation	1 : 8,3 1 : 3	1 : 8,7 1 : 3	1 : 11,7 1 : 3	1 : 9,4 1 : 3
Топливо Природный газ (E, L, LL) Дизельное топливо EL	Combustible Gaz naturel (E, L, LL) Fuel EL selon les normes de chaque pays	Combustibile Gas naturale (E, L, LL) Gasolio EL secondo la standardizzazione nazionale	Brandstof Aardgas (E, L, LL) Stookolie EL volgens landsnorm	Fuel Natural gas (E, L, LL) Domestic fuel oil EL conforming to country regulations	(E, L, LL) H _i = 6,99 ... 11,39 kWh / Nm ³ (EL) H _i = 11,86 kWh / kg			
Номер одобрения CE	Numéro d'agrément CE	Numero di approvazione CE	CE-goedkeuringsnummer	CE Number	0085 CL 0215			
Класс выброса по стандарту EN 676 и EN267 для газа: NOx < 80 мг/кВтч NOx < 120 мг/кВтч для дизеля: NOx < 120 мг/кВтч, NOx < 185 мг/кВтч, в стандартных условиях испытаний	Classe d'émission selon l'EN 676 et l'EN267 en gaz naturels : NOx < 80mg/kWh NOx < 120mg/kWh en fuel : NOx < 120mg/kWh NOx < 185mg/kWh, dans les conditions d'essai normalisées	Classe di emissione a norma EN 676 et EN267 in gas naturali: NOx < 80mg/kWh NOx < 120mg/kWh a gasolio: NOx < 120mg/kWh NOx < 185mg/kWh, nelle condizioni di prova standardizzate	Emissieklasse volgens EN 676 en EN267 met aardgas: NOx < 80mg/kWh NOx < 120mg/kWh met stookolie: NOx < 120mg/kWh NOx < 185mg/kWh, onder genormaliseerde testomstandigheden	Emission class Type check to EN 676 and EN267 for natural gas: NOx < 80mg/kWh NOx < 120mg/kWh for fuel-oil: NOx < 120mg/kWh NOx < 185mg/kWh, under test conditions	3 3	3 3	2 3	2 2
Блок управления и безопасности	Coffret de sécurité	Programmatore di sicurezza	Branderautomaat	Control unit	LGK / LFL			
Газовая рампа	Rampe gaz	Rampa gas	Gasblok	Gas train	Rp1"1/4 - DN80		Rp1"1/2 -DN125	
Подсоединение газа	Raccordement gaz	Collegamento gas	Gasaansluiting	Gas connection	DN65		DN65	
Давление газа на входе	Pression d'entrée du gaz	Pressione di entrata del gas	Gasingangsdruk	Gas input pressure	50-500mbar* * 50 - 360 mbar : (MBC300, 700, 1200)			
Подсоединение топлива наружное топливный шланг	Raccordement fuel brûleur externe : Flexible:				M30x1,5 1/2" DN20 x 1500		M30x1,5 3/4" DN20 x 1500	
Насос ЖТ / мощность	Pompe fuel / moteur				SUNTEC J7CC / 0,55 kW		SUNTEC TA3 / 0,74 kW	
Давление топлива min/max	Pression d'aspiration min/max				-0,2 / 1,5 bar		-0,2 / 5 bar	
Форсунка	Ligne gicleur				3-St.			
Реле давления топлива	Manostat de fuel				DSB 158 F931; 0 - 25bar			
Настройка подачи воздуха Воздушная заслонка	Réglage de l'air Volet d'air	Regolazione dell'aria Serranda dell'aria	Luchtregeling Luchtklep	Air regulation I Air flap	X			
Привод воздушной заслонки (Сервомотор)	Commande du volet d'air servomoteur	Comando della serranda dell'aria: servomotore	Luchtklepaansturing servomotor	Air flap control servomotor	SQM 50			
Реле давления воздуха (диапазон регулировки)	Manostat d'air (plage de réglage)	Pressostato dell'aria (campo di modulazione)	Luchtdrukbewaker (instelbereik)	Air pressure switch (setting range)	2.5 ... 50 mbar			

					N6.2400 GL-RZ3	N6.2900 GL-RZ3	N7.3600 GL-RZ3	N7.4500 GL-RZ3
Контроль пламени с блоком LFL с блоком LGK	Surveillance de flamme avec coffret LFL avec coffret LGK	Sorveglianza della fiamma con programmatore LFL con programmatore LGK	Vlambewaker met LFL-automaat met LGK-automaat	Flame monitoring with LFL control unit with LGK control unit	QRA2 QRA53			
Устройство розжига	Allumeur	Accenditore	Ontsteker	Igniter	EBI 1P, 1x 11kV / EBI 2P, 2x 7,5 kV			
Электродвигатель / Вес	Moteur / poids	Motore / peso	Motor / gewicht	Electric motor / weight	3.0 kW/22kg	4.0 kW/29kg	5,5 kW/39kg	7,5 kW/48kg
Напряжение	Tension	Tensione	Spanning	Voltage	1/N/PE AC 230V / 50Hz 3/N/PE AC 400V / 50Hz			
Потребляемая электрич-я мощность (при работе)	Puissance électrique absorbée (en service)	Potenza elettrica assorbita (in servizio)	Opgenomen elektrisch vermogen (in werking)	Power consumption (operation)	max. 5250 VA	max. 6300 VA	max.8350 VA	max.10800 VA
Приблизительная масса	Poids environ kg	Peso circa kg	Gewicht ongeveer kg	Weight approx. kg	330 kg		370 kg	
Класс электрозащиты	Indice de protection	Classe di protezione	Beschermingsindex	Protection level	IP 41 (optional IP54)			
Уровень шума измерение по стандарту EN 15036-1(LpfA)	Niveau acoustique mesuré s. l'EN 15036-1 (LpfA) Classe de précision 2	Livello sonoro misurato s. EN 15036-1 (LpfA)	Geluidsniveau gemeten v. EN 15036-1 (LpfA)	Sound level to EN 15036-1 (LpfA) Accuracy class 2	< 70±1,5 dB(A)	< 71±1,5 dB(A)	< 74±1,5 dB(A)	< 75,5±1,5 dB(A)
Условия эксплуатации: в закрытом помещении с неагрессивной атмосферой	Lieu d'installation : locaux fermés ou protégés sur site contre les intempéries; atmosphère non agressive			Closed rooms or weatherproof on site; non-aggressive atmosphere				
Окружающая температура при хранении мин./макс.	Température ambiante stockage min./max	Temperatura ambiente di magazzino min./max	Omgevingstemperatuur opslag min./max	Ambient temperature storage min./max.	- 5 ... + 60°C			
Окружающая температура при работе мин./макс.	Température ambiante fonctionnement : min./max	Temperatura ambiente di esercizio: min./max	Omgevingstemperatuur werking: min./max	Ambient temperature use min./max.	0 ... + 40°C			
Влажность	Humidité relative de l'air			Air humidity	max. 60% - 40 °C			

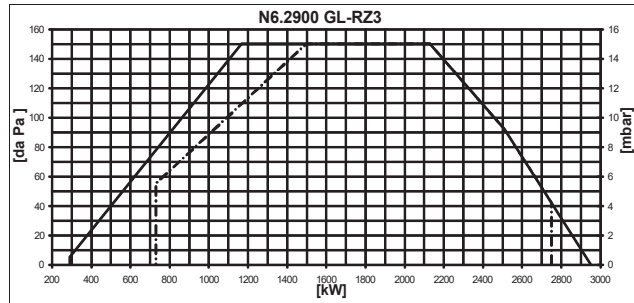
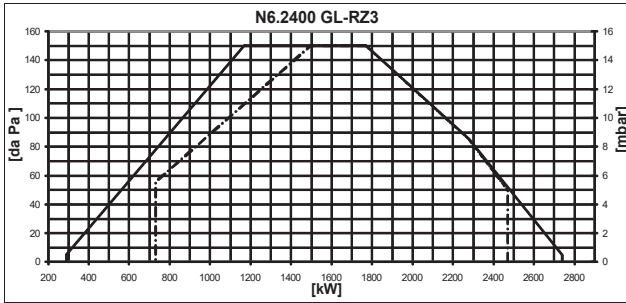

— = Природный газ
- - = Дизельное топливо

— = Gaz naturel
- - = Fuel domestique EL

— = Gaz naturel
- - = Fuel domestique EL

— = Aardgas
- - = Lichteolie EL

— = Natural gas
- - = Fuel-oil EL

Кривые мощности
При выборе горелки необходимо учитывать КПД котла.

Кривая мощности показывает изменение мощности горелки в зависимости от давления в топочной камере сгорания. Они соответствуют максимальным значениям, измеренным согласно EN676 и EN267 в стандартных условиях.

Расчет мощности горелки:

$$Q_F = \frac{Q_N}{\eta} \times 100$$

Q_F = мощность горелки (кВт)
 Q_N = номинальная мощность котла (кВт)
 η = КПД котла (%)

Условные обозначения:

N = NEXTRON
6 = Типоразмер
2900 = Обозначение мощности при работе на газе
G = Природный газ
L = Дизельное топливо
R = Механическое модулированное регулирование при работе на газе
Z3 = Трехступенчатое регулирование при работе на дизеле

Domaine de fonctionnement
Pour le choix du brûleur, il faut tenir compte du coefficient de rendement de la chaudière.

La plage de puissance représente la puissance du brûleur en fonction de la pression régnant dans le foyer. Elles correspondent aux valeurs maximales mesurées sur un tunnel normalisé selon l'EN 676 et l'EN267. Calcul de la puissance du brûleur :

$$Q_F = \frac{Q_N}{\eta} \times 100$$

Q_F = puissance du brûleur (kW)
 Q_N = puissance nominale chaudière (kW)
 η = rendement chaudière (%)

Mise en garde

Le brûleur ne doit être utilisé que dans le domaine de fonctionnement.

Légende :

N = NEXTRON
6 = Dimension
2900 = Référence de puissance
G = Gaz naturel
L = Fuel domestique
R = Fonctionnement gaz mécanique progressif
Z3 = Fonctionnement fuel à 3 allures

Curve di potenza
Per la scelta del bruciatore occorre tener conto del coefficiente di rendimento della caldaia.

Il range di potenza indica la potenza del bruciatore in funzione della pressione del focolare. Corrisponde ai valori massimi misurati su un tunnel standardizzato secondo la norma EN 676 et la EN267. Calcolo della potenza del bruciatore:

$$Q_F = \frac{Q_N}{\eta} \times 100$$

Q_F = potenza della caldaia (kW)
 Q_N = potenza nominale della caldaia (kW)
 η = rendimento della caldaia (%)

Legenda:

N = NEXTRON
6 = Dimensione
2900 = Riferimento di potenza
G = Gas naturale
L = Gasolio EL
R = Funzionamento gas meccanico progressivo
Z3 = Funzionamento gasolio 3-stadi

Werkingsbereik
Bij de keuze van de brander moet rekening worden gehouden met het rendement van de ketel.

Het werkveld toont het brandervermogen afhankelijk van de druk in de verbrandingskamer. Zij komen overeen met de maximale gemeten waarden op een genormaliseerde tunnel volgens EN 676 en EN267. Berekening van het brandervermogen:

$$Q_F = \frac{Q_N}{\eta} \times 100$$

Q_F = brandervermogen (kW)
 Q_N = nominaal vermogen ketel (kW)
 η = ketelrendement (%)

Legenda:

N = NEXTRON
6 = Afmetingen
2900 = Vermogensgetal
G = Aardgas
L = Lichte olie
R = Progressieve mechanische gaswerking
Z3 = 3-trap oliewerking

Working fields
The working field shows burner output as a function of combustion chamber pressure. It corresponds to the maximum values specified by EN 676 and EN267 measured at the test fire tube. Calculation of burner output:

$$Q_F = \frac{Q_N}{\eta} \times 100$$

Q_F = Burner output (kW)
 Q_N = Rated boiler output (kW)
 η = Boiler efficiency (%)

Note on type designation:

N = NEXTRON
6 = Size
2900 = Output value in kW
G = Natural gas
L = light fuel oil
R = Mechanical progressive gas operation
Z3 = 3-stage fuel oil operation

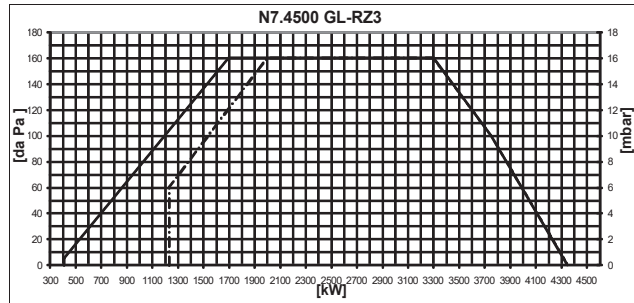
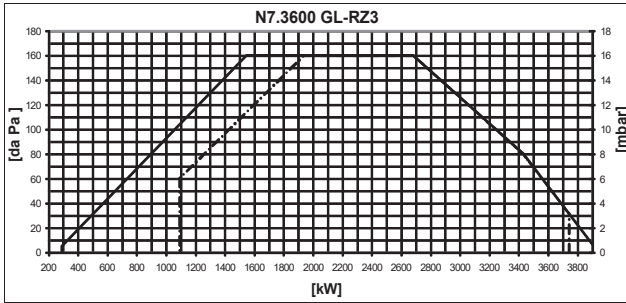

— = Природный газ
- - - = Дизельное топливо

Кривые мощности
При выборе горелки необходимо учитывать КПД котла.

Кривая мощности показывает изменение мощности горелки в зависимости от давления в топочной камере сгорания. Они соответствуют максимальным значениям, измеренным согласно EN676 и EN267 в стандартных условиях.
Расчет мощности горелки:

$$Q_F = \frac{Q_N}{\eta} \times 100$$

Q_F = мощность горелки (кВт)
 Q_N = номинальная мощность котла (кВт)
 η = КПД котла (%)

Условные обозначения:

N = NEXTRON
7 = Типоразмер
4500 = Обозначение мощности
G = Природный газ
L = Дизельное топливо
R = Механическое модулированное регулирование при работе на газе
Z3 = Трехступенчатое регулирование при работе на дизеле

— = Gaz naturel
- - - = Fuel domestique EL

Courbes de puissance
Pour le choix du brûleur, il faut tenir compte du coefficient de rendement de la chaudière.

La plage de puissance représente la puissance du brûleur en fonction de la pression régnant dans le foyer. Elles correspondent aux valeurs maximales mesurées sur un tunnel normalisé selon l'EN 676 et l'EN267. Calcul de la puissance du brûleur :

$$Q_F = \frac{Q_N}{\eta} \times 100$$

Q_F = puissance du brûleur (kW)
 Q_N = puissance nominale chaudière (kW)
 η = rendement chaudière (%)

Mise en garde
Le brûleur ne doit être utilisé que dans le domaine de fonctionnement.

Légende :

N = NEXTRON
7 = Dimension
4500 = Référence de puissance
G = Gaz naturel
L = Fuel domestique
R = Fonctionnement gaz mécanique progressif
Z3 = Fonctionnement fuel à 3 allures

— = Gaz naturel
- - - = Fuel domestique EL

Curve di potenza
Per la scelta del bruciatore occorre tener conto del coefficiente di rendimento della caldaia.

Il range di potenza indica la potenza del bruciatore in funzione della pressione del focolare. Corrisponde ai valori massimi misurati su un tunnel standardizzato secondo la norma EN 676 et la EN267. Calcolo della potenza del bruciatore:

$$Q_F = \frac{Q_N}{\eta} \times 100$$

Q_F = potenza della caldaia (kW)
 Q_N = potenza nominale della caldaia (kW)
 η = rendimento della caldaia (%)

Legenda:

N = NEXTRON
7 = Dimensione
4500 = Riferimento di potenza
G = Gas naturale
L = Gasolio EL
R = Funzionamento gas meccanico progressivo
Z3 = Funzionamento gasolio 3-stadi

— = Aardgas
- - - = Lichteolie EL

Werkingsbereiken
Bij de keuze van de brander moet rekening worden gehouden met het rendement van de ketel.

Het werkveld toont het brandervermogen afhankelijk van de druk in de verbrandingskamer. Zij komen overeen met de maximale gemeten waarden op een genormaliseerde tunnel volgens EN 676 en EN267. Berekening van het brandervermogen:

$$Q_F = \frac{Q_N}{\eta} \times 100$$

Q_F = brandervermogen (kW)
 Q_N = nominaal vermogen ketel (kW)
 η = ketelrendement (%)

Legenda:

N = NEXTRON
7 = Afmetingen
4500 = Vermogensgetal
G = Aardgas
L = Lichte olie
R = Progressieve mechanische gaswerking
Z3 = 3-trap oliewerking

— = Natural gas
- - - = Fuel-oil EL

Working fields
The working field shows burner output as a function of combustion chamber pressure. It corresponds to the maximum values specified by EN 676 and EN267 measured at the test fire tube. Calculation of burner output:

$$Q_F = \frac{Q_N}{\eta} \times 100$$

Q_F = Burner output (kW)
 Q_N = Rated boiler output (kW)
 η = Boiler efficiency (%)

Note on type designation:

N = NEXTRON
7 = Size
4500 = Output value in kW
G = Natural gas
L = light fuel oil
R = Mechanical progressive gas operation
Z3 = 3-stage fuel oil operation



Габаритный чертеж (горелка)

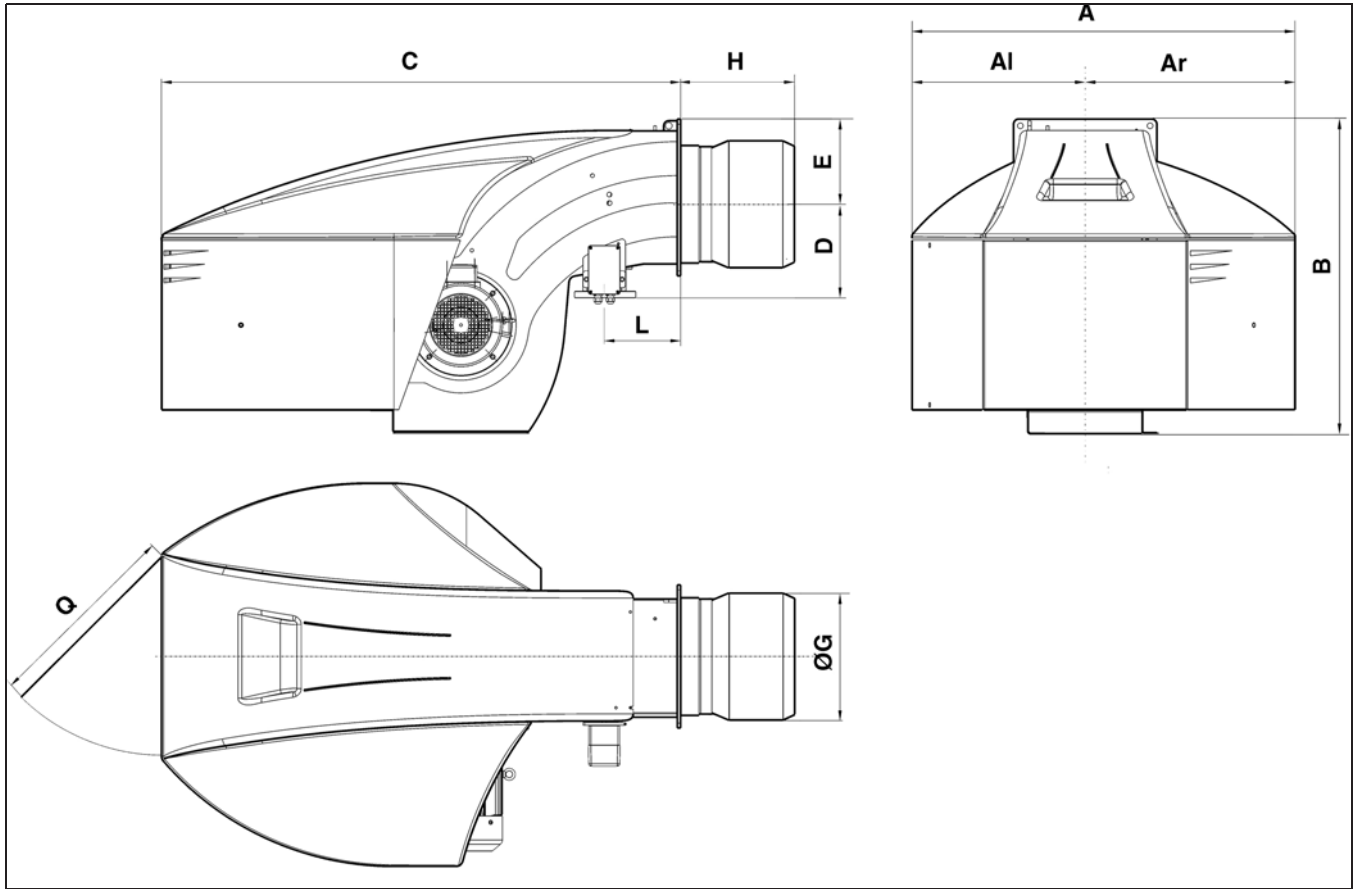

	A	Al	Ar	B	C	D	E	ØG	H			L	Q	
									KN	KM	KL			
N6.2400 GL-RZ3	990	479	510	837	1361	245	225	320	330	450	570	215	600	
N6.2900 GL-RZ3								320						
N7.3600 GL-RZ3	1128	511	618	961	1529	276	255	320	375	505	635	225		600
N7.4500 GL-RZ3								340						

	Øa	b	c	Ød	e	f	g	h	Øi
N6.2400 GL-RZ3	330-340	340	M16	18	425	200	400	20	295
N6.2900 GL-RZ3	330-340								
N7.3600 GL-RZ3	330-400	400			350-400				
N7.4500 GL-RZ3	350-400								

Лицевая сторона котла /

Соединительный фланец горелки /

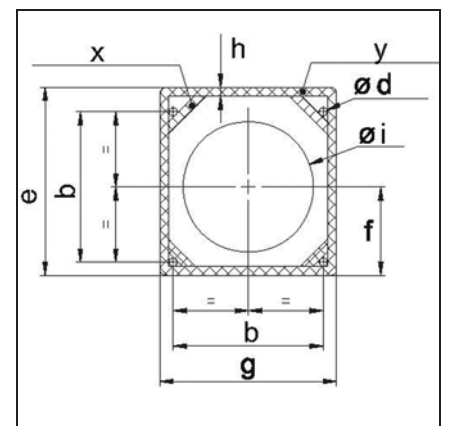
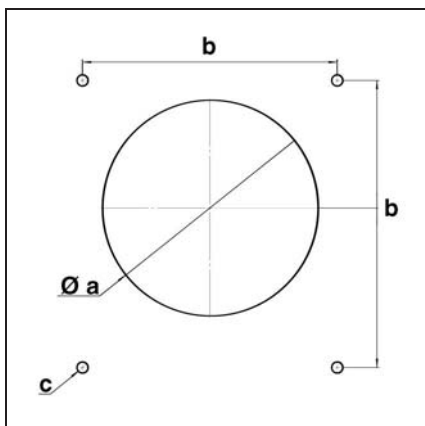

Воздух, необходимый для горючей смеси

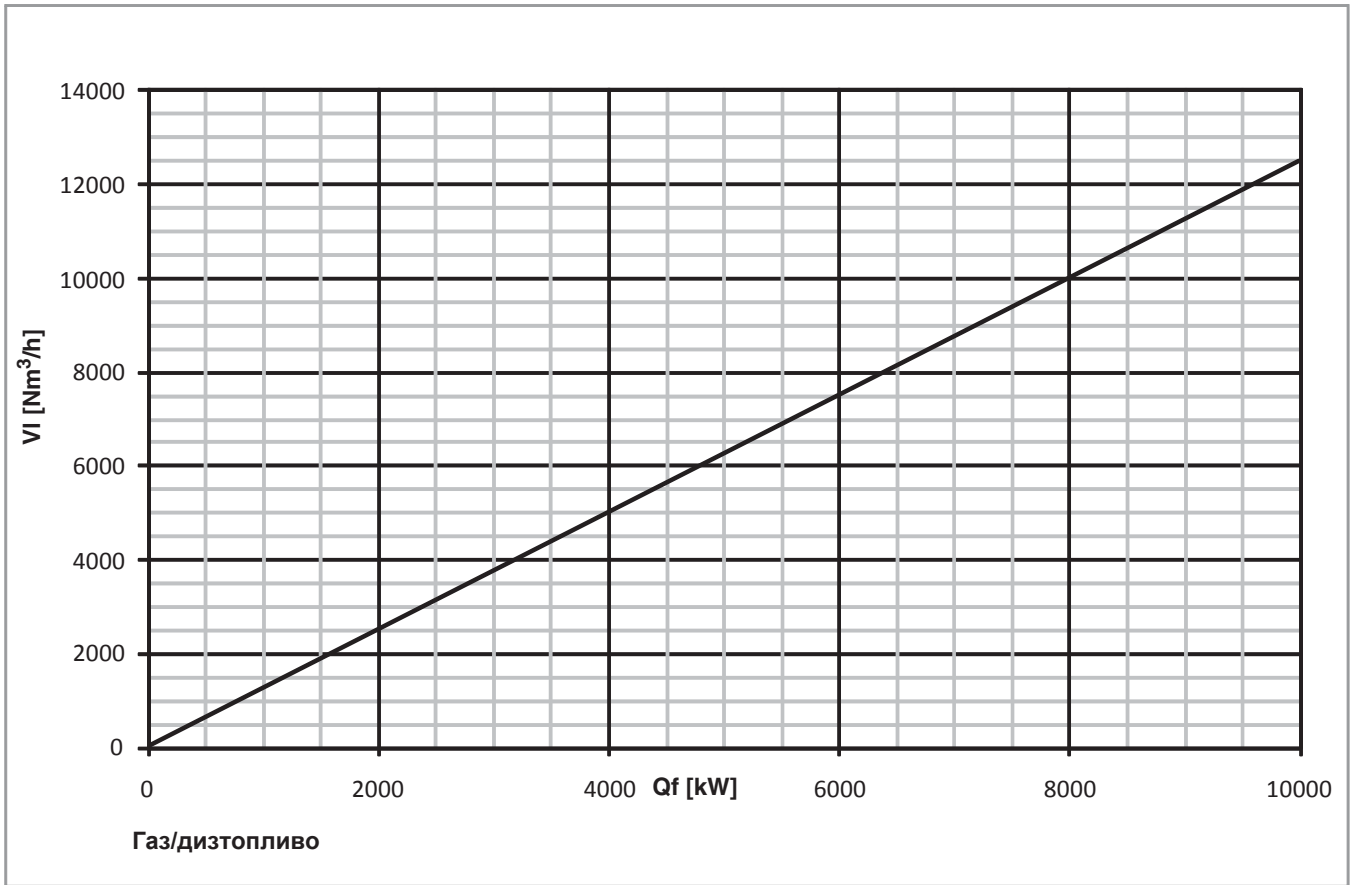

Габаритный чертёж (газовая рампа)

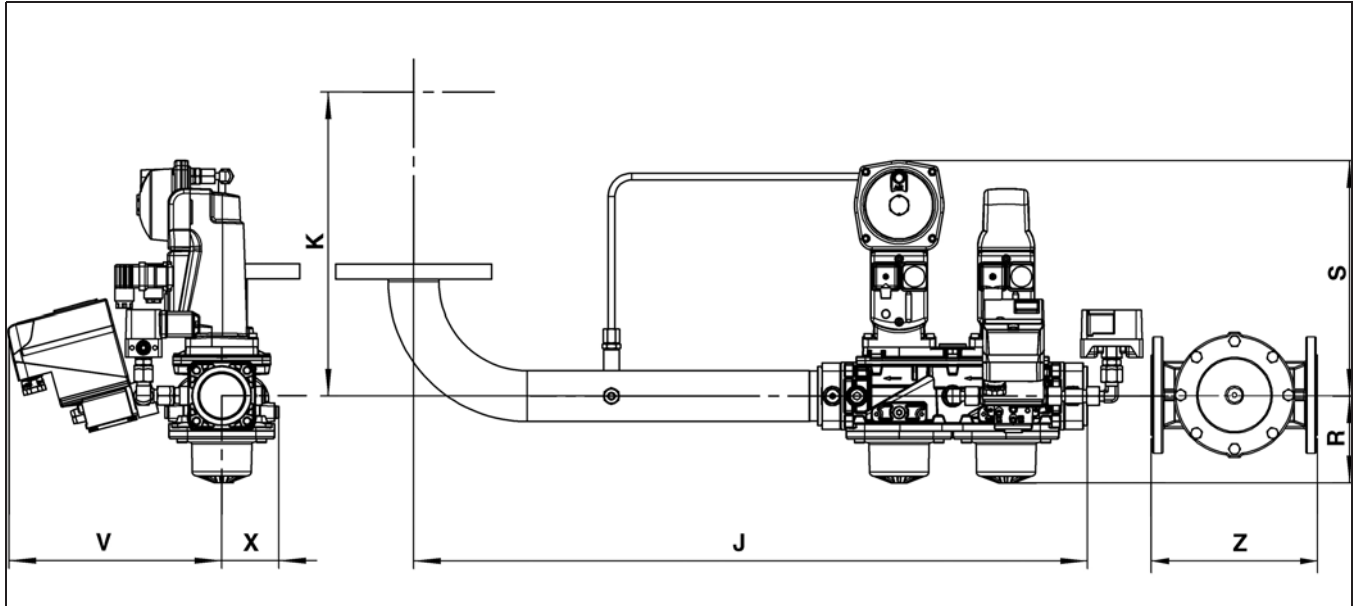

	J	K		R	S	V	X	Z
		N6	N7					
s1"1/2 - DN65	866	311	342	95	279	254	65	245
s1"1/2 - DN80	866	311	342	95	279	254	65	285
s2" - DN80	866	330	361	103	279	255	65	285
s65 - DN80	792	349	380	139	303	208	108	285
s80 - DN80	812	369	400	145	313	210	110	285
s100 - DN100	852	369	400	156	331	226	126	340
s125 - DN125	902	369	400	175	397	240	140	400

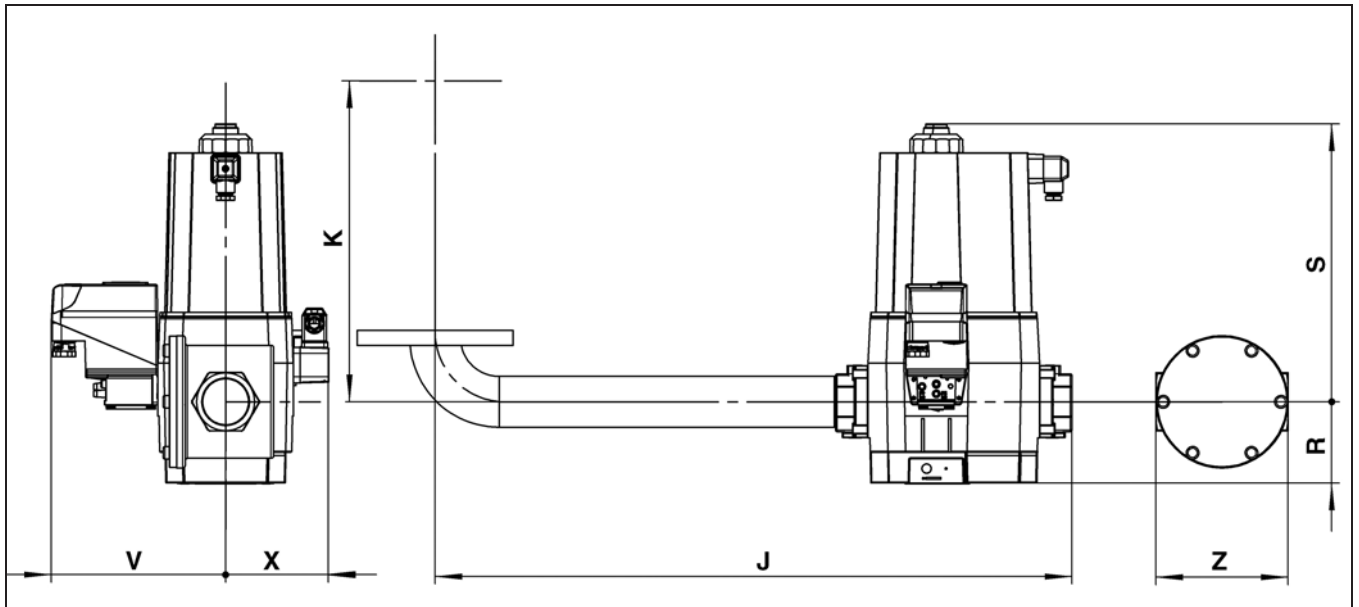

	J	K		R	S	V	X	Z
		N6	N7					
d1"1/4 - Rp1"1/4	625	311	342	61	173	171	86	-
d1"1/2 - Rp1"1/2	683	311	342	80	186	184	99	-
d2" - Rp2"	757	330	361	98	328	208	122	-
d65 - DN80	792	349	380	183	246	192	107	285
d80 - DN80	812	369	400	207	292	199	114	285
d100 - DN100	852	369	400	244	329	208	123	340
d125 - DN125	902	369	400	250	415	223	138	400

Габаритный чертеж (горелка): N6, N7

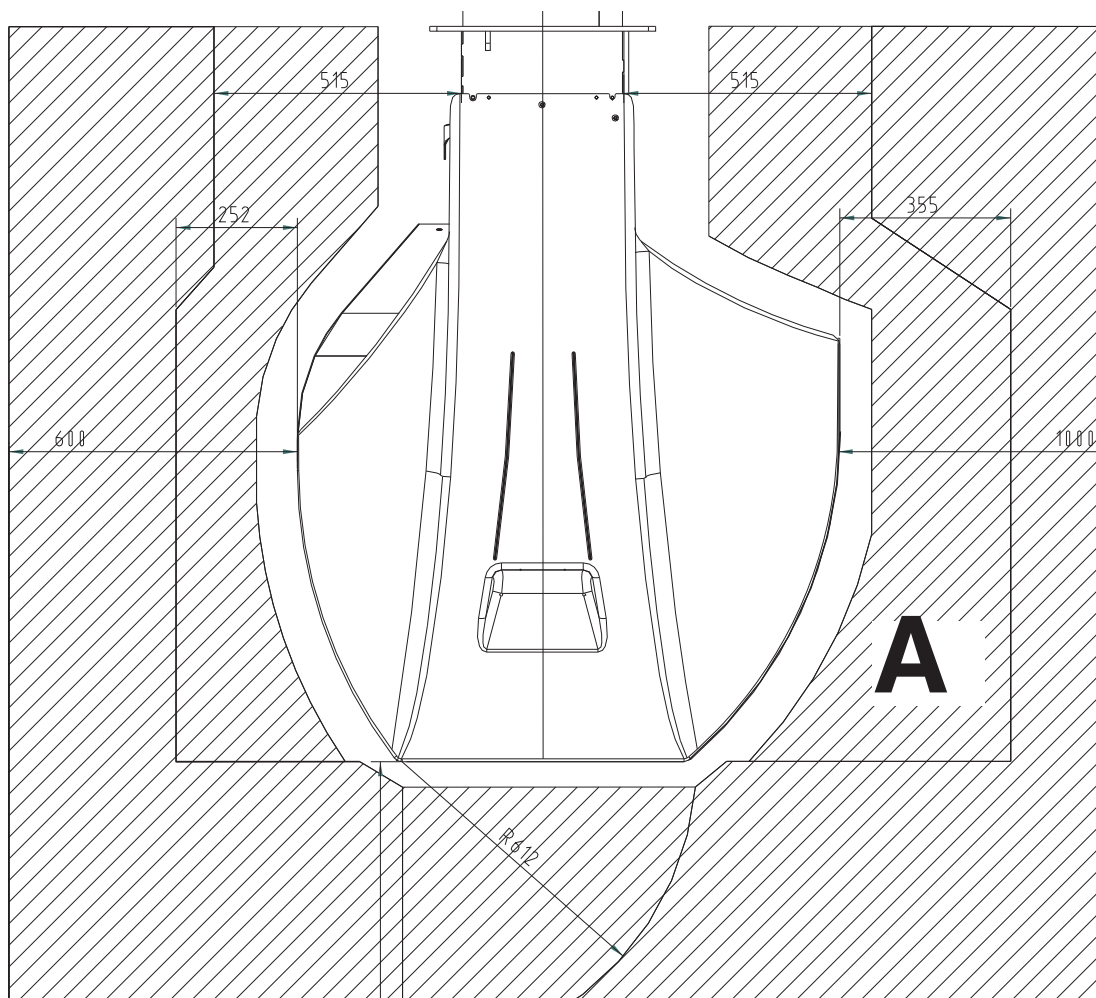

A	Это минимальное пространство, необходимое для технического обслуживания, сборки и разборки всех компонентов горелки.
B	Это рекомендуемое свободное рабочее пространство, обеспечивающее оптимальное выполнение работ на горелке. Настоятельно рекомендуется свободная высота до потолка 2000 мм.

Потери давления Pb (рампа + головка горелки)

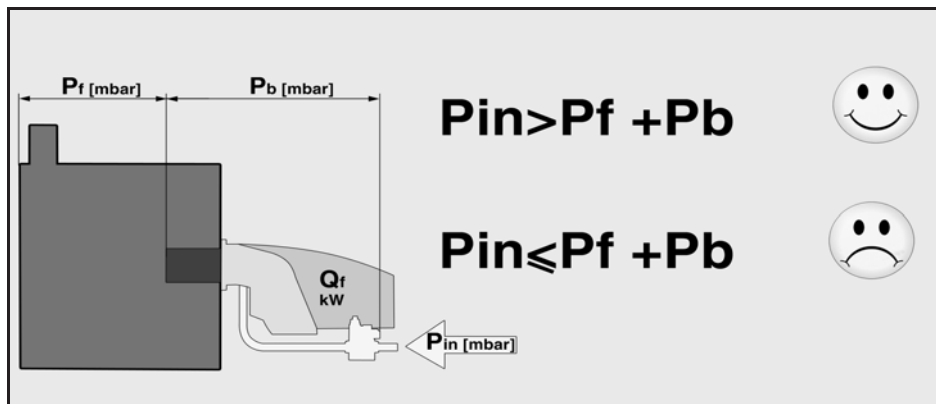

N6.2400 GL-RZ3

$H_i: 10,35 \text{ kWh/Nm}^3; 15^\circ\text{C}, 1013 \text{ mbar}, dv=0,62$

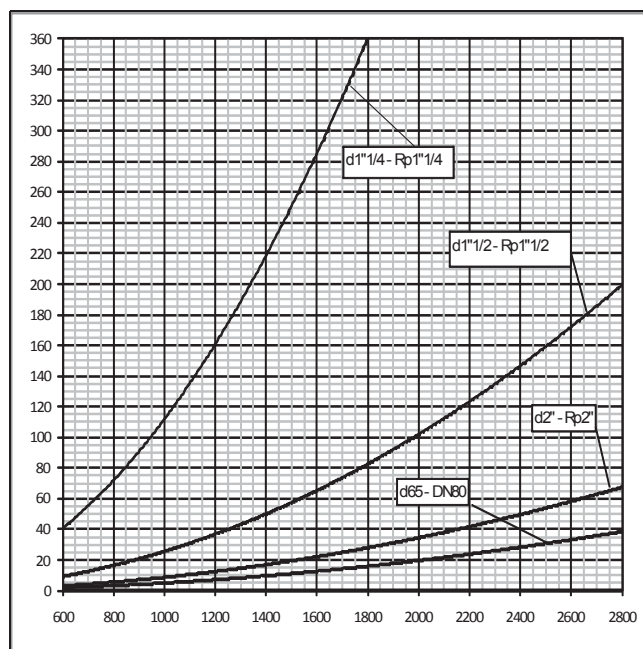
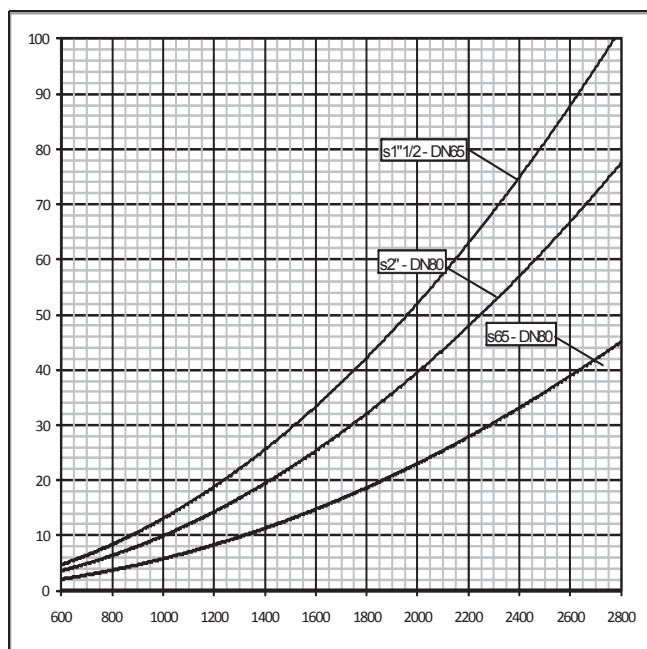

$H_i: 8,82 \text{ kWh/Nm}^3; 15^\circ\text{C}, 1013 \text{ mbar}, dv=0,64$

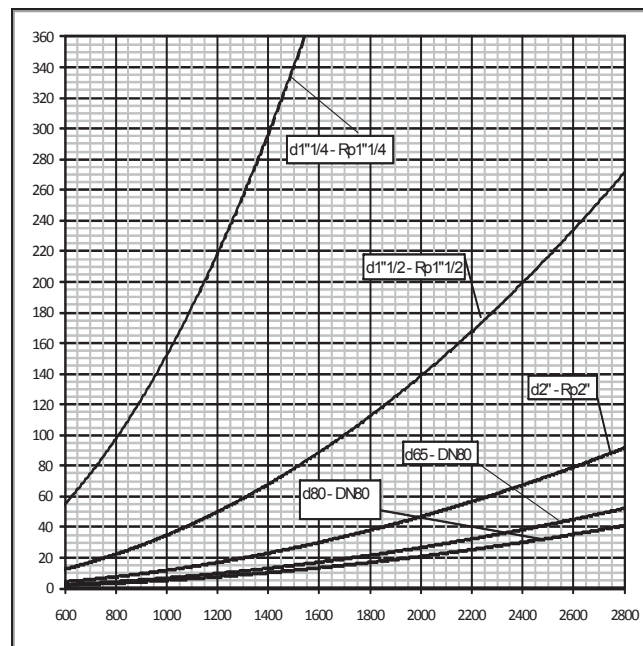
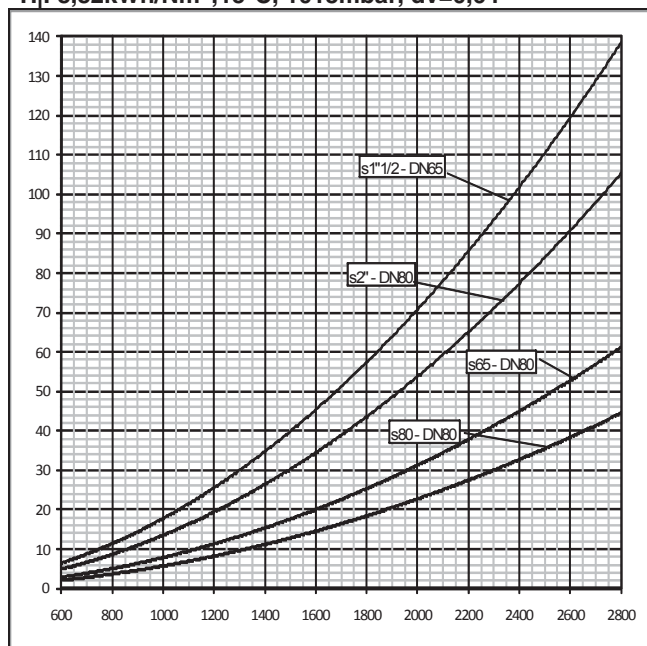

Потери давления Pb (рампа + головка горелки)

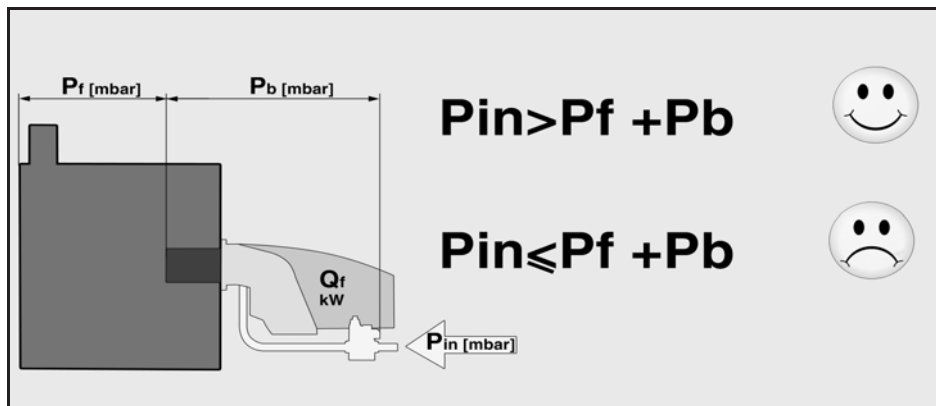

N6.2900 GL-RZ3

$H_i: 10,35 \text{ kWh/Nm}^3; 15^\circ\text{C}, 1013 \text{ mbar}, dv=0,62$

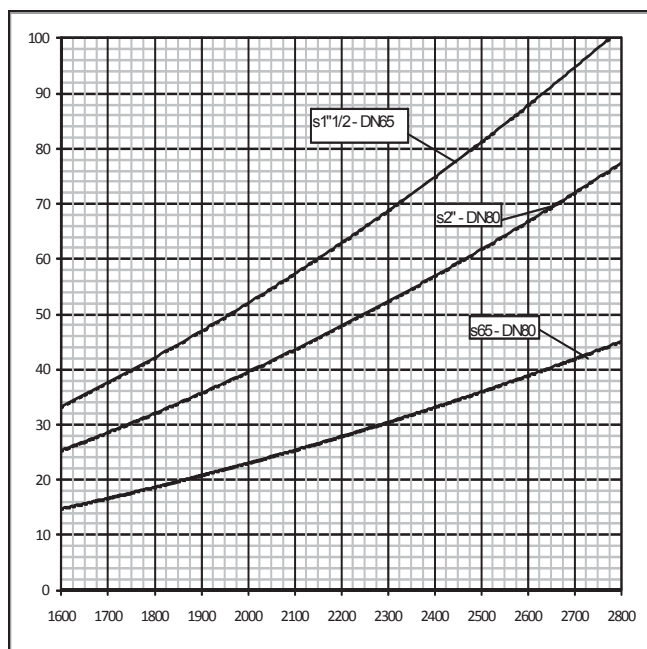

$H_i: 8,82 \text{ kWh/Nm}^3; 15^\circ\text{C}, 1013 \text{ mbar}, dv=0,64$

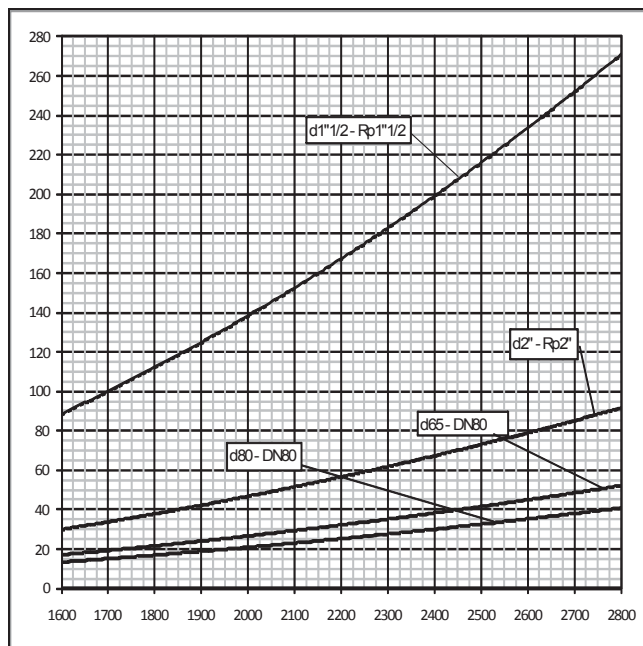
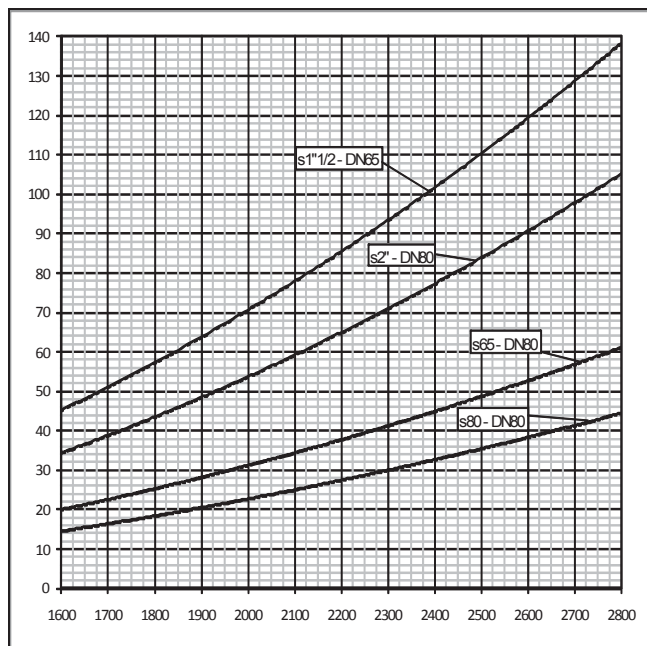
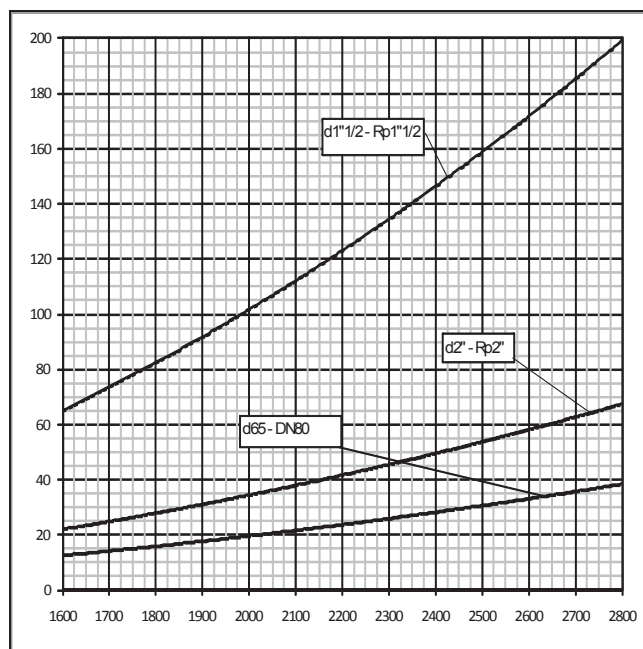

Потери давления Рв (рампа + головка горелки)

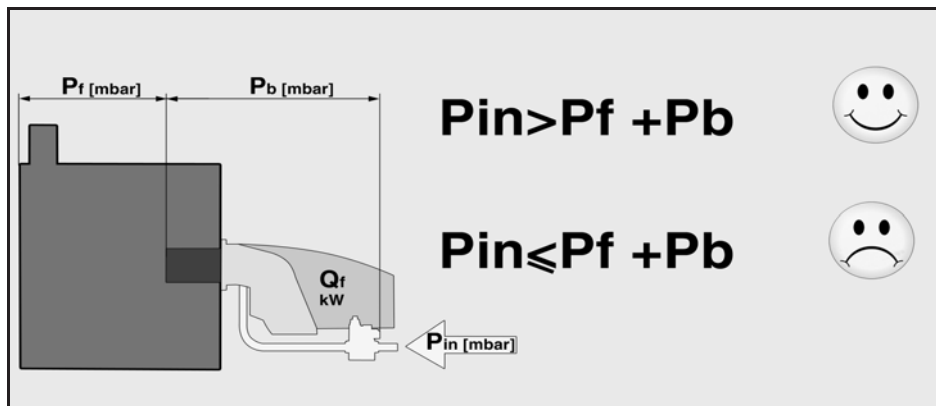

N7.3600 GL-RZ3

$H_i: 10,35 \text{ kWh/Nm}^3; 15^\circ\text{C}, 1013 \text{ mbar}, dv=0,62$

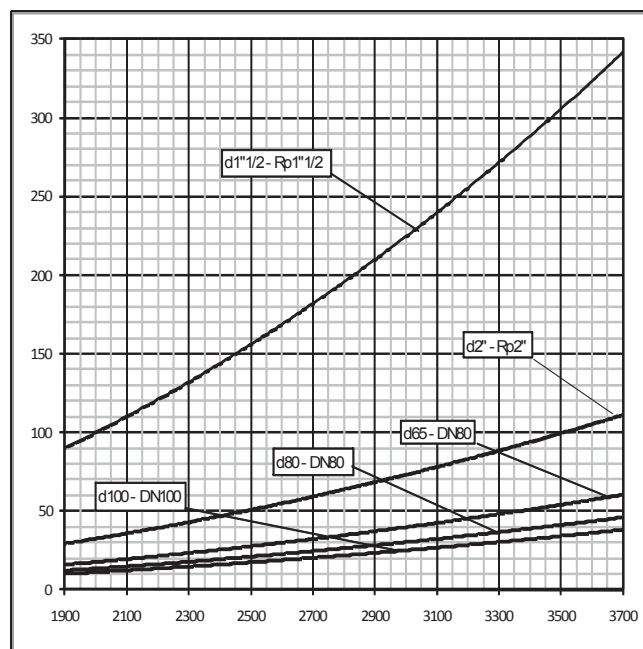
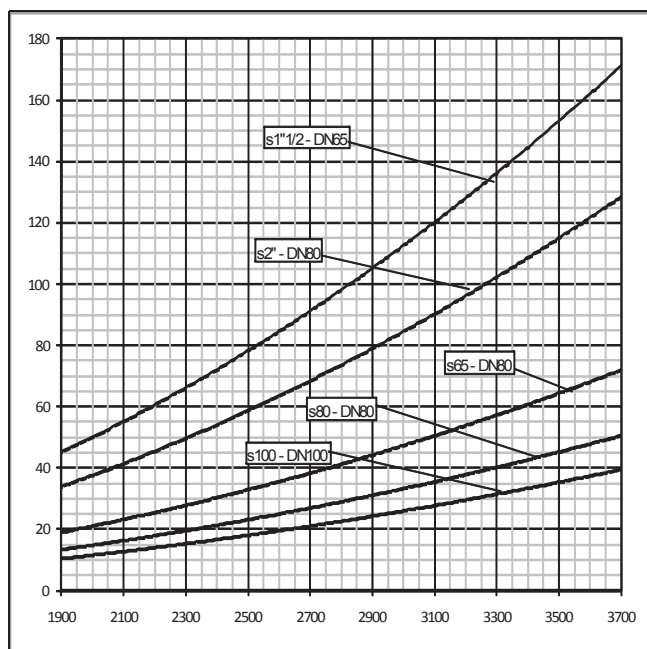

$H_i: 8,82 \text{ kWh/Nm}^3; 15^\circ\text{C}, 1013 \text{ mbar}, dv=0,64$

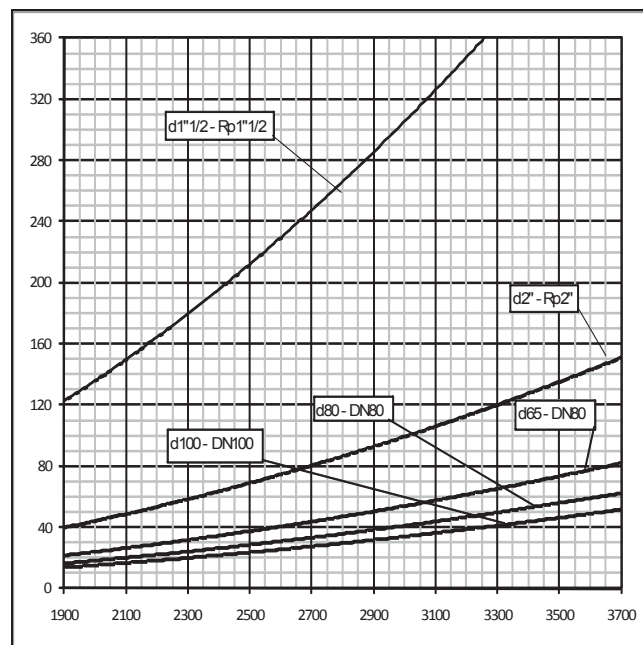
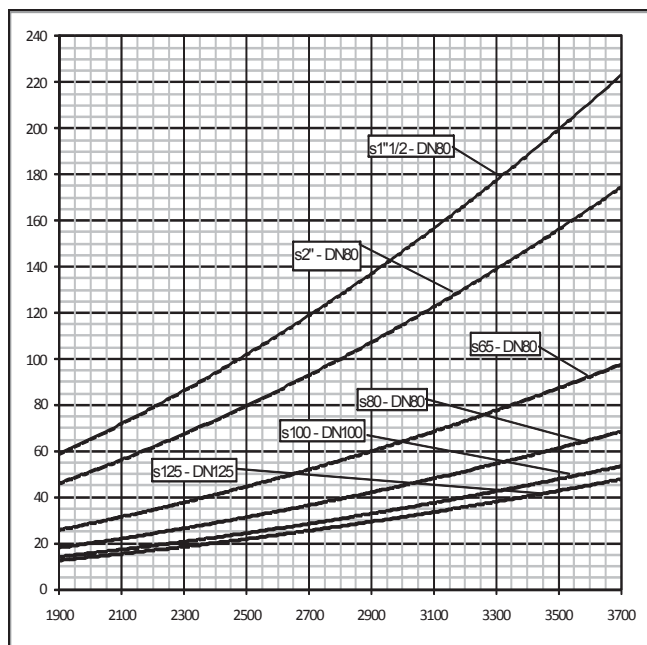

Потери давления Рb (рампа + головка горелки)

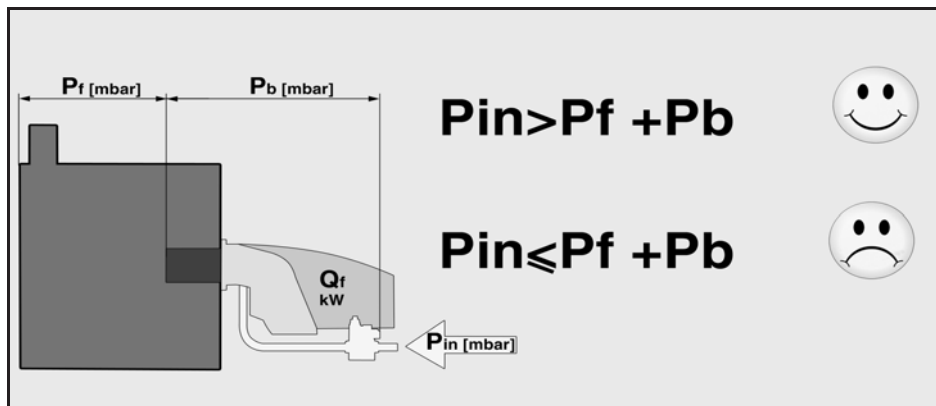

N7.4500 GL-RZ3

$H_i: 10,35 \text{ kWh/Nm}^3; 15^\circ\text{C}, 1013 \text{ mbar}, dv=0,62$

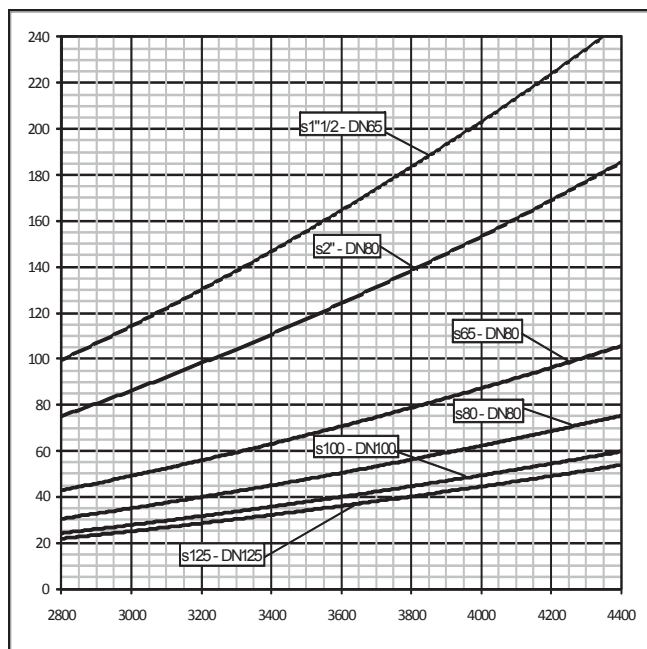

$H_i: 8,82 \text{ kWh/Nm}^3; 15^\circ\text{C}, 1013 \text{ mbar}, dv=0,64$

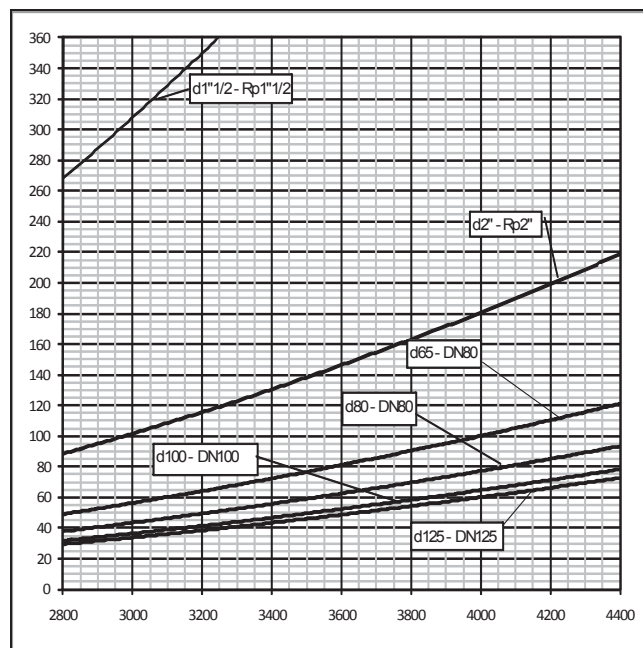
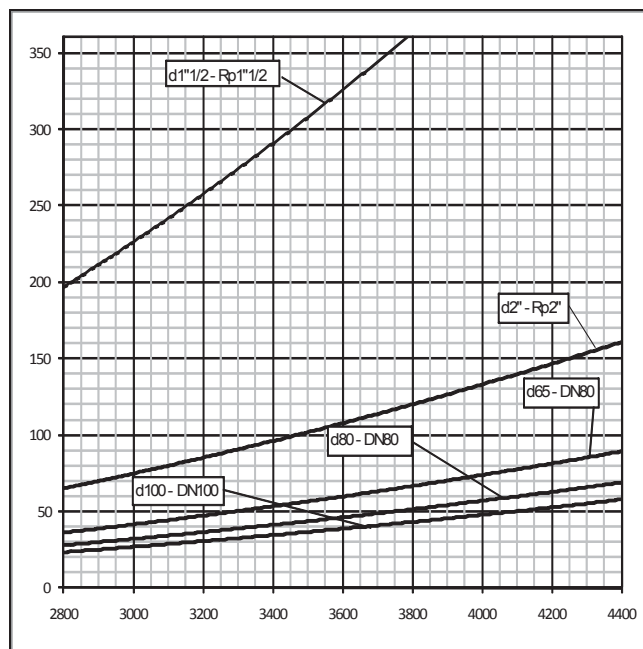
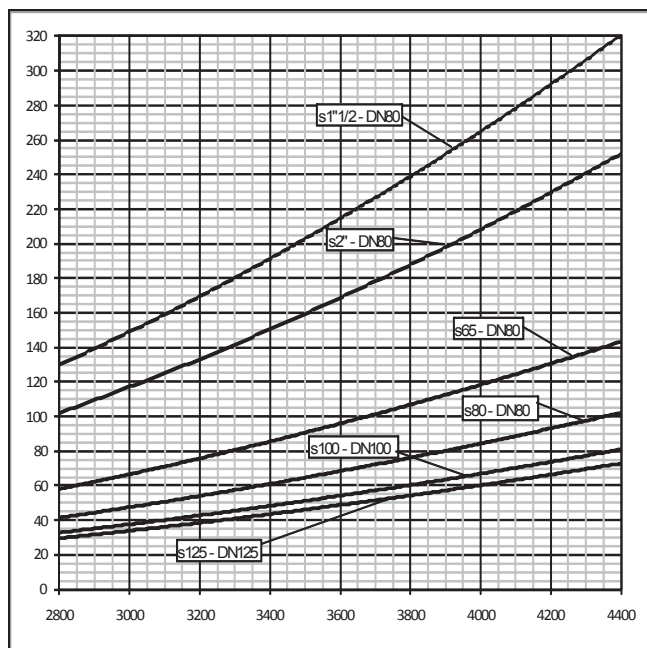

www.elco.net

		Hotline
	ELCO Austria GmbH Aredstr.16-18 2544 Leobersdorf	0810-400010
	ELCO Belgium nv/sa Z.1 Researchpark 60 1731 Zellik	02-4631902
	ELCOTHERM AG Sarganserstrasse 100 7324 Vilters	0848 808 808
	ELCO GmbH Dreieichstr.10 64546 Mörfelden-Walldorf	0180-3526180
	Elco Industry Italy Corte degli Speciali 10/14 28100 Novara	+39 0321 338600
	ELCO Burners B.V. Amsterdamsestraatweg 27 1411 AW Naarden	035-6957350
	ООО «Ariston Thermo RUS LLC» Bolshaya Novodmitrovskaya St.bld.14/1 office 626 127015 Moscow -Russia	+7 495 783 0440

Произведено в ЕС.
Недоговорной документ.