



Технический каталог

Фанкойл

Кассетного типа
600x600

Модели:

KFZF30H0EN1

KFZF38H0EN1

KFZF43H0EN1

KFZF48H0EN1

Содержание

1. Конструктивные особенности	3
2. Функциональные особенности.....	3
3. Характеристики	4
4. Габариты	5
5. Схемы электрических соединений.....	6
6. Таблицы производительности.....	8
7. Монтаж.....	13

* Производитель оставляет за собой право вносить изменения в характеристики или конструкцию, либо прекращать производство модели по своему усмотрению.

1. Конструктивные особенности

2-трубная версия



2. Функциональные особенности

- Четырехпоточное распределение воздуха обеспечивает индивидуальный комфорт.
- Электрический блок управления находится внутри корпуса, что весьма удобно при обслуживании.
- Уникальная конструкция центробежного вентилятора для бесшумной работы.
- Внутренний блок с четырехскоростным вентилятором.
- Функция автоматического перезапуска.
- Высокая производительность на охлаждение и нагрев, эффективность и энергосбережение.
- Декоративная панель KPU65-C.

3. Характеристики

2-трубные модели

ТИП		KFZF30HOEN1	KFZF38HOEN1	KFZF43HOEN1	KFZF48HOEN1	
Расход воздуха	фт ³ /мин	300	400	450	500	
	м ³ /ч	510	680	765	850	
Холодопроизводительность	Вт	3000	3700	4100	4500	
Теплопроизводительность	Вт	4000	5100	5600	6000	
Шум	дБ (А)	36	42	43	45	
Расход воды	м ³ /ч	0,52	0,64	0,7	0,77	
Допустимое рабочее давление воды	кПа	12	13	14	15	
Теплообменник внутреннего блока	Количество рядов	2				
	Шаг труб (а) x шаг рядов (b)	мм	21x13,37			
	Расстояние между ребрами	мм	1,3			
	Тип оребрения	Гидрофильный алюминий				
	Наружный диаметр и тип труб	мм	0,7			
	Длина x высота x ширина теплообменника	мм	1315 x 210 x 26,74			
	Количество контуров		5	6	6	7
Электродвигатель вентилятора	Тип	Малощумящий 4-скоростной электродвигатель вентилятора				
	Количество	YDK15-6P	YDK37-4P			
	Модель	1				
	Подводимая мощность	Вт	37,8 / 31,1 / 26,9	65 / 46 / 32	70 / 46 / 32	80 / 46 / 32
	Конденсатор	мкФ	2,5 мкФ/450 В	2 мкФ / 450 В	2,5 мкФ/450 В	
Внутренний блок	Габариты (ШxВxГ)	мм	575 x 260 x 575			
	Габариты упаковки (ШxВxГ)	мм	705 x 340 x 705			
	Вес нетто/брутто	кг	17,5 / 22,5			
Декоративная панель	Габариты (ШxВxГ)	мм	647 x 50 x 647			
	Габариты упаковки (ШxВxГ)	мм	705 x 340 x 705			
	Вес нетто/брутто	кг	3/5			
Трубы	Вывод конденсата		3/4 дюйма			
	Труба возврата воды		3/4 дюйма			
	Вывод конденсата		Наружный диаметр 25			

Примечания:

1. Все приведенные данные основаны на производительности при статическом давлении окружающей среды 0 Па.
2. Условия охлаждения: температура воздуха на входе 27°C СТ / 19°C ВТ, температура воды на входе и выходе при высокой скорости вращения вентилятора 7°C/12°C.
3. Условия нагрева: температура воздуха на входе 20°C, температура воды на входе при высокой скорости вращения вентилятора 50°C.
4. Уровень шума проверяется в полностью безэховой комнате.

4. Размеры

Корпус

2-трубная версия

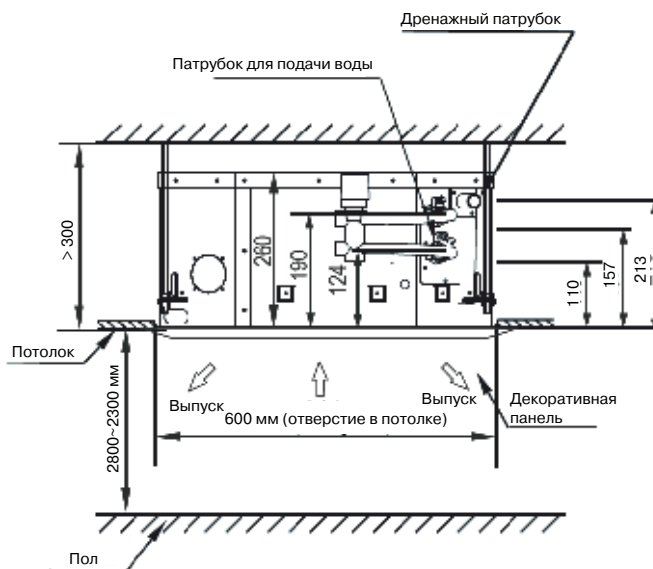
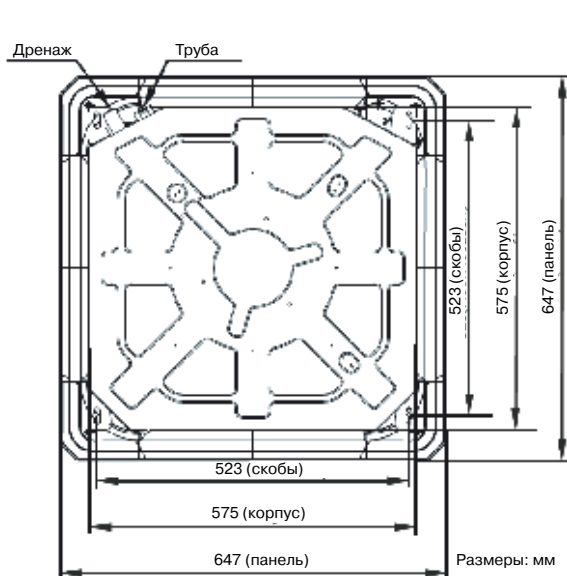

Декоративная панель

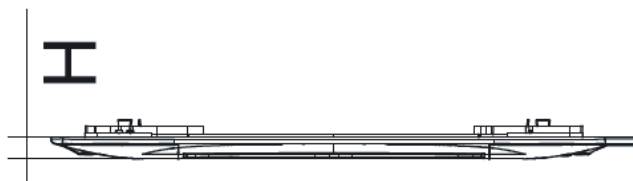
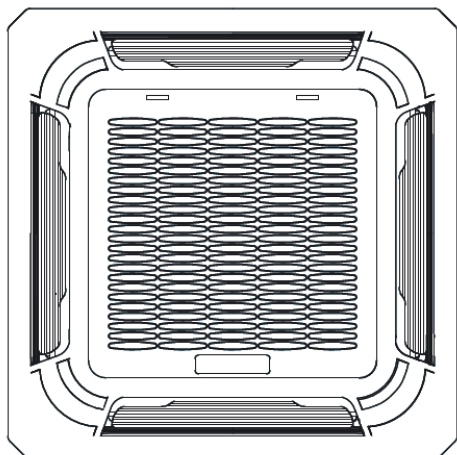

Высота Н (мм)

50

5. Электрические схемы

5.1. KFZF30HOEN1, KFZF38HOEN1, KFZF43HOEN1

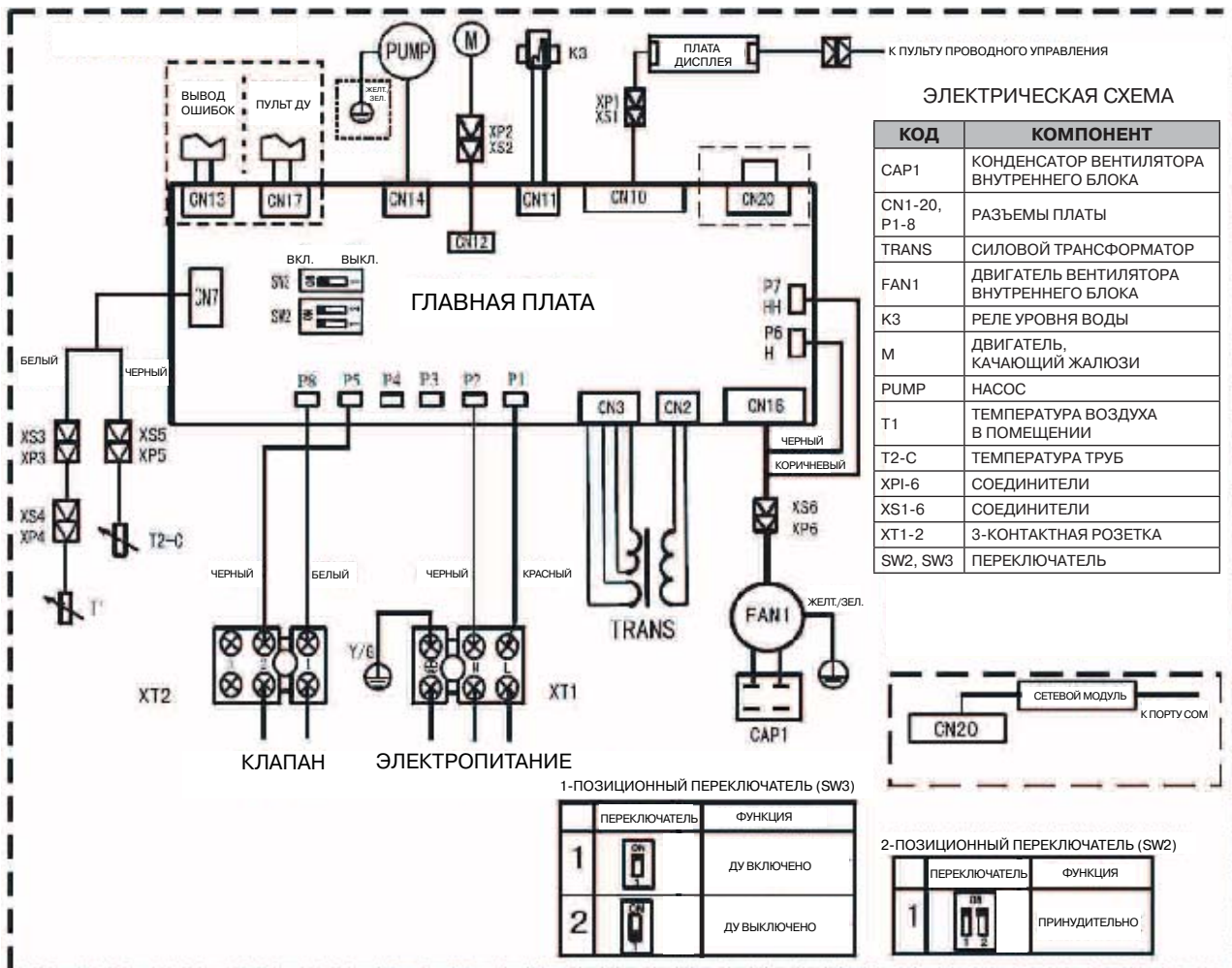

5.2 KFZF48H0EN1

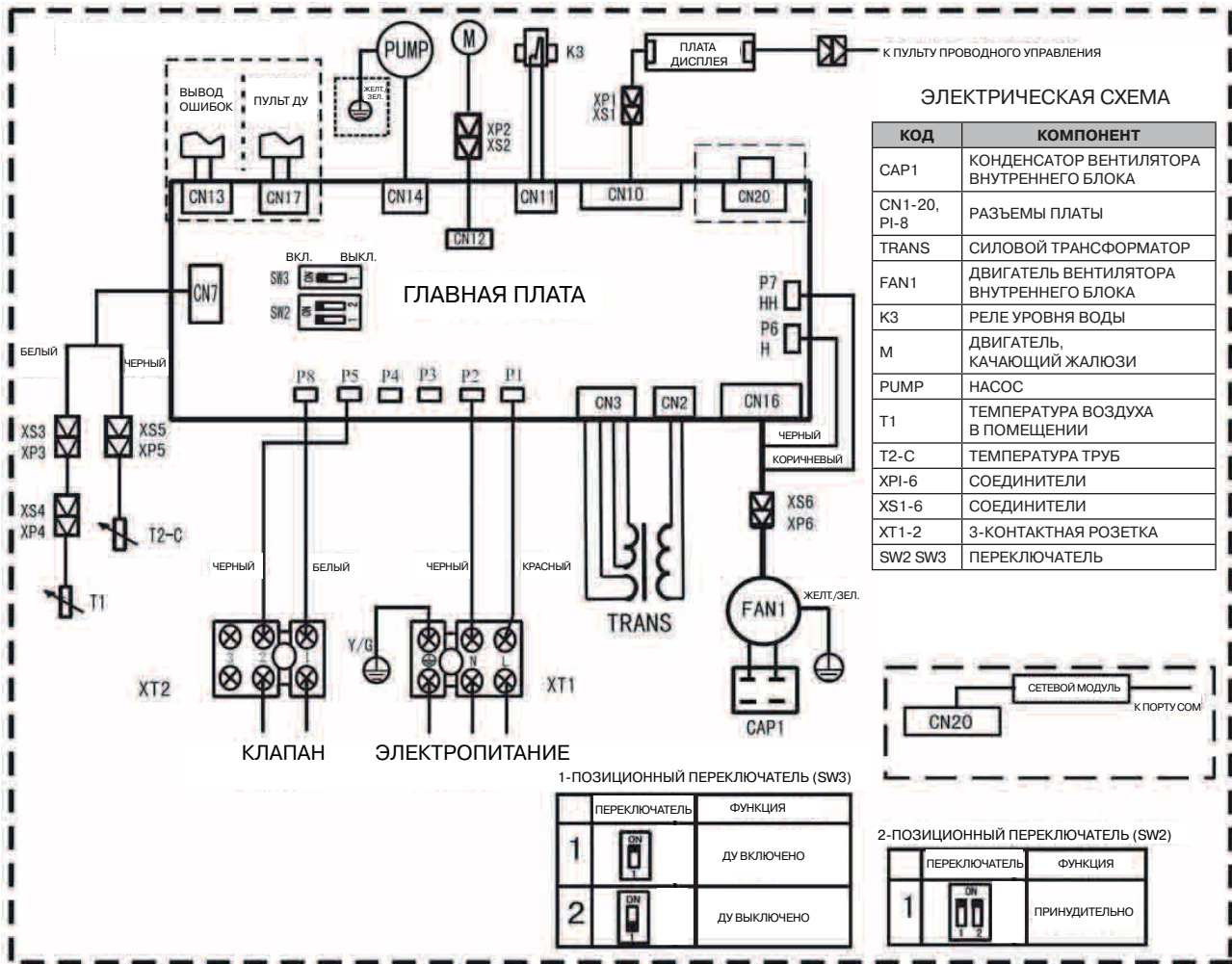

6. Таблицы производительности

2-трубные модели

Холодопроизводительность:

Модель	Скорость		Поток воздуха в вентиляторном теплообменнике		Вода		Разность температуры воды	ВСД	Скорость вращения вентилятора	Расход воздуха	Поток воздуха вне вентиляторного теплообменника		Производительность		Расход воды	Перепад давления воды	Масса	Потребляемая мощность	
	СТ	ВТ	°С	°С	ТВВх	ТВВых					°С	°С	°С	°С				кВт	кВт
KFZF30HOEN1	Высокая	26,7	19,4	7	12	5	0	670	510	13,87	13,25	3,10	2,48	0,53	14,50	17,5	37,8	1	
				5,5	14,5	9	0	670	510	15,96	14,75	2,30	2,02	0,40	3,00	17,5	37,8	1	
		27	19	7	12	5	0	670	510	13,77	13,13	3,00	2,40	0,52	14,00	17,5	37,8	1	
				5,5	14,5	9	0	670	510	15,82	14,66	2,20	1,94	0,38	2,90	17,5	37,8	1	
		29	21	7	12	5	0	670	510	13,96	13,44	3,21	2,57	0,55	15,00	17,5	37,8	1	
				5,5	14,5	9	0	670	510	15,98	14,87	2,38	2,09	0,41	3,20	17,5	37,8	1	
	Средняя	26,7	19,4	7	12	5	0	540	490	11,93	11,26	2,67	2,13	0,46	12,47	17,5	31,1	1	
				5,5	14,5	9	0	540	490	13,73	12,54	1,98	1,74	0,34	2,58	17,5	31,1	1	
		27	19	7	12	5	0	540	490	11,84	11,16	2,58	2,06	0,44	12,04	17,5	31,1	1	
				5,5	14,5	9	0	540	490	13,61	12,46	1,89	1,66	0,33	2,49	17,5	31,1	1	
		29	21	7	12	5	0	540	490	12,01	11,42	2,76	2,21	0,47	12,90	17,5	31,1	1	
				5,5	14,5	9	0	540	490	13,74	12,64	2,05	1,80	0,35	2,75	17,5	31,1	1	
Низкая	26,7	19,4	7	12	5	0	430	380	10,40	9,67	1,79	1,46	0,28	10,44	17,5	26,9	1		
			5,5	14,5	9	0	430	380	11,97	10,77	1,66	1,46	0,28	2,16	17,5	26,9	1		
	27	19	7	12	5	0	430	380	10,33	9,58	2,16	1,73	0,37	10,08	17,5	26,9	1		
			5,5	14,5	9	0	430	380	11,87	10,70	1,58	1,39	0,27	2,09	17,5	26,9	1		
	29	21	7	12	5	0	430	380	10,47	9,81	2,31	1,85	0,40	10,80	17,5	26,9	1		
			5,5	14,5	9	0	430	380	11,99	10,86	1,71	1,51	0,29	2,30	17,5	26,9	1		

Примечания:

ВСД: внешнее статическое давление

ТВВых: температура воды на выходе

СТ: по сухому термометру

ВТ: по влажному термометру

ТВВх: температура воды на входе

ПР: потолочного размещения

ВР: вертикального размещения

Модель	Скорость	Поток воздуха в вентилятором теплообменнике		Вода		Разность температуры воды	ВСД	Скорость вращения вентилятора	Расход воздуха	Поток воздуха вне вентиляторного теплообменника		Производительность		Расход воды	Перепад давления воды	Масса		Потребляемая мощность	
		СТ	ВТ	ТВВх	ТВВых					СТ	ВТ	Макс.	Факт.			ВР/ПР	Мощн.	ВТ	кол-во
		°С	°С	°С	°С	°С	Па	об/мин	м³/ч	°С	°С	кВт	кВт	м³/ч	кПа	кг	Вт	Вт	1
KFZF38HOEN1	Высокая	26,7	19,4	7	12	5	0	875	680	14,02	13,44	3,80	3,04	0,65	15,60	17,5	65	65	1
				5,5	14,5	9	0	875	680	16,25	15,18	2,66	2,34	0,46	4,10	17,5	65	65	1
		27	19	7	12	5	0	875	680	13,95	13,25	3,70	3,00	0,64	15,00	17,5	65	65	1
				5,5	14,5	9	0	875	680	16,02	14,91	2,60	2,38	0,45	3,80	17,5	65	65	1
		29	21	7	12	5	0	875	680	14,06	13,49	3,92	3,14	0,67	16,00	17,5	65	65	1
				5,5	14,5	9	0	875	680	16,41	15,22	2,79	2,46	0,48	4,00	17,5	65	65	1
	Средняя	26,7	19,4	7	12	5	0	710	540	12,06	11,42	3,27	2,61	0,56	13,42	17,5	46	46	1
				5,5	14,5	9	0	710	540	13,98	12,90	2,29	2,01	0,39	3,53	17,5	46	46	1
		27	19	7	12	5	0	710	540	12,00	11,26	3,18	2,55	0,55	12,90	17,5	46	46	1
				5,5	14,5	9	0	710	540	13,78	12,67	2,24	1,97	0,38	3,27	17,5	46	46	1
		29	21	7	12	5	0	710	540	12,09	11,47	3,37	2,70	0,58	13,76	17,5	46	46	1
				5,5	14,5	9	0	710	540	14,11	12,94	2,40	2,11	0,41	3,44	17,5	46	46	1
Низкая	26,7	19,4	7	12	5	0	570	440	10,52	9,81	2,74	2,19	0,47	11,23	17,5	32	32	1	
			5,5	14,5	9	0	570	440	12,19	11,08	1,92	1,69	0,33	2,95	17,5	32	32	1	
	27	19	7	12	5	0	570	440	10,46	9,67	2,66	2,13	0,46	10,80	17,5	32	32	1	
			5,5	14,5	9	0	570	440	12,02	10,88	1,87	1,65	0,32	2,74	17,5	32	32	1	
	29	21	7	12	5	0	570	440	10,55	9,85	2,82	2,26	0,49	11,52	17,5	32	32	1	
			5,5	14,5	9	0	570	440	12,31	11,11	2,01	1,77	0,35	2,88	17,5	32	32	1	

Примечания:

- ВСД: внешнее статическое давление
 ТВВых: температура воды на выходе
 СТ: по сухому термометру
 ВТ: по влажному термометру
 ТВВх: температура воды на входе
 ПР: потолочного размещения
 ВР: вертикального размещения

Модель	Скорость		Поток воздуха в вентилятором теплообменнике		Вода		Разность температуры воды	ВСД	Скорость вращения вентилятора	Расход воздуха	Поток воздуха вне вентиляторного теплообменника		Производительность		Расход воды	Перепад давления воды	Масса	Потребляемая мощность	
	СТ	ВТ	СТ	ВТ	ТВВх	ТВВых					СТ	ВТ	Макс.	Факт.				ВР/ПР	Мощн.
	°C	°C	°C	°C	°C	°C	°C	Па	об/мин	м³/ч	°C	°C	кВт	кВт	м³/ч	кПа	кг	Вт	1
KFZF43HOEN1	Высокая	19,4	26,7	7	5,5	12	5	0	1000	765	14,02	13,44	4,21	3,37	0,68	16,05	17,5	80	1
			27	7	5,5	12	5	0	1000	765	13,95	13,25	4,1	3,31	0,7	15,5	17,5	80	1
	29	21	29	7	7	12	5	0	1000	765	14,06	13,49	4,31	3,45	0,75	16,45	17,5	80	1
			26,7	7	5,5	12	5	0	710	555	12,06	11,42	3,49	2,79	0,75	13,48	17,5	46	1
	27	19	27	7	7	12	5	0	710	555	12,00	11,26	3,39	2,7	0,76	13,01	17,5	46	1
			29	7	5,5	12	5	0	710	555	13,78	12,67	2,32	1,9	0,38	3,28	17,5	46	1
	26,7	19,4	26,7	7	7	12	5	0	570	455	10,52	9,81	2,94	2,35	0,70	10,69	17,5	32	1
			27	7	5,5	12	5	0	570	455	12,19	11,08	2,01	1,69	0,35	2,77	17,5	32	1
29	21	29	7	7	12	5	0	570	455	10,55	9,85	3,01	2,41	0,86	10,96	17,5	32	1	
		26,7	7	5,5	12	5	0	570	455	12,31	11,11	2,09	1,76	0,43	2,76	17,5	32	1	
																			21
26,7	19,4	26,7	7	7	12	5	0	570	455	10,52	9,81	2,94	2,35	0,70	10,69	17,5	32	1	
		27	7	5,5	12	5	0	570	455	12,19	11,08	2,01	1,69	0,35	2,77	17,5	32	1	
																			19
29	21	29	7	7	12	5	0	570	455	10,55	9,85	3,01	2,41	0,86	10,96	17,5	32	1	
		26,7	7	5,5	12	5	0	570	455	12,31	11,11	2,09	1,76	0,43	2,76	17,5	32	1	
																			21

Примечания:

ВСД: внешнее статическое давление

ТВВых: температура воды на выходе

СТ: по сухому термометру

ВТ: по влажному термометру

ТВВх: температура воды на входе

Модель	Скорость в вентилятором теплообменнике		Вода		Разность температуры воды	ВСД	Скорость вращения вентилятора	Расход воздуха	Поток воздуха вне вентиляторного теплообменника		Производительность		Расход воды	Перепад давления воды	Масса	Потребляемая мощность		
	СТ	ВТ	ТВВх	ТВВых					СТ	ВТ	Макс.	Факт.				ВР/ПР	Мощн.	Вт
	°C	°C	°C	°C	°C	Па	об/мин	м³/ч	°C	°C	кВт	кВт	м³/ч	кПа	кг	Вт	1	
KFZF48HOEN1	Высокая	19,4	26,7	7	12	5	0	850	14,02	13,35	4,62	3,70	0,72	16,50	17,5	80	1	
			27	19	5,5	14,5	9	0	1000	15,88	14,95	3,08	2,71	0,5	4,20	17,5	80	1
				21	7	12	5	0	1000	13,97	13,21	4,50	3,62	0,7	16,00	17,5	80	1
	Средняя	19,4	26,7	7	12	5	0	570	11,50	10,68	3,70	2,96	0,6	13,53	17,5	46	1	
			27	19	5,5	14,5	9	0	710	13,02	11,96	2,46	1,97	0,4	3,44	17,5	46	1
				21	7	12	5	0	710	11,46	10,57	3,60	2,88	0,59	13,12	17,5	46	1
	Низкая	19,4	26,7	7	12	5	0	470	9,81	8,81	3,14	2,51	0,5	10,15	17,5	32	1	
			27	19	5,5	14,5	9	0	570	11,12	9,87	2,09	1,68	0,35	2,58	17,5	32	1
				21	7	12	5	0	570	9,78	8,72	3,06	2,45	0,5	9,84	17,5	32	1
		21	29	7	12	5	0	470	11,16	9,93	3,20	2,56	0,52	10,39	17,5	32	1	
				21			9	0	570	11,16	9,90	2,17	1,74	0,36	2,64	17,5	32	1

Примечания:

ВСД: внешнее статическое давление
 ТВВых: температура воды на выходе
 СТ: по сухому термометру
 ВТ: по влажному термометру
 ТВВх: температура воды на входе
 ПР: потолочного размещения
 ВР: вертикального размещения

Расход воздуха (при высокой скорости вентилятора)		Температура воздуха на входе (20°C ST)																																													
		Температура воды на входе (°C)																																													
		35		40		45		50		55		60		65		70																															
Мо-дель	М³/ч	Про-изво-дитель-ность	кВт	М³/ч	кПа	Про-изво-дитель-ность	кВт	М³/ч	кПа	Про-изво-дитель-ность	кВт	М³/ч	кПа	Про-изво-дитель-ность	кВт	М³/ч	кПа	Про-изво-дитель-ность	кВт	М³/ч	кПа	Про-изво-дитель-ность	кВт	М³/ч	кПа	Про-изво-дитель-ность	кВт	М³/ч	кПа	Про-изво-дитель-ность	кВт	М³/ч	кПа	Про-изво-дитель-ность	кВт	М³/ч	кПа	Про-изво-дитель-ность	кВт								
		KFZF30HOEN1	510	10	0,80	0,07	1,84	0,15	4,01	0,23	6,14	3,59	0,31	8,21	10,30	4,50	0,39	10,30	12,38	6,36	0,55	14,55	7,25	0,62	16,50	10	0,80	0,07	1,84	0,15	4,01	0,23	6,14	3,59	0,31	8,21	10,30	4,50	0,39	10,30	12,38	6,36	0,55	14,55	7,25	0,62	16,50
8	1,21			0,13	3,45	0,23	6,01	3,03	8,68	3,95	0,42	11,29	13,78	4,82	0,52	13,78	16,40	6,68	0,72	19,10	7,61	0,82	21,77	8	1,21	0,13	3,45	0,23	6,01	3,03	8,68	3,95	0,42	11,29	13,78	4,82	0,52	13,78	16,40	6,68	0,72	19,10	7,61	0,82	21,77		
7	1,37			0,17	4,47	0,28	7,44	3,22	10,53	4,09	0,50	13,37	16,34	5,00	0,61	16,34	19,28	6,87	0,84	22,45	7,83	0,96	25,60	7	1,37	0,17	4,47	0,28	7,44	3,22	10,53	4,09	0,50	13,37	16,34	5,00	0,61	16,34	19,28	6,87	0,84	22,45	7,83	0,96	25,60		
6	1,53			0,22	5,82	0,35	9,35	3,38	12,90	4,27	0,61	16,29	19,75	5,18	0,74	19,75	23,11	7,06	0,87	23,08	8,05	0,99	26,31	6	1,53	0,22	5,82	0,35	9,35	3,38	12,90	4,27	0,61	16,29	19,75	5,18	0,74	19,75	23,11	7,06	0,87	23,08	8,05	0,99	26,31		
5	1,69			0,29	7,72	0,38	10,02	3,54	16,22	4,45	0,77	20,37	24,52	5,36	0,92	24,52	28,47	7,25	1,07	33,18	8,27	1,42	37,82	5	1,69	0,29	7,72	0,38	10,02	3,54	16,22	4,45	0,77	20,37	24,52	5,36	0,92	24,52	28,47	7,25	1,07	33,18	8,27	1,42	37,82		
KFZF38HOEN1	680	10	1,02	0,09	1,89	0,19	4,11	0,29	6,30	4,55	0,39	8,43	10,57	5,71	0,49	10,57	12,70	8,07	0,69	14,93	9,20	0,79	17,00	10	1,02	0,09	1,89	0,19	4,11	0,29	6,30	4,55	0,39	8,43	10,57	5,71	0,49	10,57	12,70	8,07	0,69	14,93	9,20	0,79	17,00		
		8	1,53	0,16	3,54	0,29	6,17	3,85	0,41	8,90	5,01	0,54	11,59	14,14	6,11	0,66	14,14	16,83	8,47	0,91	19,60	9,66	1,04	22,34	8	1,53	0,16	3,54	0,29	6,17	3,85	0,41	8,90	5,01	0,54	11,59	14,14	6,11	0,66	14,14	16,83	8,47	0,91	19,60	9,66	1,04	22,34
		7	1,73	0,21	4,58	0,35	7,64	4,09	0,50	10,81	5,19	0,64	13,72	16,77	6,34	0,78	16,77	19,78	8,72	1,07	23,04	9,94	1,22	26,26	7	1,73	0,21	4,58	0,35	7,64	4,09	0,50	10,81	5,19	0,64	13,72	16,77	6,34	0,78	16,77	19,78	8,72	1,07	23,04	9,94	1,22	26,26
		6	1,94	0,28	5,98	0,45	9,59	4,29	0,62	13,24	5,42	0,78	16,71	20,26	6,57	0,94	20,26	23,71	8,96	1,10	23,68	10,21	1,25	26,99	6	1,94	0,28	5,98	0,45	9,59	4,29	0,62	13,24	5,42	0,78	16,71	20,26	6,57	0,94	20,26	23,71	8,96	1,10	23,68	10,21	1,25	26,99
		5	2,14	0,37	7,93	0,48	10,28	4,50	0,77	16,64	5,65	0,97	20,90	25,16	6,80	1,17	25,16	29,22	9,20	1,58	34,04	10,49	1,80	38,81	5	2,14	0,37	7,93	0,48	10,28	4,50	0,77	16,64	5,65	0,97	20,90	25,16	6,80	1,17	25,16	29,22	9,20	1,58	34,04	10,49	1,80	38,81
KFZF43HOEN1	765	10	1,11	0,10	2,07	0,21	4,50	0,32	6,89	4,95	0,43	9,21	11,56	6,21	0,54	11,56	13,88	8,77	0,75	16,32	10,00	0,86	18,50	10	1,11	0,10	2,07	0,21	4,50	0,32	6,89	4,95	0,43	9,21	11,56	6,21	0,54	11,56	13,88	8,77	0,75	16,32	10,00	0,86	18,50		
		8	1,67	0,18	3,87	0,32	6,74	4,19	0,45	9,73	5,45	0,59	12,67	15,46	6,65	0,72	15,46	18,40	9,21	0,99	21,42	10,50	1,13	24,42	8	1,67	0,18	3,87	0,32	6,74	4,19	0,45	9,73	5,45	0,59	12,67	15,46	6,65	0,72	15,46	18,40	9,21	0,99	21,42	10,50	1,13	24,42
		7	1,89	0,23	5,01	0,39	8,35	4,45	0,55	11,82	5,65	0,70	15,00	18,33	6,90	0,85	18,33	21,62	9,48	1,17	25,18	10,80	1,33	28,71	7	1,89	0,23	5,01	0,39	8,35	4,45	0,55	11,82	5,65	0,70	15,00	18,33	6,90	0,85	18,33	21,62	9,48	1,17	25,18	10,80	1,33	28,71
		6	2,11	0,31	6,54	0,49	10,49	4,67	0,67	14,47	5,89	0,85	18,27	22,15	7,14	1,03	22,15	25,92	9,74	1,20	25,88	11,10	1,36	29,50	6	2,11	0,31	6,54	0,49	10,49	4,67	0,67	14,47	5,89	0,85	18,27	22,15	7,14	1,03	22,15	25,92	9,74	1,20	25,88	11,10	1,36	29,50
		5	2,33	0,40	8,67	0,52	11,24	4,89	0,84	18,19	6,14	1,06	22,84	27,50	7,39	1,27	27,50	31,94	10,00	1,72	37,21	11,40	1,96	42,42	5	2,33	0,40	8,67	0,52	11,24	4,89	0,84	18,19	6,14	1,06	22,84	27,50	7,39	1,27	27,50	31,94	10,00	1,72	37,21	11,40	1,96	42,42
KFZF48HOEN1	850	10	1,20	0,10	2,24	0,22	4,88	4,00	0,34	7,48	5,35	0,46	9,99	12,54	6,71	0,58	12,54	15,06	9,47	0,81	17,71	10,80	0,92	20,00	10	1,20	0,10	2,24	0,22	4,88	4,00	0,34	7,48	5,35	0,46	9,99	12,54	6,71	0,58	12,54	15,06	9,47	0,81	17,71	10,80	0,92	20,00
		8	1,80	0,19	4,20	0,34	7,31	4,52	0,49	10,56	5,88	0,63	13,74	16,77	7,18	0,77	16,77	19,96	9,95	1,07	23,24	11,34	1,22	26,50	8	1,80	0,19	4,20	0,34	7,31	4,52	0,49	10,56	5,88	0,63	13,74	16,77	7,18	0,77	16,77	19,96	9,95	1,07	23,24	11,34	1,22	26,50
		7	2,04	0,25	5,44	0,42	9,06	4,80	0,59	12,82	6,10	0,75	16,27	19,88	7,45	0,91	19,88	23,46	10,23	1,26	27,32	11,66	1,43	31,15	7	2,04	0,25	5,44	0,42	9,06	4,80	0,59	12,82	6,10	0,75	16,27	19,88	7,45	0,91	19,88	23,46	10,23	1,26	27,32	11,66	1,43	31,15
		6	2,27	0,33	7,09	0,52	11,38	5,04	0,72	15,70	6,36	0,91	19,82	24,03	7,71	1,11	24,03	28,12	10,52	1,29	28,08	11,99	1,47	32,01	6	2,27	0,33	7,09	0,52	11,38	5,04	0,72	15,70	6,36	0,91	19,82	24,03	7,71	1,11	24,03	28,12	10,52	1,29	28,08	11,99	1,47	32,01
				2,51	0,43	9,40	0,56	12,19	5,28	0,91	19,74	6,63	1,14	24,78	29,84	7,98	1,37	29,84	34,65	10,80	1,86	40,37	12,31	2,12	46,03		2,51	0,43	9,40	0,56	12,19	5,28	0,91	19,74	6,63	1,14	24,78	29,84	7,98	1,37	29,84	34,65	10,80	1,86	40,37	12,31	2,12

Таблица изменения теплопроизводительности

Модель	KFZF30HOEN1	KFZF38HOEN1	KFZF43HOEN1	KFZF48HOEN1
Средняя скорость	0,87	0,84	0,82	0,8
Низкая скорость	0,76	0,73	0,7	0,68

7. Монтаж

7.1. Пространство для монтажа

Внутренний блок необходимо устанавливать в месте, отвечающим следующим требованиям:

- Вокруг должно быть достаточно пространства для монтажа и технического обслуживания
- Потолок должен быть горизонтальным, и достаточно прочным, чтобы выдержать вес блока.
- Не должно быть препятствий для входа и выхода воздуха из кондиционера.
- Выходящий из кондиционера воздух должен равномерно распределяться по помещению.
- Трубки холодильного контура и дренажный шланг должны легко и свободно отсоединяться.
- Кондиционер не должен находиться рядом с источниками тепла.

Примечание:

Расстояние от внутреннего и наружного блоков, силовой проводки и соединительных проводов кондиционера до телевизоров или радиоприемников должно составлять не менее 1 метра. Это призвано предотвратить возникновение шума и помех при работе этих устройств. (Возникновение шума определяется условиями, при которых происходит образование электрических волн, даже если выдержано расстояние не менее 1 м).

7.2. Монтаж корпуса

А. Потолок должен быть строго горизонтальным

1. Вырежьте в подвесном потолке отверстие размером 880 x 880 мм по форме бумажного трафарета, прилегающего к кондиционеру.
 - Центр отверстия должен совпадать с центром корпуса кондиционера.
 - Определите нужную длину и место подключения к внутреннему блоку холодильного контура, дренажа и электрических кабелей.
 - При необходимости укрепите потолок, чтобы не возникало вибрации.
2. Выберите место для монтажных шпилек, крепящих кондиционер, в соответствии с бумажным трафаретом, прилегающим к кондиционеру.
 - Просверлите в нужных местах потолка 4 отверстия диаметром 12 мм и глубиной 50–55 мм. Вставьте в них анкерные крюки (из комплекта принадлежностей).
 - Поверните монтажные шпильки вогнутыми сторонами к анкерным крюкам. Определите необходимую длину монтажных скоб от потолка, отрежьте лишнюю часть.
 - Если в помещении очень высокий потолок, с помощью расчетов определите необходимую длину монтажных скоб.
3. Равномерно затяните шестигранные гайки на четырех монтажных крюках, чтобы кондиционер располагался ровно и строго горизонтально.
 - При неправильном, искривленном положении дренажной трубки возможна утечка конденсата из-за несрабатывания датчика уровня воды.
 - Зазоры между корпусом кондиционера и краями отверстия должны быть одинаковыми со всех сторон. Нижняя часть корпуса кондиционера должна быть заглублена в подвесной потолок на 10–12 мм.

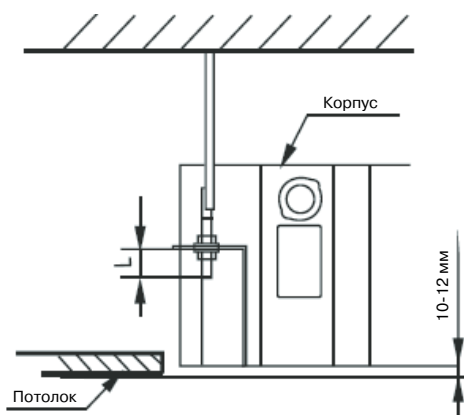

- Расстояние L должно составлять половину длины монтажной шпильки
- После того, как кондиционер установлен в правильном положении, закрепите его, затянув гайки.

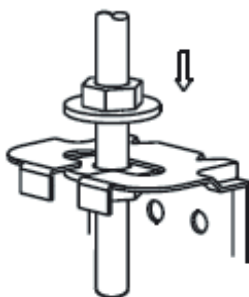

В. Потолки в новостройках

1. Если строится новый дом, крепеж для кондиционера можно предусмотреть заранее (см. пункт А.в). Потолок и крепления должны быть достаточно прочными, чтобы выдерживать вес кондиционера и не разрушиться при усадке бетона.
2. После установки корпуса прикрепите к нему винтами М6х12 бумажный трафарет, позволяющий заранее определить размер и положение отверстия в подвесном потолке



- Потолок должен быть плоским и строго горизонтальным.
 - См. пункт А.1.
3. См. пункт А.3 с описанием монтажа.
 4. После окончания монтажа снимите с кондиционера бумажный трафарет.

Примечание:

По завершении монтажа зафиксируйте кондиционер четырьмя винтами М6х12. Устройство должно быть надлежащим образом заземлено.

7.3. Установка панели

Примечание:

Не кладите декоративную панель лицевой стороной на пол, не прислоняйте к стене и предметам мебели. Не допускайте ударов или падения панели кондиционера.

1. Снимите воздухозаборную решетку с кондиционера.

- Одновременно сдвиньте два фиксатора решетки к центру и потяните вверх.

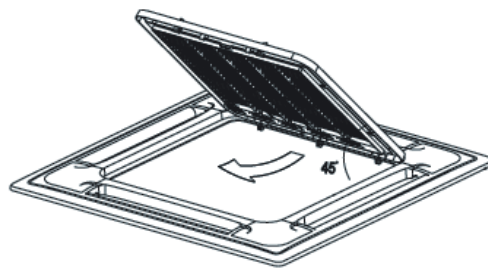
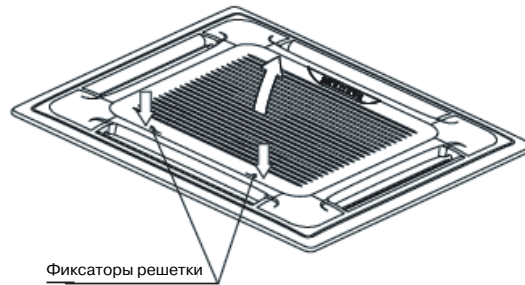

- Поверните решетку на угол до 45 градусов и снимите ее
- 2. Снимите монтажные заглушки с четырех углов решетки.**
Выверните болты, отсоедините заглушки и выньте их

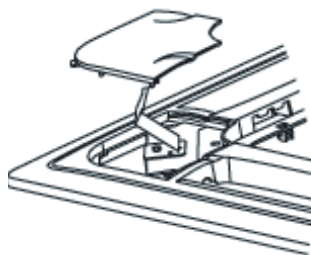

3. Установите на место панель

- Совместите двигатель, качающий жалюзи кондиционера, с местом подключения трубопровода к внутреннему блоку.
- Скрепите скобы на панели со стороны двигателя и с противоположной стороны с соответствующими скобами поддона для сбора конденсата. Затем прикрепите две другие скобы панели, соединив их с крючками корпуса.

Примечание:

Не оборачивайте провода двигателя, качающего жалюзи кондиционера, изоляцией.

- Поворачивая винты на креплениях панели, придайте ей строго горизонтальное положение, и прикрепите панель к подвесному потолку
- Слегка подвигайте панель в направлениях, отмеченных стрелками, совмещая центр панели с центром отверстия в потолке. Убедитесь, что винты по углам панели обеспечивают надежное крепление.
- Затягивайте винты панели, пока толщина вспененной изоляционной прокладки между корпусом кондиционера и декоративной панелью не уменьшится до 4-6 мм. Края панели должны плотно соприкоснуться с потолком

Если после затяжки винтов сохраняется зазор между панелью и потолком, необходимо изменить высоту подвеса кондиционера

Высоту кондиционера можно регулировать через отверстия в углах декоративной панели — если поднятие корпуса и дренажной трубки не нарушит их положения.

4. Прикрепите к панели воздухозаборную решетку, затем соедините контакты двигателя и блока управления с соответствующими контактами кондиционера.

5. Установите на место воздухозаборную решетку, проделав действия п. 1 в обратном порядке.

6. Установите на место монтажные заглушки.

- Прикрепите шнур панели к винту.
- Прикрепите заглушки к панели, слегка надавив на нее.

7.4. Подсоединение дренажного шланга

7.4.1. Монтаж дренажного шланга

- Для дренажа конденсата можно использовать полиэтиленовую трубку (наружный диаметр 37–39 мм, внутренний – 32 мм). Приобретается на местном рынке.
- Наденьте конец дренажного шланга на патрубок насоса кондиционера. Закрепите шланг и изоляцию (входит в состав принадлежностей), надетую на выходной патрубок насоса (входит в состав принадлежностей).

Внимание!

Будьте осторожны, не сломайте патрубок насоса.

- Патрубок насоса и дренажный шланг (особенно та его часть, которая находится внутри помещения) должны быть плотно покрыты изоляцией, чтобы не допускать конденсации влаги на поверхности шланга.
- Чтобы конденсат не попадал обратно в кондиционер после его выключения, дренажный шланг должен быть ориентирован с уклоном 1:50. Шланг не должен иметь подъемов и провисания (см. рис.)

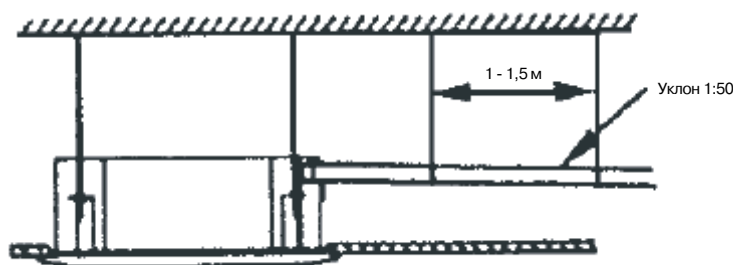

- В процессе монтажа не тяните сильно дренажный шланг, чтобы не сместить кондиционер.
- Через каждые 1–1,5 м шланг должен иметь точки крепления, чтобы исключить провисание. Либо дренажный шланг можно натянуть, закрепив его с помощью соединительной трубки

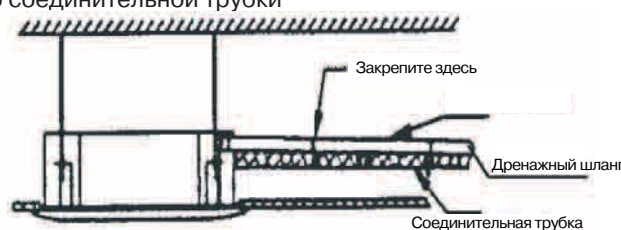
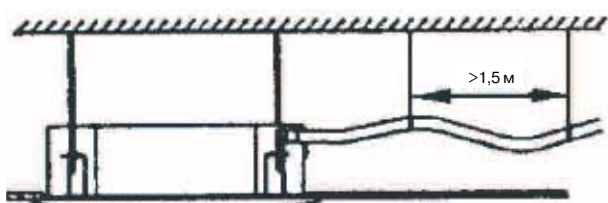

- Если шланг длинный, можно закрепить его часть, находящуюся внутри помещения, с помощью защитной трубки, чтобы не провисал.
- Если выходное отверстие дренажного шланга расположено выше, чем насос, шланг должен иметь вертикальный отрезок. Подъем шланга не должен превышать 750 мм, иначе после выключения кондиционера конденсат будет попадать обратно в кондиционер

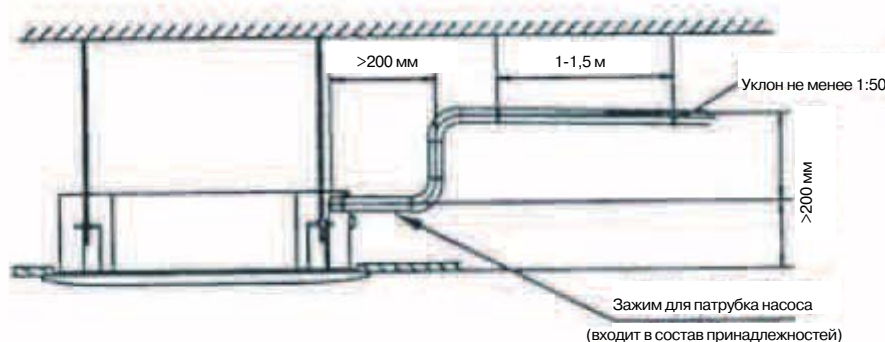

- Выходное отверстие дренажного шланга должно располагаться на высоте не менее 50 мм от земли или дна емкости, куда стекает конденсат. Не погружайте конец шланга в воду. Если конденсат сливается в канализацию, необходимо устроить на шланге U-образный сифон с водяным затвором, чтобы неприятный запах не проник в помещение.

Внимание!

Все соединения дренажной системы должны быть герметичными для предотвращения утечки.

1. Все трубы для монтажа должны быть предоставлены лицензированной компанией по установке, и соответствовать местным и государственным стандартам.
2. Нельзя допускать попадания воздуха или воды в трубопровод во время монтажа.
3. Нельзя монтировать соединительные трубы до тех пор, пока не будут полностью закреплены внутренний и наружный блоки.

4. Соединительные трубы должны быть сухими, внутри не должно быть влаги во время монтажа.

Примечания:

Все иллюстрации в этой инструкции приведены лишь в качестве примера. Они могут незначительно отличаться от приобретенного вами кондиционера (в зависимости от модели). Преимущество имеют реальные габариты устройства.

7.4.2. Проверка дренажной системы

- Убедитесь, что конденсат беспрепятственно отводится по шлангу.
 - Если подвесной потолок еще не установлен, дренажную систему необходимо проверить до его установки.
1. Снимите крышку тестового отверстия и залейте в водосборник 2000 мл воды через трубку

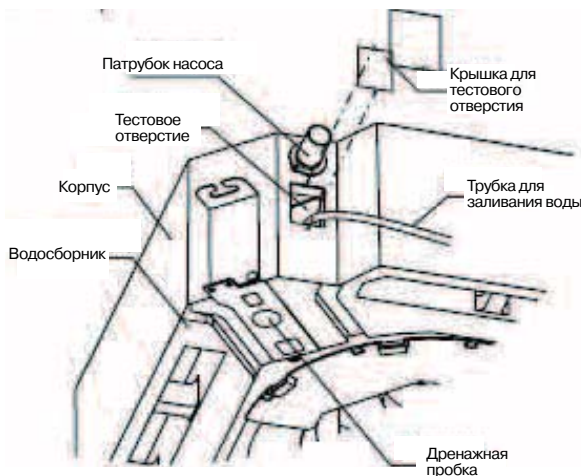

2. Включите электропитание кондиционера и запустите его в режиме охлаждения. Прислушайтесь к звукам, издаваемым насосом. Проверьте, удаляется ли конденсат по шлангу (после включения кондиционера может пройти около 1 мин. до начала вытекания конденсата, в зависимости от длины шланга). Убедитесь, что вода не вытекает через места соединения труб.

Внимание!

При обнаружении неполадок незамедлительно устраните проблему.

3. Остановите кондиционер, и еще раз все проверьте. Если дренаж выполнен неправильно, вода будет стекать обратно в поддон, и замигает аварийный сигнал (это действительно для устройства, работающего на охлаждение и на нагрев или только на охлаждение), может даже начать вытекать вода из водосборника.
4. Проверьте, происходит ли незамедлительное включение дренажного при срабатывании системы предупреждения о превышении уровня воды. Если уровень воды не опускается ниже допустимого, кондиционер остановится. Запускайте блок снова только после того, как сольете воду.
5. Отключите его питание и слейте воду.
 - Чтобы полностью слить воду из водосборника на время обслуживания кондиционера, извлеките пробку из дренажного отверстия. В остальное время эта пробка должна быть установлена на место и плотно закреплена, иначе конденсат будет вытекать.

7.5. Электропроводка

Предостережение:

1. Кондиционер должен использовать отдельный блок питания с номинальным напряжением.
2. Внешний блок питания для кондиционера должен иметь заземление, соединенное с заземляющими проводниками наружного и внутреннего блоков.
3. Заземление должен выполнять квалифицированный специалист, следуя приведенной схеме.
4. В цепь электропитания необходимо установить разъединитель, отключающий все питающие фазы, при этом расстояние между разомкнутыми контактами всех клемм должно составлять не менее 3 мм.
5. Во избежание появления помех силовые и сигнальные кабели следует прокладывать отдельно.
6. Не включайте питание, пока полностью не проверите правильность подключения.

Примечания:

Изделие отвечает условиям Директивы 89/336/ЕЕС по электромагнитной совместимости, обеспечивающей защиту других устройств от электромагнитных помех при запуске компрессора.

1. Подключение кондиционера к сети должно производиться через распределительный щит. Распределительный щит должен иметь достаточно высокую нагрузочную способность — не менее 32 А.
2. К этой силовой линии не должно подключаться больше никакое другое оборудование.
3. Для получения более подробной информации в связи с электромонтажом стиральных машин, кондиционеров, электропечей и другого подобного оборудования обращайтесь к поставщику электроэнергии.
4. Подробная информация по питанию кондиционера приводится на технической табличке на корпусе устройства.
5. Со всеми вопросами обращайтесь по месту приобретения устройства.

7.5.1. Подсоединение кабеля

- Снимите крышку, вывернув винты. Если наружный блок не имеет крышки, выверните винты на сервисной панели, и снимите с нее кожух, потянув в направлении, указанном стрелкой.
- Подсоедините кабели к клеммам с соответствующими номерами на клеммной колодке внутреннего и наружного блоков.
- Установите на место крышку или защитный кожух.

7.5.2 Схема подключения

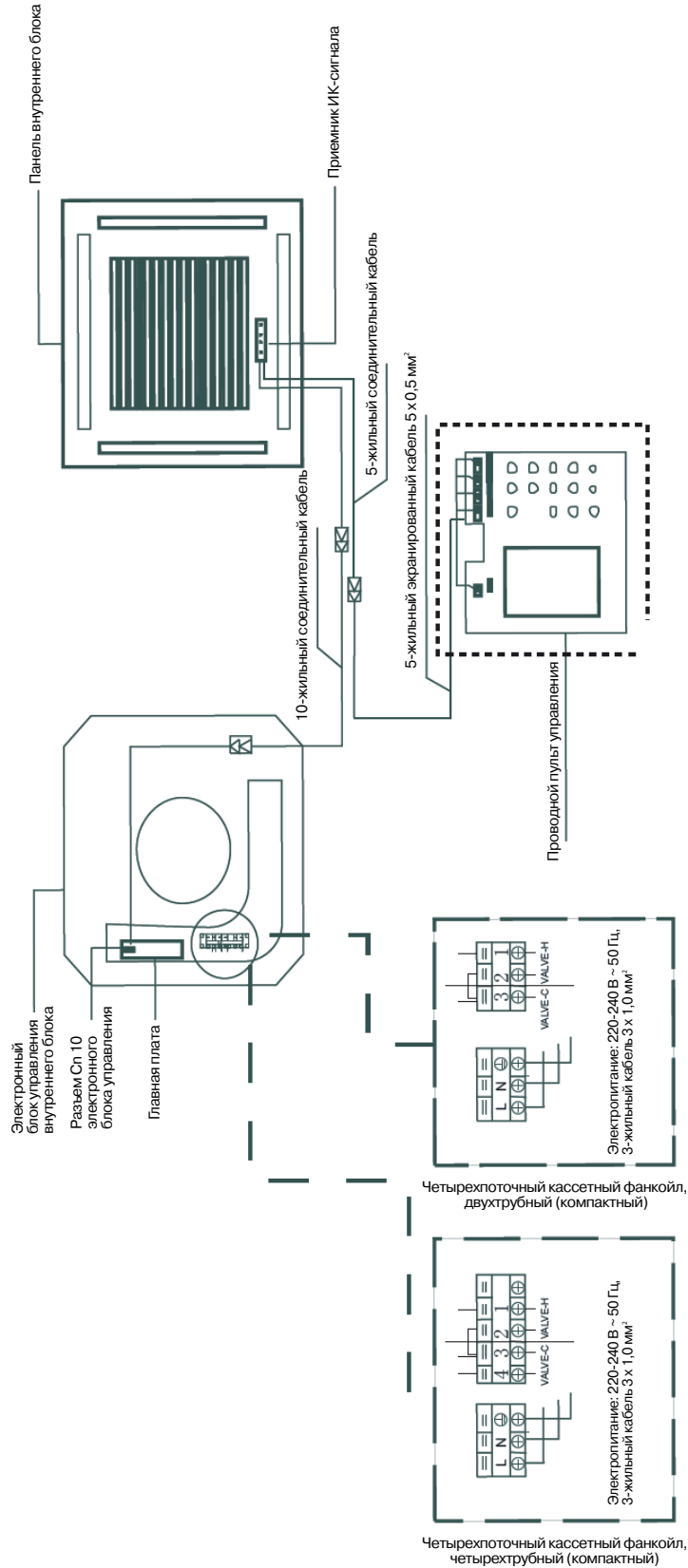

Подключение кондиционера и проводного пульта управления

7.6 Тестовый запуск

1. Тестирование должно проводиться после завершения монтажных работ.
2. Перед тестированием проверьте следующее:
 - правильность монтажа внутреннего и наружного блоков;
 - правильность монтажа трубопроводов и электрических соединений;
 - отсутствие течи в контуре хладагента;
 - беспрепятственный вывод конденсата через дренажную систему;
 - правильность заземления;
 - соответствие норме длины трубопровода и количества заправленного хладагента;
 - соответствие электропитания предъявляемым требованиям;
 - отсутствие препятствий в тракте впуска и выпуска воздуха внутреннего и наружного блоков;
 - запорные вентили жидкостной трубы и трубы газовой линии должны быть открыты;
 - кондиционер необходимо предварительно прогреть, включив питание.
3. В удобном месте для пользователя установите пульт дистанционного управления. Сигнал из этой точки должен беспрепятственно достигать приемника на внутреннем блоке.
4. Тестовый запуск

Установите с пульта управления режим охлаждения и проверьте следующее:

- включение/выключение устройства с пульта управления;
- передачу команд при нажатии кнопок пульта управления;
- правильность работы жалюзи для направления потока воздуха;
- надежность регулировки температуры в помещении;
- правильность работы индикатора;
- правильность работы кнопок установки времени;
- надежность работы дренажной системы;
- отсутствие вибрации и сильного шума при работе кондиционера;
- нормальность рабочей температуры корпуса устройства при работе в режимах нагрева/охлаждения.

