



ИНСТРУКЦИЯ
ПО ЭКСПЛУАТАЦИИ

**Кондиционер кассетного типа
(сплит-система)**

**AC182ACEAA
AC242ACEAA
AC282AFEAA
AC362AFEAA
AC482AFEAA**

**AC602AFEAA
AC282AFERA
AC362AFERA
AC482AFERA
AC602AFERA**

SMARTER LIFE

BETTER PLANET

Уважаемый покупатель!

Поздравляем вас с удачной покупкой!

Корпорация HAIER выражает вам огромную признательность за ваш выбор и гарантирует высокое качество, безупречное функционирование приобретенного вами изделия при соблюдении правил эксплуатации.

Убедительно просим вас, во избежание недоразумений, внимательно изучить данную инструкцию по эксплуатации до того, как начнете эксплуатировать изделие.

1. Условия гарантийного обслуживания и информация для владельца изделия	2
2. Установка и подготовка к работе	3
3. Инструкции по технике безопасности	5
4. Упаковка и утилизация изделия	7
5. Основные части кондиционера	8
6. Режимы работы	13
7. Уход за кондиционером	20
8. Советы по использованию кондиционера	23
9. Возможные неполадки	24
10. Технические характеристики	26
11. Гарантийное и послегарантийное сервисное обслуживание	29
12. Упаковочный лист	30

Условия гарантийного обслуживания и информация для владельца изделия

Вся продукция, предназначенная Хайер Групп Ко. Лтд. для продажи на территории РФ, изготовлена с учетом условий эксплуатации в РФ, прошла соответствующую сертификацию на соответствие ГОСТу. Чтобы убедиться в этом, просим вас проверить наличие на изделии официального знака соответствия Ростест, подтверждающего сертификацию данного изделия в Системе сертификации ГОСТ Р.

Во избежание недоразумений, убедительно просим вас при покупке внимательно изучить данную инструкцию по эксплуатации, условия гарантийных обязательств и проверить правильность заполнения гарантийного талона. При этом серийный номер и наименование модели приобретенного вами изделия должны быть идентичны записи в гарантийном талоне. Не допускается внесение каких-либо изменений, исправлений. В случае неправильного или неполного заполнения гарантийного талона немедленно обратитесь в торгующую организацию.

Информация по условиям гарантийного и сервисного

обслуживания, изложена в гарантийном талоне, заполняемом при покупке изделия в магазине.

Кондиционеры соответствуют требованиям нормативных документов:

ГОСТ Р 52161.2.40-2008; ГОСТ Р 51318.14.2-2006;
ГОСТ Р 513.3.2-2006; ГОСТ Р 51318.14.1-2006;
ГОСТ Р 51317.3.3-2008

В соответствии с постановлением Правительства РФ №720 от 16.06.97 Корпорация Хайер устанавливает официальный срок службы на изделия — 7 лет с даты производства изделия. Учитываю высокое качество, надежность и степень безопасности продукции, фактический срок эксплуатации может значительно превышать официальный. По окончании срока службы изделия обратитесь в Авторизованный сервисный центр Хайер для проведения профилактических работ и получения рекомендаций по дальнейшей эксплуатации изделия.

Установка и подготовка к работе

Перед использованием кондиционера в первый раз:

- Распакуйте кондиционер, удалите пенопласт и липкую ленту, фиксирующие аксессуары.

Не разрешайте детям играть с упаковочными материалами!

- Проверьте наличие всех принадлежностей и документов.
- Убедитесь, чтобы все компоненты внутри упаковочной коробки соответствуют упаковочному листу. При наличии расхождений обратитесь в магазин, где была совершена покупка.
- Монтаж кондиционера должен быть произведен представителями специализированной компании, имеющими соответствующую квалификацию.
Ненадлежащая установка кондиционера может привести к поломке кондиционера, поражению электрическим током, пожару, утечке воды.

Внимание!

При выборе места установки внутреннего блока необходимо обеспечить отсутствие воздействия на него прямых солнечных лучей, обогревательных приборов и, особенно, воды.

При выборе места установки внешнего блока необходимо обеспечить свободную циркуляцию воздуха вокруг внешнего блока. Избегайте мест, где шум от работы кондиционера может причинить беспокойство соседям.

Устанавливайте кондиционер в месте недоступном для детей.

- Напряжение питания соответствует значениям, указанным в табличке технических характеристик изделия.
- С целью безопасности кондиционер должен быть заземлен в соответствии со спецификациями и местными требованиями.
- После установки должен быть обеспечен свободный доступ к питающему кабелю и вилке изделия
- Питающий кабель не должен быть перекручен, натянут, пережат, или находится под корпусом кондиционера.
- Не используйте удлинители или многогнездовые розетки.
- Внутренний блок кондиционера не должен устанавли-

Установка и подготовка к работе

ваться вне помещений или в помещениях, не удовлетворяющих нормам электробезопасности.

- **Убедитесь, что воздушный фильтр установлен правильно.**
- **Если кондиционер длительное время не работал, очистите воздушный фильтр. Порядок чистки фильтра приведен в разделе "Уход за кондиционером"**
- Не заслоняйте и не закрывайте вентиляционные решетки кондиционера. Не вставляйте пальцы или любые другие предметы в вентиляционные решетки кондиционера. Это может привести к травме, стать причиной повреждений внутреннего вентилятора или других деталей кондиционера.

Изготовитель не несет ответственности за вред, причиненный покупателю, или за повреждения кондиционера, если не соблюдаются вышеуказанные рекомендации

Правильная работа кондиционера может быть обеспечена только при соблюдении следующих условий:

Охлаждение	внутри	Максимальная темп.: 32 °C Минимальная темп.: 21 °C
	снаружи	Максимальная темп.: 43 °C Минимальная темп.: 18 °C
Обогрев	внутри	Максимальная темп.: 27 °C Минимальная темп.: — °C
	снаружи	Максимальная темп.: 24 °C Минимальная темп.: -7 °C

Инструкции по технике безопасности

Внимательно изучите данные инструкции по эксплуатации кондиционера и обязательно сохраните эти инструкции для дальнейшего использования!

Кондиционер подключается к электросети переменного тока. Провод электропитания должен быть подключен через защитный автомат сети.

Используйте источник питания с отдельной проводкой, предназначенный только для кондиционера.

Прокладка заземления отдельным проводом не допускается.

В результате отклонений электрического напряжения возможен выход из строя кондиционера и его деталей. Если место установки кондиционера не имеет стабильного электропитания, то следует установить дополнительно автоматический регулятор напряжения с подходящей мощностью.

Ремонт и обслуживание, требующие соблюдения особых мер безопасности и специальной подготовки, должны выполняться только квалифицированными специалистами.

При вынимании шнура питания из розетки держитесь за штепсельную вилку, а не за сетевой провод.

В случае если сетевой провод или штепсельная вилка имеют повреждения, выключите кондиционер и обратитесь в сервис-центр для их замены.

Не включайте и не выключайте кондиционер с помощью сетевой вилки.

Используйте предохранители номинальной силы тока.

В случае возникновения странного звука, появления запаха или дыма из кондиционера, отключите питание кондиционера и обратитесь в Сервисный центр.

Не устанавливайте кондиционер в местах с возможной утечкой воспламеняющегося газа, паров легковоспламеняющихся жидкостей и масел.

Не открывайте переднюю панель во время работы кондиционера.

Не подвергайте людей, домашних животных или растения прямому воздействию холодного или горячего воздуха в течение длительного времени.

Не используйте кондиционер в течение длительного времени в закрытом помещении или в месте, где находятся маленькие дети или люди в преклонном возрасте.

Не позволяйте пользоваться кондиционером детям и пожилым людям без присмотра.

Во избежание поломки кондиционера, сначала выключите его и не менее чем через 30 секунд отсоедините сетевую вилку от розетки.

Инструкции по технике безопасности

Не предпринимайте самостоятельных попыток ремонта, перемещения, модификации или переустановки кондиционера.

Ни в коем случае не разрешайте детям вставать или садиться на наружный блок.

Не вставайте сверху на кондиционер и не кладите на него тяжелые предметы.

Не используйте кондиционер в целях хранения продуктов, медикаментов, картин, специального оборудования, разведения или выращивания чего либо.

Не устанавливайте цветы или контейнеры с водой на верхнюю поверхность кондиционера.

После длительного использования проконтролируйте отсутствие повреждений на подставке и арматуре наружного блока. Если допустить их повреждение, то падение блока может вызвать травму.

Не размещайте под внутренним блоком предметы или оборудование, выделяющее тепло. Это может вызвать деформацию и привести к сгоранию блока.

Не прикасайтесь к кондиционеру влажными руками.

Не используйте воду, выходящую из кондиционера, в качестве питьевой.

Для обеспечения электрической изоляции кондиционера, во время чистки и уборки кондиционера не распыляйте жидкость на него и не промывайте сильным напором струи. Во время очистки внешних поверхностей кондиционера пользуйтесь слегка влажной тканью. Не используйте при очистке абразивные материалы.

Демонтаж, монтаж и модификация кондиционера должны осуществляться квалифицированными специалистами. Любое неквалифицированное вмешательство может привести к повреждению охлаждающих труб, а также к потере свойств кондиционера и причинению вреда здоровью. Ремонт кондиционера должен осуществляться квалифицированными специалистами сервисного центра.

Изготовитель не несет ответственности за вред, причиненный покупателю, или за повреждения кондиционера, если не соблюдаются вышеуказанные рекомендации.

Упаковка и утилизация изделия

Упаковка

Утилизируя упаковку, не забывайте об охране окружающей среды.

Утилизация

Если ваш старый кондиционер больше нельзя использовать, и вы хотите его выбросить, то для того, чтобы не нанести вред окружающей среде, кондиционер нужно правильно утилизировать. Изоляция и система охлаждения могут содержать в себе вредные для озонной оболочки материалы. Обратитесь в местные коммунальные службы для получения дополнительной информации.

При утилизации кондиционера убедитесь, что поблизости нет маленький детей.

Этот символ на изделии или упаковке обозначает, что данное изделие не должно утилизироваться с бытовыми отходами.

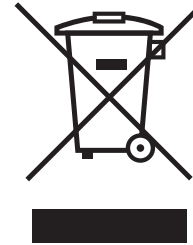

Изделие следует отнести в точку сбора или утилизации электрического или электронного оборудования. Убедившись, что изделие будет утилизировано должным образом, вы сможете предотвратить возможное негативное воздействие на окружающую среду и здоровье людей, которое может быть вызвано неправильной утилизацией.

Дополнительную информацию об утилизации данного изделия можно получить, связавшись с офисом компании в вашем городе, коммунальной службой, занимающейся удалением отходов, или магазином, в котором было приобретено изделие.

Основные части кондиционера

Внутренний блок

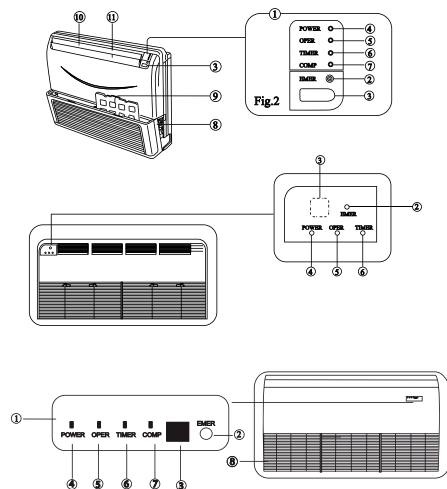

1. Панель индикации
2. Временное управление
3. Приемник инфракрасного сигнала
4. Индикатор питания
5. Индикатор работы
6. Индикатор таймера
7. Индикатор работы компрессора
8. Всасывающая решетка
9. Воздушный фильтр
10. Горизонтальные жалюзи
11. Вертикальные жалюзи

Внешний блок

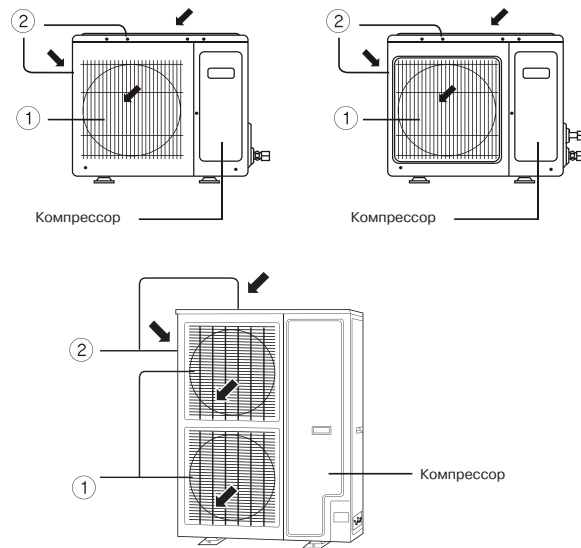

1. Выход воздуха
2. Вход воздуха

Назначение кнопок и индикации беспроводного пульта управления

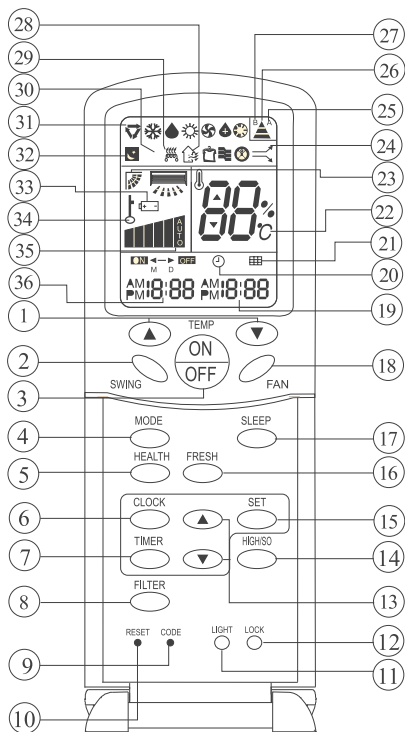

1. Кнопки настройки температуры TEMP. Используется для настройки температурного режима (от 16 до 30 °C).
2. Кнопка автоматического качания жалюзи SWING. При нажатии данной кнопки один раз включается режим автоматического качания жалюзи. При повторном нажатии кнопки заслонка зафиксировается в текущем положении.
3. Кнопка включения/выключения ON/OFF. Используется для включения/выключения блока. После включения блока монитор беспроводного пульта ДУ отобразит предыдущий режим работы (за исключением режимов Timer, Sleep и Swing).

4. Кнопка режима работы MODE. Используется для выбора режима работы. При каждом нажатии кнопки режим работы изменяется в следующей последовательности. Функция кода A:



5. Кнопка режима «Здоровый климат» HEALTH.
6. Кнопка настройки часов CLOCK. Используется для настройки времени.
7. Кнопка TIMER. Данная функция кода A используется для выбора режима таймера: Timer on, Timer off, Timer on/off. Данная функция кода B используется для выбора режима таймера: Timer on, Timer off.
Примечание: Если опция Timer on идентична опции Timer off, функцию Timer on/off выбрать нельзя.

Основные части кондиционера

8. Кнопка настройки функций фильтра FILTER. Используется для настройки функций фильтра.
9. Кнопка кодов CODE.
10. Кнопка сброса настроек RESET. Кнопка нажимается кончиком острого предмета для возобновления нормальной работы пульта (при необходимости). Такая необходимость может возникнуть в случае электромагнитных помех.
11. Кнопка подсветки LIGHT. Используется для включения подсветки дисплея внутреннего блока (только для блоков колонного типа).
12. Кнопка блокировки LOCK. Используется для блокировки кнопок пульта и дисплея. После нажатия этой кнопки другие кнопки блокируются, а на дисплее отображается состояние блокировки. После повторного нажатия этой кнопки блокировка выключается, дисплей возвращается в исходное состояние.
13. Кнопки настройки времени. Используются для настройки часов и таймера.
14. Кнопка выбора режимов HIGH и SOFT. Используется для выбора режимов High/Soft.
15. Кнопка настроек SET. Используется для подтверждения настроек таймера и времени во время режима обогрева или охлаждения.
16. Кнопка выбора режима подачи свежего воздуха FRESH. Используется для выбора режима Fresh, в котором блок подает свежий воздух.
17. Кнопка выбора режима комфортного сна SLEEP

Используется для выбора режима комфортного сна.

Примечание: Перед тем, как выбрать режим сон, необходимо правильно установить время.

18. Кнопка настроек скорости вентилятора FAN. Используется для выбора скорости вентилятора: низкая (Low), средняя (Mid), высокая (Higt), авто (Auto).
19. Индикатор, отображающий выключенную функцию таймера (Timer Off).
20. Индикатор, отображающий включенную функцию таймера (Timer On).
21. Индикатор фильтра. Индикатор загорается автоматически, когда необходимо очистить фильтр.
22. Индикатор температуры.
23. Индикатор режима автоматического качания жалюзи.
24. Индикатор режимов High/Soft.
25. Индикатор кода A.
26. Индикатор посылки сигнала
27. Индикатор кода B.
28. Индикатор режима Fresh.
29. Дополнительный индикатор режима электрического обогрева.
30. Индикатор функции «Здорового климата». Отображает включенную функцию здоровья.
31. Индикатор режимов Mode.

- 32. Индикатор режима «Комфортный сон».
- 33. Индикатор заряда батареек.
Сообщает о необходимости замены батареек.
- 34. Индикатор функции блокировки Lock.
- 35. Индикатор скорости вентилятора.
Функция кода A:

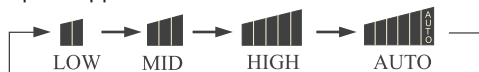

- 36. Индикатор включенного таймера.

Примечания:

- 1. Кондиционер с режимом только охлаждения не имеет функций, относящихся к режиму обогрева.
- 2. Некоторые функции данного пульта могут отсутствовать, что связано с соответствующими функциями РСВ. Например, это касается функций кода А – 2, 5, 8, 11, 14, 16, 17, 21, 24, 28, 29, 30, 33, которые являются дополнительными в зависимости от блока.
- 3. Кнопка выбора режимов HIGH/SOFT. Данная кнопка предназначена для блоков, работающих в режиме «охлаждение/обогрев». После нажатия данной кнопки скорость вентилятора устанавливается в режим Auto и функция режимов High/Soft автоматически отключится через 15 минут.

Установка таймера

При первом запуске кондиционера или после замены батареек в пульте ДУ настройка таймера производится в следующем порядке: Нажмите кнопку CLOCK: мигает «AM» или «PM».

- 1. Нажмите Δ или ∇ . При каждом нажатии значение времени будет изменяться (прибавляться или уменьшаться) на 1 минуту.
- 2. Если нажать и удерживать кнопку, то время будет изменяться значительно быстрее.
- 3. После установки значения времени, нажмите кнопку SET – «AM» или «PM» перестанут мигать, и таймер начнет работать по выставленному режиму.

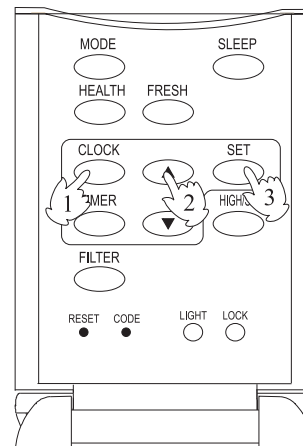

Основные части кондиционера

Использование пульта ДУ

- При использовании пульта ДУ наведите его на приемник инфракрасного сигнала на блоке. Между блоком и пультом управления не должно быть посторонних предметов, а расстояние между ними не должно превышать 7 метров.
- Не допускайте падения пульта управления.
- Не допускайте попадания влаги на пульт управления.
- Если в помещении установлены флюоресцентные лампы или беспроводной телефон, расстояние между блоком и пультом ДУ должно быть сокращено во избежание возможных помех.

Установка батареек

Порядок установки батареек питания показан на рисунке.

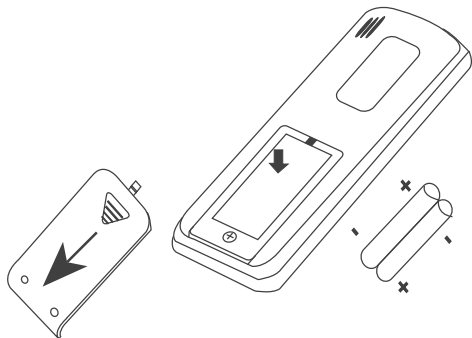

- Нажмите пальцем на значок «» и снимите крышку, перемещая ее по направляющим.
- Установите батарейки, убедившись в том, что полярность батареи совпадает с полярностью, указанной на корпусе.
- Закройте отсек крышкой.

Если после включения блока путем нажатия кнопки ON/OFF на экране пульта ничего не отображается, поменяйте батарейки.

Внимание! Изменение яркости экрана свидетельствует об окончании срока эксплуатации батареек. Устанавливаемые батарейки должны совпадать по типу с заменяемыми, допускается только одно-временная замена всех батареек.

Режим вентиляции (Fan)

1. Нажмите кнопку ON/OFF на пульте беспроводного управления. При включении высветится предыдущий режим работы.
2. Нажмите кнопку выбора режима (MODE). Каждое нажатие будет изменять режимы работы в следующей последовательности:



Выберите режим  (Fan).

3. Выберите скорость вентилятора нажатием кнопки FAN. Каждое нажатие будет менять скорость вентилятора в следующей последовательности:



Внимание! В режиме вентиляции автоматический режим работы вентилятора не доступен.

4. Для того чтобы выключить кондиционер, нажмите кнопку ON/OFF.

Внимание! В кондиционерах «только холод» отсутствует режим нагрева.

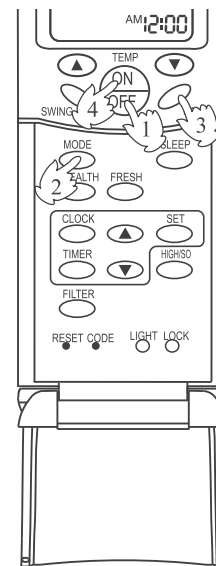

Пульт ДУ имеет функцию запоминания последних установок (температуры и скорости вентилятора) в каждом из режимов работы кондиционера. Однажды установив желаемые температуру и скорость вентилятора в каждом из режимов работы кондиционера, Вы можете одним нажатием кнопки MODE выбрать требуемый режим работы кондиционера с Вашими любимыми установками. К сожалению, данная возможность не относится к установкам таймера включения/выключения (TIMER ON/OFF).

Режимы работы

Автоматический режим (Auto), режим охлаждения (Cool), режим обогрева (Heat), режим мягкого Осушения (Dry)

1. Нажмите кнопку ON/OFF на пульте беспроводного управления. При включении высветится предыдущий режим работы.
2. Нажмите кнопку выбора режима (MODE). Каждое нажатие будет изменять режимы работы в следующей последовательности:



3. Установите требуемую температуру нажатием кнопок TEMP. Для установки значения температуры поддержания используйте кнопки TEMP Δ или ∇ . Каждое нажатие на кнопку Δ будет увеличивать значение температуры на 1°C . Каждое нажатие на кнопку ∇ будет уменьшать значение температуры на 1°C . Установленную температуру кондиционер поддерживает автоматически.
4. Выберите скорость вентилятора нажатием кнопки FAN. Каждое нажатие будет менять скорость вентилятора в следующей последовательности:



5. Выключение кондиционера
Для выключения кондиционера нажмите кнопку ON/OFF.

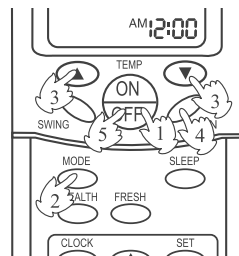

Летом для Вашего здоровья вреден перепад температуры более 7°C . Оптимальным для снятия усталости от жары считается перепад в $3-5^{\circ}\text{C}$ между температурой в помещении и температурой наружного воздуха. При этом уменьшится нагрузка компрессора, что позволит сократить потребляемую электрическую мощность.

Автоматическое включение режима охлаждения происходит в случае, когда температура в помещении становится выше заданной.

Низкая скорость вентилятора

Понижение температуры на 2°C .

При достижении температуры начинается процесс мягкого осушения.

Режим комфортного сна (Sleep)

Для обеспечения комфортного сна нажмите кнопку SLEEP, прежде чем Вы ляжете спать. Кондиционер автоматически, в зависимости от текущего режима работы, выберет оптимальные значения температуры воздуха и скорости вентилятора.

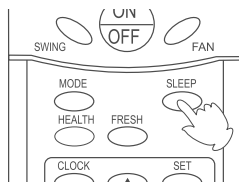

- *В режиме охлаждения*

Через 1 час работы после запуска режима комфортного сна внутренняя установка значения температуры автоматически увеличивается на 1°C по сравнению со значением температуры, установленной на пульте ДУ. Через 2 часа работы температура автоматически увеличивается еще на 1°C. Это необходимо для того, чтобы во время сна температура для Вас не была очень низкой. Через 6 часов работы режим комфортного сна будет автоматически отключен.

- *В режиме нагрева*

Через 1 час работы после запуска режима комфортного сна внутренняя установка значения температуры автоматически уменьшается на 2°C по сравнению со значением температуры, установленной на пульте

ДУ. Через 2 часа работы температура автоматически уменьшается еще на 2°C. Через 3 часа работы температура автоматически увеличивается на 1°C. Через 6 часов работы режим комфортного сна будет автоматически отключен.

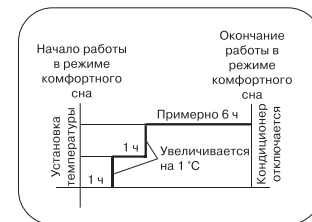
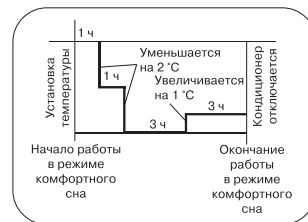

Внимание! Если кондиционер находился в автоматическом режиме, то условия режима комфортного сна будут выбираться в соответствии с работой кондиционера. В режиме вентиляции режим комфортного сна недоступен.

Режимы работы

Использование таймера

- Перед началом использования возможностей таймера установите значение текущего (реального) времени (см. соответствующий раздел).
- Используя возможности таймера, Вы можете, например, автоматически включать кондиционер утром, когда Вы просыпаетесь, или вечером, когда приходите с работы, и автоматически выключать кондиционер, перед тем как Вы заснете.

1. Таймер включения/выключения (ON/OFF)
После включения кондиционера с помощью пульта ДУ выберите необходимый режим работы кондиционера. При этом текущий режим работы кондиционера отобразится на индикации пульта, а на панели внутреннего блока загорится индикатор OPERATE (зеленый).
2. Выбор режима таймера. Для выбора режима таймера нажмите кнопку TIMER. Каждое нажатие будет изменять режимы таймера в следующей последовательности:

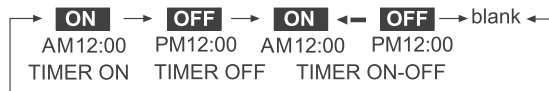

Выберите необходимый режим таймера. При этом на пульте будет соответственно мигать индикация **ON** или **OFF**.

3. Установка времени включения/выключения по таймеру.
Для установки времени включения/выключения по таймеру используйте кнопки \triangle или ∇ .
- Каждое нажатие на кнопку \triangle будет увеличивать значение времени на 10 минут. Если нажать на эту кнопку и удерживать ее, то значение времени будет изменяться значительно быстрее.
 - Каждое нажатие на кнопку ∇ будет уменьшать значение времени на 10 минут. Если нажать на эту кнопку и удерживать ее, то значение времени будет изменяться значительно быстрее.
 - Все текущие изменения значения времени будут отображаться на индикации пульта. Таким образом, Вы можете установить любое значение времени включения/выключения по таймеру в пределах 24 часов.

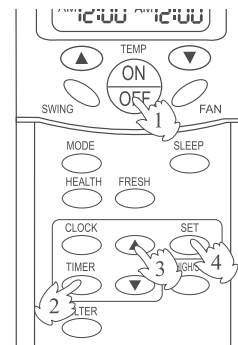

4. Запоминание установок таймера.
Для запоминания установок времени включения/выключения по таймеру используйте кнопку SET. При этом на пульте ДУ перестанет мигать индикация ON или OFF и отобразится время включения/выключения кондиционера в X часов X минут. На панели индикации внутреннего блока загорится индикатор TIMER.
5. Отмена установок таймера.
Для отмены действия установок таймера нажмите кнопку TIMER несколько раз, пока на индикации пульта не исчезнут режимы таймера (ON и OFF).

После замены батареек в пульте ДУ или после сбоя в сети электропитания необходимо заново произвести установки таймера. Пульт ДУ имеет возможность сохранения последних значений установок таймера. Достаточно вновь нажать кнопку SET для установки новых значений, чтобы увидеть предыдущие установки.

Интенсивный режим работы

Данная функция эффективна при необходимости достижения заданной температуры за короткий период времени. Для активирования интенсивного режима работы нажмите кнопку «HIGH/SO».

Включение интенсивного режима

Один раз нажмите кнопку «HIGH/SO». На дисплее пульта управления отобразится индикация , после чего кондиционер начнёт работать в режиме «High». Скорость вращения вентилятора устанавливается автоматически, и на дисплее пульта управления появляются

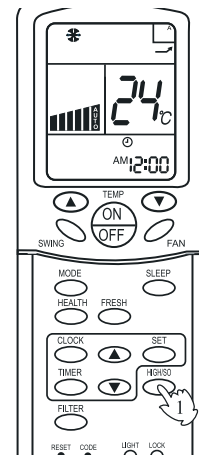

соответствующие символы.

Выход из режима

Два раза нажмите кнопку «HIGH/SO». При однократном нажатии на кнопку «HIGH/SO» на дисплее пульта управления отображается символ . При повторном нажатии на кнопку «HIGH/SO» индикация исчезает, вентилятор возвращается в исходный режим работы заданный до интенсивного режима.

Примечание:

В процессе работы кондиционера в режиме «HIGH/SO» возможно неравномерное распределение температуры по всему объёму помещения в связи с интенсивным охлаждением или обогревом за короткий период времени.

Режимы работы

Обратите внимание, что кондиционер работает в режиме «HIGH/SO» 15 минут, по прошествии данного времени кондиционер автоматически возвращается в исходный режим.

Тихий режим работы

Работа кондиционера в режиме Soft более тихая, и подходит для случаев, когда необходимо понизить шум, производимый блоком, например при чтении или во время сна. Для активизации данного режима нажмите кнопку «HIGH/SO».

Включение тихого режима работы

Два раза нажмите кнопку «HIGH/SO». На дисплее пульта управления отобразится индикация , после чего кондиционер начнёт работать в режиме «Soft».

Скорость вращения вентилятора устанавливается автоматически и на дисплее пульта управления появляются соответствующие символы.

Выход из режима

Один раз нажмите кнопку «HIGH/SO».

Примечание:

В процессе работы кондиционера в режиме Soft возможно неравномерное распределение температуры по всему объёму помещения в связи с интенсивным охлаждением / обогревом за короткий период времени.

Обратите внимание, что кондиционер работает в процессе обогрева или охлаждения в режиме Soft на неполную мощность.

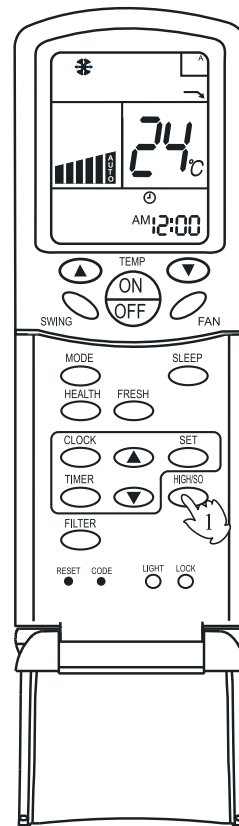

Установка функции «Авторестарт»

При отключении напряжения электропитания в процессе работы системы, кондиционер автоматически возобновляет работу с теми же (текущими) рабочими параметрами.

Настройка

На включенном пульте ДУ (исключением являются режимы вентиляция и таймер) нажмите 10 раз кнопку SLEEP в течение 5 секунд и после 4-х кратного звукового сигнала произойдет активация режима авторестарт.

Отмена режима

Нажмите кнопку SLEEP 10 раз в течение 5 секунд и после двукратного звукового сигнала режим «Авторестарт» будет отменен.

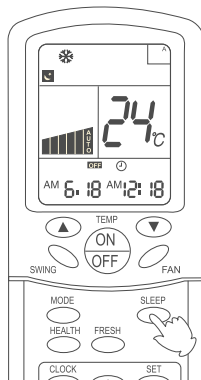

Примечание. Если на пульте ДУ кондиционера отсутствует кнопка SLEEP, то данную последовательность действий можно осуществить, используя кнопку SWING.

Функция перезапуска кондиционера после сбоя в электросети

После восстановления электропитания кондиционер включится автоматически в том же режиме, в котором он работал до сбоя в сети электропитания.



Уход за кондиционером

При эксплуатации кондиционера в сильно загрязнённых условиях воздушный фильтр рекомендуется чистить регулярно (один раз в две недели).

В процессе эксплуатации кондиционера обратите внимание на то, чтобы фильтр чистился как можно чаще. Эксплуатация кондиционера без очистки фильтров снижает производительность системы и может стать причиной выхода из строя оборудования.

Очистка воздушного фильтра

1. Откройте лицевую панель

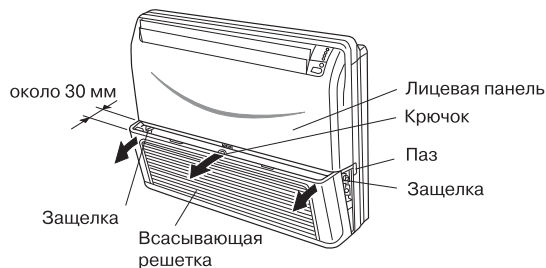

2. Выньте воздушный фильтр

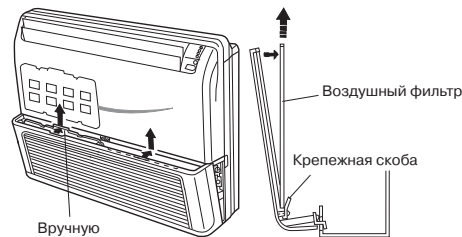

3. Очистка

Внимание!

- Для очистки фильтра не используйте воду температурой выше 50°C, в противном случае возможно обесцвечивание фильтра или его деформация.
- Не сушите фильтр над огнём, это может привести к его возгоранию.

а) Очистите фильтр от загрязнений при помощи пылесоса.

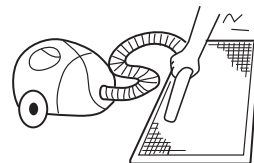

б) Затем промойте водой.



В случае сильного загрязнения воспользуйтесь мягкой щеткой и нейтральным моющим средством. Стряхните остатки воды и поместите фильтр в темное прохладное место. Не вставляйте в блок фильтр в мокром состоянии, предварительно не высушив его. Убедитесь в том, что после процедуры кондиционер работает хорошо, как и прежде.

4. Установите воздушный фильтр

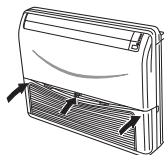
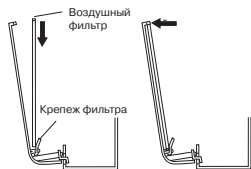

5. Закройте всасывающую решётку.

6. Нажмите на пульте управления кнопку, отвечающую за индикацию состояния фильтра



Очистка всасывающей решётки

1. Откройтелицевую панель.

Нажмите кнопку «PUSH», решётка откроется автоматически.

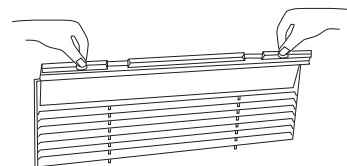

2. Выньте воздушный фильтр.

Пошаговое описание в предыдущем разделе «Очистка воздушного фильтра».

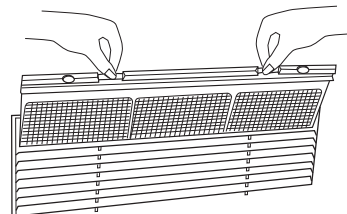

Уход за кондиционером

Примечание. В случае сильного загрязнения воспользуйтесь специальным моющим средством, используемым для мытья вентиляторов или посуды.

3. Установите всасывающую решётку
4. Установите воздушный фильтр
5. Закройте всасывающую решётку

Очистка отверстия нагнетания и корпуса **Внимание!**

Для очистки не используйте бензин, керосин, растворитель, полировочные составы, летучие масла или другие подручные средства.

- **Для очистки фильтра не используйте воду температурой выше 50°C, в противном случае возможно обесцвечивание фильтра или его деформация.**
- **Используйте щетку только с мягкой щетиной**
- **Если загрязнение корпуса сильное, воспользуйтесь водой или нейтральным моющим средством**
- **Если загрязнение воздухонаправляющих жалюзи сильное, они могут быть демонтированы (поэтапное описание дано ниже) и очищены.**

Подготовка кондиционера к длительной остановке

1. Включите режим вентилятора на полдня, просушите блок.
2. Выключите питание в целях экономии энергии, поскольку система продолжает потреблять энергию даже в выключенном состоянии.
3. Очистите наружную поверхность внутреннего, наружного блока, воздушный фильтр и проследите за тем, чтобы он был помещён обратно на место. Затем накройте систему специальным пылезащитным чехлом.

Подготовка кондиционера к включению после длительного простоя

1. Убедитесь в том, что все отверстия для выпуска и всасывания воздуха не закрыты. Удалите все препятствия.
2. Убедитесь в наличии и степени чистоты воздушного фильтра. В противном случае пыль и загрязнения могут попасть в систему, что может привести к повреждению оборудования или возникновению неполадок.
3. Для прогрева масла в компрессоре установите основной выключатель питания в рабочее положение как минимум за 12 часов до начала работы. Помимо этого старайтесь держать основной выключатель питания включенным в течение всего сезона, пока Вы эксплуатируете систему.

Примечание. Обязательна очистка внутренней части внутреннего блока. Проконсультируйтесь с Вашим дилером, поскольку очистка может быть произведена только квалифицированным специалистом.

Советы по рациональному использованию кондиционера:

Пожалуйста, осуществляйте процедуру монтажа в соответствии с рекомендациями, данными в инструкции по монтажу.

- Будьте осторожны: не поцарапайте блок в процессе его транспортировки.
- Храните документацию в доступном месте, даже в случае смены места установки кондиционера.
- После монтажа системы используйте кондиционер в соответствии с руководством по эксплуатации.
- **Правильно регулируйте направление потока воздуха.**
- **Избегайте прямого попадания потока воздуха и солнечных лучей.**
- **Выбирайте поддержание оптимальной комнатной температуры. Переохлаждение и перегрев негативно скажутся на Вашем здоровье. Также это приведет к избыточному потреблению электроэнергии.**
- **Эффективно используйте таймер. Используя режимы таймера Вы сможете создавать комфортную температуру в помещении к времени Вашего пробуждения или возвращения домой.**

Возможные неполадки

Прежде чем позвонить в сервисную службу, ознакомьтесь с содержанием данного раздела.

Слышен шум	Во время работы или остановки возможен свистящий или булькающий (перетекающий) шум. В первые 2–3 минуты после запуска компрессора этот шум более значительный. (Этот шум исходит от хладагента, находящегося в системе.) Во время работы возможен шум и потрескивание. Этот шум вызван расширением или сокращением пластмассовых частей корпуса из-за температурных изменений. Во время работы возможен повышенный шум от воздушного потока. Воздушный фильтр может быть слишком загрязнен.
При включении или отключении системы прослушивается потрескивающий звук	Данный звук возникает при сжатии или расширении пластмассовых деталей вследствие изменения температуры.
Блок испускает запахи	Блок может поглощать запахи от мебели, продуктов, сигарет и затем вновь испускать их в помещение
Блок испускает белый туман	При работе системы в режимах охлаждения или осушения из блока может выделяться белый туман, вследствие процесса конденсации при резком нагнетании охлаждённого потока воздуха из блока
В процессе охлаждения происходит автоматическое переключение на режим вентиляции	Автоматическое переключение с режима охлаждения на режим вентиляции происходит с целью предотвращения обмерзания испарителя внутреннего блока
Кондиционер не включается повторно после отключения.	После остановки кондиционера последующее включение компрессора возможно только по истечении трёхминутной задержки. Пожалуйста, подождите три минуты.
В режиме осушения не изменяется скорость вентилятора или кондиционер не охлаждает/не обогревает (внутренний блок не нагнетает воздух в помещение)	В режиме осушения, если температура в помещении превысила температуру, заданную с пульта управления на 2 °С, вентилятор переходит на низкую скорость вращения.
В режиме обогрева от наружного блока исходит пар или стекает вода.	Эти явления могут возникать в процессе оттайки с целью удаления наледи на наружном блоке кондиционера.
В режиме обогрева вентилятор внутреннего блока продолжает работать даже после остановки блока.	После остановки кондиционера вентилятор внутреннего блока продолжает работать в течении некоторого времени для отвода избыточного тепла.

Перед звонком в сервисную службу, пожалуйста, проверьте сначала следующие этапы:

1. Кондиционер не запускается:

- Включена ли подача питания? Выключатель подачи питания находится в выключенном положении.
- подача питания в городской сети стабильна?
- Выключатель тока утечки на землю (УЗО) находится в рабочем состоянии?

2. Недостаточное охлаждение или обогрев.

- Настройки пульта управления отрегулированы должным образом (правильно выставлена желаемая температура).
- Не загрязнён ли фильтр?
- Убедитесь в том, что горизонтальные жалюзи не направлены вверх в режиме обогрева.
- Убедитесь в том, что посторонние объекты не заго-

раживают проход воздуха (на всасывание или нагнетание).

- Убедитесь в том, чтобы окна или двери в процессе работы кондиционера были закрыты.

3. Недостаточное охлаждение.

- Убедитесь в отсутствии в кондиционируемом помещении дополнительных источников тепла.
- Не допускайте прямо попадание солнечных лучей в помещение (используйте шторы или жалюзи).
- Возможно, при избыточном скоплении людей в помещении.

Технические характеристики

			AC182ACEAA	AC242ACEAA	AC282AFEAA	AC362AFEAA
Мощность	Охлаждение	Вт	5100	6800	8600	11000
	Обогрев	Вт	5450	7400	9500	12000
Потребляемая мощность	Охлаждение	Вт	1690	2400	2680	3400
	Обогрев	Вт	1650	2450	2630	3500
EER		Вт/Вт	3,02	2,83	3,21	3,24
COP		Вт/Вт	3,3	3,02	3,61	3,43
Рабочий ток	Охлаждение	А	7,6	10,5	12,0	16,0
	Обогрев	А	7,5	11,2	11,7	16,5
Гарантированный диапазон рабочих температур воздуха	Охлаждение	+18°C...+43°C				
	Обогрев	-7°C...+24°C				
Электропитание			1 Ph, 220-240 V, 50 Hz			
Внутренний блок						
Расход воздуха		м ³ /ч	800	800	1550	1800
Уровень шума внутреннего блока (высокий/средний/низкий)		дБ(А)	48/46/44	48/46/44	50/48/46	51
Диаметр дренажной трубы		мм	18/20	18/20	18/20	18/20
Размеры (Ш x В x Г)		мм	990x655x199	990x655x199	1580x700x240	1580x700x240
Размеры в упаковке (Ш x В x Г)		мм	1150x750x300	1150x750x300	1710x790x315	1710x790x315
Вес		кг	28,3	28,3	50	54
Вес в упаковке		кг	34,3	34,3	57	61

Технические характеристики

			AC482AFEAA	AC602AFEAA
Мощность	Охлаждение	Вт	14060	16100
	Обогрев	Вт	17000	18100
Потребляемая мощность	Охлаждение	Вт	4600	5100
	Обогрев	Вт	4950	5350
EER		Вт/Вт	3,06	3,16
COP		Вт/Вт	3,43	3,46
Рабочий ток	Охлаждение	А	8,0	9,0
	Обогрев	А	9,0	9,5
Гарантированный диапазон рабочих температур воздуха	Охлаждение	+18°C...+43°C		
	Обогрев	-7°C...+24°C		
Электропитание			1 Ph, 220-240 V, 50 Hz	
Внутренний блок				
Расход воздуха		м ³ /ч	2000	2000
Уровень шума внутреннего блока (высокий/средний/низкий)		дБ(А)	53/51/49	51/47/43
Диаметр дренажной трубы		мм	18/20	18/20
Размеры (Ш x В x Г)		мм	1580x700x240	1580x700x240
Размеры в упаковке (Ш x В x Г)		мм	1710x790x315	1710x790x315
Вес		кг	54	54
Вес в упаковке		кг	61	61

Технические характеристики

			AC282AFERA	AC362AFERA	AC482AFERA	AC602AFERA
Мощность	Охлаждение	Вт	8200	10300	13000	16100
	Обогрев	Вт	10500	11400	15000	16400
Потребляемая мощность	Охлаждение	Вт	2550	3200	4600	5300
	Обогрев	Вт	2750	3250	1650	5600
EER		Вт/Вт	3,21	3,22	2,83	3,04
COP		Вт/Вт	3,81	3,51	3,23	3,21
Рабочий ток	Охлаждение	А	11,0	14,3	8,0	9,3
	Обогрев	А	12,0	14,3	8,0	9,5
Гарантированный диапазон рабочих температур воздуха	Охлаждение	+18°C...+43°C				
	Обогрев	-7°C...+24°C				
Электропитание			1 Ph, 220-240 V, 50 Hz			
Внутренний блок						
Расход воздуха		м ³ /ч	1800	1800	2000	2000
Уровень шума внутреннего блока (высокий/средний/низкий)		дБ(А)	51/49/47	51/49/47	53/51/49	53/51/49
Диаметр дренажной трубы		мм	20/25	20/25	20/25	20/25
Размеры (Ш x В x Г)		мм	1580x700x240	1580x700x240	1580x700x240	1580x700x240
Размеры в упаковке (Ш x В x Г)		мм	1710x790x315	1710x790x315	1710x790x315	1710x790x315
Вес		кг	50	54	54	54
Вес в упаковке		кг	57	61	61	61

Гарантийное и послегарантийное сервисное обслуживание

По всем вопросам сервисного обслуживания или приобретения дополнительных принадлежностей просим обращаться к вашему продавцу, у которого вы приобрели это изделие.

Во избежание лишних неудобств мы предлагаем вам до начала использования изделия внимательно ознакомиться с инструкцией по эксплуатации.

Удовлетворение требований потребителя по окончании гарантийного срока производится в соответствии с действующим законодательством.

Упаковочный лист

Внутренний блок	1 шт.
Пульт дистанционного управления	1 шт.
Батарейки AAA для пульта ДУ	2 шт.
Наружный блок	1 шт.
Набор аксессуаров для монтажа	1 компл.
Инструкция по эксплуатации	1 шт.
Гарантийный талон	1 шт.

Филиалы Изготовителя (код филиала Изготовителя указан на Изделии):

A

"Qingdao Haier Air Conditioner General Corp., Ltd", Китай
No. 1 Haier Road, Hi-Tech Zone, 266101, Qingdao
P.R. China

B

"Haier Overseas Electric Co., Ltd.", Китай
Haier Group, Haier Industrial Park, No 1, Haier Road, Hi-tech Zone, 266101, Qingdao
P.R. China

Изготовитель:

HAIER ELECTRICAL APPLIANCES CORP., LTD
«Хайер Электрикал Аплиансес Корп. Лтд.»

Адрес Изготовителя:

Haier Group, Haier Industrial Park, No 1, Haier
Road, Hi-tech Zone, 266101, Qingdao, P.R. China

Хайер Индастриал Парк, Хайер Род, Хай-тех
Зоне, Циндао, 266101, КНР

Импортер:

ООО Торговая компания «Хайер Рус»

Адрес Импортера:

121099, Москва, Новинский б-р, д. 8, оф. 1601,
БЦ Лотте Плаза