

## Однофазные пятиступенчатые регуляторы скорости серии VRTET

Работа трансформаторных регуляторов скорости основана на использовании однофазного автотрансформатора для управления напряжением питания электродвигателей.

Они предназначены для регулирования скорости вращения электродвигателей вентиляторов, насосов и т. п., управляемых напряжением.

Допускается управление несколькими двигателями, если общий потребляемый ток двигателей не превышает номинального тока регулятора.

Регуляторы собраны в корпусе из ПВХ с переключателем скорости и индикаторной лампочкой на передней панели.

### Регулирование скорости

Регулирование скорости электродвигателей осуществляется вручную с помощью выбора требуемого положения ручки переключателя (0 — выкл., 1 — мин. скорость, 5 — макс. скорость, 2, 3, 4 — промежуточные положения). Выходное напряжение: 105–130–145–160–230 В.

### Защита двигателя

Рекомендуется подключать к регуляторам электродвигатели с вынесенными термоконтактами тепловой защиты, которые соединяются с клеммами ТК регулятора. Такие схемы обеспечивают надёжную защиту двигателей с термоконтактами.

Если термоконтакты размыкаются при перегреве двигателя, цепь регулятора разрывается, и двигатель немедленно останавливается. Функция автоматического перезапуска **ОТСУТСТВУЕТ!!!** После устранения причины перегрева двигатель можно перезапустить, установив переключатель на время, необходимое для его остывания в положение 0 (выключено).

Если двигатель не имеет термоконтактов, необходимо установить отдельную тепловую защиту.

### Технические характеристики

Тип регулятора	Макс. ток, А	Степень защиты	Габаритные размеры, мм	Вес, кг.
VRTET 1	1,5	IP 54	190×150× 85	2,5
VRTET 3	3,4	IP 54	190×150× 85	3,5
VRTET 5	5,0	IP 54	235×180×150	5,5
VRTET 7	7,0	IP 54	235×180×150	6,5
VRTET 11	11,0	IP 54	235×180×150	9,0

### Схема подключения

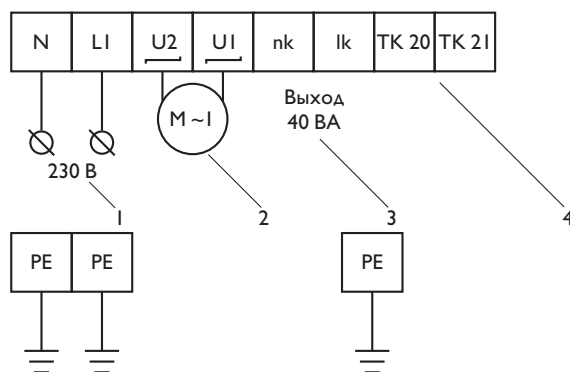

1. Электропитание 230 В, 1 фаза
2. Двигатель
3. Выход 230 В, 40 ВА переменного тока
4. Контакты тепловой защиты двигателя ТК

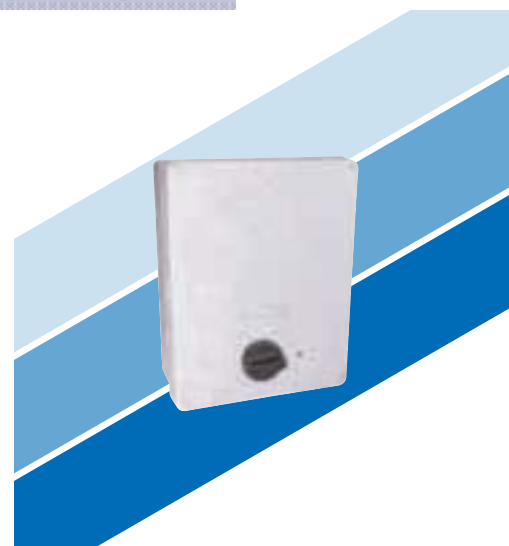

VRTET

## Пятиступенчатые трансформаторы ARTE/ARTT

Работа трансформаторных регуляторов скорости основана на использовании однофазного автотрансформатора для управления напряжением питания электродвигателей. Трансформаторы этой серии поставляются в бескорпусном исполнении и применяются для комплектования щитов управления.

Они предназначены для регулирования скорости вращения электродвигателей вентиляторов, насосов и т. п., управляемых напряжением.

Допускается управление несколькими двигателями, если общий потребляемый ток двигателей не превышает номинального тока регулятора.

При выборе трансформатора необходимо учитывать максимальный потребляемый ток на его клеммах.

### Регулирование скорости

Регулирование скорости электродвигателей осуществляется с помощью коммутирования выходных клемм трансформатора вручную или автоматически. Выходное напряжение для ARTE: 80–110–135–165–230 В, для ARTT: 95–145–185–240–400 В.

### Защита двигателя

Рекомендуется подключать к трансформаторам электродвигатели со встроенными термоконтактами тепловой защиты, через которые на двигателе подается питающее напряжение или имеющие вынесенные термоконтакты. Если электродвигатели оснащены вынесенными термоконтактами, то в щите следует установить предохранительное устройство, отключающее питание электродвигателя при срабатывании его тепловой защиты.

Если двигатель не имеет термоконтактов, необходимо установить отдельную тепловую защиту.

### Технические характеристики

Тип регулятора	Макс. ток, А	Степень защиты	Габаритные размеры, мм	Вес, кг.
ARTE 1	1,5	IP 00	93× 84× 86	1,9
ARTE 3	3,0	IP 00	104× 96× 90	2,8
ARTE 5	5,0	IP 00	120×120× 88	5,1
ARTE 7	7,0	IP 00	120×120×100	5,1
ARTE 13	13,0	IP 00	147×150×125	9,9
ARTT 2	2,0	IP 00	104× 96× 90	2,8
ARTT 3	3,0	IP 00	120×120× 88	5,1
ARTT 5	5,0	IP 00	120×120×100	5,1
ARTT 7	7,0	IP 00	147×150×108	9,9
ARTT 11	11,0	IP 00	147×150×150	13,3

- F — Вводной автомат
- T1, T2 — Автотрансформаторы ARTT
- T — Автотрансформатор ARTE
- SW — Переключатель
- QM — Термозащитный автомат
- M — Двигатель



## ARTE/ARTT

### Схема подключения трансформатора ARTE

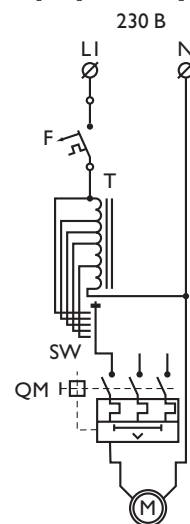

### Схема подключения трансформатора ARTT

