

2006

**ВОДОНАГРЕВАТЕЛИ
ОБЩИЙ КАТАЛОГ**

 **ARISTON**

 **ARISTON**

 **BEST**



Ariston прислушивается к Вам и доверяет Вашему мнению



Почему ежегодно миллионы покупателей во всём мире выбирают изделия от Ariston?
Потому что Ariston ответственно относится к потребностям своих клиентов. Ariston разделяет Ваше стремление к комфорту, безопасности и благополучию – всему тому, что называется «качеством жизни».

Ценим ваши пожелания, потребители

Вы – знающий потребитель и Вам нужно достаточно «умное» оборудование, простое в использовании. Вы знаете, как важно снижать энергопотребление, что позволит сэкономить Ваши деньги и внести свой вклад в защиту окружающей среды! Вы понимаете, насколько важно приобрести оборудование, которое, сохраняя природу, обеспечивает максимальный комфорт и благополучие.

Ценим ваши пожелания, специалисты по установке

Вам нужно оборудование, которое легко устанавливается, небольшой массы и компактных размеров. Его конструкция должна обеспечивать простоту установки: крепления к стене, подсоединения дымохода, подвод труб и монтажа дополнительного оборудования.

Ценим ваши пожелания, сервисные специалисты

Вам необходимо, чтобы конструкция котлов обеспечивала быстрый и легкий доступ ко всем компонентам через панель для их быстрого осмотра и замены.

Ценим ваши пожелания, проектировщики, архитекторы, инженеры и специалисты газовых служб

Для Вас очень важно, чтобы выбранное Вами оборудование идеально вписывалось в проект и соответствовало Вашим требованиям по размеру, дизайну и функциональным характеристикам, касается ли это проекта интерьера или внешнего вида здания.

Какую модель водонагревателя выбрать?



Если Вы ищите долговечный и надежный водонагреватель для постоянного использования - остановите свой выбор на серии Platinum (Платинум) с баком из нержавеющей стали.



Если Вам важен дизайн водонагревателя, Вам подойдет стильная серия Ti Shape (Тай Шейп) прямоугольной формы.



Если Вас привлекает возможность максимально точно контролировать работу водонагревателя, модель Ti Tronic BEST (Тай Троник БЭСТ) с электронным управлением - это то, что Вам нужно.



Если Вы ищите простой, надежный, но недорогой водонагреватель, Вам подойдут модели из серий Ti Tronic (Тай Троник) и Super Glass (Супер Глас).



Широкий диапазон водонагревателей различной формы и объема для любого применения: в квартире, загородном доме или на предприятии малого и среднего бизнеса.

Содержание

4_ НАШИ ЦЕННОСТИ

ЭЛЕКТРИЧЕСКИЕ ВОДОНАГРЕВАТЕЛИ

10_ НАКОПИТЕЛЬНЫЕ

11_ SUPER GLASS HP

12_ SUPER GLASS HP SLIM

13_ SUPER GLASS SMALL

14_ TI TRONIC

15_ TI TRONIC SLIM

16_ TI TRONIC INDUSTRIAL - новинка

18_ TI TRONIC BEST - новинка

19_ TI TRONIC BEST SLIM - новинка

20_ TI SHAPE

21_ TI SHAPE SH QB

22_ TI SHAPE SMALL

23_ STEEL TRONIC - новинка

24_ PLATINUM

25_ PLATINUM SLIM - новинка

26_ PLATINUM SMALL

27_ PLATINUM INDUSTRIAL

28_ EUREKA

29_ ПРОТОЧНЫЕ

29_ BRAVO M

30_ BRAVO E

ГАЗОВЫЕ ВОДОНАГРЕВАТЕЛИ

31_ ПРОТОЧНЫЕ

32_ FAST CF

33_ FAST

34_ НАКОПИТЕЛЬНЫЕ

34_ S/SGA

35_ SGA

36_ NHRE

37_ ГАРАНТИЙНОЕ И СЕРВИСНОЕ ОБСЛУЖИВАНИЕ



Графические символы, используемые в каталоге

Основная концепция Ariston: всегда идти навстречу клиенту. Поэтому для обозначения наиболее существенных характеристик водонагревателей Ariston в данном каталоге используются графические символы.

Графические символы позволят Вам быстро сориентироваться в модельном ряде и определить ключевые особенности каждой модели.



SLIM - УЗКИЙ ДИАМЕТР

Специальный компактный дизайн бака для установки в труднодоступных местах.



ЭЛЕКТРОННОЕ УПРАВЛЕНИЕ

Электронная система управления нагревом воды, обеспечивающая безопасность водонагревателя.



ЭМАЛИРОВАННЫЙ СТАЛЬНОЙ БАК

Защита внутреннего бака мелкодисперсной или титановой эмалью «Titanium Plus». Эмалированное покрытие пластично, не подвержено коррозионному износу и растрескиванию.



ТЕРМОСТАТ «TBST»

Механический термостат усовершенствованной конструкции. Обеспечивает более точное и надежное управление водонагревателем.



БАК ИЗ НЕРЖАВЕЮЩЕЙ СТАЛИ

Бак выполнен из нержавеющей стали высокого качества Inox 316 L (применяется при производстве медицинских инструментов).



ФЛАНЕЦ

Удобная конструкция фланца на одном или нескольких болтах облегчает профилактику водонагревателя.



КЛАСС ЗАЩИТЫ IP

Класс защиты бака от попадания воды, пыли и жестких предметов. Определяет герметичность аппарата.



ЭКСКЛЮЗИВНЫЙ ДИЗАЙН

Стильное исполнение водонагревателей подчеркивает удачную форму и итальянский дизайн.



ТЕПЛОИЗОЛЯЦИЯ

Теплоизоляция выполнена из экологически чистого пенополиуретана, она не содержит фторхлоруглеводородов, что соответствует последним требованиям по экологической безопасности.



ГАРАНТИЯ НА БАК

Ariston уверен в качестве своей продукции и дает на водонагреватели гарантию до семи лет в зависимости от модели.

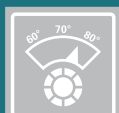

ВНЕШНИЙ РЕГУЛЯТОР ТЕМПЕРАТУРЫ ВОДЫ

Регулирование температуры горячей воды

0 преимуществ в деталях

УТОЛЩЕННЫЙ СЛОЙ ТЕПЛОИЗОЛЯЦИИ

Теплоизоляция из плотного экологически безопасного пенополиуретана обеспечивает суточные потери тепла 80-литрового аппарата около 1 кВт/ч.

ВЫСОКОКАЧЕСТВЕННЫЕ КОМПЛЕКТУЮЩИЕ

Все комплектующие разрабатываются и изготавливаются на заводах Ariston. Качество производства тщательно контролируется и соответствует самым строгим европейским стандартам.

ТЕХНОЛОГИИ, СБЕРЕГАЮЩИЕ ОКРУЖАЮЩУЮ СРЕДУ

Ariston уделяет значительное внимание защите окружающей среды. Все производственные процессы не оказывают вредного влияния на окружающую среду: мы не используем фторхлоруглеводороды (CFC) для изготовления теплоизоляции и стараемся максимально использовать материалы, пригодные к вторичной переработке.

МАГНИЕВЫЙ АНОД УВЕЛИЧЕННОГО РАЗМЕРА

Магниевый анод защищает бак, покрытый эмалью, от образования коррозии. Увеличенный размер анода обеспечивает более продолжительный срок службы бака.

Устройство водонагревателя

1. ВНЕШНИЙ КОРПУС

ИЗ СТАЛИ ИЛИ ПЛАСТИКА. ОСОБЕННО СТИЛЬНО ВЫГЛЯДЯТ ВОДОНАГРЕВАТЕЛИ ARISTON СЕРИИ ТАЙ-ШЕЙП!

2. КРОНШТЕЙН

3. ВНУТРЕННИЙ БАК

САМАЯ ВАЖНАЯ ЧАСТЬ ВОДОНАГРЕВАТЕЛЯ. ЧТОБЫ ОН ПРОСЛУЖИЛ ВАМ ДОЛГИЕ ГОДЫ И НЕ ПОРТИЛСЯ ОТ РЖАВЧИНЫ, ARISTON РАЗРАБОТАЛ СПЕЦИАЛЬНОЕ ЗАЩИТНОЕ ПОКРЫТИЕ - ТИТАНОВУЮ ЭМАЛЬ (В МОДЕЛЯХ ТАЙ-ШЕЙП И ТАЙ-ТРОНИК). ЕСЛИ ВЫ ПЛАНИРУЕТЕ ИСПОЛЬЗОВАТЬ ВОДОНАГРЕВАТЕЛЬ ПОСТОЯННО, ARISTON РЕКОМЕНДУЕТ ВЫБРАТЬ ВОДОНАГРЕВАТЕЛЬ СЕРИИ ПЛАТИНУМ С БАКОМ ИЗ НЕРЖАВЕЮЩЕЙ СТАЛИ.

4. МАГНИЕВЫЙ АНОД

ДОПОЛНИТЕЛЬНО ЗАЩИЩАЕТ БАК ОТ ОБРАЗОВАНИЯ РЖАВЧИНЫ. АНОД, НЕЙТРАЛИЗУЯ ДЕЙСТВИЕ КОРРОЗИИ, ПОСТЕПЕННО РАЗРУШАЕТСЯ. ЧТОБЫ ПРОДЛИТЬ ЖИЗНЬ ВАШЕМУ ВОДОНАГРЕВАТЕЛЮ, ARISTON РЕКОМЕНДУЕТ ЗАМЕНЯТЬ АНОД НЕ РЕЖЕ, ЧЕМ ОДИН РАЗ В ДВА ГОДА

5. ВЫХОД ГОРЯЧЕЙ ВОДЫ

6. ВХОД ХОЛОДНОЙ ВОДЫ

С РАССЕКATEЛЕМ

ХОЛОДНАЯ ВОДА НАГРЕВАЕТСЯ РАВНОМЕРНО.

7. ТЕПЛОИЗОЛЯЦИЯ ИЗ ЭКОЛОГИЧЕСКИ ЧИСТОГО ПЕНОПОЛИУРЕТАНА

ВОДА ДОЛГО ОСТАЕТСЯ ГОРЯЧЕЙ, И ВЫ ЭКОНОМИТЕ ЭЛЕКТРОЭНЕРГИЮ

8. ТЕРМОСТАТ

ПОЗВОЛЯЕТ ВАМ КОНТРОЛИРОВАТЬ ТЕМПЕРАТУРУ ВОДЫ (ОТ 42 ДО 75°C). ДОПОЛНИТЕЛЬНЫЙ ТЕРМОСТАТ БЕЗОПАСНОСТИ НЕ ДОПУСТИТ ПЕРЕГРЕВА ВОДЫ - ВОДОНАГРЕВАТЕЛЬ ПРОСТО ОТКЛЮЧИТСЯ. ЭЛЕКТРОННЫЙ ТЕРМОСТАТ В СЕРИИ ВОДОНАГРЕВАТЕЛЕЙ ТАЙ-ТРОНИК БЕСТ ОБЕСПЕЧИВАЕТ ДОПОЛНИТЕЛЬНУЮ БЕЗОПАСНОСТЬ. К ТОМУ ЖЕ ВЫ СМОЖЕТЕ НАБЛЮДАТЬ, КАК НАГРЕВАЕТСЯ ВОДА, С ПОМОЩЬЮ СВЕТОВОЙ ШКАЛЫ.

9. ТЭН ИЛИ НАГРЕВАТЕЛЬНЫЙ ЭЛЕМЕНТ

ВЫПОЛНЕН ИЗ МЕДИ - ВОДА НАГРЕВАЕТСЯ БЫСТРЕЕ, И ВЫ ЭКОНОМИТЕ ЭЛЕКТРОЭНЕРГИЮ. В МОДЕЛЯХ ТАЙ ШЕЙП ТЭН ДОПОЛНИТЕЛЬНО ОБРАБАТЫВАЕТСЯ ДЛЯ УЛУЧШЕННОЙ ЗАЩИТЫ ОТ НАКИПИ.

10. ВНЕШНИЙ РЕГУЛЯТОР ТЕМПЕРАТУРЫ ВОДЫ

11. ФЛАНЕЦ

ОСНОВАНИЕ, НА КОТОРОМ ДЕРЖАТСЯ АНОД, ТЕРМОСТАТ И ТЭН. ФЛАНЕЦ ЗАКРЕПЛЕН БОЛТОМ - ВЫ МОЖЕТЕ ЕГО С ЛЕГКОСТЬЮ ВЫНУТЬ И ПРОВЕСТИ ПРОФИЛАКТИКУ ВАШЕГО ВОДОНАГРЕВАТЕЛЯ.

12. ИНДИКАТОР НАГРЕВА ВОДЫ

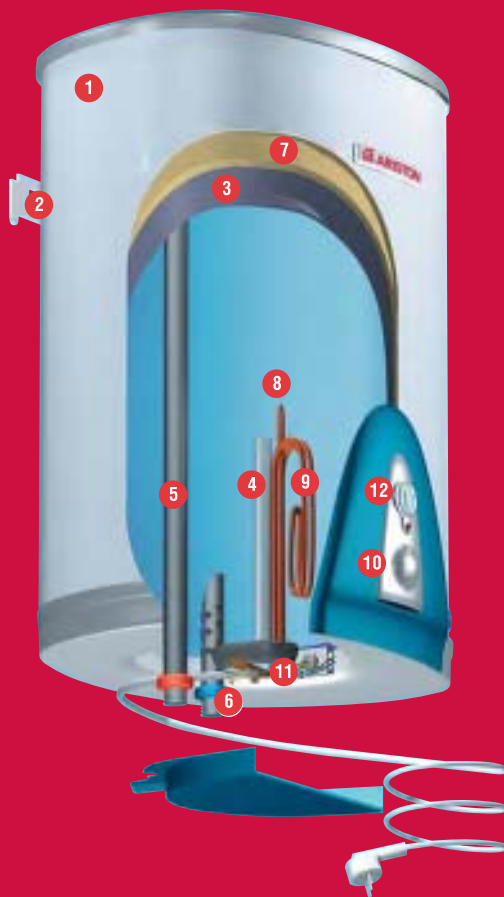

TITANIUM PLUS

Защита внутреннего бака от коррозии обеспечивается эмалью с добавлением титана «Titanium Plus». Запатентованная эмаль «Titanium Plus» безукоризненно адаптируется к деформации внутреннего бака под воздействием перепадов температур и давления, обладая при этом высочайшими адгезивными свойствами (прилипание к металлической поверхности внутреннего бака). Все это обеспечивает высочайшую прочность внутреннего покрытия водонагревателя.



СИСТЕМА BEST

Система BEST не имеет аналогов у других производителей и является запатентованной разработкой специалистов нашей компании. Электронная система BEST (БЭСТ) (Биполярный Электронный Защитный Термостат) соединяет в себе нагревательный элемент и датчик температуры нагрева воды, обеспечивая безопасность и надежность работы водонагревателя.



ТЕРМОСТАТ TBST

Термостат TBST объединяет функции устройства управления и защиты, более точен и надежен в работе. Благодаря высокой скорости реакции управление процессом нагрева горячей воды осуществляется быстрее. Более точен в сравнении с другими механическими термостатами. Это позволяет не перегревать воду - уменьшает потребление электроэнергии, экономит семейный бюджет. Включает функцию защиты воды от замораживания, уменьшая риск повреждения внутреннего бака.



Как подобрать объем водонагревателя?

При выборе накопительного водонагревателя стоит руководствоваться количеством точек использования горячей воды, а также тем, сколько воды будет использовано (в литрах). Убедитесь, что емкость выбранного бака позволяет обеспечить одновременное использование горячей воды в нескольких местах (душ, ванна, раковина, мойка и т.д.). Таблица поможет Вам определиться, как выбрать объем водонагревателя в зависимости от того, сколько человек будет одновременно пользоваться горячей водой.

*Водонагреватель
емкостью*
**10-15-30
литров**

1

Количество человек, одновременно пользующихся горячей водой

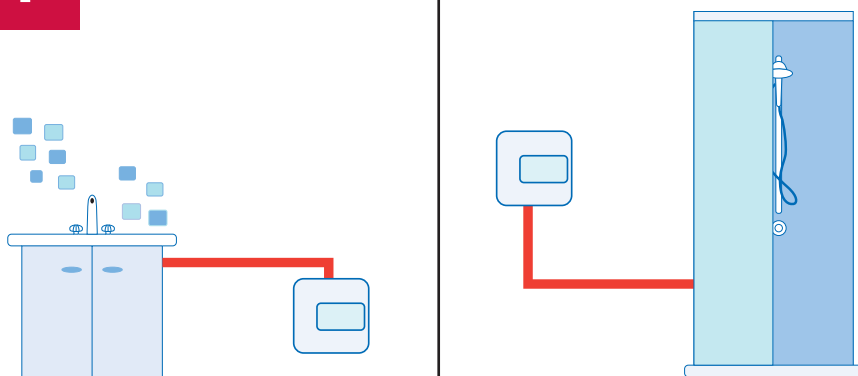

*Водонагреватель
емкостью*
**50-65-80
литров**

2

Количество человек, одновременно пользующихся горячей водой

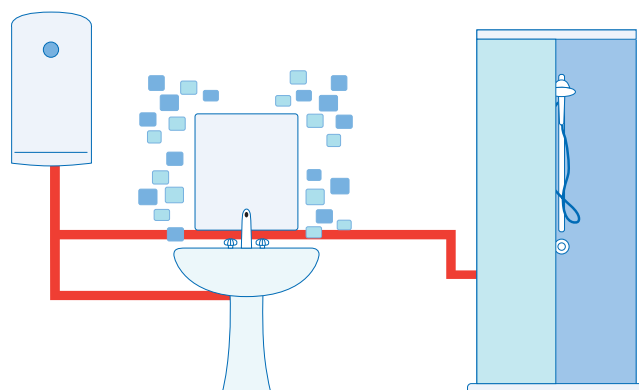

Количество человек, одновременно пользующихся горячей водой

3

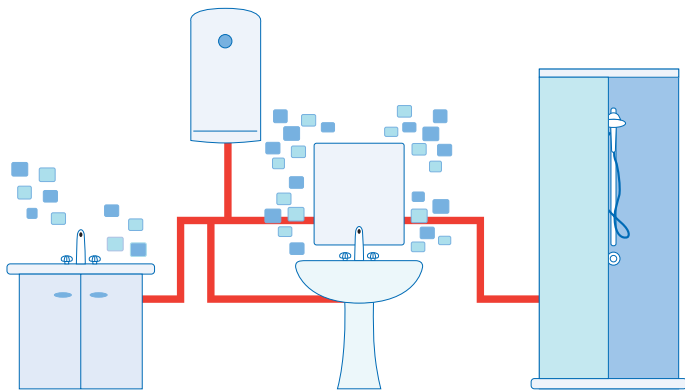

Водонагреватель

вместимостью

**80-100
литров**

Количество человек, одновременно пользующихся горячей водой

3

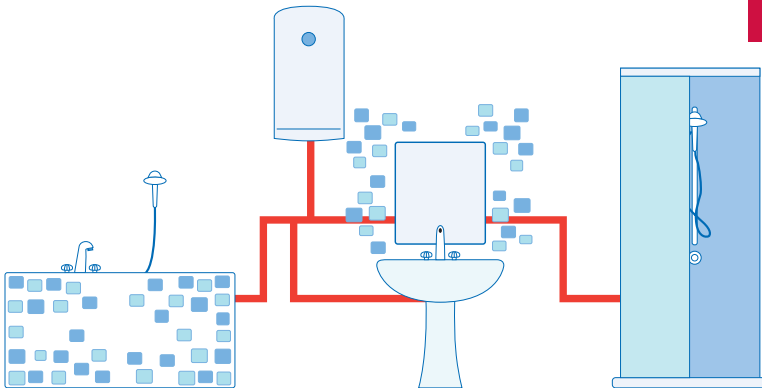

Водонагреватель

вместимостью

**80-100-120
литров**

Количество человек, одновременно пользующихся горячей водой

4

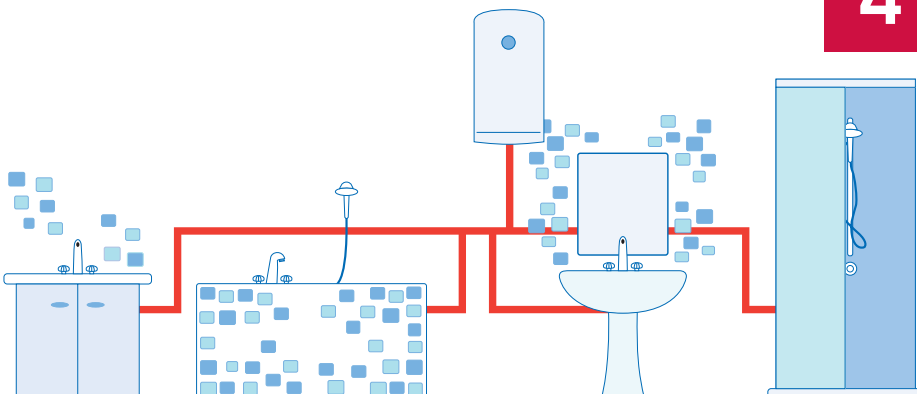

Водонагреватель

вместимостью

**100-120-150
литров**

ЭЛЕКТРИЧЕСКИЕ НАКОПИТЕЛЬНЫЕ И ПРОТОЧНЫЕ ВОДОНАГРЕВАТЕЛИ



Широкий ассортимент, высокая производительность, простота монтажа и эксплуатации – подтвержденные качества продукции Ariston – признанного лидера в данном секторе.

- Электрические и газовые
- Проточные и накопительные
- Настенные и напольные
- Вертикальные и горизонтальные
- Для домашнего и промышленного использования (объемом от 10 до 500 литров)

СУПЕР ГЛАС 50-80-100-120-150-200

НАСТЕННЫЙ НАКОПИТЕЛЬНЫЙ ЭЛЕКТРИЧЕСКИЙ ВОДОНАГРЕВАТЕЛЬ С ПОКРЫТИЕМ БАКА МЕЛКОДИСПЕРСНОЙ ЭМАЛЬЮ

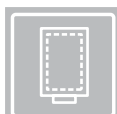

ЭМАЛИРОВАННЫЙ
СТАЛЬНЫЙ БАК



КЛАСС ЗАЩИТЫ IP



ПЕНОПОЛИУРЕТА-
НОВАЯ ТЕПЛОИЗО-
ЛЯЦИЯ

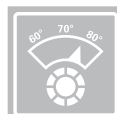

ВНЕШНИЙ
РЕГУЛЯТОР ТЕМ-
ПЕРАТУРЫ ВОДЫ



ГАРАНТИЯ
3 ГОДА

- ВНУТРЕННЕЕ ПОКРЫТИЕ - МЕЛКОДИСПЕРСНАЯ ЭМАЛЬ
- ВНЕШНИЙ РЕГУЛЯТОР ТЕМПЕРАТУРЫ НАГРЕВА ВОДЫ
- ОСНОВНОЙ ТЕРМОСТАТ ПРОДУБЛИРОВАН ТЕРМОСТАТОМ БЕЗОПАСНОСТИ
- МАГНИЕВЫЙ АНОД УВЕЛИЧЕННОГО РАЗМЕРА
- КОРПУС ИЗ ОКРАШЕННОЙ СТАЛИ
- ТЕПЛОИЗОЛЯЦИЯ ИЗ ЭКОЛОГИЧЕСКИ БЕЗОПАСНОГО ПЕНОПОЛИУРЕТАНА
- АВТОКЛАВНЫЙ ФЛАНЕЦ ОБЛЕГЧАЕТ ПРОФИЛАКТИКУ
- ПРЕДОХРАНИТЕЛЬНЫЙ КЛАПАН НА 8 БАР

*Модель
«Эконом»
класса*

Технические характеристики / Габаритные размеры

		SGHP									SGHP								
		50 V	80 V	80 H	100 V	100 H	120 V	150 V	200 V		50 V	80 V	80 H	100 V	100 H	120 V	150 V	200	
Объем	л	50	80	80	100	100	120	150	200	a	мм	577	782	793	934	945	1108	1338	1478
Мощность	Вт	1500	1500	1500	1500	1500	1800	1800	2600	b	мм	450	450	450	450	450	450	450	505
Напряжение	В	230	230	230	230	230	230	230	230	c	мм	470	470	470	470	470	470	470	520
Максимальное рабочее давление	Бар	8	8	8	8	8	8	8	8	d	мм	-	-	358	-	510	-	-	800
Максимальная рабочая температура	°C	75	75	75	75	75	75	75	75	e	мм	178	178	-	178	-	166	164	420
Время нагрева $\Delta T=45^{\circ}\text{C}$	ч, мин	1ч 56м.	3ч 06м.	3ч 06м.	3ч 52м.	3ч 52м.	3ч 42м.	4ч 35м.	4ч 15м.	f	мм	100	100	100	100	100	100	100	230
Тепловые потери при $T=60^{\circ}\text{C}$	кВт · ч за 24ч	0,96	1,22	1,39	1,48	1,65	1,6	1,65	1,75	g	мм	310	310	-	310	-	310	310	440
Класс защиты от воды и пыли	-	IPX1	IPX1	IPX1	IPX1	IPX1	IPX1	IPX1	IPX4	Упаковка (в)	мм	603	808	808	963	963	1356	1144	1552
Вес нетто	кг	17	22	22	26	26	33	41	51	Упаковка (ш)	мм	467	467	494	467	494	463	463	555
										Упаковка (г)	мм	497	497	494	497	494	493	493	555

МОДЕЛЬ ДЛЯ ГОРИЗОНТАЛЬНОГО МОНТАЖА

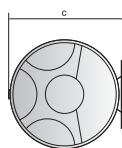
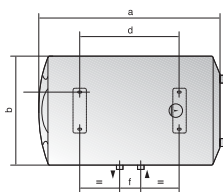

МОДЕЛЬ ДЛЯ ВЕРТИКАЛЬНОГО МОНТАЖА

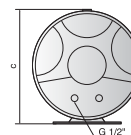
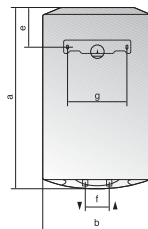

ОБОЗНАЧЕНИЯ

V – модель для вертикального монтажа

H – модель для горизонтального монтажа

E Вход холодной воды (диаметр резьбы G 1/2")

U Выход горячей воды (диаметр резьбы G 1/2")

СУПЕР ГЛАС СЛИМ 30-50-65-80

НАСТЕННЫЙ НАКОПИТЕЛЬНЫЙ ЭЛЕКТРИЧЕСКИЙ
ВОДОНАГРЕВАТЕЛЬ С ПОКРЫТИЕМ БАКА
МЕЛКОДИСПЕРСНОЙ ЭМАЛЬЮ С УЗКИМ ДИАМЕТРОМ



SLIM - УЗКИЙ
ДИАМЕТР



ЭМАЛИРОВАННЫЙ
СТАЛЬНОЙ БАК



КЛАСС ЗАЩИТЫ
IPX3



ПЕНОПОЛИУРЕТА-
НОВАЯ ТЕПЛОИЗО-
ЛЯЦИЯ

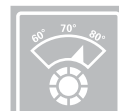

ВНЕШНИЙ
РЕГУЛЯТОР ТЕМ-
ПЕРАТУРЫ ВОДЫ



ЭКСКЛЮЗИВНЫЙ
ДИЗАЙН

- ЗАЩИТА ВНУТРЕННЕГО БАКА МЕЛКОДИСПЕРСНОЙ ЭМАЛЬЮ
- ВНЕШНИЙ РЕГУЛЯТОР ТЕМПЕРАТУРЫ НАГРЕВА ВОДЫ
- ОСНОВНОЙ ТЕРМОСТАТ ПРОДУБЛИРОВАН ТЕРМОСТАТОМ БЕЗОПАСНОСТИ
- МАГНИЕВЫЙ АНОД УВЕЛИЧЕННОГО РАЗМЕРА
- КОРПУС ИЗ ОКРАШЕННОЙ СТАЛИ
- ТЕПЛОИЗОЛЯЦИЯ ИЗ ЭКОЛОГИЧЕСКИ БЕЗОПАСНОГО ПЕНОПОЛИУРЕТАНА
- АВТОКЛАВНЫЙ ФЛАНЕЦ ОБЛЕГЧАЕТ ПРОФИЛАКТИКУ АППАРАТА
- ПРЕДОХРАНИТЕЛЬНЫЙ КЛАПАН НА 8 БАР
- ПРОСТОТА УСТАНОВКИ

*Компактная
модель
«ЭКОНОМ»
класса*

Технические характеристики / Габаритные размеры

		SGHP	SGHP	SGHP	SGHP			SGHP	SGHP	SGHP	SGHP
		30 V SLIM	50 V SLIM	65 V SLIM	80 V SLIM			30 V SLIM	50 V SLIM	65 V SLIM	80 V SLIM
Объем	л	30	50	65	80	Высота (а)	мм	588	837	981	1178
Мощность	Вт	1500	1500	1500	1500	Ширина	мм	353	353	353	353
Напряжение	В	230	230	230	230	Глубина	мм	373	373	373	373
Максимальное рабочее давление	Бар	8	8	8	8	Упаковка (в)	мм	638	888	1033	1228
Максимальная рабочая температура	°С	75	75	75	75	Упаковка (ш)	мм	370	370	370	370
Время нагрева $\Delta T=45^{\circ}\text{C}$	ч. мин	1ч 10мин	1ч 56мин	2ч 31мин	3ч 06мин	Упаковка (г)	мм	400	400	400	400
Тепловые потери при $T=60^{\circ}\text{C}$	кВт·ч за 24ч	0,85	1,2	1,3	1,5						
Класс защиты от воды и пыли	-	IPX1	IPX1	IPX1	IPX1						
Вес нетто	кг	15	19	21	25						

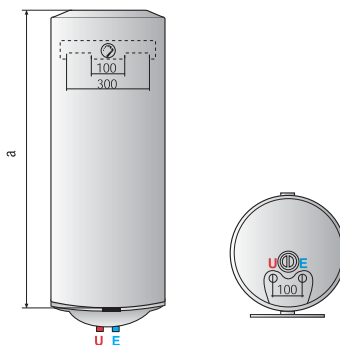

ОБОЗНАЧЕНИЯ

V – модель для вертикального монтажа

H – модель для горизонтального монтажа

E Вход холодной воды (диаметр резьбы G 1/2")

U Выход горячей воды (диаметр резьбы G 1/2")

СУПЕР ГЛАС СМОЛ 10-15-30



НАСТЕННЫЙ НАКОПИТЕЛЬНЫЙ ЭЛЕКТРИЧЕСКИЙ
ВОДОНАГРЕВАТЕЛЬ С ПОКРЫТИЕМ БАКА
МЕЛКОДИСПЕРСНОЙ ЭМАЛЬЮ

УСТАНАВЛИВАЕТСЯ ПОД ИЛИ НАД РАКОВИНОЙ



ЭМАЛИРОВАННЫЙ
СТАЛЬНЫЙ БАК



КЛАСС ЗАЩИТЫ
IPX1



ПЕНОПОЛИУРЕТАНОВАЯ
ТЕПЛОИЗОЛЯЦИЯ

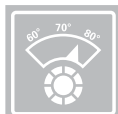

ВНЕШНИЙ
РЕГУЛЯТОР ТЕМПЕРАТУРЫ
ВОДЫ



ТЕРМОСТАТ
«TBST»



ГАРАНТИЯ
3 ГОДА

- ВНУТРЕННЕЕ ПОКРЫТИЕ БАКА - МЕЛКОДИСПЕРСНАЯ ЭМАЛЬ
- УЛУЧШЕННЫЙ ТЕРМОСТАТ TBST
- ДОПОЛНИТЕЛЬНАЯ ЗАЩИТА С ПОМОЩЬЮ ТЕРМОСТАТА БЕЗОПАСНОСТИ
- МАГНИЕВЫЙ АНОД УВЕЛИЧЕННОГО РАЗМЕРА
- КОРПУС ИЗ ПЛАСТИКА
- ТЕПЛОИЗОЛЯЦИЯ ИЗ ЭКОЛОГИЧЕСКИ БЕЗОПАСНОГО ПЕНОПОЛИУРЕТАНА
- АВТОКЛАВНЫЙ ФЛАНЕЦ ОБЛЕГЧАЕТ ПРОФИЛАКТИКУ
- ПРЕДОХРАНИТЕЛЬНЫЙ КЛАПАН НА 8 БАР
- ПРОСТОТА УСТАНОВКИ
- НЕБОЛЬШОЙ ВЕС

Компактный



Технические характеристики / Габаритные размеры

		SG					SG						
		10 OR	10 UR	15 OR	15 UR	30 OR	10 OR	10 UR	15 OR	15 UR	30 OR		
Объем	л	10	10	15	15	30	a	мм	360	360	360	360	446
Мощность	Вт	1200	1200	1200	1200	1500	b	мм	254	254	300	300	360
Напряжение	В	230	230	230	230	230	c	мм	360	360	360	360	446
Максимальное рабочее давление	Бар	8	8	8	8	8	d	мм	92	92	78	78	115
Максимальная рабочая температура	°C	75	75	75	75	75	Упаковка (в)	мм	399	399	399	399	484
Время нагрева $\Delta T=45^{\circ}\text{C}$	ч, мин	29мин	29мин	44мин	44мин	70мин	Упаковка (ш)	мм	374	374	374	374	474
Тепловые потери при $T=60^{\circ}\text{C}$	кВт·ч за 24ч	0,5	0,67	0,7	0,87	0,9	Упаковка (г)	мм	278	278	338	338	393
Класс защиты от воды и пыли	-	IPX1	IPX1	IPX1	IPX1	IPX1							
Вес нетто	кг	6,6	6,6	7,4	7,4	12,8							

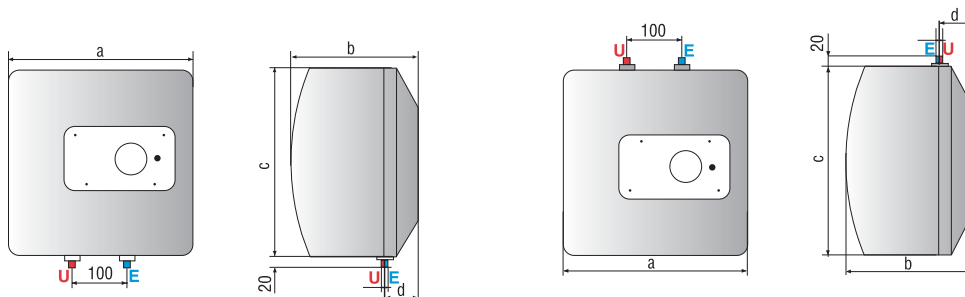

ОБОЗНАЧЕНИЯ

UR - крепление под раковиной
OR - крепление над раковиной

E Вход холодной воды (диаметр резьбы G 1/2")
U Выход горячей воды (диаметр резьбы G 1/2")

ТАЙ ТРОНИК 50-80-100



НАСТЕННЫЙ НАКОПИТЕЛЬНЫЙ ЭЛЕКТРИЧЕСКИЙ ВОДОНАГРЕВАТЕЛЬ С ПОКРЫТИЕМ БАКА ТИТАНОВОЙ ЭМАЛЬЮ С МЕХАНИЧЕСКИМ УПРАВЛЕНИЕМ



ЭМАЛИРОВАННЫЙ
СТАЛЬНЫЙ БАК



КЛАСС ЗАЩИТЫ
IPX3 (V MODELS)
КЛАСС ЗАЩИТЫ
IPX1 (H MODELS)



ПЕНОПОЛИУРЕТА-
НОВАЯ ТЕПЛОИЗО-
ЛЯЦИЯ

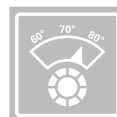

ВНЕШНИЙ
РЕГУЛЯТОР ТЕМ-
ПЕРАТУРЫ ВОДЫ



ЭКСКЛЮЗИВНЫЙ
ДИЗАЙН



5 ЛЕТ
ГАРАНТИИ

- ЗАЩИТА ВНУТРЕННЕГО БАКА ЭКСКЛЮЗИВНОЙ ТИТАНОВОЙ ЭМАЛЬЮ «TITANIUM PLUS»
- БАК ПРОТЕСТИРОВАН НА ПРОЧНОСТЬ ПРИ ДАВЛЕНИИ 16 БАР
- СОВРЕМЕННЫЙ ДИЗАЙН ОТ ЯПОНСКОГО ДИЗАЙНЕРА МАКИО ХАЗУИКЕ
- ВНЕШНИЙ РЕГУЛЯТОР ТЕМПЕРАТУРЫ НАГРЕВА ВОДЫ
- МАГНИЕВЫЙ АНОД УВЕЛИЧЕННОГО РАЗМЕРА
- КОРПУС ИЗ ОКРАШЕННОЙ СТАЛИ
- ТЕПЛОИЗОЛЯЦИЯ ИЗ ЭКОЛОГИЧЕСКИ БЕЗОПАСНОГО ПЕНОПОЛИУРЕТАНА
- АВТОКЛАВНЫЙ ФЛАНЕЦ ОБЛЕГЧАЕТ ПРОФИЛАКТИКУ АППАРАТА
- ПРЕДОХРАНИТЕЛЬНЫЙ КЛАПАН НА 8 БАР

*Усовершенст-
вованное
качество*

Технические характеристики / Габаритные размеры

		Ti										Ti							
		Tronic 50 V	Tronic 80 V	Tronic 80 H	Tronic 100 V	Tronic 100 H	Tronic 120 V	Tronic 150 V	Tronic 50 V			Tronic 80 V	Tronic 80 H	Tronic 100 V	Tronic 100 H	Tronic 120 V	Tronic 150 V		
Объем	л	50	80	80	100	100	120	150	a	мм	553	758	758	913	913	1108	1338		
Мощность	Вт	1500	1500	1500	1500	1500	1800	1800	b	мм	163	163	113	166	113	450	450		
Напряжение	В	230	230	230	230	230	230	230	c	мм	-	-	174	-	177	470	470		
Максимальное рабочее давление	Бар	8	8	8	8	8	8	8	d	мм	-	-	335	-	487	-	-		
Максимальная рабочая температура	°C	75	75	75	75	75	75	75	e	мм	165	165	-	165	-	166	164		
Время нагрева ΔT=45°C	ч, мин	1ч 56м.	3ч 06м.	3ч 06.	3ч 52.	3ч 52м.	3ч 42м.	4ч 35м.	x	мм	450	450	450	450	450	100	100		
Тепловые потери при T=60°C	кВт·ч за 24ч	0.96	1.22	1.48	1.39	1.65	1.6	1.65	y	мм	470	470	470	470	470	310	310		
Класс защиты от воды и пыли	-	IPX3	IPX3	IPX1	IPX3	IPX1	IPX3	IPX3	z	мм	-	-	245	-	245	1356	1144		
Вес нетто	кг	17	22	22	26	26	19	19	Упаковка (в)	мм	603	808	808	963	963	1045	1230		
									Упаковка (ш)	мм	467	467	494	467	494	555	555		
									Упаковка (г)	мм	497	497	494	497	494	555	555		

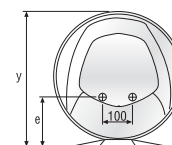
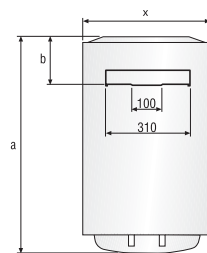
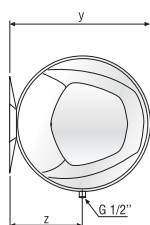
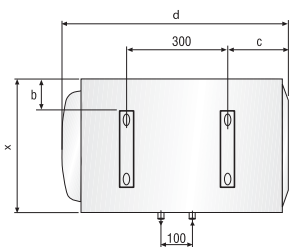

ОБОЗНАЧЕНИЯ

V – модель для вертикального монтажа

H – модель для горизонтального монтажа

E Вход холодной воды (диаметр резьбы G 1/2")

U Выход горячей воды (диаметр резьбы G 1/2")

ТАЙ ТРОНИК СЛИМ 30-40-50-65-80



НАСТЕННЫЙ НАКОПИТЕЛЬНЫЙ ЭЛЕКТРИЧЕСКИЙ ВОДОНАГРЕВАТЕЛЬ С ПОКРЫТИЕМ БАКА ТИТАНОВОЙ ЭМАЛЬЮ С УЗКИМ ДИАМЕТРОМ



SLIM - УЗКИЙ
ДИАМЕТР



ЭМАЛИРОВАННЫЙ
СТАЛЬНОЙ БАК



КЛАСС ЗАЩИТЫ
IPX3



ПЕНОПОЛИУРЕТА-
НОВАЯ ТЕПЛОИЗО-
ЛЯЦИЯ

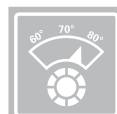

ВНЕШНИЙ
РЕГУЛЯТОР ТЕМ-
ПЕРАТУРЫ ВОДЫ



ЭКСКЛЮЗИВНЫЙ
ДИЗАЙН



5 ЛЕТ
ГАРАНТИИ

- ЗАЩИТА ВНУТРЕННЕГО БАКА ЭКСКЛЮЗИВНОЙ ТИТАНОВОЙ ЭМАЛЬЮ «TITANIUM PLUS»
- ВНЕШНИЙ РЕГУЛЯТОР ТЕМПЕРАТУРЫ НАГРЕВА ВОДЫ
- ДИЗАЙН ЯПОНСКОГО ДИЗАЙНЕРА МАКИО ХАЗУИКЕ
- БАК ПРОТЕСТИРОВАН НА ПРОЧНОСТЬ ПРИ ДАВЛЕНИИ 16 БАР
- МАГНИЕВЫЙ АНОД УВЕЛИЧЕННОГО РАЗМЕРА
- КОРПУС ИЗ ОКРАШЕННОЙ СТАЛИ
- ТЕПЛОИЗОЛЯЦИЯ ИЗ ЭКОЛОГИЧЕСКИ БЕЗОПАСНОГО ПЕНОПОЛИУРЕТАНА
- АВТОКЛАВНЫЙ ФЛАНЕЦ ОБЛЕГЧАЕТ ПРОФИЛАКТИКУ
- ПРЕДОХРАНИТЕЛЬНЫЙ КЛАПАН НА 8 БАР

*Экономия
места*

Технические характеристики / Габаритные размеры

		Ti Tronic						Ti Tronic						
		30 V		40 H		50 V		50 H		65 V		80 V		
		SLIM	SLIM	SLIM	SLIM	SLIM	SLIM	SLIM	SLIM	SLIM	SLIM	SLIM		
Объем	л	30	40	50	50	65	80	A мм	588	732	837	837	981	1178
Мощность	Вт	1500	1500	1500	1500	1500	1500	B мм	145	64,5	145	64,5	145	145
Напряжение	В	230	230	230	230	230	230	E мм	96,5	-	96,5	-	96,5	96,5
Максимальное рабочее давление	Бар	8	8	8	8	8	8	X мм	-	353	-	353	-	-
Максимальная рабочая температура	°C	75	75	75	75	75	75	Y мм	-	373	-	373	-	-
Время нагрева ΔT=45°C	ч, мин	1ч 10м.	1ч 33м.	1ч 56м.	1ч 56м.	2ч 31м.	3ч 06м.							
Тепловые потери при T=60°C	кВт·ч за 24ч	0,85	1,3	1,2	1,4	1,3	1,5							
Класс защиты от воды и пыли	-	IPX3	IPX1	IPX3	IPX1	IPX3	PX3							
Вес нетто	кг	15	17	19	19	21	25							

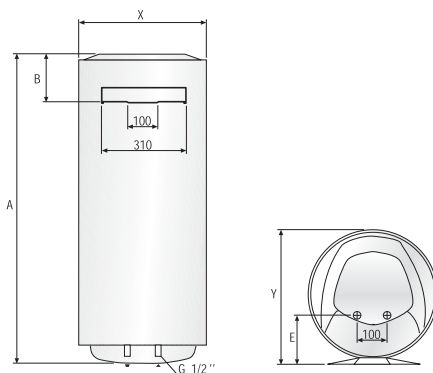

ОБОЗНАЧЕНИЯ

V – модель для вертикального монтажа

H – модель для горизонтального монтажа

E Вход холодной воды (диаметр резьбы G 1/2")

U Выход горячей воды (диаметр резьбы G 1/2")

ТАЙ ТРОНИК ИНДАСТРИАЛ 200-300-500

НАСТЕННЫЙ И НАПОЛЬНЫЙ НАКОПИТЕЛЬНЫЙ ЭЛЕКТРИЧЕСКИЙ ВОДОНАГРЕВАТЕЛЬ С ПОКРЫТИЕМ БАКА ТИТАНОВОЙ ЭМАЛЬЮ ДЛЯ МАЛОГО И СРЕДНЕГО БИЗНЕСА



ЭМАЛИРОВАННЫЙ
СТАЛЬНЫЙ БАК



КЛАСС ЗАЩИТЫ
IPX25D (200-300)



ПЕНОПОЛИУРЕТА-
НОВАЯ ТЕПЛОИЗО-
ЛЯЦИЯ

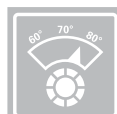

ВНЕШНИЙ РЕГУЛЯТОР ТЕМ-
ПЕРАТУРЫ ВОДЫ



УВЕЛИЧЕННЫЙ
ФЛАНЕЦ



7 ЛЕТ
ГАРАНТИИ

- ЗАЩИТА ВНУТРЕННЕГО БАКА ОТ КОРРОЗИИ ЭМАЛЬЮ С ВЫСОКИМ СОДЕРЖАНИЕМ ТИТАНА «TITANIUM PLUS»
- УВЕЛИЧЕННЫЙ ФЛАНЕЦ НА ПЯТИ БОЛТАХ
- СТАЛЬНЫЙ ВНУТРЕННИЙ БАК ИСПЫТАН НА ПРОЧНОСТЬ ПРИ ДАВЛЕНИИ 16 БАР
- МАГНИЕВЫЙ АНОД УВЕЛИЧЕННОГО РАЗМЕРА ДЛЯ ДОПОЛНИТЕЛЬНОЙ ЗАЩИТЫ ОТ КОРРОЗИИ
- РЕГУЛИРОВКА ТЕМПЕРАТУРЫ НАГРЕВА ВОДЫ
- ТЕПЛОИЗОЛЯЦИЯ ИЗ ЭКОЛОГИЧЕСКИ БЕЗОПАСНОГО ПЕНОПОЛИУРЕТАНА
- ВЫСОКОТОЧНЫЙ ТЕРМОСТАТ ДЛЯ РЕГУЛИРОВКИ ТЕМПЕРАТУРЫ ВОДЫ
- ЗАЩИТНЫЙ ТЕРМОСТАТ ОБЕСПЕЧИВАЕТ ЗАЩИТУ ОТ ПЕРЕГРЕВА
- ПРЕДОХРАНИТЕЛЬНЫЙ КЛАПАН
- УСТАНОВОЧНЫЕ НОЖКИ В КОМПЛЕКТЕ

Напольная установка

Технические характеристики / Габаритные размеры

		Ti Tronic 200 V	Ti Tronic 200 STI	Ti Tronic 300 STI	Ti Tronic 500 STI			Ti Tronic 200 V	Ti Tronic 200 STI	Ti Tronic 300 STI	Ti Tronic 500 STI
Объем	л	200	200	300	500	A	мм	505	1320	1820	1870
Мощность	Вт	2600	3000	3000	6000	B	мм	1058	560	560	710
Напряжение	В	230	230/400	230/400	230/400	C	мм	230	390	365	335
Максимальное рабочее давление	Бар	8	8	8	8	D	мм	178			
Максимальная рабочая температура	°C	75	75	75	75	E	мм	420			
Время нагрева $\Delta T=45^{\circ}\text{C}$	ч, мин	4ч 15мин	3ч. 45мин.	5ч. 36мин.	4ч. 40мин.						
Тепловые потери при $T=60^{\circ}\text{C}$	кВт·ч за 24ч	1,75	2	2,85	3,6						
Класс защиты от воды и пыли	-	IPX4	IP25D	IP25D	IP25D						
Вес нетто	кг	51	50	71	146						

STI 200, 300

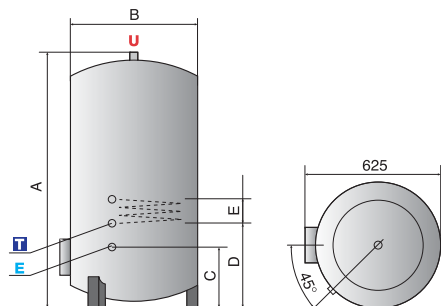

STI 500

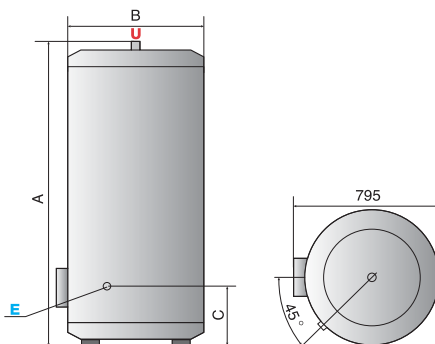

Ti 200

для настенного крепления

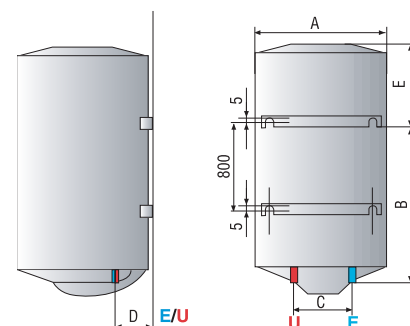

ОБОЗНАЧЕНИЯ

STI – модель для напольного монтажа

V – настенная модель, вертикальное крепление

E Вход холодной воды (диаметр резьбы G 3/4")

U Выход горячей воды (диаметр резьбы G 3/4")

TI TRONIC BEST

Максимальная производительность и безопасность для Вас и Ваших детей

Для удовлетворения потребности потребителей в комфорте Ariston выпустил в 2005 году новый усовершенствованный водонагреватель Ti-Tronic BEST (Тай Троник БЭСТ).

Уникальность данного водонагревателя в электронной системе BEST (Биполярный Электронный Защитный Термостат). BEST соединяет в себе нагревательный элемент и датчик температуры нагрева воды, обеспечивая безопасность и надежность работы водонагревателя.

Система BEST не имеет аналогов у других производителей и является запатентованной разработкой специалистов нашей компании.



ФУНКЦИИ

Благодаря высокоточному микропроцессору система BEST управляет различными режимами работы водонагревателя:

- Установка нужной температуры нагрева воды
- Автоматическое поддержание заданной температуры воды
- Выполнение функции защиты от перегрева
- Диагностика и отображение неисправностей

• ПРОСТОТА ИСПОЛЬЗОВАНИЯ И МНОГОФУНКЦИОНАЛЬНОСТЬ

«Температурный шаг» в системе BEST (БЭСТ) составляет всего 4°C по сравнению со стандартным «шагом» для водонагревателей других серий - 6–7°C. Пользователь может точно задать нужную ему температуру и контролировать уровень нагрева воды при помощи светодиодного индикатора.

• ВЫСШИЙ КЛАСС БЕЗОПАСНОСТИ ПРОГРАММНОГО ОБЕСПЕЧЕНИЯ СИСТЕМЫ BEST (БЭСТ)

Водонагреватель надежно защищен от перегрева, перепадов давления (что особенно актуально для российского водоснабжения) и попадания воды и пыли на электрические части.

• ЭКОНОМИЯ ЭЛЕКТРОЭНЕРГИИ

Высокая точность в установке желаемой температуры воды (ТЭН не перегревает воду) позволяет сократить теплотери и потребление электроэнергии - экономия для семейного бюджета.

• ПРОСТОТА ТЕХНИЧЕСКОГО ОБСЛУЖИВАНИЯ

Функция самодиагностики значительно облегчает техническое обслуживание водонагревателя и позволяет зачастую избежать обращений в сервисный центр. При обнаружении неисправностей (в блоке управления, датчиков температуры, короткого замыкания или перегрева) начинает мигать соответствующий индикатор. После устранения неисправности сбросить аварийный сигнал можно одним нажатием кнопки без демонтажа лицевой панели.

ТАЙ ТРОНИК БЭСТ 50-80-100



НАСТЕННЫЙ НАКОПИТЕЛЬНЫЙ ЭЛЕКТРИЧЕСКИЙ
ВОДОНАГРЕВАТЕЛЬ С ПОКРЫТИЕМ БАКА ТИТАНОВОЙ ЭМАЛЬЮ
С С ЭЛЕКТРОННЫМ УПРАВЛЕНИЕМ



ЭМАЛИРОВАННЫЙ
СТАЛЬНОЙ БАК



КЛАСС ЗАЩИТЫ
IPX3 (V MODELS)
КЛАСС ЗАЩИТЫ
IPX1 (H MODELS)



ПЕНОПОЛИУРЕТАНОВАЯ
ТЕПЛОИЗОЛЯЦИЯ

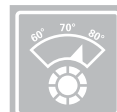

ВНЕШНИЙ
РЕГУЛЯТОР ТЕМПЕРАТУРЫ
ВОДЫ



ЭЛЕКТРОННОЕ
УПРАВЛЕНИЕ



ЭКСКЛЮЗИВНЫЙ
ДИЗАЙН



7 ЛЕТ
ГАРАНТИИ

- ЗАЩИТА ВНУТРЕННЕГО БАКА ЭКСКЛЮЗИВНОЙ ТИТАНОВОЙ ЭМАЛЬЮ «TITANIUM PLUS»
- ЦИФРОВОЙ РЕГУЛЯТОР ТЕМПЕРАТУРЫ НАГРЕВА ВОДЫ
- СВЕТОВАЯ ШКАЛА ДЛЯ ВИЗУАЛЬНОГО КОНТРОЛЯ ТЕКУЩЕЙ ТЕМПЕРАТУРЫ ВОДЫ
- ФУНКЦИЯ САМОДИАГНОСТИКИ И КНОПКА СБРОСА АВАРИЙНОГО СИГНАЛА
- КНОПКА СБРОСА НАСТРОЕК НА ЛИЦЕВОЙ ПАНЕЛИ
- СОВРЕМЕННЫЙ ДИЗАЙН ОТ ЯПОНСКОГО ДИЗАЙНЕРА МАКИО ХАЗУИКЕ
- СТАЛЬНОЙ ВНУТРЕННИЙ БАК ИСПЫТАН НА ПРОЧНОСТЬ ПРИ ДАВЛЕНИИ 16 БАР
- МАГНИЕВЫЙ АНОД УВЕЛИЧЕННОГО РАЗМЕРА
- ТЕПЛОИЗОЛЯЦИЯ ИЗ ЭКОЛОГИЧЕСКИ БЕЗОПАСНОГО ПЕНОПОЛИУРЕТАНА
- АВТОКЛАВНЫЙ ФЛАНЦЕЦ ОБЛЕГЧАЕТ ПРОФИЛАКТИКУ
- ПРЕДОХРАНИТЕЛЬНЫЙ КЛАПАН НА 8 БАР

*Электронное
управление
Система
BEST*

Технические характеристики / Габаритные размеры

		Ti Tronic	Ti Tronic	Ti Tronic	Ti Tronic	Ti Tronic			Ti Tronic	Ti Tronic	Ti Tronic	Ti Tronic	Ti Tronic
		50 V	80 V	80 H	100 V	100 H			50 V	80 V	80 H	100 V	100 H
		BEST	BEST	BEST	BEST	BEST			BEST	BEST	BEST	BEST	BEST
Объем	л	50	80	80	100	100	A	мм	553	758	913	758	913
Мощность	Вт	1500	1500	1500	1500	1500	B	мм	163	163	166	113	113
Напряжение	В	230	230	230	230	230	C	мм	-	-	-	174	177
Максимальное рабочее давление	Бар	8	8	8	8	8	E	мм	165	165	165	-	-
Максимальная рабочая температура	°C	80	80	80	80	80	X	мм	450	450	450	450	450
Время нагрева ΔT=45°C	ч, мин	1ч 56мин	3ч 06мин	3ч 06мин	3ч 52мин	3ч 52мин	Y	мм	470	470	470	470	470
Тепловые потери при T=60°C	кВт·ч за 24ч	0,96	1,22	1,48	1,39	1,65	Z	мм	-	-	-	245	245
Класс защиты от воды и пыли	-	IPX3	IPX3	IPX1	IPX3	IPX1	Упаковка (в)	мм	603	808	808	963	963
Вес нетто	кг	17	22	22	26	26	Упаковка (ш)	мм	467	467	494	467	494
							Упаковка (г)	мм	497	497	494	497	494

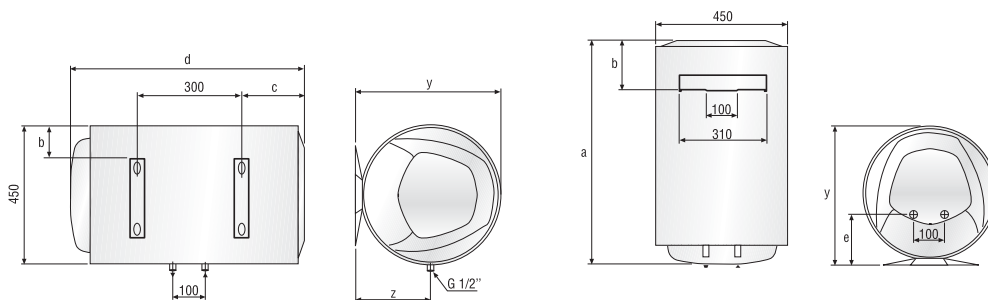

ОБОЗНАЧЕНИЯ

V – модель для вертикального монтажа

H – модель для горизонтального монтажа

E Вход холодной воды (диаметр резьбы G 1/2")

U Выход горячей воды (диаметр резьбы G 1/2")

ТАЙ ТРОНИК БЭСТ СЛИМ 30-40-50-65-80

НАСТЕННЫЙ НАКОПИТЕЛЬНЫЙ ЭЛЕКТРИЧЕСКИЙ
ВОДОНАГРЕВАТЕЛЬ С ПОКРЫТИЕМ БАКА ТИТАНОВОЙ ЭМАЛЬЮ
С ЭЛЕКТРОННЫМ УПРАВЛЕНИЕМ, С УЗКИМ ДИАМЕТРОМ



SLIM - УЗКИЙ
ДИАМЕТР



ЭМАЛИРОВАННЫЙ
СТАЛЬНОЙ БАК



КЛАСС ЗАЩИТЫ
IPX3



ПЕНОПОЛИУРЕТАНОВАЯ
ТЕПЛОИЗОЛЯЦИЯ

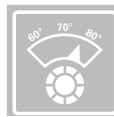

ВНЕШНИЙ
РЕГУЛЯТОР ТЕМПЕРАТУРЫ
ВОДЫ



ЭЛЕКТРОННОЕ
УПРАВЛЕНИЕ



ЭКСКЛЮЗИВНЫЙ
ДИЗАЙН



7 ЛЕТ
ГАРАНТИИ

- ЗАЩИТА ВНУТРЕННЕГО БАКА ЭКСКЛЮЗИВНОЙ ТИТАНОВОЙ ЭМАЛЬЮ «TITANIUM PLUS»
- ЦИФРОВОЙ РЕГУЛЯТОР ТЕМПЕРАТУРЫ НАГРЕВА ВОДЫ
- СВЕТОВАЯ ШКАЛА ДЛЯ КОНТРОЛЯ ТЕКУЩЕЙ ТЕМПЕРАТУРЫ ВОДЫ
- САМОДИАГНОСТИКА И КНОПКА СБРОСА АВАРИЙНОГО СИГНАЛА
- КНОПКА СБРОСА НАСТРОЕК НА ЛИЦЕВОЙ ПАНЕЛИ
- СОВРЕМЕННЫЙ ДИЗАЙН
- СТАЛЬНОЙ ВНУТРЕННИЙ БАК ИСПЫТАН НА ПРОЧНОСТЬ ПРИ ДАВЛЕНИИ 16 БАР
- МАГНИЕВЫЙ АНОД УВЕЛИЧЕННОГО РАЗМЕРА
- ТЕПЛОИЗОЛЯЦИЯ ИЗ ЭКОЛОГИЧЕСКИ БЕЗОПАСНОГО ПЕНОПОЛИУРЕТАНА
- АВТОКЛАВНЫЙ ФЛАНЕЦ ОБЛЕГЧАЕТ ПРОФИЛАКТИКУ
- ПРЕДОХРАНИТЕЛЬНЫЙ КЛАПАН НА 8 БАР

*Электронное
управление
Компактный*

Технические характеристики / Габаритные размеры

		Ti Tronic	Ti Tronic	Ti Tronic	Ti Tronic						
		30 V	50 V	65 V	80 V	Ti Tronic	Ti Tronic	Ti Tronic	Ti Tronic		
		BEST SLIM	BEST SLIM	BEST SLIM	BEST SLIM	30 V	50 V	65 V	80 V		
		BEST SLIM	BEST SLIM	BEST SLIM	BEST SLIM	BEST SLIM	BEST SLIM	BEST SLIM	BEST SLIM		
Объем	л	30	50	65	80	A	мм	588	837	981	1178
Мощность	Вт	1500	1500	1500	1500	B	мм	145	145	145	145
Напряжение	В	230	230	230	230	E	мм	96,5	96,5	96,5	96,5
Максимальное рабочее давление	Бар	8	8	8	8	X	мм	353	353	353	353
Максимальная рабочая t°	°C	75	75	75	75	Y	мм	373	373	373	373
Время нагрева ΔT=45°C	ч/мин	1ч 10мин	1ч 56мин	2ч 31мин	3ч 06мин	Упаковка (в)	мм	638	888	1033	1228
Тепловые потери при T=60°C	кВт·ч за 24ч	0,85	1,2	1,3	1,5	Упаковка (ш)	мм	370	370	370	370
Класс защиты от воды и пыли	—	IPX3	IPX3	IPX3	IPX3	Упаковка (г)	мм	400	400	400	400
Вес нетто	кг	15	19	21	25						

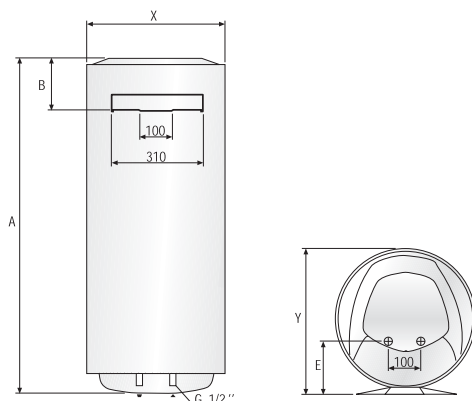

ОБОЗНАЧЕНИЯ

V – модель для вертикального монтажа

H – модель для горизонтального монтажа

E Вход холодной воды (диаметр резьбы G 1/2")

U Выход горячей воды (диаметр резьбы G 1/2")

ТАЙ ШЕЙП 50-80-100

НАСТЕННЫЙ НАКОПИТЕЛЬНЫЙ ЭЛЕКТРИЧЕСКИЙ ВОДОНАГРЕВАТЕЛЬ С ПОКРЫТИЕМ БАКА ТИТАНОВОЙ ЭМАЛЬЮ ПРЯМОУГОЛЬНОЙ ФОРМЫ



ЭМАЛИРОВАННЫЙ
СТАЛЬНОЙ БАК



КЛАСС ЗАЩИТЫ
IP21 (V MODELS)
КЛАСС ЗАЩИТЫ
IPX1 (H MODELS)



ПЕНОПОЛИУРЕТА-
НОВАЯ ТЕПЛОИЗО-
ЛЯЦИЯ

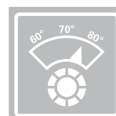

ВНЕШНИЙ
РЕГУЛЯТОР ТЕМ-
ПЕРАТУРЫ ВОДЫ



ЭКСКЛЮЗИВНЫЙ
ДИЗАЙН



7 ЛЕТ
ГАРАНТИИ

- ЗАЩИТА ВНУТРЕННЕГО БАКА ЭКСКЛЮЗИВНОЙ ТИТАНОВОЙ ЭМАЛЬЮ «TITANIUM PLUS»
- СТАЛЬНОЙ ВНУТРЕННИЙ БАК ИСПЫТАН НА ПРОЧНОСТЬ ПРИ ДАВЛЕНИИ 16 БАР
- СПЕЦИАЛЬНАЯ ОБРАБОТКА ТЭНА ДЛЯ ЗАЩИТЫ ОТ НАКИПИ
- МАГНИЕВЫЙ АНОД УВЕЛИЧЕННОГО РАЗМЕРА
- ПРЯМОУГОЛЬНЫЙ СТИЛЬНЫЙ КОРПУС
- ТЕПЛОИЗОЛЯЦИЯ ИЗ ЭКОЛОГИЧЕСКИ БЕЗОПАСНОГО ПЕНОПОЛИУРЕТАНА
- ВЫСОКОТОЧНЫЙ ТЕРМОСТАТ
- ЗАЩИТНЫЙ ТЕРМОСТАТ ОБЕСПЕЧИВАЕТ АВТОМАТИЧЕСКОЕ ВЫКЛЮЧЕНИЕ ПРИ ПЕРЕГРЕВЕ
- ВНЕШНИЙ РЕГУЛЯТОР ТЕМПЕРАТУРЫ НАГРЕВА ВОДЫ
- ИНДИКАТОР ТЕМПЕРАТУРЫ НАГРЕВА ВОДЫ
- АВТОКЛАВНЫЙ ФЛАНЕЦ ОБЛЕГЧАЕТ ПРОФИЛАКТИКУ
- ПРЕДОХРАНИТЕЛЬНЫЙ КЛАПАН НА 8 БАР
- КОМПЛЕКТ ДЛЯ КРЕПЛЕНИЯ К СТЕНЕ

*Стильный
дизайн*

Технические характеристики / Габаритные размеры

		Ti Shape QB 50 V	Ti Shape QB 50 H	Ti Shape QB 80 V	Ti Shape QB 80 H	Ti Shape QB 100 V	Ti Shape QB 100 H			Ti Shape QB 50 V	Ti Shape QB 50 H	Ti Shape QB 80 V	Ti Shape QB 80 H	Ti Shape QB 100 V	Ti Shape QB 100 H
Объем	л	50	50	80	80	100	100	Высота	мм	585	470	790	470	943	470
Мощность	Вт	2000	1500	2000	1500	2000	1500	Ширина	мм	470	585	470	790	470	943
Напряжение	В	230	230	230	230	230	230	Глубина	мм	470	470	470	470	470	470
Максимальное рабочее давление	Бар	8	8	8	8	8	8	a	мм	585		790	790	943	943
Максимальная рабочая температура	°C	80	80	80	80	80	80	b	мм	-		-	335	-	487
Время нагрева $\Delta T=45^{\circ}\text{C}$	ч, мин	1ч 23м.	1ч 50м.	2ч 12м.	2ч 56м.	2ч 45м.	3ч 40м.	Упаковка (в)	мм	673	673	878	878	1030	1030
Тепловые потери при $T=60^{\circ}\text{C}$	кВт•ч за 24ч	0,7	0,85	0,93	0,98	0,95	1,15	Упаковка (ш)	мм	575	575	575	575	575	575
Класс защиты от воды и пыли	-	IP21	IPX1	IP21	IPX1	IP21	IPX1	Упаковка (г)	мм	542	542	542	542	542	542
Вес нетто	кг	19,8	19,8	25,8	25,8	30,9	30,9								

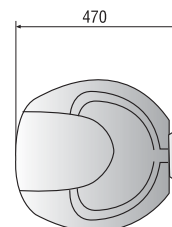
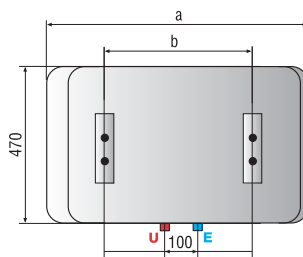
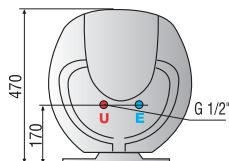
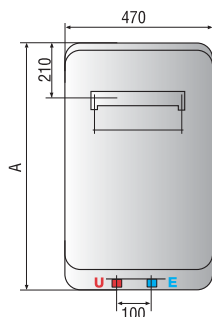

ОБОЗНАЧЕНИЯ

V – модель для вертикального монтажа

H – модель для горизонтального монтажа

E Вход холодной воды (диаметр резьбы G 1/2")

U Выход горячей воды (диаметр резьбы G 1/2")

ТАЙ ШЕЙП СЛИМ 40-50

НАСТЕННЫЙ НАКОПИТЕЛЬНЫЙ ЭЛЕКТРИЧЕСКИЙ
ВОДОНАГРЕВАТЕЛЬ С ПОКРЫТИЕМ БАКА ТИТАНОВОЙ ЭМАЛЬЮ
ПРЯМОУГОЛЬНОЙ ФОРМЫ С УЗКИМ ДИАМЕТРОМ
ДЛЯ ГОРИЗОНТАЛЬНОГО МОНТАЖА



SLIM - УЗКИЙ
ДИАМЕТР



ЭМАЛИРОВАННЫЙ
СТАЛЬНОЙ БАК



КЛАСС ЗАЩИТЫ
IPX1



ПЕНОПОЛИУРЕТА-
НОВАЯ ТЕПЛОИЗО-
ЛЯЦИЯ

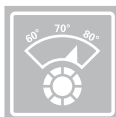

ВНЕШНИЙ РЕГУЛЯТОР ТЕМ-
ПЕРАТУРЫ ВОДЫ



ЭКСКЛЮЗИВНЫЙ
ДИЗАЙН



7 ЛЕТ
ГАРАНТИИ

- ЗАЩИТА ВНУТРЕННЕГО БАКА ЭКСКЛЮЗИВНОЙ ТИТАНОВОЙ ЭМАЛЬЮ «TITANIUM PLUS»
- СТАЛЬНОЙ ВНУТРЕННИЙ БАК ИСПЫТАН НА ПРОЧНОСТЬ ПРИ ДАВЛЕНИИ 16 БАР
- СПЕЦИАЛЬНАЯ ОБРАБОТКА ТЭНА ДЛЯ ЗАЩИТЫ ОТ НАКИПИ
- МАГНИЕВЫЙ АНОД УВЕЛИЧЕННОГО РАЗМЕРА
- ПРЯМОУГОЛЬНЫЙ СТИЛЬНЫЙ КОРПУС
- ТЕПЛОИЗОЛЯЦИЯ ИЗ ЭКОЛОГИЧЕСКИ БЕЗОПАСНОГО ПЕНОПОЛИУРЕТАНА
- ВЫСОКОТОЧНЫЙ ТЕРМОСТАТ
- ЗАЩИТНЫЙ ТЕРМОСТАТ ОБЕСПЕЧИВАЕТ АВТОМАТИЧЕСКОЕ ВЫКЛЮЧЕНИЕ ПРИ ПЕРЕГРЕВЕ
- ВНЕШНИЙ РЕГУЛЯТОР ТЕМПЕРАТУРЫ НАГРЕВА ВОДЫ
- ИНДИКАТОР ТЕМПЕРАТУРЫ НАГРЕВА ВОДЫ
- АВТОКЛАВНЫЙ ФЛАНЕЦ
- ПРЕДОХРАНИТЕЛЬНЫЙ КЛАПАН НА 8 БАР
- КОМПЛЕКТ ДЛЯ КРЕПЛЕНИЯ К СТЕНЕ

*Впишется
в любую
ванну*

Технические характеристики / Габаритные размеры

		Ti Shape			Ti Shape		
		40 SH QB	50 SH QB		40 SH QB	50 SH QB	
Объем	л	40	50	a	мм	753	892
Мощность	Вт	1500	1500	b	мм	388	527
Напряжение	В	230	230	Упаковка (в)	мм	819	958
Максимальное рабочее давление	Бар	8	8	Упаковка (ш)	мм	461	461
Максимальная рабочая температура	°C	80	80	Упаковка (г)	мм	416	416
Время нагрева $\Delta T=45^{\circ}\text{C}$	ч. мин	1ч 28мин	1ч 50мин				
Тепловые потери при $T=60^{\circ}\text{C}$	кВт·ч за 24ч	0.76	0.96				
Класс защиты от воды и пыли	-	IPX1	IPX1				
Вес нетто	кг	15.2	21.5				

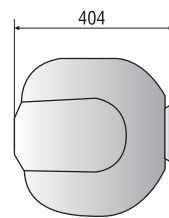
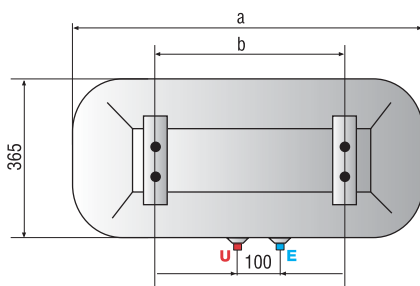

ОБОЗНАЧЕНИЯ

V – модель для вертикального монтажа

H – модель для горизонтального монтажа

E Вход холодной воды (диаметр резьбы G 1/2")

U Выход горячей воды (диаметр резьбы G 1/2")

ТАЙ ШЕЙП СМОЛ 10-15-30

НАСТЕННЫЙ НАКОПИТЕЛЬНЫЙ ЭЛЕКТРИЧЕСКИЙ
ВОДОНАГРЕВАТЕЛЬ С ПОКРЫТИЕМ БАКА ТИТАНОВОЙ ЭМАЛЬЮ
ПРЯМОУГОЛЬНОЙ ФОРМЫ
УСТАНАВЛИВАЕТСЯ ПОД ИЛИ НАД РАКОВИНОЙ

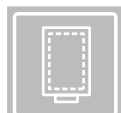

ЭМАЛИРОВАННЫЙ
СТАЛЬНОЙ БАК



КЛАСС ЗАЩИТЫ
IPX4



ПЕНОПОЛИУРЕТА-
НОВАЯ ТЕПЛОИЗО-
ЛЯЦИЯ

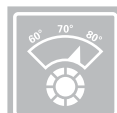

ВНЕШНИЙ РЕГУЛЯТОР ТЕМ-
ПЕРАТУРЫ ВОДЫ



ТЕРМОСТАТ
«TBST»



ЭКСКЛЮЗИВНЫЙ
ДИЗАЙН



7 ЛЕТ
ГАРАНТИИ

- ЗАЩИТА ВНУТРЕННЕГО БАКА ЭКСКЛЮЗИВНОЙ ТИТАНОВОЙ ЭМАЛЬЮ «TITANIUM PLUS»
- СТАЛЬНОЙ ВНУТРЕННИЙ БАК ИСПЫТАН НА ПРОЧНОСТЬ ПРИ ДАВЛЕНИИ 16 БАР
- СПЕЦИАЛЬНАЯ ОБРАБОТКА ТЭНА
- МАГНИЕВЫЙ АНОД УВЕЛИЧЕННОГО РАЗМЕРА
- ПРЯМОУГОЛЬНЫЙ СТИЛЬНЫЙ КОРПУС
- ТЕПЛОИЗОЛЯЦИЯ ИЗ ЭКОЛОГИЧЕСКИ БЕЗОПАСНОГО ПЕНОПОЛИУРЕТАНА
- УЛУЧШЕННЫЙ ТЕРМОСТАТ TBST
- ЗАЩИТНЫЙ ТЕРМОСТАТ ОБЕСПЕЧИВАЕТ АВТОМАТИЧЕСКОЕ ВЫКЛЮЧЕНИЕ ПРИ ПЕРЕГРЕВЕ
- ВНЕШНИЙ РЕГУЛЯТОР ТЕМПЕРАТУРЫ НАГРЕВА ВОДЫ
- ИНДИКАТОР ТЕМПЕРАТУРЫ НАГРЕВА ВОДЫ
- АВТОКЛАВНЫЙ ФЛАНЕЦ ОБЛЕГЧАЕТ ПРОФИЛАКТИКУ
- ПРЕДОХРАНИТЕЛЬНЫЙ КЛАПАН НА 8 БАР
- КОМПЛЕКТ ДЛЯ КРЕПЛЕНИЯ К СТЕНЕ

*Стильный
и
компактный*



Технические характеристики / Габаритные размеры

		Ti-Shape	Ti-Shape	Ti-Shape	Ti-Shape	Ti-Shape		Ti-Shape	Ti-Shape	Ti-Shape	Ti-Shape	Ti-Shape	
		10 OR	10 UR	15 OR	15 UR	30 OR		10 OR	10 UR	15 OR	15 UR	30 OR	
Объем	л	10	10	15	15	30	a	мм	360	360	360	360	446
Мощность	Вт	1500	1500	1500	1500	1500	b	мм	254	254	300	300	360
Напряжение	В	230	230	230	230	230	c	мм	360	360	360	360	446
Максимальное рабочее давление	Бар	8	8	8	8	8	d	мм	92	92	78	78	115
Максимальная рабочая температура	°C	70	70	70	70	75	Упаковка (в)	мм	399	399	399	399	494
Время нагрева ΔT=45°C	ч, мин	23мин	23мин	35мин	35мин	70мин	Упаковка (ш)	мм	386	386	386	386	474
Тепловые потери при T=60°C	кВт·ч за 24ч	0.43	0.55	0.53	0.65	0.61	Упаковка (г)	мм	292	292	399	399	401
Класс защиты от воды и пыли	-	IPX4	IPX4	IPX4	IPX4	IPX4							
Крепление		над	под	над	под	над							
		раковины	раковины	раковины	раковины	раковины							
Вес нетто	кг	6,6	6,6	7,4	7,4	12,8							

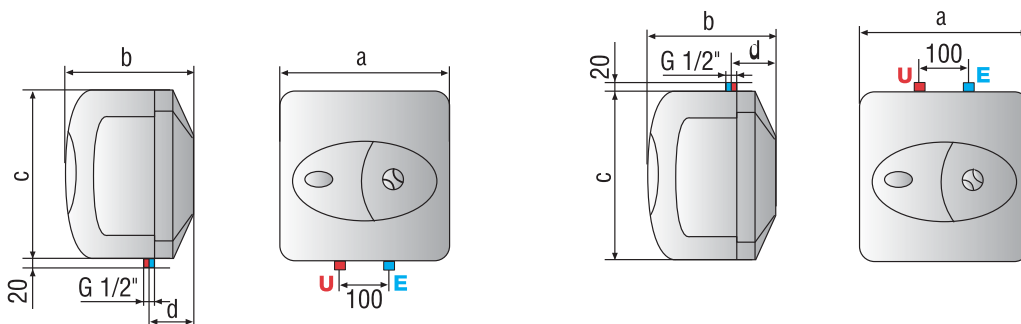

ОБОЗНАЧЕНИЯ

UR - крепление под раковиной
OR - крепление над раковиной

E Вход холодной воды (диаметр резьбы G 1/2")
U Выход горячей воды (диаметр резьбы G 1/2")

СТИЛ ТРОНИК 50-80-100

НАСТЕННЫЙ НАКОПИТЕЛЬНЫЙ ЭЛЕКТРИЧЕСКИЙ ВОДОНАГРЕВАТЕЛЬ С БАКОМ ИЗ НЕРЖАВЕЮЩЕЙ СТАЛИ



БАК ИЗ
НЕРЖАВЕЮЩЕЙ
СТАЛИ



КЛАСС ЗАЩИТЫ
IPX3



ПЕНОПОЛИУРЕТА-
НОВАЯ ТЕПЛОИЗО-
ЛЯЦИЯ

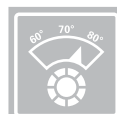

ВНЕШНИЙ
РЕГУЛЯТОР ТЕМ-
ПЕРАТУРЫ ВОДЫ



ЭКСКЛЮЗИВНЫЙ
ДИЗАЙН



7 ЛЕТ
ГАРАНТИИ

- ДОЛГОВЕЧНЫЙ БАК ИЗ НЕРЖАВЕЮЩЕЙ СТАЛИ ВЫСОКОГО КАЧЕСТВА INOX 316L
- НЕ ПОДВЕРЖЕН КОРРОЗИИ
- НОВЫЙ СТИЛЬНЫЙ ДИЗАЙН
- ВНЕШНЯЯ РЕГУЛИРОВКА ТЕМПЕРАТУРЫ
- АРГОННО-ДУГОВАЯ СВАРКА ШВОВ (MICRO PLASMA TIG)
- ДОПОЛНИТЕЛЬНАЯ ХИМИЧЕСКАЯ ОБРАБОТКА (ПАССИВАЦИЯ) ВНУТРЕННЕГО БАКА
- НИЗКАЯ ШЕРОХОВАТОСТЬ ВНУТРЕННЕЙ ПОВЕРХНОСТИ БАКА – ЗАЩИТА ОТ НАКИПИ
- ВНЕШНИЙ РЕГУЛЯТОР ТЕМПЕРАТУРЫ НАГРЕВА ВОДЫ
- ИНДИКАТОР ТЕМПЕРАТУРЫ НАГРЕВА ВОДЫ
- СТЕРЖНЕВОЙ ТЕРМОСТАТ ОБЕСПЕЧИВАЕТ РЕГУЛИРОВАНИЕ ТЕМПЕРАТУРЫ ВОДЫ И ЗАЩИТУ ОТ ПЕРЕГРЕВА
- АВТОКЛАВНЫЙ ФЛАНЕЦ ОБЛЕГЧАЕТ ПРОФИЛАКТИКУ
- МЕТАЛЛИЧЕСКИЙ ВНЕШНИЙ КОРПУС
- ТЕПЛОИЗОЛЯЦИЯ ИЗ ПЕНОПОЛИУРЕТАНА
- ПРЕДОХРАНИТЕЛЬНЫЙ КЛАПАН НА 6,5 БАР
- ЭЛЕКТРИЧЕСКИЙ КАБЕЛЬ
- НЕБОЛЬШОЙ ВЕС

Долговечный

Технические характеристики / Габаритные размеры

	Steel Tronic				Steel Tronic				
	50 V	80 V	100 V		50 V	80 V	100 V		
Объем	л	50	80	100	a	мм	553	758	913
Мощность	Вт	1500	1500	1500	b	мм	163	163	166
Напряжение	В	230	230	230	c	мм	-	-	-
Максимальное рабочее давление	бар	6,5	6,5	6,5	d	мм	-	-	-
Максимальная рабочая t°	°C	75	75	75	e	мм	165	165	165
Время нагрева ΔT=45°C	ч/мин	1 час 56мин	3 часа 06мин	3 часа 52мин	x	мм	450	450	450
Тепловые потери при T=60°C	кВт/ч за 24ч	0,96	1,22	1,39	y	мм	470	470	470
Класс защиты от воды и пыли	–	IPX3	IPX3	IPX3	z	мм	-	-	-
Подключение (большие литражи)					Упаковка (в)	мм	603	808	963
Вес нетто	кг	11	14	17	Упаковка (ш)	мм	467	467	467
					Упаковка (г)	мм	497	497	497

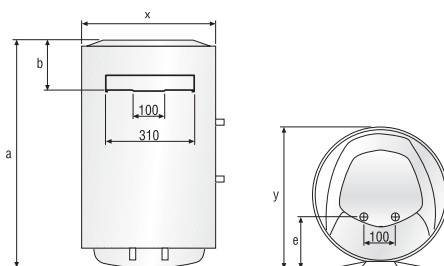

ОБОЗНАЧЕНИЯ

V – модель для вертикального монтажа

H – модель для горизонтального монтажа

E Вход холодной воды (диаметр резьбы G 1/2")

U Выход горячей воды (диаметр резьбы G 1/2")

ПЛАТИНУМ 50-80-100

НАСТЕННЫЙ НАКОПИТЕЛЬНЫЙ ЭЛЕКТРИЧЕСКИЙ ВОДОНАГРЕВАТЕЛЬ С БАКОМ ИЗ НЕРЖАВЕЮЩЕЙ СТАЛИ



БАК ИЗ
НЕРЖАВЕЮЩЕЙ
СТАЛИ



КЛАСС ЗАЩИТЫ
IP25D



ПЕНОПОЛИУРЕТА-
НОВАЯ ТЕПЛОИЗО-
ЛЯЦИЯ

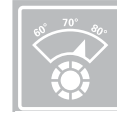

ВНЕШНИЙ
РЕГУЛЯТОР ТЕМ-
ПЕРАТУРЫ ВОДЫ



ЭКСКЛЮЗИВНЫЙ
ДИЗАЙН



7 ЛЕТ
ГАРАНТИИ

- ДОЛГОВЕЧНЫЙ БАК ИЗ НЕРЖАВЕЮЩЕЙ СТАЛИ ВЫСОКОГО КАЧЕСТВА 316 L
- НЕ ПОДВЕРЖЕН КОРРОЗИИ
- ВНЕШНЯЯ РЕГУЛИРОВКА ТЕМПЕРАТУРЫ
- АРГОННО-ДУГОВАЯ СВАРКА ШВОВ (MICRO PLASMA TIG)
- ДОПОЛНИТЕЛЬНАЯ ХИМИЧЕСКАЯ ОБРАБОТКА (ПАССИВАЦИЯ) ВНУТРЕННЕГО БАКА
- НИЗКАЯ ШЕРОХОВАТОСТЬ ВНУТРЕННЕЙ ПОВЕРХНОСТИ БАКА – ЗАЩИТА ОТ НАКИПИ
- ВНЕШНИЙ РЕГУЛЯТОР ТЕМПЕРАТУРЫ НАГРЕВА ВОДЫ
- ИНДИКАТОР ТЕМПЕРАТУРЫ НАГРЕВА ВОДЫ
- СТЕРЖНЕВОЙ ТЕРМОСТАТ ОБЕСПЕЧИВАЕТ РЕГУЛИРОВАНИЕ ТЕМПЕРАТУРЫ ВОДЫ И ЗАЩИТУ ОТ ПЕРЕГРЕВА
- АВТОКЛАВНЫЙ ФЛАНЕЦ ОБЛЕГЧАЕТ ПРОФИЛАКТИКУ
- МЕТАЛЛИЧЕСКИЙ ВНЕШНИЙ КОРПУС
- ТЕПЛОИЗОЛЯЦИЯ ИЗ ПЕНОПОЛИУРЕТАНА
- ПРЕДОХРАНИТЕЛЬНЫЙ КЛАПАН НА 6.5 БАР
- ЭЛЕКТРИЧЕСКИЙ НАБЕЛЬ И КРЕПЕЖНЫЙ ЭЛЕМЕНТ
- НЕБОЛЬШОЙ ВЕС

Долговечный

Технические характеристики / Габаритные размеры

		SI	SI	SI	SI	SI	SI								
		50 V	50 H	80 V	80 H	100 V	100 H		SI	SI	SI	SI	SI	SI	
		50 V	50 H	80 V	80 H	100 V	100 H		50 V	50 H	80 V	80 H	100 V	100 H	
Объем	л	50	50	80	80	100	100	a	мм	582	582	787	787	939	939
Мощность	Вт	1500	1500	1500	1500	1500	1500	Упаковка (в)	мм	665	665	885	885	1020	1020
Напряжение	В	230	230	230	230	230	230	Упаковка (ш)	мм	500	500	500	500	500	500
Максимальное рабочее давление	Бар	6,5	6,5	6,5	6,5	6,5	6,5	Упаковка (г)	мм	520	520	520	520	520	520
Максимальная рабочая температура	°C	75	75	75	75	75	75								
Время нагрева $\Delta T=45^{\circ}\text{C}$	ч. мин	1ч 56мин	1ч 56мин	3ч 6мин	3ч 6мин	3ч 52мин	3ч 52мин								
Тепловые потери при $T=60^{\circ}\text{C}$	кВт·ч за 24ч	0,95	1,18	1,29	1,42	1,67	1,71								
Класс защиты от воды и пыли	-	IP25	IP25	IP25	IP25	IP25	IP25								
Вес нетто	кг	12,65	12,65	19,05	19,05	22,2	22,2								

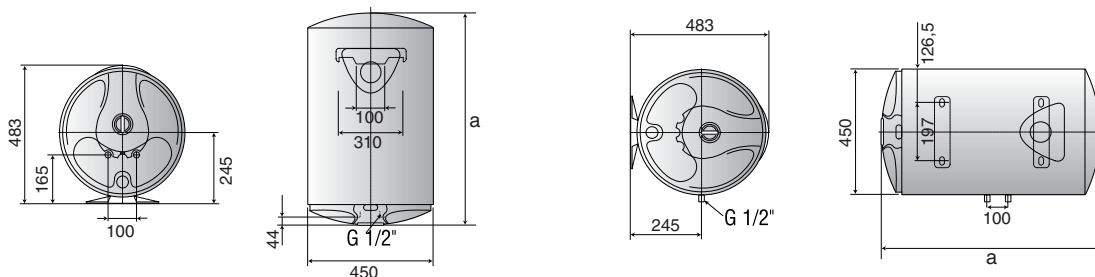

ОБОЗНАЧЕНИЯ

V – модель для вертикального монтажа

H – модель для горизонтального монтажа

E Вход холодной воды (диаметр резьбы G 1/2")

U Выход горячей воды (диаметр резьбы G 1/2")

ПЛАТИНУМ СЛИМ 30-50-65-80



НАСТЕННЫЙ НАКОПИТЕЛЬНЫЙ ЭЛЕКТРИЧЕСКИЙ ВОДОНАГРЕВАТЕЛЬ С БАКОМ ИЗ НЕРЖАВЕЮЩЕЙ СТАЛИ КОМПАКТНОГО РАЗМЕРА



SLIM - УЗКИЙ
ДИАМЕТР



БАК ИЗ
НЕРЖАВЕЮЩЕЙ
СТАЛИ

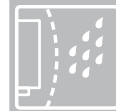

КЛАСС ЗАЩИТЫ
IPX1



ПЕНОПОЛИУРЕТА-
НОВАЯ ТЕПЛОИЗО-
ЛЯЦИЯ

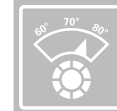

ВНЕШНИЙ
РЕГУЛЯТОР ТЕМ-
ПЕРАТУРЫ ВОДЫ



ЭКСКЛЮЗИВНЫЙ
ДИЗАЙН



7 ЛЕТ
ГАРАНТИИ

- ДОЛГОВЕЧНЫЙ БАК ИЗ НЕРЖАВЕЮЩЕЙ СТАЛИ ВЫСОКОГО КАЧЕСТВА 316 L
- НЕ ПОДВЕРЖЕН КОРРОЗИИ
- ТЭН ВЫПОЛНЕН ИЗ НЕРЖАВЕЮЩЕЙ СТАЛИ
- ВНЕШНЯЯ РЕГУЛИРОВКА ТЕМПЕРАТУРЫ
- АРГОННО-ДУГОВАЯ СВАРКА ШВОВ (MICRO PLASMA TIG)
- ДОПОЛНИТЕЛЬНАЯ ХИМИЧЕСКАЯ ОБРАБОТКА (ПАССИВАЦИЯ) ВНУТРЕННЕГО БАКА
- НИЗКАЯ ШЕРОХОВАТОСТЬ ВНУТРЕННЕЙ ПОВЕРХНОСТИ БАКА – ЗАЩИТА ОТ НАКИПИ
- ВНЕШНИЙ РЕГУЛЯТОР ТЕМПЕРАТУРЫ НАГРЕВА ВОДЫ
- ИНДИКАТОР ТЕМПЕРАТУРЫ НАГРЕВА ВОДЫ
- СТЕРЖНЕВОЙ ТЕРМОСТАТ ОБЕСПЕЧИВАЕТ РЕГУЛИРОВАНИЕ ТЕМПЕРАТУРЫ ВОДЫ И ЗАЩИТУ ОТ ПЕРЕГРЕВА
- АВТОКЛАВНЫЙ ФЛАНЕЦ ОБЛЕГЧАЕТ ПРОФИЛАКТИКУ
- МЕТАЛЛИЧЕСКИЙ ВНЕШНИЙ КОРПУС
- ТЕПЛОИЗОЛЯЦИЯ ИЗ ПЕНОПОЛИУРЕТАНА
- ПРЕДОХРАНИТЕЛЬНЫЙ КЛАПАН НА 6.5 БАР
- ЭЛЕКТРИЧЕСКИЙ КАБЕЛЬ И КРЕПЕЖНЫЙ ЭЛЕМЕНТ
- НЕБОЛЬШОЙ ВЕС

*Долговечный
Узкий
диаметр*

Технические характеристики / Габаритные размеры

		SI-30	SI-50	SI-50	SI-65	SI-80	SI-80		SI-30	SI-50	SI-50	SI-65	SI-80	SI-80	
		V Slim	V Slim	H Slim	V Slim	V Slim	H Slim		V Slim	V Slim	V Slim	H Slim	V Slim	V Slim	H Slim
Объем	л	30	50	50	65	80	80	a	мм	530	900	900	1100	1310	1310
Мощность	Вт	1500	1500	1500	1500	1500	1500	b	мм	355	355	355	355	355	355
Напряжение	В	230	230	230	230	230	230	c	мм	365	365	365	365	365	365
Максимальное рабочее давление	Бар	6.5	6.5	6.5	6.5	6.5	6.5	Упаковка (в)	мм	610	970	1180	970	1180	1350
Максимальная рабочая температура	°C	75	75	75	75	75	75	Упаковка (ш)	мм	405	405	405	405	405	405
Время нагрева ΔT=45°C	ч. мин	1ч 10м.	1ч 56м.	1ч 56м.	2ч 31м.	3ч 6м.	3ч 6м.	Упаковка (г)	мм	435	435	435	435	435	435
Тепловые потери при T=60°C	кВт·ч за 24ч	0,85	1,4	1,4	1,7	1,8	1,8								
Класс защиты от воды и пыли	-	IPX1	IPX1	IPX1	IPX1	IPX1	IPX1								
Вес нетто	кг	9,5	15	15	17,5	20	20								

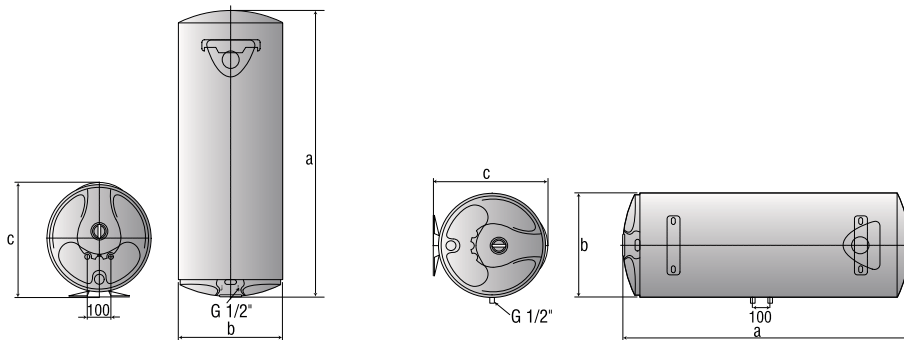

ОБОЗНАЧЕНИЯ

V – модель для вертикального монтажа

H – модель для горизонтального монтажа

E Вход холодной воды (диаметр резьбы G 1/2")

U Выход горячей воды (диаметр резьбы G 1/2")

ПЛАТИНУМ СМОЛ 10-15-30

НАСТЕННЫЙ НАКОПИТЕЛЬНЫЙ ЭЛЕКТРИЧЕСКИЙ ВОДОНАГРЕВАТЕЛЬ С БАКОМ ИЗ НЕРЖАВЕЮЩЕЙ СТАЛИ КОМПАКТНОГО РАЗМЕРА



БАК ИЗ
НЕРЖАВЕЮЩЕЙ
СТАЛИ



КЛАСС ЗАЩИТЫ
IP25



ПЕНОПОЛИУРЕТА-
НОВАЯ ТЕПЛОИЗО-
ЛЯЦИЯ

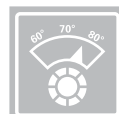

ВНЕШНИЙ
РЕГУЛЯТОР ТЕМ-
ПЕРАТУРЫ ВОДЫ



ЭКСКЛЮЗИВНЫЙ
ДИЗАЙН



7 ЛЕТ
ГАРАНТИИ

- ДОЛГОВЕЧНЫЙ БАК ИЗ НЕРЖАВЕЮЩЕЙ СТАЛИ ВЫСОКОГО КАЧЕСТВА 316 L
- НЕ ПОДВЕРЖЕН КОРРОЗИИ
- ВНЕШНЯЯ РЕГУЛИРОВКА ТЕМПЕРАТУРЫ
- АРГОННО-ДУГОВАЯ СВАРКА ШВОВ (MICRO PLASMA TIG)
- ДОПОЛНИТЕЛЬНАЯ ХИМИЧЕСКАЯ ОБРАБОТКА (ПАССИВАЦИЯ) ВНУТРЕННЕГО БАКА
- НИЗКАЯ ШЕРОХОВАТОСТЬ ВНУТРЕННЕЙ ПОВЕРХНОСТИ БАКА – ЗАЩИТА ОТ НАКИПИ
- ВНЕШНИЙ РЕГУЛЯТОР ТЕМПЕРАТУРЫ НАГРЕВА ВОДЫ
- ИНДИКАТОР ТЕМПЕРАТУРЫ НАГРЕВА ВОДЫ
- СТЕРЖНЕВОЙ ТЕРМОСТАТ ОБЕСПЕЧИВАЕТ РЕГУЛИРОВАНИЕ ТЕМПЕРАТУРЫ ВОДЫ И ЗАЩИТУ ОТ ПЕРЕГРЕВА
- ФЛАНЕЦ НА 4X БОЛТАХ
- ВНЕШНИЙ КОРПУС ИЗ ПЛАСТИКА
- ТЕПЛОИЗОЛЯЦИЯ ИЗ ЭКОЛОГИЧЕСКИ БЕЗОПАСНОГО ПОЛИСТИРОЛА
- ПРЕДОХРАНИТЕЛЬНЫЙ КЛАПАН
- ЭЛЕКТРИЧЕСКИЙ КАБЕЛЬ И КРЕПЕЖНЫЙ ЭЛЕМЕНТ
- НЕБОЛЬШОЙ ВЕС

*Долговечный
Компактный*

Технические характеристики / Габаритные размеры

		SI	SI	SI	SI	SI			SI	SI	SI	SI	SI
		10 V	15 V	15 H	30 V	30 H			10 V	15 V	15 H	30 V	30 H
Объем	л	10	15	15	30	30	a	мм	469	575	575	576	576
Мощность	Вт	3200	2000	2000	2000	2000	b	мм	280	280	280	350	350
Напряжение	В	230	230	230	230	230	c	мм	295	295	295	375	375
Максимальное рабочее давление	Бар	6,5	6,5	6,5	6,5	6,5	Упаковка (в)	мм	518	610	610	610	610
Максимальная рабочая температура	°C	75	75	75	75	75	Упаковка (ш)	мм	348	348	348	428	428
Время нагрева $\Delta T=45^{\circ}\text{C}$	ч. мин	10мин	25мин	25мин	50мин	50мин	Упаковка (г)	мм	338	338	338	408	408
Тепловые потери при $T=60^{\circ}\text{C}$	кВт·ч за 24ч	0,44	0,45	0,87	0,61	0,98							
Класс защиты от воды и пыли	-	IP25	IP25	IP25	IP25	IP25							
Вес нетто	кг	6	6,5	6,6	8,02	8,02							

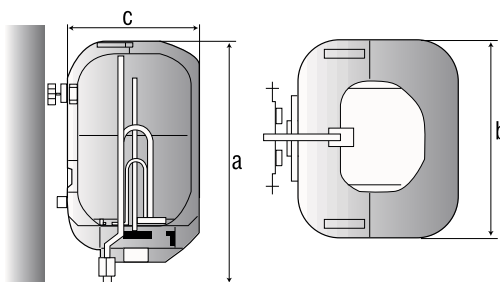

ОБОЗНАЧЕНИЯ

V – модель для вертикального монтажа

H – модель для горизонтального монтажа

E Вход холодной воды (диаметр резьбы G 1/2")

U Выход горячей воды (диаметр резьбы G 1/2")

ПЛАТИНУМ ИНДАСТРИАЛ 150-200-300 М/Т



НАПОЛЬНЫЙ НАКОПИТЕЛЬНЫЙ ЭЛЕКТРИЧЕСКИЙ
ВОДОНАГРЕВАТЕЛЬ С БАКОМ ИЗ НЕРЖАВЕЮЩЕЙ СТАЛИ
БОЛЬШОГО ОБЪЕМА
ОДНОФАЗНЫЙ (М) МОЩНОСТЬЮ 3 КВТ
ТРЕХФАЗНЫЙ (Т) МОЩНОСТЬЮ 3 КВТ И 6 КВТ



БАК ИЗ
НЕРЖАВЕЮЩЕЙ
СТАЛИ



КЛАСС ЗАЩИТЫ
IPX4D



ПЕНОПОЛИУРЕТА-
НОВАЯ ТЕПЛОИЗО-
ЛЯЦИЯ

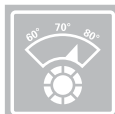

ВНЕШНИЙ
РЕГУЛЯТОР ТЕМ-
ПЕРАТУРЫ ВОДЫ



УВЕЛИЧЕННЫЙ
ФЛАНЕЦ



7 ЛЕТ
ГАРАНТИИ

- ДОЛГОВЕЧНЫЙ БАК ИЗ НЕРЖАВЕЮЩЕЙ СТАЛИ ВЫСОКОГО КАЧЕСТВА 316 L
- НЕ ПОДВЕРЖЕН КОРРОЗИИ
- ВНЕШНЯЯ РЕГУЛИРОВКА ТЕМПЕРАТУРЫ
- АРГОННО-ДУГОВАЯ СВАРКА ШВОВ (MICRO PLASMA TIG)
- ДОПОЛНИТЕЛЬНАЯ ХИМИЧЕСКАЯ ОБРАБОТКА (ПАССИВАЦИЯ) ВНУТРЕННЕГО БАКА
- НИЗКАЯ ШЕРОХОВАТОСТЬ ВНУТРЕННЕЙ ПОВЕРХНОСТИ БАКА – ЗАЩИТА ОТ НАКИПИ
- ВНЕШНИЙ РЕГУЛЯТОР ТЕМПЕРАТУРЫ НАГРЕВА ВОДЫ
- ИНДИКАТОР ТЕМПЕРАТУРЫ НАГРЕВА ВОДЫ
- СТЕРЖНЕВОЙ ТЕРМОСТАТ ОБЕСПЕЧИВАЕТ РЕГУЛИРОВАНИЕ ТЕМПЕРАТУРЫ ВОДЫ И ЗАЩИТУ ОТ ПЕРЕГРЕВА
- УВЕЛИЧЕННЫЙ ФЛАНЕЦ НА 5 ТИ БОЛТАХ
- МЕТАЛЛИЧЕСКИЙ ВНЕШНИЙ КОРПУС «МЕТАЛЛИК»
- ТЕПЛОИЗОЛЯЦИЯ ИЗ ПЕНОПОЛИУРЕТАНА
- ПРЕДОХРАНИТЕЛЬНЫЙ КЛАПАН НА 7 БАР
- ЭЛЕКТРИЧЕСКИЙ КАБЕЛЬ И НОЖКИ В КОМПЛЕКТ

*Долговечный
Для
предприятий*

Технические характеристики / Габаритные размеры

		SI	SI	SI	SI 150 T.	SI 200 T.	SI 300 T.	SI 300 T.								
		150 M	200 M	300 M	3 кВт	3 кВт	3 кВт	6 кВт	SI	SI	SI	SI	SI	SI	SI	
Объем	л	150	200	300	150	200	300	300	a мм	1338	1058	1503	1338	1058	1503	1503
Мощность	Вт	3000	3000	3000	3000	3000	3000	6000	b мм	491	635	635	491	635	635	635
Напряжение	В	230	230	230	400-3+T	400-3+T	400-3+T	400-3+T	c мм	620	758	758	620	758	758	758
Максимальное рабочее давление	Бар	7	7	7	7	7	7	7								
Максимальная рабочая температура	°C	75	75	75	75	75	75	75								
Время нагрева ΔT=45°C	ч. мин	2ч 54м.	3ч 26м.	5ч 9м.	2ч54м.	3ч 26м.	5ч 09м.	2ч 35 м.								
Класс защиты от воды и пыли	-	IPX4D	IPX4D	IPX4D	IPX4D	IPX4D	IPX4D	IPX4D								
Вес нетто	кг	34,1	34,1	46,65	46,65	62,4	62,4	63								

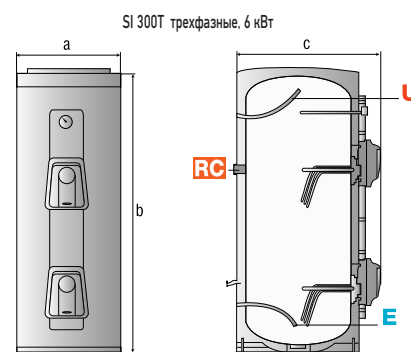
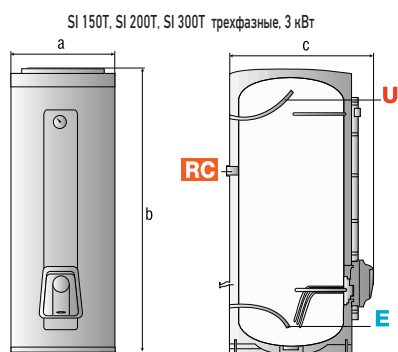
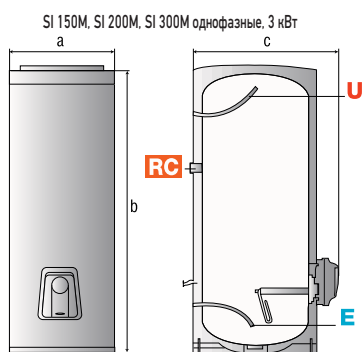

ОБОЗНАЧЕНИЯ

M – однофазное подключение
T – трехфазное подключение

E Вход холодной воды (диаметр резьбы G 3/4")
U Выход горячей воды (диаметр резьбы G 3/4")

RC Рециркуляция

ЭВРИКА Т (С КРАНОМ) С (С ДУШЕМ)

НАСТЕННЫЕ ЭЛЕКТРИЧЕСКИЕ НАГРЕВАТЕЛИ НАКОПИТЕЛЬНОГО ТИПА

ПОСТАВЛЯЮТСЯ С КОМПЛЕКТОМ ДЛЯ ДУША
ИЛИ ВОДРАЗБОРНЫМ КРАНОМ



КЛАСС ЗАЩИТЫ
IP25D

ВНЕШНИЙ
РЕГУЛЯТОР ТЕМ-
ПЕРАТУРЫ ВОДЫ

ЭКСКЛЮЗИВНЫЙ
ДИЗАЙН

5 ЛЕТ
ГАРАНТИИ

- ПЛАСТИКОВЫЙ ВНУТРЕННИЙ БАК НЕ ПОДВЕРЖЕН КОРРОЗИИ
- РЕГУЛИРУЕМЫЙ РАБОЧИЙ ТЕРМОСТАТ БЕЗОПАСНОСТИ
- СВЕТОВОЙ ИНДИКАТОР НАГРЕВА ВОДЫ
- ВЫСОКАЯ СКОРОСТЬ НАГРЕВА ВОДЫ (20 МИН)
- ЭКСКЛЮЗИВНЫЙ ИТАЛЬЯНСКИЙ ДИЗАЙН
- ПРОСТОТА УСТАНОВКИ
- НЕ ТРЕБУЕТ ДЕМОНТАЖА – ДОСТАТОЧНО СНЯТЬ С КРОНШТЕЙНА
- НЕ ТРЕБУЕТСЯ МАГНИЕВЫЙ АНОД
- КРОНШТЕЙН ДЛЯ КРЕПЛЕНИЯ К СТЕНЕ
- ПРЕДОХРАНИТЕЛЬНЫЙ КЛАПАН
- СМЕСИТЕЛЬ И ДУШЕВАЯ НАСАДКА (ИЛИ КРАН) В КОМПЛЕКТЕ

*Горячая вода
там,
где вам
требуется*

Технические характеристики / Габаритные размеры

			Eureka				Eureka	
Объем	л		13		Высота	мм	487	
Мощность	Вт		2000		Ширина	мм	320	
Напряжение	В		230		Глубина	мм	230	
Максимальная рабочая температура	°C		75		Высота упаковки	мм	500	
Время нагрева $\Delta T=45^{\circ}C$	ч. мин		23мин		Ширина упаковки	мм	325	
Тепловые потери при $T=60^{\circ}C$	кВт·ч за 24ч		2,35		Глубина упаковки	мм	225	
Класс защиты от воды и пыли	-		IP25D					
Вес нетто	кг		4,5					

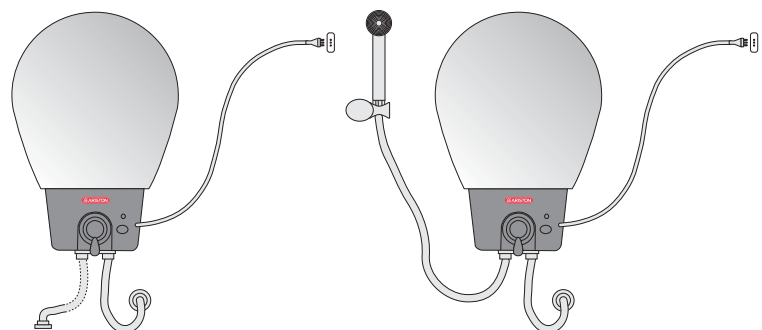
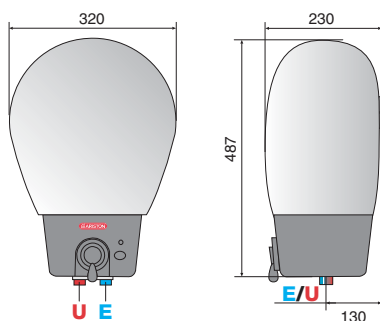

БРАВО М

3,3-4,5-7,0

ЭЛЕКТРИЧЕСКИЙ ПРОТОЧНЫЙ ВОДОНАГРЕВАТЕЛЬ
ДЛЯ ОБЕСПЕЧЕНИЯ ВОДОЙ ОДНОЙ ТОЧКИ

МЕХАНИЧЕСКОЕ УПРАВЛЕНИЕ



КЛАСС ЗАЩИТЫ
IP25D

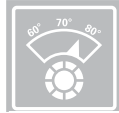

ВНЕШНИЙ
РЕГУЛЯТОР ТЕМ-
ПЕРАТУРЫ ВОДЫ



ЭКСКЛЮЗИВНЫЙ
ДИЗАЙН



1 ГОД
ГАРАНТИИ

- УЛУЧШЕННЫЙ ИТАЛЬЯНСКИЙ ДИЗАЙН КОРПУСА
- СИСТЕМА МГНОВЕННОГО ОТКЛЮЧЕНИЯ ПРИ ПЕРЕГРЕВЕ
- РЕГУЛИРУЕМАЯ МОЩНОСТЬ
- МЕХАНИЧЕСКОЕ РЕЛЕ НАЛИЧИЯ ВХОДНОГО ДАВЛЕНИЯ ВОДЫ
- ВСТРОЕННЫЙ ПРЕДОХРАНИТЕЛЬНЫЙ КЛАПАН
- ВНЕШНИЙ КРАН СО ВСТРОЕННЫМ ФИЛЬТРОМ
- ЛАМПОЧКА – ИНДИКАТОР ВКЛЮЧЕНИЯ
- ПРОСТОТА В ОБСЛУЖИВАНИИ НАГРЕВАТЕЛЬНОГО ЭЛЕМЕНТА
- ФУНКЦИЯ ТЕСТИРОВАНИЯ РАБОТЫ ПЕРЕД НЕПОСРЕДСТВЕННЫМ ИСПОЛЬЗОВАНИЕМ
- КОРПУС ПОЛНОСТЬЮ ЗАЩИЩЕН ОТ ПОПАДАНИЯ ВОДЫ И ПЫЛИ
- ПРОСТОТА УСТАНОВКИ И ДЕМОНТАЖА
- ПЛАСТИКОВАЯ ДУШЕВАЯ НАСАДКА В КОМПЛЕКТЕ

*Быстрое
получение
горячей
воды*

Технические характеристики / Габаритные размеры

		BRAVO M			BRAVO M				
		3323 U-PV1	4523 U-PV1	7023 U-PV1	3323 U-PV1	4523 U-PV1	7023 U-PV1		
Мощность	кВт	3,3	4,5	7	Высота	мм	426	426	426
Напряжение	В	220-240	220-240	220-240	Ширина	мм	260	260	260
Частота тока	Гц	50	50	50	Глубина	мм	115	115	115
Рабочее давление (мин-макс)	Бар	0,1 - 6	0,1 - 6	0,1 - 6	Упаковка (в)	мм	484	603	808
Расход воды (мин-макс)	л/мин	2-4	2-4	2-4	Упаковка (ш)	мм	474	467	494
Расход воды ($\Delta T=25^{\circ}C$)	л/мин	2	2,5	4,0	Упаковка (г)	мм	393	497	494
ТЭН		Ni/Cr	Ni/Cr	Ni/Cr					
Подсоединение воды		1/2"	1/2"	1/2"					
Вес		2,5	2,5	2,5					

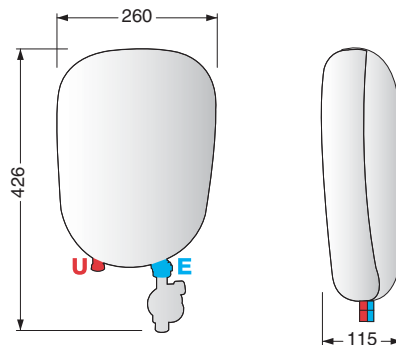

БРАВО E 3,3-4,5-7,0

ЭЛЕКТРИЧЕСКИЙ ПРОТОЧНЫЙ ВОДОНАГРЕВАТЕЛЬ ДЛЯ ОБЕСПЕЧЕНИЯ ВОДОЙ ОДНОЙ ТОЧКИ

ЭЛЕКТРОННОЕ УПРАВЛЕНИЕ



КЛАСС ЗАЩИТЫ
IP25D

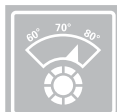

ВНЕШНИЙ
РЕГУЛЯТОР ТЕМ-
ПЕРАТУРЫ ВОДЫ



ЭЛЕКТРОННОЕ
УПРАВЛЕНИЕ



ЭКСКЛЮЗИВНЫЙ
ДИЗАЙН



1 ГОД
ГАРАНТИИ

- УЛУЧШЕННЫЙ ИТАЛЬЯНСКИЙ ДИЗАЙН КОРПУСА
- СИСТЕМА МГНОВЕННОГО ОТКЛЮЧЕНИЯ ПРИ ПЕРЕГРЕВЕ
- РЕГУЛИРУЕМАЯ МОЩНОСТЬ
- ЭЛЕКТРОННОЕ РЕЛЕ НАЛИЧИЯ ВХОДНОГО ДАВЛЕНИЯ ВОДЫ
- ВНЕШНИЙ КРАН СО ВСТРОЕННЫМ ФИЛЬТРОМ
- ЛАМПОЧКА – ИНДИКАТОР ВКЛЮЧЕНИЯ
- ПРОСТОТА В ОБСЛУЖИВАНИИ НАГРЕВАТЕЛЬНОГО ЭЛЕМЕНТА
- ФУНКЦИЯ ТЕСТИРОВАНИЯ РАБОТЫ ПЕРЕД НЕПОСРЕДСТВЕННЫМ ИСПОЛЬЗОВАНИЕМ
- КОРПУС ПОЛНОСТЬЮ ЗАЩИЩЕН ОТ ПОПАДАНИЯ ВОДЫ И ПЫЛИ
- ПРОСТОТА УСТАНОВКИ И ДЕМОНТАЖА
- АЛЮМИНИЕВЫЙ ДУШЕВОЙ КОМПЛЕКТ В КОМПЛЕКТЕ
- НАСАДКА С СЕМЬЮ РЕЖИМАМИ РАСПЫЛЕНИЯ ВОДЫ

*Контроль
работы*

Технические характеристики / Габаритные размеры

		BRAVO E 3323 U-F 7	BRAVO E 4523 U-F 7	BRAVO E 7023 U-F 7			BRAVO E 3323 U-F 7	BRAVO E 4523 U-F 7	BRAVO E 7023 U-F 7
Мощность	кВт	3,3	4,5	7	Высота	мм	426	426	426
Напряжение	В	220-240	220-240	220-240	Ширина	мм	260	260	260
Частота тока	Гц	50	50	50	Глубина	мм	115	115	115
Рабочее давление (мин-макс)	Бар	0,1 - 6	0,1 - 6	0,1 - 6	Упаковка (в)	мм	399	399	399
Расход воды (мин-макс)	л/мин	2-4	2-4	2-4	Упаковка (ш)	мм	374	374	37
Расход воды (ΔT=25°C)	л/мин	2	2,5	4,0	Упаковка (г)	мм	278	278	338
ТЭН		Ni/Cr	Ni/Cr	Ni/Cr					
Подсоединение воды		1/2"	1/2"	1/2"					
Вес		2,5	2,5	2,5					

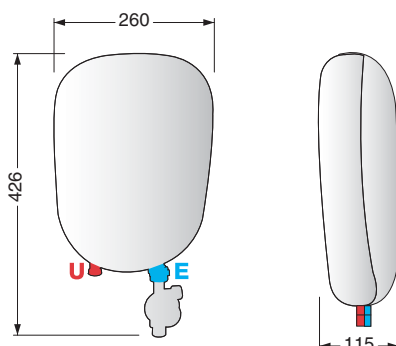

ГАЗОВЫЕ НАКОПИТЕЛЬНЫЕ И ПРОТОЧНЫЕ ВОДОНАГРЕВАТЕЛИ



Широкий ассортимент, высокая производительность, разумная цена, а также простота монтажа и эксплуатации – подтвержденные качества нашей продукции.

ФАСТ 11-14

ГАЗОВЫЙ ПРОТОЧНЫЙ ВОДОНАГРЕВАТЕЛЬ С ОТКРЫТОЙ КАМЕРОЙ

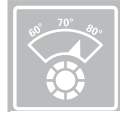

ВНЕШНИЙ РЕГУЛЯТОР ТЕМПЕРАТУРЫ ВОДЫ



ЭЛЕКТРОННОЕ УПРАВЛЕНИЕ



ЭКСКЛЮЗИВНЫЙ ДИЗАЙН



1 ГОД ГАРАНТИИ

- ПЬЕЗОЭЛЕКТРИЧЕСКОЕ (МОДЕЛИ РА) И ЭЛЕКТРОННОЕ (МОДЕЛИ ЕА) ЗАЖИГАНИЕ
- ПОДДЕРЖИВАЕТ ВЫБРАННУЮ ТЕМПЕРАТУРУ ПРИ ИЗМЕНЕНИИ ДАВЛЕНИЯ ВОДЫ
- МАКСИМАЛЬНАЯ НАДЕЖНОСТЬ ВОДЯНОГО БЛОКА БЛАГОДАРИ КОМПОЗИТНЫМ МАТЕРИАЛАМ
- ЦЕЛЬНЫЙ ТЕПЛООБМЕННИК ИЗ МЕДИ
- ЭЛАСТИЧНЫЙ И ДОЛГОВЕЧНЫЙ МАТЕРИАЛ МЕМБРАНЫ ЕРДМ
- МОДУЛЬНАЯ КОМПОНОВКА, ДОСТУП К УЗЛАМ СПЕРЕДИ
- НАЛИЧИЕ ОГРАНИЧИТЕЛЯ ТЕМПЕРАТУРЫ
- ФУНКЦИЯ ОХЛАЖДЕНИЯ ТЕПЛООБМЕННИКА ПРИ ВЫКЛЮЧЕНИИ КОЛОНКИ
- ПЛАВНОЕ ЗАЖИГАНИЕ
- ИОНИЗАЦИОННЫЙ КОНТРОЛЬ ПЛАМЕНИ (В МОДЕЛЯХ С ЭЛЕКТРОННЫМ РОЗЖИГОМ) ОБЕСПЕЧИВАЮЩИЙ МГНОВЕННОЕ ОТКЛЮЧЕНИЕ ГАЗА ПРИ ИСЧЕЗНОВЕНИИ ПЛАМЕНИ
- УСТОЙЧИВАЯ РАБОТА ПРИ СЛАБОМ ДАВЛЕНИИ ВОДЫ И ГАЗА

*Открытая
камера
сгорания*

Технические характеристики / Габаритные размеры

	Fast CF 11P	Fast CF 14P	Fast CF 11E	Fast CF 14 E		Fast CF 11P	Fast CF 14P	Fast CF 11E	Fast CF 14 E
Запальная горелка	да	нет	нет	да					
Электронное зажигание	нет	да	да	нет	a мм	318	374	318	374
Максимальная тепловая производительность	кВт	21,6	27	21,6	b мм	110	125	110	125
Минимальная\макс полезная мощность	кВт	8\19,2	9\24,3	8\19,2					
Расход горячей воды при (ΔT=55°C)	л/мин.								
Корректор закрыт	кВт	от 2 до 5	от 2 до 6,3	от 2 до 5					
Расход горячей воды при (ΔT=25°C)	л/мин.	11	14	11					
Минимальный расход горячей воды	л/мин.	2,5	2,5	2,5					
Максимальное рабочее давление	бар	10	10	10					
Минимальное давление - селектор закрыт	бар	0,2	0,2	0,2					
Источник электроэнергии		нет	батарея 1,5 В LR20	батарея 1,5 В LR20					
Вес	кг	10	12	11					
Тип газа		N\B\P	N\B\P	N\B\P					

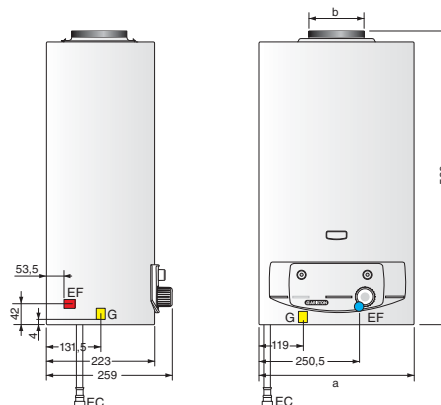

ОБОЗНАЧЕНИЯ

10-13-16 PA 10-13 EA



ГАЗОВЫЙ ПРОТОЧНЫЙ ВОДОНАГРЕВАТЕЛЬ С ОТКРЫТОЙ КАМЕРОЙ

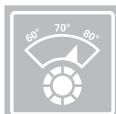

ВНЕШНИЙ РЕГУЛЯТОР ТЕМПЕРАТУРЫ ВОДЫ



ЭЛЕКТРОННОЕ УПРАВЛЕНИЕ



ЭКСКЛЮЗИВНЫЙ ДИЗАЙН



1 ГОД ГАРАНТИИ

- ПЬЕЗОЭЛЕКТРИЧЕСКОЕ (МОДЕЛИ PA) И ЭЛЕКТРОННОЕ (МОДЕЛИ EA) ЗАЖИГАНИЕ
- ПОДДЕРЖИВАЕТ ВЫБРАННУЮ ТЕМПЕРАТУРУ ПРИ ИЗМЕНЕНИИ ДАВЛЕНИЯ ВОДЫ
- МАКСИМАЛЬНАЯ НАДЕЖНОСТЬ ВОДЯНОГО БЛОКА БЛАГОДАРЯ КОМПОЗИТНЫМ МАТЕРИАЛАМ
- ЦЕЛЫЙ ТЕПЛООБМЕННИК ИЗ МЕДИ
- ВСЁ УПРАВЛЕНИЕ - В ОДНОЙ РУЧКЕ
- МОДУЛЬНАЯ КОМПОНОВКА. ДОСТУП К УЗЛАМ СПЕРЕДИ
- НАЛИЧИЕ ОГРАНИЧИТЕЛЯ ТЕМПЕРАТУРЫ
- ФУНКЦИЯ ОХЛАЖДЕНИЯ ТЕПЛООБМЕННИКА ПРИ ВЫКЛЮЧЕНИИ КОЛОНКИ
- ПЛАВНОЕ ЗАЖИГАНИЕ
- ИОНИЗАЦИОННЫЙ КОНТРОЛЬ ПЛАМЕНИ (МОДЕЛИ 10 - 13 E A). ОБЕСПЕЧИВАЮЩИЙ МГНОВЕННОЕ ОТКЛЮЧЕНИЕ ГАЗА ПРИ ИСЧЕЗНОВЕНИИ ПЛАМЕНИ
- УСТОЙЧИВАЯ РАБОТА ПРИ СЛАБОМ ДАВЛЕНИИ ВОДЫ И ГАЗА

*Открытая
камера
сгорания*

Технические характеристики / Габаритные размеры

		10 PA	13 PA	16 PA	10 EA	13 EA						
								10 PA	13 PA	16 PA	10 EA	13 EA
Максимальная полезная мощность	кВт	17,4	22,7	27,8	17,4	22,7	a мм	319	375	431	319	375
Минимальная полезная мощность	кВт	7,0	7,0	7,0	7,0	7,0	b мм	220	220	220	220	220
Диапазон ручной настройки мощности	кВт	7,0 - 17,4	7,0 - 22,7	7,0 - 27,8	7,0 - 17,4	7,0 - 22,7	c мм	611	611	611	611	611
Максимальная тепловая производительность	кВт	20,3	26,1	32,3	20,3	26,1	d мм	110	130	130	110	130
Минимальная тепловая производительность	кВт	8,0	8,0	8,0	8,0	8,0						
Номинальное давление газа	мбар	13	13	13	13	13						
Расход газа метан	куб.м./ч	2,15	2,76	3,42	2,15	2,76						
Расход воды ΔT= 25°C	л/мин.	10	13	16	10	13						
Минимальное давление воды	бар	0,23	0,24	0,25	0,23	0,24						
Вес нетто	кг	9	10	12	10	11						

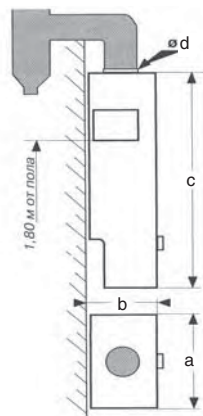
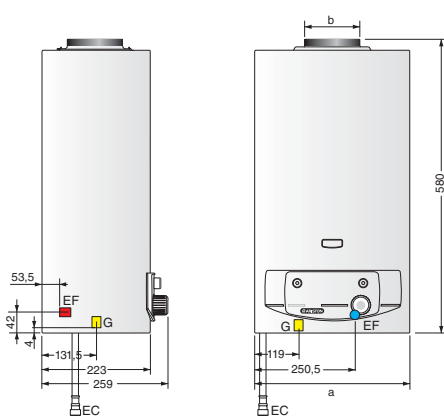

Модели GIWH 10 - 13 - 16 PA



- Все функции в одной ручке:
- отключено
 - зажигание запальной горелки
 - зажигание основной горелки
 - низкая мощность
 - средняя мощность
 - полная мощность



СУПЕР SGA 50-80-100

НАСТЕННЫЙ ГАЗОВЫЙ НАКОПИТЕЛЬНЫЙ ВОДОНАГРЕВАТЕЛЬ С ЕСТЕСТВЕННОЙ ТЯГОЙ И ОТКРЫТОЙ КАМЕРОЙ СГОРАНИЯ



ЭМАЛИРОВАННЫЙ
СТАЛЬНОЙ БАК



ПЕНОПОЛИУРЕТА-
НОВАЯ ТЕПЛОИЗО-
ЛЯЦИЯ

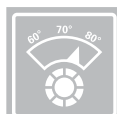

ВНЕШНИЙ
РЕГУЛЯТОР ТЕМ-
ПЕРАТУРЫ ВОДЫ



1 ГОД
ГАРАНТИИ

- КОАКСИАЛЬНЫЙ ДЫМОХОД
НАРУЖНЫЙ ДИАМЕТР 100 ММ, ДЛИНА 900 ММ
- ЭКСКЛЮЗИВНОЕ ЭМАЛЕВОЕ ПОКРЫТИЕ
ВНУТРЕННЕЙ ПОВЕРХНОСТИ БАКА
- ПЬЕЗОЗАЖИГАНИЕ С ТЕРМОПАРОЙ
ДЛЯ КОНТРОЛЯ ПЛАМЕНИ
- МАГНИЕВЫЙ АНОД
- ГАЗОВЫЙ КЛАПАН С ТРЕМЯ УСТРОЙСТВАМИ
БЕЗОПАСНОСТИ: РЕГУЛИРОВОЧНЫЙ
ТЕРМОСТАТ, ТЕРМОПАРА И ДАТЧИК
ПРЕДЕЛЬНОЙ ТЕМПЕРАТУРЫ
- ВОЗМОЖНОСТЬ ПЕРЕВОДА
НА СЖИЖЕННЫЙ ГАЗ
- РАБОТА ПРИ ПОНИЖЕННОМ ВХОДНОМ
ДАВЛЕНИИ
- РАБОТА БЕЗ ПОДКЛЮЧЕНИЯ
К ЭЛЕКТРИЧЕСКОЙ СЕТИ
- НЕ ТРЕБУЕТ ЭЛЕКТРОПИТАНИЯ

*Не требует
электропи-
тания*

Технические характеристики / Габаритные размеры

		S/SGA 50	S/SGA 80	S/SGA 100			S/SGA 50	S/SGA 80	S/SGA 100
Объем	л	50	75	95	Высота	мм	675	795	950
Полезная мощность	кВт	2,9	4,4	4,4	Ширина	мм	495	495	495
Время нагрева ($\Delta T=45^{\circ}C$)	мин	57	56	71					
Время нагрева ($\Delta T=25^{\circ}C$)	мин	32	31	39					
Максимальное кол-во воды 40°C при опорожнении	л	110	161	209					
Потребление метана за 24 часа без опорожнение	м ³	0,33	0,41	0,45					
Максимальное рабочее давление	бар	8	8	8					

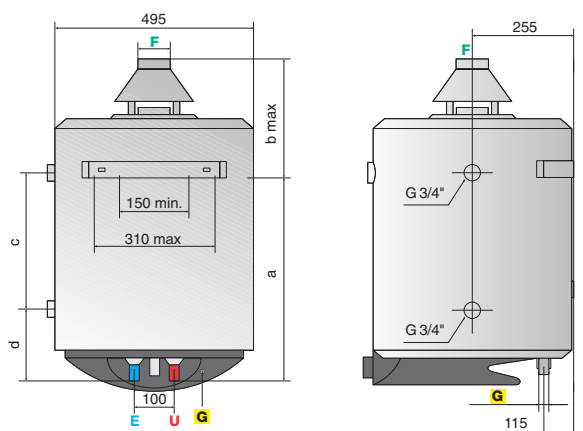

ОБОЗНАЧЕНИЯ

E Вход холодной воды G 1/2"

G Выход газа G 1/2"

U Выход горячей воды (диаметр резьбы G 1/2")

F Отвод дыма $\varnothing 81$ мм

SGA 120-150-200



ГАЗОВЫЙ НАКОПИТЕЛЬНЫЙ ВОДОНАГРЕВАТЕЛЬ С ЕСТЕСТВЕННОЙ ТЯГОЙ И ЗАКРЫТОЙ КАМЕРОЙ СГОРАНИЯ



ЭМАЛИРОВАННЫЙ
СТАЛЬНЫЙ БАК



ПЕНОПОЛИУРЕТАНОВАЯ ТЕПЛОИЗОЛЯЦИЯ

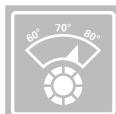

ВНЕШНИЙ РЕГУЛЯТОР ТЕМПЕРАТУРЫ ВОДЫ



1 ГОД ГАРАНТИИ

- ЭКСКЛЮЗИВНОЕ ЭМАЛЕВОЕ ПОКРЫТИЕ ВНУТРЕННЕЙ ПОВЕРХНОСТИ БАКА
- ПЬЕЗОЗАЖИГАНИЕ С ТЕРМОПАРОЙ ДЛЯ КОНТРОЛЯ ПЛАМЕНИ
- МАГНИЕВЫЙ АНОД
- ГАЗОВЫЙ КЛАПАН С ТРЕМЯ УСТРОЙСТВАМИ БЕЗОПАСНОСТИ: РЕГУЛИРОВОЧНЫЙ ТЕРМОСТАТ, ТЕРМОПАРА И ДАТЧИК ПРЕДЕЛЬНОЙ ТЕМПЕРАТУРЫ
- ВОЗМОЖНОСТЬ ПЕРЕВОДА НА СЖИЖЕННЫЙ ГАЗ
- РАБОТА БЕЗ ПОДКЛЮЧЕНИЯ К ЭЛЕКТРИЧЕСКОЙ СЕТИ
- НИЗКОЕ СОДЕРЖАНИЕ NOx
- ПРИ НЕОБХОДИМОСТИ ПОЛУЧЕНИЯ ГОРЯЧЕЙ ВОДЫ В БОЛЬШИХ КОЛИЧЕСТВАХ ВОЗМОЖНО ПОСЛЕДОВАТЕЛЬНОЕ/ПАРАЛЛЕЛЬНОЕ ПОДКЛЮЧЕНИЕ

*Высокая
производительность*

Технические характеристики / Габаритные размеры

		SGA 120	SGA 150	SGA 200			SGA 120	SGA 150	SGA 200
Объем	л	115	155	195	Высота	мм	1218	1468	1713
Полезная мощность	кВт	6.38	7.22	8.65	Ширина	мм	495	495	495
Время нагрева ($\Delta T=45^{\circ}C$)	мин	64	71	73					
Время нагрева ($\Delta T=25^{\circ}C$)	мин	33	40	41					
Максимальное кол-во воды 40°C при опорожнении	л	253	341	429					
Потребление метана за 24 часа без опорожнения	м ³	0.60	0.70	0.76					
Максимальное рабочее давление	бар	8	8	8					

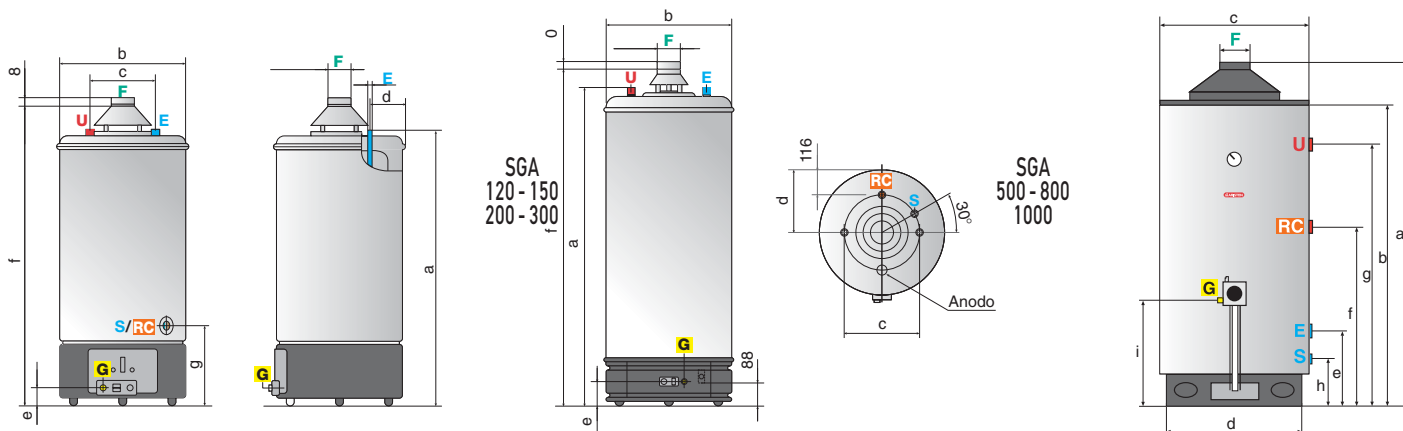

ОБОЗНАЧЕНИЯ

E Вход холодной воды G 1/2"

G Выход газа G 1/2"

U Выход горячей воды (диаметр резьбы G 1/2")

F Отвод дыма $\varnothing 81$ мм

RC Подсоединение рециркуляции G 1 1/2"

S Слив G 3/2"

NHRE 18-26-36-60-90



НАПОЛЬНЫЙ ГАЗОВЫЙ НАКОПИТЕЛЬНЫЙ ВОДОНАГРЕВАТЕЛЬ С ЕСТЕСТВЕННОЙ ТЯГОЙ И ОТКРЫТОЙ КАМЕРОЙ СГОРАНИЯ

300 ЛИТРОВ ГОРЯЧЕЙ ВОДЫ ЗА 12 МИНУТ!!!



ЭМАЛИРОВАННЫЙ
СТАЛЬНЫЙ БАК



ПЕНОПОЛИУРЕТА-
НОВАЯ ТЕПЛОИЗО-
ЛЯЦИЯ

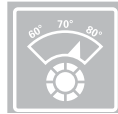

ВНЕШНИЙ
РЕГУЛЯТОР ТЕМ-
ПЕРАТУРЫ ВОДЫ



ФЛАНЕЦ



1 ГОД
ГАРАНТИИ

- АКТИВНЫЙ АНОД
- ПЬЕЗОЭЛЕКТРИЧЕСКОЕ ЗАЖИГАНИЕ
- ТЕПЛОИЗОЛЯЦИЯ ИЗ СПЕЦИАЛЬНОГО СТЕКЛОВОЛОКНА
- ДЫМООТВОДЯЩИЕ ТРУБЫ ПРОХОДЯТ ВНУТРИ БАКА И СНАБЖЕНЫ РАССЕКATEЛЯМИ
- БОКОВОЙ ФЛАНЕЦ ДЛЯ РЕВИЗИИ И УДОБСТВА ОБСЛУЖИВАНИЯ
- ПОДВОД ТРУБ С ВЕРХУ В МОДЕЛЯХ 18-60 И С БОКУ В МОДЕЛИ 90
- ВОЗМОЖНОСТЬ СЛИВА ДЛЯ СЕРВИСНОГО ОБСЛУЖИВАНИЯ
- ВОЗМОЖНОСТЬ УСТАНОВКИ ПРОГРАММАТОРА НА НЕДЕЛЮ
- РАБОТА В ПАРАЛЛЕЛЬНОМ/ПОСЛЕДОВАТЕЛЬНОМ ПОДСОЕДИНЕНИИ ДЛЯ БОЛЬШИХ ОБЪЕМОВ ВОДЫ

*Чрезвычайно
мощный!*

Технические характеристики / Габаритные размеры

		NHRE 18	NHRE 26	NHRE 36	NHRE 60	NHRE 90		NHRE 18	NHRE 26	NHRE 36	NHRE 60	NHRE 90
Объем	л	185	275	275	350	315	a мм	1525	1840	1840	2200	2285
Потребляемая мощность	кВт	22	34	44	67	99	b мм	1215	1530	1530	1890	2000
Полезная мощность	кВт	18,7	28,9	37,4	56,9	84,1	c мм	1245	1560	1560	1920	2025
Время нагрева от 15°C до 65°C	мин.	34	32	26	22	12	d мм	700	700	700	700	700
Непрерывный расход воды 45°C	л/ч	500	800	1045	1600	2350						
Непрерывный расход воды 65°C	л/ч	320	500	640	980	1450						
Вода в течение первого часа 65°C	л	590	875	1025	1425	1775						
Максимальное рабочее давление	бар	7	7	7	7	7						
Вес нетто	кг	143	171	171	247	270						

Температура воды на входе 15°C

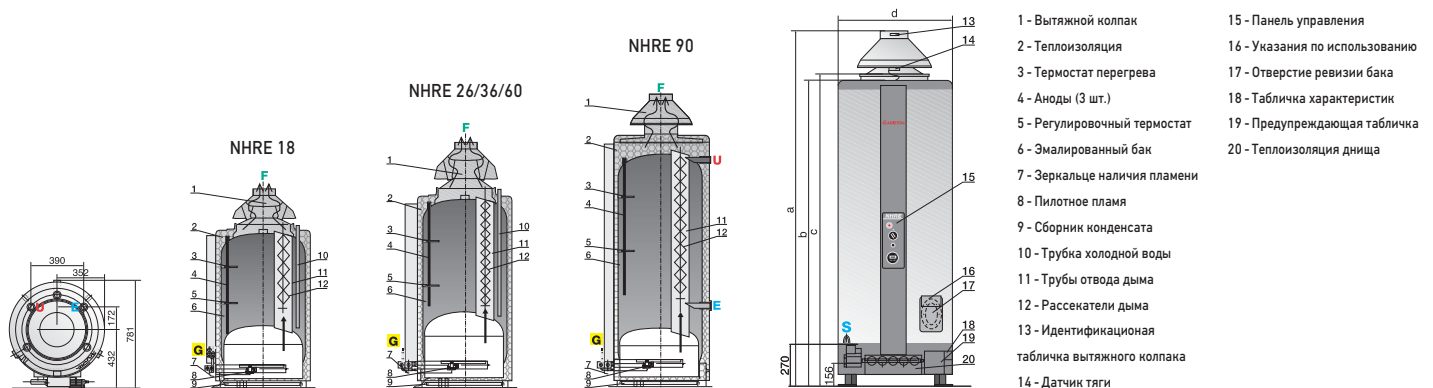

ОБОЗНАЧЕНИЯ

E Поддача холодной воды $\varnothing 1''$ (мод.18/60) $\varnothing 1 \frac{1}{2}''$ (мод.90)
U Выход горячей воды $\varnothing 1''$ (мод.18/60) $\varnothing 1 \frac{1}{2}''$ (мод.90)

F Отвод дыма $\varnothing 125$ мм мод.18 - $\varnothing 139,8$ мм мод.26 $\varnothing 167,8$ мм мод.36 - $\varnothing 181,2$ мм мод.60 - $\varnothing 230$ мм мод.90

S Слив $\varnothing 1/4''$ G

ГАРАНТИЙНОЕ И СЕРВИСНОЕ ОБСЛУЖИВАНИЕ

Ariston всегда стремится
удовлетворить потребности
СВОИХ КЛИЕНТОВ



ARISTON ПРЕДЛАГАЕТ ПОЛНЫЙ КОМПЛЕКС УСЛУГ ПО ГАРАНТИЙНОМУ И ПОСЛЕПРОДАЖНОМУ ОБСЛУЖИВАНИЮ СВОЕЙ ПРОДУКЦИИ.

- Квалифицированная техническая служба
- Пополняемый склад запчастей в Москве и в региональных сервисных центрах
- Бесплатные обучающие курсы и тренинги для продавцов и консультантов
- Профессиональные консультации по вопросам проектирования объектов с поквартирным отоплением
- Широкая сеть из 190 сервисных центров по всей России:

www.ariston.ru
www.mtsgroup.ru

Абакан	Екатеринбург	Курган	Оренбург	Тольятти
Анапа	Зеленодольск	Курск	Пенза	Томск
Архангельск	Иваново	Липецк	Пермь	Тула
Астрахань	Ижевск	Магадан	Петрозаводск	Тюмень
Барнаул	Инза	Минск	П-Камчатский	Ульяновск
Белгород	Иркутск	Москва	Псков	Уссурийск
Белогорск	Йошкар-Ола	Мурманск	Ростов-на-Дону	Уфа
Бийск	Казань	Муром	Рыбинск	Хабаровск
Биробиджан	Калининград	Находка	Рязань	Чебоксары
Благовещенск	Калуга	Нерюнгри	Самара	Челябинск
Брянск	Кемерово	Нефтекамск	Санкт-Петербург	Череповец
Буденновск	Киров	Нижний Новгород	Саратов	Энгельс
Владивосток	Комсомольск-на	Новгород	Смоленск	Южно-Сахалинск
Владикавказ	Амуре	Новокузнецк	Сочи	Ярославль
Владимир	Кострома	Новосибирск	Ставрополь	
Волгоград	Котлас	Нурлат	Сыктывкар	
Вологда	Краснодар	Омск	Тамбов	
Воронеж	Красноярск	Орел	Тверь	

СЕРВИСНОЕ ПРЕДЛОЖЕНИЕ

ДЛЯ ТОРГОВЫХ И МОНТАЖНЫХ ОРГАНИЗАЦИЙ



ДЛЯ РЕГИОНАЛЬНЫХ СЕРВИСНЫХ ЦЕНТРОВ ПРЕДЛАГАЕТСЯ:

- Полный комплект технической документации на русском языке (инструкции по установке и эксплуатации, рекламные буклеты, «взрывные» чертежи и пр.)
- Бесплатное обучение сотрудников на местах и помощь в организации региональных учебных центров
- Оплата услуг по проведению гарантийного обслуживания водонагревательной и отопительной техники Ariston
- Формирование регионального склада запчастей на льготных условиях

- Запасные части замененные в гарантийный период предоставляются бесплатно

В РАМКАХ СЕРВИСНОГО ДОГОВОРА ОРГАНИЗАЦИЯМ, ПРОИЗВОДИВШИМ ПУСКО-НАЛАДКУ И ОБСЛУЖИВАНИЕ ГАЗОВЫХ КОТЛОВ НА ОБЪЕКТАХ СПОКВАРТИРНЫМ ОТОПЛЕНИЕМ, ПРЕДЛАГАЕТСЯ:

- Оплата услуг по пуску газовых котлов
- Бесплатный комплект запасных частей

ДЛЯ ЗАМЕТОК

Lined writing area consisting of multiple horizontal lines for notes.

Ariston является частью Группы MTS.

Merloni TermoSanitari S.p.A. (Группа MTS) - один из ведущих мировых производителей водонагревательного и отопительного оборудования, кондиционеров и комплектующих для бытового и промышленного использования.



Центральный офис:
Россия 188674 Ленинградская обл.
Всеволожский р-н,
Промзона "Кирпичный завод"
Квартал №4, Проезд №4
Тел.: +7 (812) 380 3996
Факс: +7 (812) 380 3995
Web: www.mtsgroup.ru
www.ariston.su

Коммерческие отделы / Филиалы:
Москва, 127015,
ул. Б. Новодмитровская,
д. 14, стр. 1, оф. 626
Тел.: +7 (495) 783 0440 /41
Факс: +7 (495) 783 0442

Санкт-Петербург
Тел.: +7 (812) 336 9100
Факс: +7 (812) 380 3995

Самара
Тел.\факс: (846) 279-49-01

Новосибирск
Тел.\факс: (383) 211-94-40/41/42

Екатеринбург
Тел.\факс: (343) 377-74-94 \ 95 \ 96

Хабаровск
Тел.\факс: (4212) 65-91-81 \ 83 \ 84
(4212) 59-06-10 \ 11

Ростов-на-Дону
Тел. (918) 581-95-40

